

ԼԵԿՈՆ ՊԵՏՐՈՍՅԱՆ

ԼՃԱՇԵՆԻ
ԴԱՄԲԱՆԱԴԱՇՏԸ

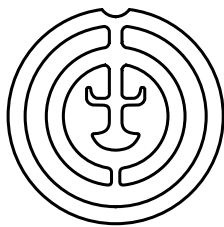

NATIONAL ACADEMY OF SCIENCES OF THE REPUBLIC OF ARMENIA
INSTITUTE OF ARCHAEOLOGY AND ETHNOGRAPHY

LEVON AGASOVICH PETROSYAN

NECROPOLIS OF LCHASHEN

I

НАЦИОНАЛЬНАЯ АКАДЕМИЯ НАУК РЕСПУБЛИКИ АРМЕНИЯ
ИНСТИТУТ АРХЕОЛОГИИ И ЭТНОГРАФИИ

ПЕТРОСЯН ЛЕВОН АГАСОВИЧ

ЛЧАШЕНСКИЙ НЕКРОПОЛЬ

I

YEREVAN
IAE PUBLISHING HOUSE
2018

ЕРЕВАН
ИЗДАТЕЛЬСТВО ИАЭ
2018

ՀԱՅԱՍՏԱՆԻ ՀԱՆՐԱՊԵՏՈՒԹՅԱՆ ԳԻՏՈՒԹՅՈՒՆՆԵՐԻ ԱԶԳԱՅԻՆ ԱԿԱԴԵՄԻԱ
ՀՆԱԳԻՏՈՒԹՅԱՆ ԵՎ ԱԶԳԱԳՐՈՒԹՅԱՆ ԻՆՍՏԻՏՈՒՏ

ՀԱՅԱՍՏԱՆԻ ՀՆԱԳԻՏԱԿԱՆ
ՀՈՒՇԱՐՁԱՆՆԵՐԸ
22

ՊԵՏՐՈՍՅԱՆ ԼԵՎՈՆ ԱՂԱՍՈՒ

ԼՃԱՇԵՆԻ
ԴԱՄԲԱՆԱԴԱՇՏԸ

I

Տպագրվում է ՀՀ ԳԱԱ Հնագիտության և ազգագրության
ինստիտուտի գիտական խորհրդի որոշմամբ

ՀՏԴ 902
ԳՄԴ 63.4
Պ 505

Պետրոսյան Լևոն

Պ 505 Լճաշենի դամբանադաշտը (պարբերացում, ժամանակագրում) / ՀՀ ԳԱԱ: Հնագիտության և
ազգագրության ինստիտուտ: – Եր.: Գիտություն, 2018. – 416էջ:

Աշխատանքը նվիրված է Հայաստանի, Հարավային Կովկասի և Մերձավոր Արևելքի բրոնզեդարյան ժամանակաշրջանների նշանավոր հուշարձաններից մեկի՝ Լճաշենի դամբանադաշտի ուսումնասիրմանը: Գրքում ամփոփված են հեղինակի կողմից 1980–1990-ական թվականների պեղումներով հայտնաբերված երկու հարյուր քսաներեք դամբարանների պեղման արդյունքները: Դամբանադաշտի ընդհանուր, ամբողջական պատկերը ներկայացնելու համար ընդգրկվել են 1955–1973 թթ. Հարություն Մնացականյանի պեղումներով հայտնաբերված որոշ դամբարանային համալիրներ: Գրքում համեմատական նյութերի հիման վրա ներկայացված են Հայաստանի և Հարավային Կովկասի բրոնզեդարյան ժամանակաշրջանների թաղման կառույցները և թաղման ծիսակարգը:

Գիրքը նախատեսված է հնագետների, պատմաբանների և տվյալ ժամանակաշրջանի մշակույթով այլ հետաքրքրվողների համար:

ՀՏԴ 902
ԳՄԴ 63.4

ԲՈՎԱՆԴԱԿՈՒԹՅՈՒՆ

Առաջաբան	7
Գլուխ առաջին	
Լճաշենի վաղ բրոնզեդարյան դամբանային համալիրները	13
Գլուխ երկրորդ	
Լճաշենի դամբանային համալիրները միջին բրոնզի դարի մշակույթների համատեքստում	18
Վաղ կուրգանային շրջափուլ	18
Թռեղք-վանաձորյան շրջափուլ	19
Կարմիր բերդ Սեվան-արցախյան շրջափուլ	26
Միջինից ուշ բրոնզին անցման շրջափուլ	36
Անցման ավարտական շրջափուլ	48
Գլուխ երրորդ	
Լճաշենի դամբանադաշտի ուշ բրոնզեդարյան մշակույթը (պարբերացում, թվագրություն)	69
Լճաշենի ուշ բրոնզի վերջին շրջափուլ	100
Լճաշենի մետաղը	106
Աշխատանքի գործիքներ	116
Հարդարանքի առարկաներ	119
Փոխադրամիջոցներ	128
Գլուխ չորրորդ	
Լճաշենի դամբանակառույցները. թաղման ծիսակարգը	138
Վաղ եվ միջին բրոնզեդարյան դամբարաններ	138
Միջինից ուշ բրոնզին անցման եվ ուշ բրոնզի դամբարաններ	144
Եզրակացություն	162
Лчашенский некрополь (переодизация, датировка). Резюме	164
Necropolis of Lchashen (periodization, dates). Summary	167
Գրականության ցանկ	170
Հապավումներ	180
Աղյուսակներ	181
Հավելված	409

ԱՌԱՋԱԲԱՆ

Հայկական լեռնաշխարհի և Հարավային Կովկասի բրոնզի դարի հնագիտական մշակույթների ուսումնասիրության բնագավառում Լճաշենի դամբարանադաշտի պեղումների արդյունքները մինչ օրս մնում են չգերազանցված: Պատահական չէ, որ տարածաշրջանի ուշ բրոնզի դարի առանձնացման, ժամանակագրության հիմնավորման հարցերին նվիրված ուսումնասիրություններում Լճաշենը որոշիչ դեր ունի. այն՝ նաև մշակութային մի շարք իրողությունների ի հայտ գալը խորհրդանշող անվանադիր հուշարձան է («Լճաշենի բրոնզի գերազանց տեսակ» (Марторосян А., 1964, с. 110), «հուշարձանների լճաշենյան խումբ», «Լճաշեն-մեծամորյան մշակույթ» (Ավետիսյան Պ., և այլք, 1996, էջ 9–10): Ուշ բրոնզի դարի մշակույթի ուսումնասիրության համար կարևորվում է հատկապես Լճաշենից հայտնաբերված նյութերի աղբյուրագիտական նշանակությունը.

ա) Պեղված համալիրների թվով (454 դամբարան) Լճաշենի դամբարանադաշտը տարածաշրջանի խոշորագույն հնավայրերից է: Մինչ օրս Հայաստանի վաղ հուշարձաններից նույնքան և ավելի համալիրներ պեղվել են միայն Արթիկի և Քարաշամբի դամբարանադաշտերում:

բ) Թաղման կառույցների մոնումենտալությամբ և գույքի տեսականու աննախադեպ առատությամբ, այսպես կոչված արքայական թաղումներից մեծ թվով Լճաշենը գուգահեռներ չունի ոչ միայն Հայկական լեռնաշխարհում, այլև հարևան երկրներում:

գ) Բրոնզե գեղարվեստական մետաղի, մասնավորապես՝ զենքերի, մարտակառքերի մանրակերտերի, կենդանիների և թռչունների մանրաքանդակների, ոսկե և արծաթե զարդերի նմուշների բազմազանությամբ Լճաշենի դամբարանադաշտը տարածաշրջանի բացառիկ հուշարձաններից մեկն է:

դ) Հնամարդաբանական նյութերի պահպանվածությամբ և քանակով նույնպես Լճաշենը մինչ օրս իր գուգահեռը չունի:

Վերոհիշյալ տվյալներն արդեն իսկ բավարար են համոզվելու, որ միայն հնագիտական սկզբնաղբյուրների թվարկված և բազմաթիվ այլ հատկանիշներով առանձնացող լճաշենյան համալիրների համակարգված ուսումնասիրության շնորհիվ, հնարավոր է ամբողջական և բավարար պատկերացում կազմել լեռնաշխարհի հնագույն պատմության ու մշակույթի վերաբերյալ: Սկսած 1960-ական թթ. մասնագիտական գրականության մեջ մեծ տեղ է հատկացվում ուշ բրոնզի մշակույթի առանձնացման, դրա գոյատևման ժամանակագրական սահմանների հստակեցման խնդիրներին: Առաջադրվող տեսակետների սանդղակները հիմնավորելու առումով բազմիցս վկայակոչվում են լճաշենյան տարբեր համալիրներից հայտնաբերված նյութերը: Հարկ ենք համարում նշել, որ բազմավաստակ հնագետ Հ.Մնացականյանի պեղած 231 դամբարանային համալիրների՝ հատկապես հսկա դամբանաբլուրների նյութերի մեծ մասը մինչ այժմ չի դրվել շրջանառության մեջ: Գործնականում կանոնիկ նկարագրությամբ և ըստ համալիրների վերլուծության հրատարակվել են սոսկ մի քանի դամբարանային նյութեր: Ակնհայտ է, որ նշված բացը լրացնելու անհրաժեշտությունը վաղուց էր հասունացել: Հատկապես, եթե նկատի ունենանք այն հանգամանքը, որ Հ.Մնացականյանի հողվածներում տեղ գտած տեսակետները և հիմնավորումները, կապված լճաշենյան համալիրների ժամանակագրության հետ, այսօր արդեն հնացած են: Խնդրահարույց է նաև հեղինակի պեղած նյութերի ամբողջական հրատարակության հարցը: Այս պայմաններում մեր կողմից պեղված լճաշենյան համալիրների կանոնիկ նկարագրությունը, ժամանակագրության պարզաբանմանը վերաբերող վեր-

լուծությունները միտված են լրացնելու վերոհիշյալ բացը:

Աշխատության մեջ, որոշ չափով ընդգրկել ենք նաև Հ.Մնացականյանի պեղած 231 դամբարանային համալիրներից մի քանիսը: Դրանք լրացնում են մեր պեղած 223 դամբարանների ընձեռած արտեֆակտների ուսումնասիրությամբ հիմնավորված՝ եզրակացությունների փաստագրական վկայությունները: Անդրադարձել ենք տակավին 1930–1940-ական թթ. շրջանավոր տեսակետներին և ժամանակագրական սանդղակների համառոտ վերլուծությանը, նպատակ ունենալով արժևորել ամբողջությամբ Լճաշենի բազմահարուստ նյութերը: Հարկ է նշել, որ Հայաստանի բրոնզեդարի ուսումնասիրության պարագայում, մշակույթային ժառանգականության խնդիրների վերհանումը: Այդ առումով բացառիկ նշանակություն ունեն Հայաստանի ՄԲ/ՈՒԲ անցումային փուլի՝ այլ հնավայրերում սակավ հանդիպող Լճաշենի հարուստ նյութերը: Լճաշենի հնավայրի ընձեռած նման հնարավորության շնորհիվ, փորձել ենք միջին բրոնզից ու թրոնզից անցման ընթացքը բացահայտել երկու անցումային փուլերի միջոցով: Նշվածից բացի, կարևորագույն խնդիր է դարձել ու թրոնզի՝ վաղ փուլին վերագրվող դամբարանային համալիրների առանձնացման և թվագրության հարցը: Այսօր հրապարակի վրա են ժամանակագրությանն առնչվող տարբեր տեսակետներ, որոնցից յուրաքանչյուրի հիմնավորման համար հաճախ որպես կովան հղվում են լճաշենյան նյութերը: Միաժամանակ մեր դիտարկումները ցույց են տալիս, որ Լճաշենում պեղված դամբարանների մեծ մասը ներկայացնում են ու թրոնզի տարբեր ենթափուլեր: Այսինքն, դրանց տարանջատման՝ համեմատաբար վաղ և ու թրոնզի թվագրությունների հիմնավորման խնդիրը ժամանակին պատշաճ ու շաղրության չի արժանացել և չի քննարկվել: Կարևոր է նշել նաև, որ Լճաշենում պեղվել են վաղ և միջին բրոնզի տարբեր ենթափուլերին պատկանող համալիրներ, որոնց վերլուծություններն ու թվագրությունների հիմնավորումները նույնպես սկզբունքային նշանակություն ունեն՝ Հայաստանի բրոնզի դարի պարբերացման, հնագիտական մշակույթների ամբողջական բնութագրման համար: Մեր կողմից պեղված լճաշենյան համալիրների վերլուծությունը և ըստ այդմ առաջադրվող թվագրությունները, կարծում ենք, նպաստելու են ինչպես

բուն Լճաշենի ներքին պարբերացման համակարգի, այնպես էլ Հայկական լեռնաշխարհի և Հարավային Կովկասի բրոնզի դարի ժամանակագրական սանդղակի հիմքում ընկած չափանիշների հստակեցմանը:

Այսպիսով, աշխատանքի նպատակը ոչ միայն նոր նյութերը համալրելն է և գիտական շրջանառության մեջ ընդգրկելը, այլև՝ ա) հստակեցնել նյութերի փուլաբաժանումը, բ) նախկին և նոր նյութերի համեմատական ուսումնասիրությամբ թվագրության վիճելի հարցերը ճշտելու փորձը, գ) բացահայտելը հնագիտական այլ տարածքների հետ ունեցած փոխառնչությունները, դ) հայաստանյան և հարավկովկասյան ընդհանուր համայնապատկերում ներկայացնել թաղման եղանակներն ու տեսակները և այլ դրսևորումներ՝ միաժամանակ ընդգծելով ու վերհանելով հնագիտական առանձին տարածքներում առկա տեղային առանձնահատկությունները, ե) Լճաշենի բրոնզեդարյան իրերի ամբողջական ուսումնասիրությամբ ցուցանելու Լճաշենի մշակույթի կարևորությունը ոչ միայն Հայաստանի, այլև Հարավային Կովկասի և Առաջավոր Արևելքի բրոնզեդարյան մշակույթի համակողմանի ուսումնասիրության համար:

Լճաշեն հնավայրը հայտնի է Հայկական լեռնաշխարհի և Հարավային Կովկասի բրոնզեդարյան մշակույթի հիասքանչ և ինքնատիպ նյութերով: Այն գտնվում է Գեղարքունիքի մարզի Սևան քաղաքից 5 կմ հարավ արևմուտք, ծովի մակերևույթից շուրջ 2000 մ բարձրության վրա:

Լճաշենի դամբանադաշտը հայտնի դարձավ 1950-ական թվականների կեսերից, երբ Սևանա լճի մակարդի իջեցման պատճառով, ջրի ծածկույթից ազատված տարածքներում հայտնաբերվեցին հետազայում մեծ համբավ ձեռք բերած բրոնզեդարյան թաղումները:

Լճաշենի դամբանադաշտը զբաղեցնում է համանուն գյուղի ողջ տարածքը և շարունակվում մինչև մերձակա՝ Չկալովկա գյուղը: Ակներևաբար, այն միանում է նաև դեպի արևելք՝ Չկալովկա և Նորաշեն գյուղերի միջև գտնվող բլուրների վրա տարածված դամբանադաշտին: Խնդրո առարկա տարածքն ունի ավելի քան 4 կմ երկարություն:

Դամբանադաշտը հյուսիսային կողմից եզերվում է Սևան–Գավառ նոր, հարավից՝ Սևան–Գավառ նախկին մայրուղիով: Դամբանադաշտի լայնությունը Լճաշեն գյուղի մոտ 1,5 կմ է,

մնացած հատվածներում՝ 200–300 մ: Վերջինիս զգալի մասն այժմ ծածկված է Սևանա լճի ափամերձ անտառով, որի պատճառով էլ դամբարանները հազիվ են նշմարվում, իսկ մյուսները՝ գետնի մակերեսին ներկայանում են 2,50–21,00 մ տրամագիծ ունեցող կրոմլեխների տեսքով: դրանք 0,20–2,10 մ հզորությամբ ավազե և քարե լիցք ունեն: Դամբանադաշտի մեծ մասը՝ շուրջ 90%-ը, մինչև XX դ. 40-ական թթ. ծածկված է եղել Սևանա լճի ջրերով: Դամբանադաշտում պեղումներ են կատարվել հիմնականում երեք տեղամասերում:

Առաջին տեղամասը գրեթե ամբողջությամբ ծածկված է գյուղի նորակառույց տներով:

Երկրորդ տեղամասը գտնվում է գյուղից շուրջ 1 կմ արևելք և զբաղեցնում է լճի անտառամերձ տարածքը:

Այստեղ դամբարանները հիմնականում ներկայանում են 2,50–16,00 մ տրամագծով կրոմլեխների տեսքով: Քանի որ սրանց մի մասը երկար ժամանակ գտնվել է լճի ափամերձ գոտում, ջրի ազդեցության տակ վերգետնյա տեսքը խաթարվել է: Որոշ մասն էլ այսօր ծածկված է ջրաբերով ավազաշերտով և երևան է գալիս միայն այն հեռացնելուց հետո: Դամբարանների մի այլ խումբ ծածկված է մաքուր ավազաշերտով կամ փոքր բարձրությամբ, կրոմլեխի քարերի մակարդակին հավասար քարի և հողի լիցքով: Ավազաշերտից զերծ մնացած լճափին ավելի մոտ գտնվածներն ունեն նույն չափերի քարե շրջան, որոնց մեջ կատարվել են առավելապես քարային բաղադրիչով լիցք: Մի մասում առկա է նաև քիչ քանակությամբ ավազ, որն ակներևաբար լցվել է ջրի պեղակումների հետևանքով: Դամբարանների մի մասի քարե լիցքը կրապատ է:

Ելնելով՝ երկրորդ տեղամասի դամբարանների միջև ժամանակագրական տարբեր փուլերի դամբարանների տեղադրված լինելուց, ինչպես նաև Սևանի ավազանի և Հայաստանի այլ դամբարանադաշտերի համանման իրողություններից, կարելի է ենթադրել, որ այստեղ ևս սկզբնական շրջանում դրանք դասավորված են եղել առանձին շարքերով:

Ի դեպ Լճաշենում, հատկապես երկրորդ տեղամասում պեղված դամբարանների կրոմլեխների մեջ հանդիպում են ոչ թե տվյալ համալիրներին բնորոշ, այլ Ք.ա. III հազարամյակին պատկանող խեցանոթների բեկորներ: Այս իրողությունը ցույց է տալիս, որ մինչև ջրով ծածկվե-

լը լճափին գոյություն է ունեցել ՎԲ փոքր բնակավայր: Այդ են վկայում երկրորդ տեղամասի արևմտյան կողմում առկա վաղ բրոնզեդարյան բնակատեղիի հետքերը:

Երրորդ տեղամասը գտնվում է երկրորդ տեղամասի արևելյան կողմում և զբաղեցնում է Չկալովկա գյուղի մերձակա տարածքը: Այստեղ դամբանաբլուրները համեմատաբար անադարտ են: Դրանք գետնի մակերեսից ունեն 0,70–1,80 մ բարձրություն և 5,00–16,00 մ տրամագծով կրոմլեխներ: Երրորդ տեղամասում բոլոր դամբարանները պատկանում են Ք.ա. II հազ. II քառորդին: Չնայած ՄԲ ժամանակաշրջանին պատկանող դամբարաններ կան նաև այլ տեղամասերում, այնուհանդերձ մինչ այժմ մեր պեղած դամբարանները հնարավորություն են ընձեռում հանգելու այն հետևության, որ երրորդ տեղամասում հիմնականում կատարվել են ավելի վաղ շրջանի թաղումներ:

Դամբարանների դասավորությունն ամենուրեք անկանոն է, բացառությամբ երրորդ տեղամասի,* որի ՄԲ ուշ փուլին պատկանող մի քանի դամբանաբլուրներ գտնվում են մեկ շարքում:

Դամբարանադաշտում ընդհանուր են նաև բոլոր դարաշրջաններին պատկանող դամբարանների վերգետնյա նշանները: Դրանք 2,00–21,00 մ տրամագծով, 0,20–2,10 մ բարձրությամբ դամբանաթմբեր են՝ շրջանակված 2,50–16,0 մ տրամագծով կրոմլեխներով:

Դամբանաթմբերի լիցքերը կամ զրահները կազմված են. ա) քարերից և ավազից, բ) միայն քարերից, գ) միայն ավազից, որոնց քանակական հարաբերակցությունը տարբեր պեղավայրերում տարբեր է:

Դամբանախցերը ծածկված են երկուսից ութ անմշակ սալերով՝ միաթռիչք և կեղծ թաղի սկզբունքով:

Լճաշենի պեղումների նախապատմությունն սկսվել է դեռևս XX դ. սկզբին: Ե.Լալայանը 1908 թ. Լճաշեն գյուղի հարավարևելյան կողմում՝ «Քոեր» կոչված վայրում, պեղել է տաս դամբարան՝ 3,00–7,00 մ տրամագծով կրոմլեխներ գետնի հարթ մակերեսին և 0,20–0,30 մ բարձրությամբ դամբանաթմբեր: Թաղումները կատարվել են նստեցրած և պատկեցրած վիճակում (Լալայան Ե., 1910, 59–84):

* Բնորոշումը Լևոն Պետրոսյանի՝ տեղամասը զբաղեցնում է դամբանադաշտի Չկալովկա գյուղի հյուսիսային կողմի հատվածը:



Նկ.1. Լճաշենի դամբանադաշտի մի հատվածի տեսքը պեղումների սկզբնական փուլում

Լճաշենի դամբանադաշտի ուսումնասիրության երկրորդ շրջանը սկսվել է 50-ական թվականներից և տևել մինչև 1970-ական թվականների կեսերը: Այդ ժամանակամիջոցում Հայաստանի պատմության պետական թանգարանի հնագիտության բաժնի վարիչ, անվանի հնագետ Հարություն Մնացականյանի պեղումների շնորհիվ հայտնի դարձան նախադեպը չունեցող, նյութերով հարուստ Լճաշենի դամբանաբլուրները, որոնք մեծ ճանաչում բերեցին Լճաշենի մշակույթին: Ըստ Հայաստանի պատմության պետական թանգարանի մայր մատյանի գրանցումների՝ 1955–1973 թթ. Հ. Մնացականյանը պեղել է 204 դամբարան և 27 դամբանաբլուր, զգալի աշխատանքներ է կատարել նաև Լճաշենի կիկլոպյան ամրոցում: Հայտնաբերված հուշարձանների մի մասը ներկայացված են հետևյալ հրատարակումներում. Մնացականյան Հ., Տեղեկագիր, 1952, 8, էջ 99–111; Мнацаканян А., СА, XXIII, 1955, с.185-200; Мнацаканян А., Изв., АН ССР, №5, 1957, с.107-116; Мнацаканян А., СА, №2, 1957, с.146-153; Мнацаканян А., СА, №2, 1960, с.139-151; Мнацаканян А., КСИА, вып. 85, 1961, с.166-172; Մնացականյան Հ., ՊԲՀ, 1965, 2,

էջ 95–114; Խանգաղյան Է., 1960, Տեղեկագիր, ՀՍՍՀ ԳԱ, 1960, 2, էջ 65–77:

Հ. Մնացականյանից բացի Լճաշենի դամբանադաշտում պեղումներ է կատարել նաև Վ. Ավետյանը: Ցավոք, արդյունքների մեծ մասը չի հրատարակվել և հասանելի չէ գիտական հասարակությանը: Հրատարակություններից մեկը նվիրված է Լճաշենի դամբանադաշտի՝ Չկալովկա գյուղին ավելի մոտ գտնվող երկրորդ և երրորդ տեղամասերում 1984–1985 թթ. կատարած պեղումների մի մասին՝ թիվ 43–46 քարակղային դամբարաններին (Ավետյան Վ., 1986, 90–96):

Լճաշենի դամբանադաշտի պեղումների երրորդ շրջանը պայմանավորված է երկրորդ պեղավայրում Սոցապ նախարարության կողմից նախատեսված թույլ զարգացած երեխաների համար առողջարանի կառուցման հետ: Այն սկսվել է գրքի հեղինակի կողմից 1986 թ., որոնք որոշ ընդմիջումներով շարունակվում են մինչև այսօր: Այդ ընթացքում Լևոն Պետրոսյանի կողմից պեղվել են 219 դամբարաններ և չորս դամբանաբլուրներ, որոնց որոշ մասի ուսումնասիրությանն են նվիրված հետևյալ հրատարակում-

ները. Պետրոսյան Լ., 1993, էջ 41–48; Պետրոսյան Լ., 1998, էջ 52–53; Петросян Л., 1998, с. 99–101; Պետրոսյան Լ., 2002, էջ 26–31; Պետրոսյան Լ., 2002, էջ 31–36; Петросян Л., 2003, с. 77–82); Պետրոսյան Լ., Լճաշենի ոսկին, Հին Հայաստանի ոսկին, Երևան, 2007, էջ 102–108:

Վերն ասվածի հանրագումարը՝ մեր պեղած վերոհիշյալ 223 դամբարանների կառուցվածքային առանձնահատկություններն ու բազմա-հարուստ հնագիտական նյութերն ամփոփող կատալոգն է, որը պատրաստ է հրատարակու-թյան:

Նշենք միայն, որ ներկայացված աշխատանքի հիմքն են հանդիսանում Սևանա լճի ջրերի ծածկույթից ազատված տարածքում պեղված դամբարանները:

Սևանի ավազանի, մասնավորապես Լճաշենի մշակույթի ուսումնասիրության գործում մեծ է Հ.Մարտիրոսյանի ներդրումը: Առաջին անգամ քննության առնելով իրեն հայտնի սակավաթիվ լճաշենյան եռագույն խեցեղենը, նա իրավացիորեն գրում է, որ դրանք մի կողմից հարում են անցումային շրջանի նյութերին (եռագույն են), որը բնորոշ է ՄԲ, մյուս կողմից Կարմիր բլրի նախատարածական բնակատեղիի ՈԻԲ նյութերին: Կարևոր է այն, որ Մարտիրոսյանն իրեն հայտնի սակավաթիվ նյութերի միջոցով կարողացել է ճիշտ ներկայացնել եռագույն խեցեղենի զբաղեցրած տեղը, սակայն այն թվագրել է Ք.ա. XIV–XIII դդ. (Мартиросян А., 1961, 47, 49): Մյուս կողմից ճիշտ գնահատելով Կարմիր բլուրի ՈԻԲ շերտի նյութերի տեղը, նա ենթադրում է, որ դրանք այնուամենայնիվ համապատասխանում են լճաշենյան խմբի ուշ փուլին: Իր հիմնարար աշխատությունում՝ ժամանակին հրատարակված սուղ նյութերի հիման վրա, նա ուսումնասիրել է նշված միկրոշրջանից հայտնի հավաքածուները և հանգել մի շարք գիտական լուրջ հետևությունների (Мартиросян А., 1964, 56):

1960-ական թթ. Լճաշենից հայտնաբերված նյութերի ուսումնասիրմանն անդրադարձել է նաև Ս.Եսայանը: Քննության առնելով իրեն հայտնի հայաստանյան բոլոր նիզակների ծայրերը՝ նա Լճաշենի թիվ 2007 և 2009 հավաքածուների նույնատիպ զենքերի տարածումը Հայաստանի հուշարձաններում համարում է Ք.ա. XIV–XIII դդ. (Есаян С., 1966, 16–17), իսկ Հայաստանի այլ հնավայրերից և Լճաշենից հայտնաբերված սակրերը՝ Ք.ա. XIII–X դդ. (Еса-

ян С., 1966, 33–40): Ինչ վերաբերում է գուրգերին, ապա դրանք թվագրված են ընդհանրապես Ք.ա. II հազարամյակով (Есаян С., 1966, 50–58): Լայն դաշտի վրա են քննարկվել նաև խողովակակոթառ դաշույնները, որոնք թվագրում է Ք.ա. XV–VIII դդ., որի ստորին սահմանը համապատասխանում է այսօրվա չափանիշներին (Есаян С., 1966, 58–72): Դառնալով Լճաշենից և այլ հուշարձաններից հայտնի սրերին՝ Ս.Եսայանը առաջավորասիական օրինակների հիման վրա դրանք թվագրում է Ք.ա. XIII–XII դդ. (Есаян С., 1966, 80–90): Լճաշենյան շրջանակավոր դաստակով առաջավորասիական տիպի դաշույնները համարել է Ք.ա. XV–XIV դդ. արգասիք (Есаян С., 1966, 90): Հեղինակը մանրամասն քննության է առել նաև իրենց տեսակի մեջ մեծ հետաքրքրություն առաջացրած լճաշենյան կառքերը, սայլերը, մարտակառքերն ու նրանց մանրակերտները (Есаян С., 1960, 3, 141–151):

Հայաստանի բրոնզեդարյան հուշարձաններից հայտնաբերված մետաղե սպասքը ներկայացնելիս Ս.Եսայանը ևս մեկ անգամ անդրադարձել է Լճաշենից հայտնաբերված կաթսաներին՝ վկայելով Հայաստանի և Առաջավոր Արևելքի այդօրինակ անոթների ընդհանրությունները (Եսայան Ս., 1987, 58–68):

Հարկ է նշել նաև Գ.Արեշյանի Լճաշենից ու Հայաստանի այլ վայրերից հայտնաբերված փոքրասիական տիպի խեցեղենի սնուլների ուսումնասիրությունը: Նա անդրադարձել է նաև Լճաշենից և այլ հնավայրերից գտնված մետաղական արտադրանքներին (եռաժանիներ, սակրեր, նիզակի ծայրեր, դաշույններ և այլն) (Арешян Г., 1973, 47–49):

Ամփոփելով հայաստանյան որոշ խեցանոթների (կիաֆներ, կամֆորներ և կիլիկներ) համեմատական ուսումնասիրությունը Արեշյանը նշում է, որ դրանք ակնհայտորեն վկայում են Հայաստանի՝ նշված անոթների փոքրասիական արմատների մասին:

Ա. Գևորգյանն այն ժամանակ, իրեն ընձեռած հնարավորությունների սահմաններում, համահայաստանյան հենքի վրա, ի թիվս այլ հուշարձանների, սպեկտրալ անալիզի է ենթարկել նաև Լճաշենի Ք.ա. XV–XIII դդ. թվագրվող դամբարնաբլուրներից հայտնաբերված 46 իր, որոնցից միայն չորս հարթ դաշույնները վերաբերում են Ք.ա. XX–XVI դդ. (Геворгян А., 1972, 171–178):

Հայաստանի մետաղագործության պատմությանը նվիրված աշխատության մեջ հեղինակը վերլուծել է նաև Լճաշենից հայտնի Ք.ա. III հազ. պատկանող մետաղական իրերը (Геворгян А., 1980, 76):

Հայտնի է, թե հնագիտական իրողությունների ուսումնասիրության համար որքան կարևոր է հնակենդանաբանության դերը: Այս ոլորտում զգալի է կենդանաբան Ս.Մեծյունյանի ավանդը: Նա մինչև 1970-ական թթ. սկիզբը ուսումնասիրել է Հայաստանի հուշարձաններից, այդ թվում և 1956–66 թթ. Լճաշեն և Չկալովկա գյուղերի միջև սփռված դամբանադաշտի՝ 200 դամբարաններից ի հայտ եկած բազմազան և հետաքրքիր հնակենդանաբանական նյութերը (Межлумян С., 1972, 176):

Ն.Մանասերյանի կողմից հետազոտվել են մոտ 4000 հնակենդանաբանական նյութեր, որոնք հայտնաբերվել են Լճաշենում 1956–1961 թթ. (պեղումները՝ Հ.Մնացականյանի) և 1986–1998 թթ. (պեղումները՝ Լ.Պետրոսյանի), որոնց ուսումնասիրության արդյունքում պարզվել է, որ շուրջ 95%-ը ընտանի կենդանիներ են՝ մանր և խոշոր եղջերավորներ: Մանր եղջերավորները (ոչխար, այծ) կազմում են 59%: Խոզերի ոսկորները կազմում են 4%, ձիերինը՝ 2,5%, շներիինը՝ 1,5%:

Վայրի կենդանիներից հայտնաբերվել են ազնիվ եղջերուի (*Cervus elaphus*), մուֆլոնի (*Ovis orientalis*), ջրասամույրի (*Lutra lutra*), կզաքիսի (*Marten foina*), փոքսուղի (*Meles meles*), գայլի (*Canis lupus*) և աղվեսի (*Vulpes vulpes*) ոսկրային մնացորդներ:

Լճաշենը մեծ հետաքրքրություն է առաջացնում արվեստաբանական առումով: Վ.Բլելը 1960-ական թթ. անդրադարձել է Լճաշենից հայտնաբերված հարուստ դեկորատիվ-կիրառական արվեստի նմուշների ուսումնասիրությանը: Հատուկ ուշադրություն է դարձրել երկանիվ և քառանիվ սայլերի հարդարանքին, մարտակառքի բրոնզե մանրակերտերին, ցլի, թռչունների և մյուս կենդանիների արձանիկներին՝

րին՝ ցույց տալով դրանց գեղարվեստական բարձր արժանիքներն և ընդհանրությունները՝ հարևան երկրներից հայտնի նմուշների հետ (Блек Г., 1968, 249–256):

Օ.Խնկիկյանը, ուսումնասիրել է տվյալ դարաշրջանի փայտամշակությունը, այդ թվում և Լճաշենից հայտնաբերված սայլերի ու կառքերի զարդարման եղանակները (Խնկիկյան Օ., 1977, 69):

Լճաշենի փայտի փորագրությանը և խորհրդանշական պատկերագրությանն անդրադարձել է նաև Կարինե Ավագյանը (Ավագյան Կ., 1987, 68–75):

Վերոհիշյալ աշխատանքների արդյունքները վերաբերում են միայն առայժմ հայտնի նյութերի փոքր մասին: Հնարավորության սահմաններում դրանք ամբողջությամբ կաշխատենք ներկայացնել մեր աշխատության մեջ: Նախ նշենք, որ Հայաստանի բրոնզեդարյան մշակույթի փուլերի չընդհատվող առկայությամբ Լճաշենի հնավայրը հանդիսանում է եզակիներից մեկը: Այն մեզ հնարավորություն է տվել առկա նյութերի հենքի վրա ներկայացնել ինչպես տվյալ հուշարձանի, այնպես էլ Հայաստանի բրոնզեդարյան այլ հուշարձանների պարբերական փուլերի զարգացման ողջ ընթացքը՝ սկսած IV հազարամյակի երկրորդ կեսից մինչև Ք.ա. XIV դարը ներառյալ: Նշված շրջանակներում հնարավորինս ամբողջացվել է հատկապես հարավային Կովկասի բրոնզի արտադրանքի զարգացման ուսումնասիրությունը, որտեղ իր ուրույն, առանձնահատուկ տեղն ունի Լճաշենի մշակույթը: Բացի նյութական մշակույթից, Լճաշենի ընձեռած տվյալները, հնարավորություն են ընձեռում պատկերացում կազմել հոգևոր մշակույթի առանձին դրսևորումների՝ թաղման կառույցների, ծիսակարգի, պաշտամունքի, ինչպես նաև հասարակության սոցիալական շերտավորման աստիճանի մասին:

Լճաշենի դամբարանների ուսումնասիրության շնորհիվ, կարելի է գնահատել ու հասկանալ Հայաստանի բրոնզեդարյան մշակույթի ողջ հմայքը:

ԳԼՈՒԽ ԱՌԱՋԻՆ

ԼՃԱՇԵՆԻ ՎԱՂ ԲՐՈՆՉԵԴԱՐՅԱԼ
ԴԱՄԲԱՆԱՅԻՆ ՀԱՄԱԼԻՐՆԵՐԸ

Սևանի ավազանը Հայաստանի Բ/Ե դաշտային հուշարձաններով հարուստ տարածքներից է: Սակայն մինչ այժմ հայտնի ՎԲ հուշարձանները սակավաթիվ են: Դրանք հայտնի են Լճաշենում (Մնացականյան Հ., 1965, 95–96), Նորաշենում (Саядяан Ю., Аллшинская З., Ханзадян Э., 1977, 91–109), Կարճաղբյուրում, Այրիվանքում,* Սարուխանում,** ինչպես նաև Կամոյում (Գավառ), Աստղաձորում, Ակունքում, Ծովինարում (Է. Խանզադյան, 1967, 19): Վերջերս հայ-իտալական արշավախմբի շրջանակում (Bishone R. And al, 2002) հայտնաբերված յոթ ՎԲ հուշարձանների ուսումնասիրությանն է նվիրված արշավախմբի մասնակից Գ.Թումանյանի ուսումնասիրությունը (Tumanyan G., 2002, p. 251–252, 267–268, tab. 1,2): Մեկ այլ արշավախմբի կողմից սոր ՎԲ նյութեր են հայտնաբերվել Սոտք երկուսից (Kunze R., et.al, 2013, 57–58): ՎԲ նյութեր են հայտնաբերվել նաև 2005 թ. Արտանիշում:*** Նշված հուշարձանների մի մասի՝ նախապես ավերված, մյուս մասի՝ փաստագրական տվյալների կցկտուր լինելու պատճառով, հնարավոր չէ ամբողջական պատկերացում կազմել տարածաշրջանի խնդրո առարկա մշակույթի մասին: Սևանի ավազանում դամբանաշինության, թաղման ձևերի վերաբերյալ որոշ պատկերացում կարող ենք կազմել 1998 թ. Լճաշենի դամբանադաշտից ոչ հեռու, դրան արևելքից հարող՝ Չկալովկա գյուղի մոտակայքում պեղված թիվ 2 դամբարանի միջոցով:

Դամբարան 2 (Չկալովկա) – ՎԲ դամբարանի վերգետնյա նշանները չեն պահպանվել:

* Պեղումները՝ Հ.Մնացականյանի, չիրատարակված նյութեր:

** Պեղումները՝ Ա. Փիլիպոսյանի, չիրատարակված նյութեր:

*** Նյութերը գտնվում են տեղի բնակիչ Արգիշտիի մոտ:

Գետներես երևում էին երեք ծածկասալերի որոշ հատվածներ: Քիչ ձվածիր քարարկղային հատակագծով դամբանախուցը հյուսիս-արևմուտքից հարավ-արևելք առանցքով ձգվում էր 1,57 մ, հյուսիս-արևելքից հարավ-արևմուտք՝ 1,52 մ, կառուցված էր 1,10 մ բարձրության ուղղահայաց դիրքով շարված որձաքարերով: Արևելյան պատի մեջ բացված էր 0,60 մ լայնությամբ մուտք, ծածկված՝ մեկ սալաքարով: Դամբանախցում, արևմտյան պատի դիմաց բացվել է իրար վրա դրված մարդկանց վեց կմախք: Մուտքի առջև, փոքր տարածքում կատարված էր վերջին թաղումը (աղ. 1), որտեղ դրված էին ժամանակով ավելի ուշ, իրանի շեշտված անցումներով խեցանոթներ (աղ. 2, նկ. 1–3, Պետրոսյան Լ., 2002, 26–31):

Այս դամբարանում հայտնաբերվել են ժամանակով միմյանցից քիչ տարբերվող նյութեր (աղ. 2, աղ. 3):

Նպատակահարմար ենք համարում թիվ 2 դամբարանի նյութերի հետ, քննության առնել Հ.Մնացականյանի պեղած թիվ 146 դամբարանի համաժամանակյա նյութերը (աղ. 5):

Թիվ 2 դամբարանում հայտնաբերված կավամաններն աչքի են զարնում միօրինակությամբ՝ կճուճ-գավաթներ և քրեղան-թասեր, որոնք ձևով բաժանվում են երկու տարբերակի: Կճուճ-գավաթների առաջին տարբերակ (աղ. 3, նկ. 2–4). թիվ 2-ը արտաքուստ և ներքուստ սև է, թիվ 3-ը գորշ է, թիվ 4-ը՝ սև փայլեցված, ներսից՝ դեղնավուն: Ձևով այս խմբին են դասվում նաև Լճաշենի թիվ 146 դամբարանի գավաթները (աղ. 5, նկ. 4, 5):

Երկրորդ տարբերակին պատկանողները (աղ. 2, նկ. 1–3) նախորդներից տարբերվում են ընդգծված եռանաստիությամբ, հատակի ներճկվածությամբ, իսկ շուրթից սկսվող կանխերը վե-

րին մասում կազմում են եռանկյունաձև հարթակ:

Առաջին խմբին պատկանող կճում-գավաթները (աղ.2, նկ.1-3) և քրեղանները (աղ.2, նկ.5-8) բնորոշ են Էլառի հիմնահողային թիվ 14 և այլ վաղ թվագրվող դամբարանների նյութերին (Խանգաղյան Է., 1979, 36-49, նկ.44, 41, 43, 46, 53 և այլն): Սրանց հավաքածուներում իսպառ բացակայում է Չկալովկայի անոթների երկրորդ՝ շեշտված անցումներով տեսակը: Նշված նյութերին մոտ է միայն Էլառի թիվ 11 դամբարանի անոթը (Խանգաղյան Է., 1979, 53, աղ.VIII): Վերջինս չունի այն հստակ եռամասնությունը, որն իրավամբ համարվում է տվյալ փուլի ուշ արտահայտություն:

Էլառյան պատկերը կրկնվում է նաև Քեթիում, որտեղ Չկալովկայի խեցեղենի վերոհիշյալ տեսակները հանդես են գալիս ՎԲ վաղ փուլով թվագրվող դամբարաններում (Սերոսյան Լ., 1989, 26-32): Ուսումնասիրվող նյութերի երկրորդ տեսակը Քեթիում ատկա է միայն զարգացման հաջորդ փուլով թվագրված թիվ 8 դամբարանում (Սերոսյան Լ., 1989, 33): Մոտավորապես նման պատկեր է դիտվում Գառնիի բնակատեղիում: Այստեղ ևս ուսումնասիրվող առաջին և երկրորդ խմբերին պատկանող անոթները համատեղ են (Խանգաղյան Է., 1969, նկ.62-66): Դրանց տարբերությունն այն է, որ երկրորդ խմբի նմուշները մեր օրինակներից զանազանվում են անցումների սահունությամբ, որն ուսումնասիրողը համարում է փոքր-ինչ ուշ թվագրվող հատկանիշ: Նյութերի համադրությամբ՝ Չկալովկայի պատկերն ենք տեսնում Հոռոմի բնակատեղիի Ք.ա.IV հազ. վերջով և III հազ. սկզբով թվագրվող շերտում (Badalyan R. et al, 1992, f. 5), ինչպես նաև Գեղարոտում (Бадалаян Р., Смит А., 2008, 45-54), և Արագածի* դամբարանում:

Ուսումնասիրվող խեցանոթների միայն առաջին տեսակը ատկա է Լանջիկի դամբարանում (Պետրոսյան Լ., 1996, 60-61): Չկալովկայի նյութերին համադրելի են նաև Ջրվեժի (Թումանյան Գ., 1993, 7-13) և Թալինի նյութերը (Badalyan R., Avetisyan P., 2007, pl. IV, V):

Ժամանակագրական առումով կարևոր նշանակություն ունեն վերջին տարիներին պեղված

Ապարան III համանման նյութերի առկայությունը և դրանց ռադիոածխածնային անալիզների արդյունքները՝ (Бадалаян Р., 2003, 20-23) 3350-2920, այն է՝ տվյալ դամբարանների ՎԲ վաղ փուլերին պատկանելը: Ժամանակագրական նման արդյունքներ ունեն նաև Թալինի վերը հիշատակված թիվ 11 դամբարանի նյութերից ստացված տվյալները: Հիշյալ ժամանակով են թվագրվում Իգդիրի շրջանի Յայջի և Գյուլջի գյուղերի մոտակայքում պեղված հուշարձաններից հայտնաբերված համանման նյութերը (Burney C., 1958, 133-134, 88-91), Գյոյ Թեփեի K-1 և K-2 շերտերից (Burton-Brown T, 1948, 8-9), ինչպես նաև Կարազի՝ 9-8մ խորությունից (Кушнарева К., Чубинишвили Т., 1970, рис. 24), ԽիզաՆաատ գորայի E շերտից (Кушнарева К., Чубинишвили Т., 1970, 74, рис. 26), Նախիջևանի Քյուլ-Թեփեի ստորին շերտից (Абибуллаев А., 1959, т.29, Абибуллаев А., 1982, т. XIX-XX), Ամիրանի գորայից (Чубинишвили Т., 1969, т. VII), Սամշվիլի դամբարաններից (Мирицхулава Г., 1975, т.35) և բնակատեղիի II շերտից (Мирицхулава Г., 1979, т. XIX), Բարա Դերվիշից (Исмайллов Г., 1978, 24-34), Օզնից (Куфтин Б., 1947, т. XXXIV) գտնվածները: Հայտնաբերված համանման նյութերի այս խմբին են դասվում նաև Ջենո-Ավճալայի (Куфтин Б., 1947, 68) և Ստորին Դումիի բնակատեղիի ստորին շերտից հայտնաբերված կճում-գավաթները, որոնց ուսումնասիրողը համարում է մետաղի երևան գալու վաղ շրջանի արտեֆակտներ (Куфтин Б., 1947, рис. 34 и 43): Խնդրո առարկա նյութերը մեծ թիվ են կազմում նաև Իգդիրի (Куфтин Б., 1943, т. XVII), Բարմադազի (Куфтин Б., 1941, рис. 117) և Դիդուրեի դամբարաններում (Куфтин Б., 1941, рис. 123): Դիդուրե-կիկեթյան խմբին են հարում Կողա գյուղի մոտակայքում պեղված հիմնահողային և քարարկղային դամբարաններից հայտնաբերված խեցանոթները (Пхакадзе Г., 1976, 45-48): Վերը նշվածներից թվագրության հարցում կարևոր նշանակություն ունեն և Թեղի հնավայրի ստորին շերտի նյութերը, որոնք թվագրվում են Ք.ա. IV հազ. վերջով - III հազ. սկզբով: Այդ շարքում կան նաև բուսական խառնուրդով պատրաստված նյութեր, որոնք հավաքածուին իրավամբ տալիս են արխաիկ տեսք (Абрамишвили Р., 1978, 23-24, 43): Նույն ձևերն ունեն նաև Գրմախնիսթավիի վաղ խմբին պատկանող կճում-գավաթները և թաս-քրեղանները: Չկա-

* Պեղումները՝ Ռ.Մ.Թորոսյանի, չիբատարակված նյութեր:

լովկայի նյութերի հետ մեծ ընդհանրություններ ունեն նաև Կաբալայի հիմնահողային դամբարանների (Казиев С., 1969, 42–48) և Ֆիզուլիի մոտ գտնվող Ուզունթեփե բնակատեղիի նյութերը (Исмайлов Г., 1973, 70–79, рис. 2):

Քրեդանների մյուս տեսակն ունի լուսած սև և գորշ երանգներով ներքին ու արտաքին մակերես (աղ. 3, նկ. 6): Սրա խեցին կտրվածքում երկշերտ է և ձևով մոտ Գոյ թեփեի K շերտի (Кушнарева К., Чубинишвили Т., 1970, 90, рис. 35) և Ռ.Թորոսյանի կողմից Արագածում պեղված ու վերը հիշատակված դամբարանի նյութերին:

Մյուս անոթը գնդաձև իրանով, թերի շուրթով թաս է, որի շուրթի տակ նշմարվում է կոտրված բռնակի հիմնամասը (աղ. 3, նկ. 1): Այս անոթի համեմատաբար կոպիտ խեցին կոտրվածքում միաշերտ է: Ներսի մակերեսը սև է, արտաքինն ունի գորշ և վարդագույն երանգներ: Ճիշտ նույն ձևն ունի Հատիճի բնակատեղիից հայտնաբերվածը (Хачатрян Т., 1975, 69, рис. 31 а): Չկալովկայի նմուշին ձևով մոտ են նաև Նախիջևանի Քյուլ թեփեից (Абидуллаев А., 1956, т. V) և Գոյ թեփեի H փուլից գտնված թաս-քրեդանները (Burton-Brown T, 1951, 108, Fig. 27):

Ի տարբերություն նշված բոլոր անոթների, այս հավաքածուի սև փայլեցված արտաքին մակերեսով, վարդագույն աստառով գավաթի խեցին կտրվածքում երկշերտ է (աղ. 2, նկ. 4): Նմանակները հայտնի են Գառնիից (Բանգաղյան Է., 1969, 57, նկ. 54), Էլառի թիվ 26 դամբարանից (Բանգաղյան Է., 1979, նկ. 76), Դվինից (Кушнарева К., 1977, 10), Արևիկից (Ханзадян Э., 1969, 162): Նման մեծ թվով գավաթներ հայտնի են հատկապես Թռեղիի բնակատեղիի ստորին շերտից (Тбилиси I, 1978, 37) և Սամշվիլդեի դամբարանադաշտից (Мирцхулава Г., 1975, т. XL): Ինչպես տեսնում ենք, ներկայացված գավաթները գոյատևել են Կուր-արաքսյան մշակույթի բոլոր փուլերում: Ուսումնասիրվող դամբարանի միակ մետաղից զարդը բրոնզե, մեկուկես գալարով ապարանջանն է (աղ. 2, նկ. 9):

Դառնալով Չկալովկայի թիվ 2 դամբարանի խեցեղենի երկրորդ խմբին (աղ. 2, նկ. 1–3), նշենք, որ դրանց զարդարուն տեսակներն առավել բնորոշ են Արարատյան դաշտի հուշարձաններին: Անզարդ օրինակները սակավ թվով հանդիպում են նաև Հայաստանի նախալեռնային և լեռնային շրջաններում: Դրանց թվին է պատկանում Քեթիի ՎԲ երկրորդ փուլին պատ-

կանող թիվ 8 դամբարանը (Петросян Л., 1989, 43):

Այսպիսով, Չկալովկայի թիվ 2 դամբարանի նյութերի հիմնական ձևերի համեմատական ուսումնասիրման հիման վրա կարող ենք փաստել, որ այս դամբարանը կարող է թվագրվել Ք.ա. IV հազ. վերջով և III հազ. սկզբով:

Հետաքրքիր նյութեր են հայտնի 1966 թ. Հ.Մնացականյանի կողմից Լճաշենում պեղված թիվ 146 դամբարանից: Ցավոք, դամբարանի կառուցվածքը մնում է անհայտ: Այստեղ առկա է խեցեղեն արտադրանքի ութ նմուշ: Կրկնությունից խուսափելու համար նշենք, որ այս խմբի գավաթները (աղ. 5, նկ. 4, 5) և քրեդանը (աղ. 5, նկ. 8) ամբողջությամբ նախորդ դամբարանի նույնանման իրերի կրկնությունն են, այն տարբերությամբ, որ Լճաշենի քրեդանի կանթը բազմանիստ է: Ինչ վերաբերում է կթխանին (աղ. 5, նկ. 3), ապա այն իր ձևով համապատասխանում է վերոհիշյալ գավաթների ձևերին՝ տարբերվելով միայն չափերով: Նախորդ դամբարանի մյուս անոթի կրկնությունն է նաև այս դամբարանի միակ թասը (աղ. 5, նկ. 6): Թիվ 146 դամբարանի նյութերի միակ տարբերությունը նախորդից այն է, որ բացի վերոհիշյալ խեցանոթներից, առկա է հենակ-պատվանդանների երկու օրինակ (աղ. 5, նկ. 1, 7, Петросян Л., 2003, 77–82):

Առաջինը ձեռածեփ է, փոված շուրթով, լայն ու հարթ հատակով (աղ. 5, նկ. 7): Այս տեսակը հայտնի է Հայաստանի ՎԲ հուշարձաններից, հիմնական մասով՝ Արարատյան դաշտի հնավայրերից: Հայտնի են նաև Բջնիից (Բանգաղյան Է., 1967, աղ. XVIII, Սարդարյան Ս., 1967, 128), ինչպես նաև Էլառից (Բանգաղյան Է., 1979, 27–39): Եզակի օրինակներով հայտնաբերվել են միայն Շիրակական (Թորոսյան Ռ. և այլք, 2002, աղ. IV), Գառնի (Բանգաղյան Է., 1969, աղ. XX) և Կառնուտ (Badalyan R., Avetisyan P., 2007, PL VI) ՎԲ բնակատեղիներից:

Խեցեղենի այս տեսակի օգտագործման մասին որոշ պատկերացում ենք կազմում Էլառի դամբարաններում հայտնաբերվածներից, որտեղ, դրանցից մեկը կրում է խեցանոթ: Բացի այդ, ինչպես նկատել է Է. Բանգաղյանը, դատելով դրանց շուրթերի փովածությունից, այդպիսիք՝ կենցաղային անոթներ գործածվելու համար հարմար չեն (Բանգաղյան Է., 1979, 27–39):

Նշված փաստերը մատնացույց են անում, որ դրանք ծառայել են որպես պատվանդաններ

ինչպես ամենօրյա կենցաղում, այնպես էլ ծիսական արարողությունների ժամանակ: Չի բացառվում նաև դրանցում խնկարկում կատարելը:

Հարկ է նկատել, որ ծիսական նպատակներին ծառայելու առումով առավել հարմար են Բարա-Դերվիշից մեծ քանակությամբ հայտնաբերված բաց հատակով օրինակները (Исмаилов Г., 1978, 43): Դրանք հավանաբար օգտագործվել են ծիսական արարողությունների ընթացքում, խնկարկման համար, ինչպես նաև դրվել են սրբազան, հավերժական կրակին և իրենց հերթին կրել այլ անոթներ ու իրեր:

Փակ հատակով պատվանդաններ, որոնք անոթներ են անվանված, հայտնի են Միսլի I (Чаїлд Г., 1956, 291) և Դեմիրմեն թեմեի օբեկիյան մշակույթում (Esin U., 1983):

Երկու դեպքում էլ ներկայացված նմուշները գունազարդ են: Համանման է նաև Պաղեստինի գասուլյան մշակույթին (Ք.ա. IV հազ.) պատկանող օրինակը (A3A, 1986, 77), որի ստորին մասում առկա հանվածքները հիշեցնում են ավելի ուշ շրջանի օրինակներ:

Հայաստանի հատակով պատվանդանների նմանակները հայտնի են նաև Հունաստանի Ք.ա. IV–III հազ. ժամանակաշրջանի մշակույթից (Монгайт А., 1973, 215), իսկ Հարավսլավիայի Ք.ա. III հազ. I քառորդին պատկանող պատվանդանը կրկնում է Էլստի գտածոյին, որն իր վրա նույնպես անոթ է կրում (Монгайт А., 1973, 221) ու ևս մեկ անգամ հավաստում դրանց պատվանդան լինելը:

Ուսումնասիրվող դամբարանի երկրորդ հենակ-պատվանդանը միանգամայն այլ է: Այն ունի հարթ հատակ, գլանաձև իրան, քիչ դուրս թեքված շուրթ: Հատակին կան երեք հատած բուրգի ձևի ելուստներ, իրանի կենտրոնում՝ մեկ կիսագնդաձև բռնակ, որի կենտրոնով անցնող քիչ բարձր ելնդագոտին և հատակի եզրերը զարդարված են թաց կավի վրա կտրելու եղանակով արված երկու շարք ալիքագոտիներով: Գոտուց քիչ վեր՝ իրանի հակադիր կողմերում արված է երկշար անցք (աղ. 5, նկ. 1): Դրա ընդհանուր տեսքը մատնացույց է անում օգտագործման երկակի բնույթը՝ որպես հենակ և անոթ: Այն իր ընդհանուր ձևով պատկանում է նմանատիպ հենակ-պատվանդանների խմբին, որը հայտնի է Առաջավոր Ասիայում (Palmieri A, 1981, 102–119, Guneri E, 1998, 305–317), Հնդկաս-

տանում (Щегенко А., 1968, 42–43), Արևելյան Եվրոպայում (Чаїлд Г., 1952, 202), Հյուսիսային Կովկասում (Гаджиев М., 1991, 129–148), Չինաստանում (A3A, 1986, 302) և Պարսկաստանում (Schaeffer Cl., 1948, Fig. 238): Վերջինս հարդարանքով ևս մերձենում է հիշյալ նմուշին:

Այսպիսով, ինչպես հարավկովկասյան, այնպես էլ հարևան երկրներից հայտնաբերված պատվանդանների տարբերատեսակները ցույց են տալիս դրանց կենցաղային-կիրառական ու ծիսական բնույթը (Петросян Л., 2003, 77–82):

Լճաշենի վաղ բրոնզեդարյան թիվ 120 դամբարանը (պեղումները Հ. Մնացականյանի) դամբանախուց չի ունեցել: Թաղումը կատարված է եղել գետնի մակերեսին: Թաղման շրջանաձև հրապարակը ծածկված է եղել սպիտակ հողով և նույն երանգի խճաքերով: Ունեցել է դեպի հրապարակ տանող 3 մ երկարությամբ միջանցք հիշեցնող մուտք, որտեղ բացվել է չորս, իսկ հրապարակում՝ ինը մարդու կմախք, ըստ հեղինակի, հիմնականում՝ նստած դիրքով: Ննջեցյալների մոտից հայտնաբերվել են կավանոթների շուրջ 200 մեծ ու փոքր բեկորներ: Մի քանիսի վրա կան կիսագնդաձև նուրբ կանթեր՝ առանց, հատկանշական սև, ուժեղ փայլի և զարդապատկերների: Այս դամբարանում առավել աչքի ընկնող իրերն են՝ պղնձե կիսապարույրի տեսքով ապարանջանը, երկու նմանօրինակ մատանիներն ու բնական, հարթ գետաքարից՝ կախիկ-զարդը (Մնացականյան Հ., 1965, 96, աղ. 10, 1–7):

Այս դամբարանը նախորդներից առանձնանում է ոչ միայն դամբանախցի հատակագծի առանձնահատկություններով, այլև խեցանոթների յուրօրինակությամբ: Գավաթներն աչքի են ընկնում ցածր վզով, դուրս թեքված շուրթով, գնդաձև իրանով, առավել ընդգծված լայն հատակով, իրաններին առկա անսովոր մեծ փոսիկով (աղ. 6, նկ. 1, 2): Կանթեր կան ոչ միայն վզի և ուսերի միացման տեղում, այլև իրանի կենտրոնական մասում (աղ. 6, նկ. 3–7): Այս խմբի նյութերն ընդհանուր ձևերով մասամբ կարելի է դասել շրեշբլուրյան և Կարնուտ-վանաձորյան խմբին, սակայն, յուրօրինակ են, ստորին մասի ոչ շեշտված անցումով, որոնց միակ ճշգրիտ օրինակը մեզ հայտնի է Արտանիշից: * Այնուա-

* Նմանօրինակ մի անոթ 2005թ. Նորատուփից հայտնի Հնագիտության և ազգագրության ինստիտուտ էր բերել Արգիշտի անունով մի երիտասարդ:

մենայնիվ, նշված ընդհանրությունները նկատի ունենալով, այս խումբը կարելի է համարել Ք.ա. III հազ. առաջին կեսին Հայաստանի տարածքում ձևավորված խեցեղեն արտադրանքի տեղային դրսևորումներից:

Այսպիսով, չնայած Լճաշենում վաղբրոնզեդարյան ժամանակաշրջանի քննարկվող նյութե-

րի սակավությանը, այնուամենայնիվ, դրանք հավաստում են, որ Ք.ա. IV հազ. կեսերից Սևանի ավազանն ընդգրկված էր տվյալ մշակույթի սկզբնավորման և ձևավորման շուրջ մեկ հազարամյա՝ Ք.ա. IV հազ. երկրորդ կես, III հազ. առաջին կեսի գործընթացներում:

ԳԼՈՒԽ ԵՐԿՐՈՐԴ

ԼՃԱՇԵՆԻ ԴԱՄԲԱՆԱՅԻՆ ՀԱՄԱԼԻՐՆԵՐԸ ՄԻՋԻՆ ԲՐՈՆԶԻ ԴԱՐԻ ՄՇԱԿՈՒՅԹՆԵՐԻ ՀԱՄԱՏԵՔՍՈՒՄ

Լճաշենի դամբանադաշտում առավել սակավ են ՎԲ շրջափուլի և հաջորդ՝ ՄԲ միջակայքում գտնվող հուշարձանները: ՎԲ շրջափուլին հաջորդող նյութեր է պարունակում մեր պեղած թիվ 55 դամբարանը (Պետրոսյան Լ., 1998, 52–53, Петросян Л., 1998, 99–101):

ՎԱՂ ԿՈՒՐԳԱՆԱՅԻՆ ՇՐՋԱՓՈՒԼ

Դամբարան 55-ը ունի հատվածաբար պահպանված, միջին մեծության որձաքարերով կառուցված անկանոն կրոմլեխ՝ հյուսիս-արևմուտքից հարավ-արևելք առանցքով 7,50մ, հյուսիս-արևելքից հարավ-արևմուտք՝ 6,50մ: Միջակայքի կենտրոնական հատվածում մանր քարերից և ավազից բաղկացած փոքր թմբի հեռացնելուց հետո ակնհայտ դարձավ, որ դամբանախուցը բավականին խորն է: 1,50մ խորության վրա ուրվագծվեցին 4,00×3,70մ չափեր ունեցող հիմնահողային «նախամուտքի» պատերը: Այդ հորիզոնի վրա, դամբարանի հյուսիսարևմտյան պատի դիմաց՝ ցլի երեք գանգ կար: 3,50մ խորության վրա բացվեց ճառագայթաձև դասավորված, տարաչափ հինգ սալերի և քարերի համադրմամբ վարդյակաձև կառուցված ծածկը, որի տակ գտնվող հիմնական դամբանախուցը ձվաձիթ հատակագիծ ուներ՝ արևելք-արևմուտք առանցքով, 3,30մ երկարություն, հյուսիս-հարավ՝ 3,00մ լայնություն և 1մ խորություն: Կմախքը դամբանախցի կենտրոնական հատվածում էր, գլխով՝ արևմուտք, ձախ կողքի պատկած, ձեռքերը և ոտքերը՝ կծկած (աղ.4): Գանգի ետնամասում գտնվել է ոսկյա թիթեղից ժապավենաձև հերակալ-գարդ, ճակատին՝ սկավառակաձև ոսկե գարդ: Հարավային պատի դիմաց թափված էին տարբեր մեծության փայտի մնացորդներ: Այստեղ դրված էին սև փայլեցված մեկ շքեղ կարաս և աղորիքների բեկորներ, որ-

ձաքարից՝ գուրգի պատրաստուկ, թերթաքարից՝ գեղեցիկ քերիչ, իսկ հյուսիսային պատի դիմաց՝ սրվակաձև, փոքրիկ խեցանոթ (աղ.7,9): Բացի դրանից, գտնվեց նաև ոչխարի ստորին ծնոտ և ձիու վերջույթների չորս հատված:

Դամբանախցի կառուցվածքով, սակավաթիվ, սակայն բարձրարժեք նյութերով այն ՎԿ մշակույթի հուշարձան է: Դամբարանը ոչ միայն կառուցվածքով, այլև թաղման ձևով ուրույն տեղ ունի Հայաստանի տվյալ ժամանակաշրջանի ուսումնասիրության համար: Այս դամբարանի արտեֆակտներն առավել մեծ ընդհանրություններ ունեն նախորդ փուլի նյութերի հետ, որը մեկ անգամ ևս վկայում է վերջիններիս անցումային բնույթը:

Այսպես, Լճաշենի թիվ 55 դամբարանում գտնված երկու խեցանոթներից մեկը՝ կարասը (աղ.7, նկ.2), ձևով և արտաքին սև փայլով գրեթե չի տարբերվում Շենգավթի հայտնի կարասից (Մարդարյան Ս., 1967, 185), իսկ զարդերով՝ Թռեղքի վաղ խմբի թիվ 27 դամբանաբլրում հայտնաբերվածներից (Գոռաձե Ծ., 1972, 8.11, նկ.8): Մեծափոր իրանով կարասները, փոքրիչ երկարով տեսք ստանալով, լայն տարածում են գտնում հաջորդ ՄԲ փուլում:

Երկրորդ խեցանոթը (աղ.7, նկ.1) ձևով և հարդարանքով որոշ ընդհանրություն ունի ՎԲ խեցեղենի զարդաձևերի հետ: Կարծես դրա կրկնօրինակն է Իլթոյի Ք.ա. III–II հազ. սահմանագլխին վերագրված անոթը (Дедабришвили III., 1969, 62, рис. 151): Այդ կարասը հստակ ցուցադրում է նախորդ ՎԲ նյութերի հետ կապը, իսկ վերջինում առկա են հաջորդ փուլի դրսևորումները: Փոքր սափորի զարդաձևերը սերտորեն կապվում են Հ.Մնացականյանի պեղած թիվ 123 դամբարանի խեցեղենի զարդամոտիվների հետ (Մնացականյան Հ., 1965, աղ. II, նկ. 2, 3, 12–19):

Ուսումնասիրվող դամբարանի ուշագրավ նյութերից է նաև որձաքարից պատրաստված թերավարտ գուրզը (աղ. 9, նկ. 3), որը բազմաթիվ կրկնօրինակներ ունի Հայաստանի և Հարավային Կովկասի բազմաթիվ հուշածաններում (Էլյառ, Գառնի, Էջմիածին, Շենգավիթ և այլն) (Խանգադյան Է., 1967, աղ. II): Հար և նման մի գուրզ էլ հայտնի է Քվեմո Քեդիի ավերված դամբարանից, որտեղ խեցանոթների զարդերը ևս մերձենում են Լճաշենի թիվ 55 դամբարանի կավամանների զարդերին (Дедабришвили III., 1969, т. III): Վրաստանում, նման գուրզեր հայտնի են նաև Թռեղքի թիվ 40 դամբարանարկից (Куфтин Б., 1941, т. 8. CXL), որոնք հար և նման են Ալիշարի օրինակին (Куфтин Б., 1941, 104) և Իմրիս Գորայի իջեցված թաղումից գտնվածին (ОККАЭ, 1975, т. XLVIII): Նման գուրզ գտնվել է Ք.ա. III հազ. վերջով թվագրված Կուդուրլուի թիվ 13 դամբարանում (Ахундов Т., 1992, т. VI): Ի դեպ, բացի վերը նշված ՎԲ շրջափուլի օրինակներից, դրանց համաժամանակյա են Լճաշենի թիվ 55 դամբարանին:

Մյուսը՝ տափակ թերթաքարից պատրաստված, ստորին՝ աշխատող մասում հարդարած գործիք է (աղ. 9, նկ. 4): Ձևից դատելով, կարող ենք ենթադրել, որ այն ծառայել է որպես քերիչ:

Բացի վերոհիշյալ արտեֆակտներից, թիվ 55 դամբարանում հայտնաբերվել են իրեր, որոնք վկայում են՝ հասարակության մեջ՝ ննջեցյալի ունեցած սոցիալական բարձր դիրքի մասին: Դրանք են. սայլի փայտե մասերի ամկայությունը և հատկապես ոսկյա թիթեղներից պատրաստված «թագի» նախատիպը (աղ. 9, նկ. 1, 2): Այդ գաղափարին հանգեցվեց երկու մասերի ճիշտ տեղադրումը: Հերակալ-ժապավենը ընդգրկում էր գանգի ետևի մասը, որի ծայրերը իրար մոտեցնում էին ճակատային մասում գտնվող «սկավառակին»: Մրա եզրերին արված փոքր անցքերը վկայում են, որ այն ամրացված է եղել փափուկ հիմքի վրա, որին էլ երկու կողմերից միացվել են ժապավենի ծայրերը: Ժապավենի վաղնջական նմուշ կարող է համարվել Կվացխելքիի Ք.ա. III հազ. սկզբի С շերտից հայտնաբերված բրոնզե օրինակները (Кушнарева К., Чубинишвили Т., 1970, 74): Սկավառակների ձևերը տեսանելի են Թռեղքի վաղ խմբի թիվ 40 դամբարանում, որի վրայի անցքերը ոչ թե եզրերին են արված, այլ դասավորված են ճառագայթաձև՝ ութ շարքով (Куфтин Б., 1941, т. CXLV): Առավել

ուշագրավ են անատոլիական Մոխրարլի, Ասրեստանի կողմից գաղութացման ժամանակաշրջանին պատկանող H շերտից հայտնաբերված ոսկյա օրինակները, որոնք որպես ճակատակալներ և սկավառակներ նշված են առանձին-առանձին (Özgül T., 1986, pl. 64, 65):

Ինչպես արևակերպ ոսկե սկավառակների, այնպես էլ Լճաշենի թիվ 55 դամբարանի ծածկասպերի ճառագայթաձև դասավորությունը հիմք է տալիս ենթադրելու դամբարանատիրոջ՝ արևի պաշտամունքի հետ ունեցած աղերսի մասին: Հնարավոր է, որ գործ ունենք հնագույն աշխարհիկ և հոգևոր դասի բարձրաստիճան ներկայացուցչի հետ: Ըստ ամենայնի, այդ իրողության ապացույցներ են Քարաշամբի մեծ դամբարանարկից հայտնաբերված բրոնզե թիթեղների դրվագապատկերները (Оганесян Г., 1993, т. 23, 24) և Շեքիի դամբարանարկների հողաթմբերի տակ բացված քարաշեն քառաթև կերտվածքները (Ахундов Т., 2001, 121–132): Բացառված չէ, որ նույն իմաստն է արտահայտում Քարաշամբի նշված դամբարանարկի անոթներից մեկի ուտերին արված ութաձև ճոխ զարդարուն պատկերը (Оганесян Г., 1993, т. XXV):

Այսպիսով, կասկածից վեր է, որ ուսումնասիրվող դամբարանը պատկանում է ՎԿ մշակույթին, որը թվագրվում է Ք.ա. XXIV–XXII դդ. (Ավետիսյան Պ., 2003, 18):

Լճաշենի բրոնզեդարյան մշակույթի կարևորագույն հատկանիշներից է՝ անընդհատ՝ շարունակական զարգացումները փաստող նյութերի ամկայությունը: Այդպիսին է նաև Լճաշենի թիվ 55 դամբարանը, որը ՎԲ և ՄԲ շրջափուլերը կապող կարևոր օղակ է:

ԹՈՒԵՂԵՎԱՆԱԶՈՐՅԱՆ ՇՐՋԱՓՈՒԼ

Լճաշենի դամբարանադաշտում, Սևանի ջրերից ազատված տարածքում, մինչ օրս պեղվել են 454 դամբարաններ և դամբարանարկներ: Ուսումնասիրվածներից երկուսը պատկանում է ՎԲ շրջափուլին, մեկը՝ ՎԿ մշակույթին: Ավելին են ԹՎ մշակութային փուլի նյութեր պարունակող համալիրները (ընդամենը վեց դամբարան)՝ Հ.Մնացականյանի կողմից պեղված թիվ 14, 42, 44, 120 (վերին թաղում), 123 դամբարանարկները և թիվ 62 դամբարանը:

Անդրադառնալով վերոհիշյալ դամբարանների ուսումնասիրությանը, հարկ է նշել, որ թիվ 14,

42 և 44 դամբանաբլուրներն աչքի չեն զարնում նյութերի բազմազանությամբ: Գերակշռում են ձեռքով պատրաստված, դարչնագույն կամ բաց վարդագույն մակերեսով, անզարդ (աղ.13, նկ.2, 4, աղ.12, նկ.4, աղ.15, նկ.1,3) կավամանները, նմանօրինակ կճուճներ կան նաև թիվ 123 դամբանաբլուրում (աղ.11, նկ.2,4): Մյուսները՝ կտրելու եղանակով կատարված բեկյալներով, հորիզոնական գոտիների միջակայքը կարճ գծիկներով, ալիքներով և երբեմն էլ կետերով լցված զարդամոտիվներով մեծ ու փոքր կճուճներ են (աղ.8, նկ.3,4,5, աղ.13, նկ.1,3, աղ.12, նկ.2,3, աղ.15, նկ.2, աղ.16, նկ.3,4): Ըստ հարդարման եղանակների և ձևերի նույնական են Լճաշեն ամրոցի համաժամանակյա շերտերից հայտնաբերված բեկորները (Մնացականյան Հ., 1965, աղ. II, նկ.12-16): Ներկայացված նյութերն ամբողջությամբ համապատասխանում են Հարավային Կովկասում մինչ այժմ հայտնի շերտագրական հստակ պատկեր ներկայացնող Ուզերլիկ թեփեի ստորին շերտի նմուշներին, այն տարբերությամբ միայն, որ վերջինիս զարդերը ավելի բազմազան են Կушнарева К., 1965, 87-90, рис.17-20): Լճաշենի նյութերի նմանակները լավ հայտնի են նաև Միսիանի թիվ 10 և Մոզի 13 (Խնկիկյան Օ., 1992, 40-49, Xnkikyan Օ., 2002, pl. X) դամբանային համալիրներից:

Ուսումնասիրվող վաղ փուլի անխառն դրսևորումներ են պարունակում նաև Մայիսյանի թիվ 1(ՀՊՊԹ 2829/3-17, 123), 2(ՀՊՊԹ 2829/18-26, 31-35), 13(ՀՊՊԹ 2829/104-121) և Քերթիի թիվ 10-14 (Петросян Л., 1989, т.36-40) դամբարանները:

Զարդանախշերով, կատարման եղանակով վկայակոչված նմուշները համապատասխանում են նաև Թոեղքի թիվ 3 դամբանաբլրի նյութերին (Джапаридзе Օ., 1969, 43-44, рис. 23, 24), ինչպես նաև ավելի վաղ՝ Ցնորիի խմբի թիվ 3 դամբանաբլրի խեցեղենին (Дедабришвили III., 1979, т. VIII, рис. 4): Այս կճուճների զարդարում և անզարդ նմուշները հայտնի են նաև Հյուսիս-արևելյան Ադրբեջանի Կուդուրլու վայրի Ք.ա. II հազ. սկզբով թվագրվող Դաշուզի խմբին պատկանող թիվ 3 և 6 դամբանաբլուրներից (Ахундов Т., 2001, 296, 304, рис. XXXVI, (8), XLI (1-3)): Վերը նշվածներից բացի, Լճաշենի թիվ 14 դամբանաբլուրում գտնվել են նաև մեկ անզարդ և մեկ նույնանման զարդերով, քիչ բարձր նստուկով թասեր (աղ.15, նկ.7, 8): Ակներևաբար այս անոթ-

ներն ընդօրինակվել են Թոեղք-վանաձորյան հուշարձաններում (Թրիալեթի, Վանաձոր, Քարաշամբ) հայտնաբերված մետաղե օրինակներից: Հետաքրքրական է, որ Ուզերլիկի միջին շերտից հայտնաբերված կավե օրինակները ոչ միայն նստուկով, այլև ձևով, ամբողջությամբ կրկնում են Վանաձորի նմուշը (Кушнарева К., 1965, 93, рис. 25): Նմանօրինակ նմուշներից են նաև Քերթիի թիվ 16 և 17 դամբարանների անոթները (Петросян Л., 1989, т.40, 41): Լճաշենի թասերին ամբողջապես համապատասխանում է Նորատուսի թասը (Мартиросян А., 1964, т. IV), որի նման, սակայն պատվանդանով անոթ գտնվել է նաև Դումիելայի թիվ 1 դամբանաբլուրում (Джапаридзе Օ. и др., 1981, 111, рис. 48): Հարկ է նշել, որ քիչ բարձր նստուկով խեցանոթների այս տեսակն առավել լավ հայտնի է Ախիսայում՝ հատկապես թիվ 10 և 12 դամբանաբլուրներից (Джапаридзе Օ. и др., 1981, рис. 22,23):

Անոթների այս տեսակի ծագումը նշմարվում է Թոեղքի ծաղկման շրջանի վաղ նյութերում, որոնք առկա են նաև հետագա փուլերում:

Մեկ այլ հորինվածքով, պատվանդանաձև նստուկով ուշագրավ գավաթ հայտնի է 1959թ. Հ.Մնացականյանի պեղած թիվ 44 դամբանաբլրից: Գավաթի մակերեսը սև է, իրանին արված են հասած բուրգի տեսք ունեցող յոթ ելուստներ (աղ.16, նկ.1): Նմանօրինակ ձևավորմամբ անոթներ առայժմ մեզ հայտնի չեն: Այն իր ընդհանուր ձևով և հատկապես նստուկի հորինվածքով զգալիորեն մերձենում է Քարաշամբի (Оганесян Г., 1993, 26-35, Ց. XXXI) մետաղե օրինակներին, որոնք իրավամբ համարվում են ծիսական անոթներ և Թոեղքի թիվ 5 դամբանաբլրի նյութերին (Гогодзе Յ., 1972, т.17): Նմանօրինակ ելուստներով և առանց պատվանդանի թաս հայտնի է նաև Հյուսիս-արևմտյան Ադրբեջանի Կուդուրլուի խմբի թիվ 8-11 դամբանաբլուրներից (Ахундов Т., 2001, рис. XLVIII (7): Այս գավաթին ձևով զգալիորեն մոտ են նաև Կուդուրլուի սարիջինյան խմբին պատկանող թիվ 3 դամբանաբլրի նյութերը, որոնք զարդարված են կետերով արված հորիզոնական, ուղղահիգ և բեկյալների գծերով, որոնցից կախված են կետերով կազմավորվող կեռիկներ (Ахундов Т., 2001, рис. LIII):

Կարևոր նյութերով, շքեղությամբ, մետաղե զենքով ու զարդարանքի առարկաներով առավել աչքի են ընկնում Լճաշենի թիվ 120 և 123 դամբանաբլուրները:

Թիվ 120 ՎԲ դամբարանում, որոշ ժամանակ անց, կատարվել է կրկնակի թաղում, որի ձևի մասին տվյալներ, դժբախտաբար, չկան: Այստեղ, ըստ ուսումնասիրողի, հայտնաբերվել է նոր տեսակի խեցեղեն, որը երանգով, ձևով, հարդարման ոճով համադրելի չէ նախորդ նյութերի հետ: Դրանք անցման շրջանի փոքր ծավալ ունեցող, առանց ունկի, շագանակագույն և սև երանգներով գեղեցիկ կավանոթներ են, որոնց խորաքանդակ հիանալի պատկերները հաճախ գուգակցվում են ծակոտկեն կետաշարերի հետ (Մնացականյան Հ., 1965, 96–97, աղ. 10, 8–11):

Ինքնատիպ է Լճաշենի ՄԲ թիվ 123 դամբարանը: Ըստ Հ.Մնացականյանի, դամբանախուցը շրջանաձև է եղել, հիմնահողային, խորությունը՝ 3,00 մ, տրամագիծը՝ 2,50 մ: Ննջեցյալը թաղվել է դիամասնատման ծիսակարգով: Գլուխն անջատված է եղել իրանից, ոտքերն ու թևերը՝ նույնպես կտրած, յուրաքանչյուրը՝ երկու մասի բաժանված: Իրանը դրվել է ստորին մասում, ութ մասի բաժանված ոտքերն ու թևերը՝ կողք կողքի, իրանի վրա, գլուխը՝ բոլորից վեր: Այս դամբարանում գտնվել է նաև եզան ամբողջական կմախք, որի վրայից հայտնաբերվել է վանակատից պատրաստված արտակարգ մեծության նետասլաք: Խցում հայտնաբերվել է նաև բրոնզե դաշույնի կեսը (աղ. 11, նկ. 5), հյուսիսարևելյան կողմում՝ մեկական ոչխարի և այծի ամբողջական կմախք: Բացի վերոհիշյալներից, այստեղ գտնվել են նաև ինը կավանոթներ (Մնացականյան Հ., 1965, 99–100) (աղ. 8, 11): Թիվ 123-ում գտնված փոքր-ինչ ձգված իրանով, հիդրիա հիշեցնող անոթն (աղ. 11, նկ. 1) ունի դարչնագույն փայլ և զարդարված է կտրելու եղանակով արված տարատեսակ զարդապատկերներով: Նմանօրինակ ձգված իրանով, անզարդ անոթներ հայտնի են վերը ներկայացված թիվ 14 դամբանաբլրից (աղ. 15, նկ. 4): Ինչպես հայտնի է, հիդրիաները և նման ձգված իրանով անոթները հատկանշական են ԹՎ խմբի բոլոր հուշարձաններին, ուստի առանձնացնում ենք միայն դրանց մի քանի զարդարուն տեսակները (աղ. 11, նկ. 1): Բացի այդ, նկատի ունենալով այն հանգամանքը, որ հայաստանյան գտածոների որոշ տեսակներ (կճուճ, քրեղան) տարբերվում են հատկապես Վրաստանի տարածքում գտնվածներից, ուստի Լճաշենի թիվ 120 և 123 դամբանային նյութերը քննարկվելու են համա-

տեղ: Այդ առումով Քարաշամբի մեծ դամբանաբլուրը առանձնակի կարևորություն ունի ոչ միայն նյութերի ընդհանրությամբ, այլև այն բանով, որ ինչպես Լճաշենի թիվ 120 դամբանաբլրի վերին (Մնացականյան Հ., 1965, 96), այնպես էլ Քարաշամբի մեծ դամբանաբլրի թաղումները կատարվել են գետնի մակերևույթին՝ քարերի մեկ շարքով առանձնացված հրապարակների վրա (Оганесян Г., 1993, 26–35): Քարաշամբի գտածոները՝ կարասներն ու կճուճները, ձևով ու ճոխ հարդարանքով ամբողջությամբ համապատասխանում են Լճաշենի նյութերին (Оганесян Г., 1993, տ. XXV) և Ք.ա. XXII դ. երկրորդ կեսի-XIX դ. առաջին կեսի նմուշներ են: Լճաշենից հայտնի խնդրո առարկա նյութերը ձևով և կիսալուսնաձև զարդի պատկերով համադրվում են նաև Արտաշավանի Ք.ա. XXII–XXI դդ. թվագրված թիվ 5 դամբարանի նյութերի հետ (Ավետիսյան Պ. և ուրիշներ, 1998, 198–199, աղ. բ), իսկ փոքր ծավալի, ուղղահայաց շուրթով անոթների ձևերն ու զարդերը կրկնում են նաև Ադիտուի, նույնպես Ք.ա. XXII դ. երկրորդ կեսով-XIX դ. առաջին կեսերով թվագրվող թիվ 1ա և 2ա դամբարաններից հայտնի նմուշներին (Xnkikyan O., 2002, pl. V):

Մշակութային պատկանելության առումով ուշագրավ են Լճաշենի թիվ 123 դամբանաբլրի կարասի և կճուճների զարդամոտիվների ընդհանրությունները Թոեղքի «ծաղկման շրջանի» թիվ 8 և 36 դամբանաբլուրների նյութերի հետ (Горадзе Э., 1972, т. 20(28), 28(17):

Անդրադառնալով Լճաշենի թիվ 120 և 123 դամբանաբլուրներից հայտնաբերված փոքր ծավալի անոթներին, հարկ է նշել, որ դրանց մեծ մասը հարթ հատակով, ուռուցիկ իրանով և դուրս թեքված շուրթի պսակով, դարչնագույն, փայլեցված, անզարդ և կտրելու եղանակով արված բեկյալաձև հորիզոնական ալիքներով, կետաշարով և այլ ձևերով զարդարված կճուճներ են (աղ. 8, նկ. 1, 2, 4, 5, աղ. 10, նկ. 9): Վերջիններիս մյուս տեսակները մեկական օրինակից են. մեկն ունի ուղղահայաց վիզ և կլոր շուրթ (աղ. 10, նկ. 8), մյուսը՝ դեպի ներս թեքված կլորացող շուրթ (աղ. 10, նկ. 10), երրորդն ունի դեպի դուրս թեքված և թեք կտրված շուրթ, իսկ ուսերն ունեն հարթակի տեսք (աղ. 10, նկ. 11): Հիշյալ անոթները ձևով, զարդաձևերով ու կատարման եղանակներով ամբողջությամբ համապատասխանում են Ուզերլիկ թեփեի ստորին շերտի

նյութերին (Кушнарева К., 1965, 87–89, рис. 17–19) և համարվում են ԹՎ խմբի վաղ արտահայտություններ: Նույնը կարելի է ասել Քարաշամբի մեծ դամբանաբլրի նյութերի մասին (Оганесян Г., 1993, 26–35), որոնց պատկանելությունը Ք.ա. XXII դ. երկրորդ–XIX դ. առաջին կեսերին կասկած չի հարուցում: Առանց զարդերի, սման նյութերով է առանձնանում Ք.ա. XXII–XXI դդ. թվագրված Արտաշավանի թիվ 5 դամբարանը (Ավետիսյան Պ. և ուրիշներ, 1998, աղ. ք):

Թաղման հրապարակների կառուցվածքով և նյութերով Լճաշենի 120 և Քարաշամբի դամբարանաբլուրների հետ զգալի ընդհանրություններ ունեն Հյուսիսարևմտյան Ադրբեջանի Շեքիի Կուդուրլու վայրում բացված 14 դամբանաբլուրները, միայն այն տարբերությամբ, որ դրանց թաղման հրապարակների շուրջը պատրաստված են ճառագայթաձև հարթակներ, և թաղումները կատարվել են մեջքի վրա պառկած դիրքով (Ахундов Т., 2001, 290–292): Մեծ կճուճներից բացի, այստեղ հայտնաբերվել են նաև կճուճների փոքր տեսակներ, որոնց մի մասն, ի տարբերություն Հայաստանի օրինակների, մեկ կամ երկու կանթ ունեն (Ахундов Т., 2001, 294, рис. XXXIV):

Ըստ Ախունդովի, սկզբնական շրջանում Ք.ա. III հազ. երկրորդ կեսին, Ադրբեջանի վերոհիշյալ շրջանի վրա մեծ է եղել հյուսիսի ազդեցությունը, որը հետագայում հետզհետե փոխվում է հարավկովկասյանով (Ахундов Т., 2001, 237–238): Որքանով է ճշմարտացի այս հետևությունը, դժվար է միանշանակ պնդել: Եղած տվյալները ցույց են տալիս, որ հյուսիսկովկասյան ՎԲ վերջով թվագրվող այնպիսի հուշարձաններում, ինչպիսիք են Վելիքենդի և Սիգիր-մինի բնակատեղիները, հայտնաբերված նյութերում զգալի թիվ են կազմում ձևով և հարդարանքով Հայաստանից հայտնի նմուշների հետ ընդհանրություններ ունեցողները (Гаджиев М., 1991, 134, 148, рис. 25, 36 (18, 21):

Մի փոքր այլ է վիճակը հյուսիսկովկասյան մեկ այլ հուշարձանում՝ Գինչիում: Այստեղ, նյութերի ուսումնասիրվող տիպերի հետ կան նաև ՎԲ անհետացող հատկանիշներով նյութեր. դրանք, ի դեպ բացակայում են մեր գտածոներում: Այդ առումով կարևորում ենք Լճաշենի թիվ 120 (վերին թաղում) և 123 դամբանաբլուրներում հայտնաբերված փոքր ծավալի խեցանոթների և հատկապես զարդերի որոշ ձևերի և կատար-

ման եղանակների (կտրելու) զգալի ընդհանրությունները: Ուշագրավ են Գինչիում պեղված 15 դամբարանային գտածոների տվյալները: Այստեղ հայտնաբերված փոքր ծավալի խեցանոթների տարբերությունը Լճաշենի նյութերից այն է, որ դադատանյան օրինակներն ունեն բռնակներ (Гаджиев М., 1969, рис. 3, 10, 12, 23, 25, 35/29, 39): Բացի այդ, թիվ 13 դամբանախցում հայտնաբերված նշված անոթների հետ առկա է նաև Թռեղքի վաղ խմբին պատկանող փքուն իրանով երկկանթ անոթների ձև ունեցող կճուճ, որը, կարծում ենք, ևս մեկ անգամ հավաստում է վերջիններիս սմանությունների մասին:

Ուսումնասիրվող խեցանոթների տեսակներից բացի, Լճաշենի թիվ 14 դամբանաբլրում գտնվել է երկու «աղաման» (աղ. 15, նկ. 2, 6), իսկ թիվ 44-ում՝ քարից պատրաստված կափարիչ (աղ. 16, նկ. 2): Հիշենք, որ նշված մանր կավամաններն ու կափարիչը հատկապես ԹՎ փուլի հատկանշական իրեր են, որոնք հաճախ են հանդիպում տվյալ ժամանակաշրջանին պատկանող գտածոներում: Թիվ 123 դամբարանում, բացի ներկայացված խեցեղենից, ինչպես հավաստում է պեղող հնագետը, զոհված եզան կմախքի վրայից գտնվել է վանակատից պատրաստված, պոչուկով, զանգվածեղ նետի ծայր (աղ. 11, նկ. 3): Կենդանու ոտքերի ոսկորների և մարդու կմախքի արանքում դրված է եղել հարթ շեղքով ու պոչուկով բրոնզե դաշույն, որի կոթառի վրա ուղղահայաց դիրքով արված է երկու անցք (աղ. 11, նկ. 5): Դաշույնի այս տեսակը վաղագույնն է, որ հայտնի է ՎԲ այնպիսի հուշարձաններից, ինչպիսիք են Գյումրին (Լենինական, Мартиросян А., 1964, 30, рис. 4а), Էլատի թիվ 8 և 18 դամբարանները (Խանգաղյան Է., 1979, աղ. VII, նկ. 8, 9), Ամիրանիս-գորան (Чубинишвили Т., 1963, 53, т. 11, рис. 2, 7), Կարազը, Խիզանաթ-գորան (Куш-нарева К., Чубинишвили Т., 1970, 69, 119, рис. 24/24, 25, 42/12) և այլն: Սակայն, նշված վաղ զուգահեռները զուրկ են կոթառի վրայի անցքերից, ինչով էլ տարբերվում են Լճաշենի օրինակից: Ընդհանուր՝ հարթ շեղքով, դրանք կրկնում են միմյանց:

Խնդրո առարկա դաշույնները, ձևավորվելով Կուր-արաքսյան մշակութային ոլորտում, որոշ փոփոխություններ կրելով շարունակում են կիրառություն գտնել բրոնզի դարաշրջանի հաջորդ փուլերում: Ի տարբերություն Կուր-արաքսյան փուլի, ՄԲ դաշույնները, որպես կանոն,

կոթառի վրա ունեն մեկ կամ երկու անցք, շեղբերը կտրվածքում երբեմն ստանում են քիչ ուռուցիկ (օվալ) տեսք, որոնց մակերեսի կենտրոնում արված են ուղղահայաց ջիղեր: Լճաշենի ճշգրիտ գուգահեռներ կարող են համարվել Միսիանի փորձակայանի թիվ 2, 3 և 10 դամբանների գտածոները, որոնցից վերջում գտնվածն ունի երեք անցք՝ մեկական ուսերին և պոչուկին (Xnkikyan O., 2002, pl. IX/1, XI/1, XII/1): Այս դաշույնները գտնվել են հենց այն համալիրներում, որպիսիք ամբողջությամբ համադրվել են Լճաշենի դաշույնի համալիրի գտածոների հետ: Հայաստանի ՄԲ հաջորդ փուլերին պատկանող հուշարձաններում ևս այդպիսիք մնում են կիրառության մեջ և հայտնի են Վանսաձորի դամբանարկից, Էջմիածնից, Կարմիր վանքից (Мартиросян А., 1964, 65, 69, 51, рис. 30, 34, 20a) և Լոռի Բերդում (Դեվեջյան Ս., 2006, աղ. V, VI): Արևելյան Վրաստանում նմանօրինակ դաշույններ են հայտնի ՎԿ շրջափուլի այնպիսի նյութերից, ինչպիսիք են Ցնորիի խմբի թիվ 1 դամբանարկուրը (Дедабришвили Ш., 1979, т. VII, рис. 4) և Բեդենի դամբարաններից մեկը (Гобеджишвили Г., 1981, 26, рис. 7/3), որոնք վերաբերում են Ք. ա. III հազ. երկրորդ կեսին (Гобеджишвили Г., 1981, 136): Այս փուլին է առնչվում նաև Թոեղքի թիվ 40 դամբանարկուրը, որտեղ առկա է նույն ձևաբանությամբ դաշույն (Гогадзе Ә., 1972, т. 12/3): Նմանօրինակ դաշույններ հայտնի են նաև Թոեղքի «ժաղկման շրջանի» թիվ 15 և 17 դամբանարկուրներից (Гогадзе Ә., 1972, т. 22/5, 24/4): Նմանատիպ են Ախչիայի թիվ 1 և 7, Դումիելայի թիվ 1 դամբանարկուրների դաշույնները (Джапаридзе О. и др., 1981, т. II, рис. 15, 16, т. XXII, т. LXIII), որոնք նյութերով համապատասխանում են Ք. ա. XXII դ. երկրորդ–XIX դ. առաջին կեսով թվագրվող Լճաշենի նմուշներին:

Այսպիսով, ՎԲ հուշարձաններում հայտնաբերված առանց կոթառի վրա անցքի օրինակներից բացի, մյուսները ուսերին անցքեր ունեն: Փոքր-ինչ տարբերվում են նաև շեղբերի որոշ առանձնահատկություններով՝ ՄԲ նմուշների միջնամասում կան ընդերկայնական ջիղեր:

Ինչ վերաբերվում է Լճաշենի թիվ 123 դամբարանի վանակատե նետապլաքին, ապա հավանաբար, այն ծառայել է որպես տեգի ծայր: Մրա փոքր տեսակները, հայտնի են ՎԲ այնպիսի հուշարձաններից, ինչպիսիք են Մաշտոցի բլուրը (Սարգսյան Ս., 1967, 146, նկ. 4), Քեթին (Петро-

сян Л., 1989, т. 6, рис. 1–3), Գառնին (Խանգաղյան Է., 1969, 27, նկ. 17), և Թեթրածմինդան (Мунчаев Р., 1975, 133, рис. 14/1–6), Կառնուտը (Badalyan R., Avetisyan P., 2007, pl. 139):

Անդրադառնալով Լճաշենի թիվ 120 դամբարանի վերին թաղման նյութերին նշենք, որ բացի վերն ուսումնասիրված խեցանոթներից, հայտնաբերվել են նաև բրոնզից, շաղախից և քարից պատրաստված զարդարանքի առարկաներ (աղ. 10, նկ. 1–6), որոնցից երեքը բրոնզե մատանիներ են (աղ. 10, նկ. 4–6), մեկը՝ ապարանջան (աղ. 10, նկ. 7): Ինչպես վերը քննարկված թիվ 123 դամբանարկուրի դաշույնի ձևը, այնպես էլ երկգլար բրոնզե զարդերը երևան են գալիս Կուրարաքսյան մշակույթում: Դրանք հայտնի են Էլառի թիվ 11 դամբարանից (Խանգաղյան Է., 1979, աղ. VIII), Արագածից (պեղումները՝ Ռ. Թորոսյանի, չհրատարակված նյութեր), Կվացխելերիի С շերտից (Джавахишвили А., Глonti Л., 1962, т. 36, Чубинишвили Т., 1971, т. XXV) և այլ հնավայրերից: Ի դեպ, այս զարդատեսակը Հարավային Կովկասի ՄԲ հուշարձաններում, Լճաշենի ուսումնասիրվող դամբարանից բացի, մեզ հայտնի չէ: Բավականին լավ հայտնի են լեռնային Դաղստանում. Գինչիի Ք. ա. II հազ. I քառորդով թվագրված թիվ 5, 7 և 9 դամբարաններում (Гаджиев М., 1969, 47–74, рис. 20, 22, 27, 34), Մաշախից գտնվածներն ըստ Վ. Կոտովիչի պատկանում են Ք. ա. 2000–1500 թթ. (Котович Г., 1982, 69, рис. 36): Ինչ վերաբերում է քարից պատրաստված ուլունքին և կախիկին (աղ. 10, նկ. 1, 3), ապա, դրանք ևս առավել լավ հայտնի են Դաղստանի՝ ինչպես վերը նշված, այնպես էլ թիվ 1, 2 (Гаджиев М., 1969., 15, 26, рис. 3, 10) և մի շարք այլ դամբանային համալիրներից: Այդօրինակ զարդեր են գտնվել նաև թեղքյան մշակույթին պատկանող՝ Ախչիայի թիվ 9 (Джапаридзе О. и др., 1981, 53, рис. 18) և Կոժրերիի թիվ 2 (Джапаридзе О. и др., 1981, 95, рис. 39) դամբանարկուրներում: Լճաշենի 120 դամբարանի՝ հիշատակված՝ երկարուկ, եռաթև ուլունքը (աղ. 10, նկ. 2), իր նմանակն ունի Լիլոյի թիվ 1 դամբանարկուրում (Гогадзе Ә., 1976, т. XXV/10):

Այսպիսով, Լճաշենի թիվ 14, 42, 44, 120 և 123 դամբարանների ուսումնասիրությունը վկայում է, որ դրանք պատկանում են ԹՎ հնագիտական մշակույթի վաղ փուլին և թվագրվում են Ք. ա. XXII դ. երկրորդ և XIX դ. առաջին կեսերով: Ըստ վերջին ուսումնասիրությունների, դրանք

համապատասխանում են մշակութային նոր համակարգի ինտեգրացման երրորդ փուլին (Ավետիսյան Պ., 2014, 47–49):

Ուսումնասիրվող դամբարանների շրջանակներում առանձնակի հետաքրքրություն է ներկայացնում 1960 թ. Հ.Մնացականյանի կողմից պեղված թիվ 62 դամբարանի կավամանի միակ նմուշը (աղ.12, նկ.1): Ձեռածեփ, մուգ դարչնագույն արտաքին մակերեսով, թույլ դուրս ճկված շուրթով, պարանոցից իրանին սահուն անցումով խեցանոթի ուսերը զարդարված են կտրելու եղանակով արված կարճ գծիկներով լցված՝ երկու գույգ կախված կիսաշրջաններով: Անոթը ձևով և հարդարանքով մերձենում է ինչպես Վանաձորից հայտնաբերված ՎԲ կճուճին (Խանգաղյան Է., 1969, 87, նկ.81), այնպես էլ Շենգավիթի վերին շերտերին բնորոշ նյութերին (Սարգսյան Ս., 1967, 182–183, աղ. LVI, նկ.3, 5, աղ. LVII, նկ.2, 3, 5, 6)՝ տարբերվելով միայն զարդանով: Լճաշենի օրինակը զգալի ընդհանրություններ ունի ինչպես Արուճի թիվ 1 դամբարանաբլրից հայտնի միականթ անոթի (ՀՊՊԹ 2777/16), Մառնուլիի թիվ 5 դամբարանի նյութերի (Ճապարիձե Օ., 1998, 69, րիս.43), այնպես էլ Թրեյլիի թիվ 13 դամբարանի միականթ գավաթի հետ՝ տարբերվելով միայն իրանի փոքր-ինչ շեշտված անցումով (Ճապարիձե Օ., 1998, 80, րիս.47): Ի մի բերելով տվյալ անոթի վերաբերյալ մեր դիտարկումները, կարելի է պնդել, որ մեզ հայտնի օրինակները թվագրվում են Ք. ա. III հազ. երկրորդ կեսով և վերջերով:

Այսպիսով, մինչ օրս Լճաշենի դամբարանաշտում պեղված դամբարանների քանակը հիմք է տալիս հանգելու այն հետևության, որ Լճաշենը ՎԲ և ԹՎ ժամանակահատվածում խիստ նոսր է բնակեցված եղել: ԿԲ մշակութային փուլից՝ Ք.ա. XVIII դ. սկսած աճում է բնակչության թիվը, որն իր բարձրակետին է հասնում ՈԻԲ դարաշրջանում:

Հարկ է հիշել, որ մինչ օրս Լճաշենում պեղված դամբարանային գտածոների շարքում ԹՎ մշակույթի վերջին փուլը դրսևորող արտեֆակտները բացակայում են: Այդ առումով իր ուրույն տեղն ունի 1993 թվականին, Սևան քաղաքում, մեր կողմից պեղված դամբարանը: Պեղելու պահին ծածկասալեր չկային: Ուղղանկյունաձև հատակագծով, կլորացող անկյուններով հիմնահողային, 4,00×2,00×1,80մ չափերի դամբարանախուցը ուղղված էր հյուսիս-արևմուտք,

հարավ-արևելք: Դամբարանային ամբողջ հատակը ծածկված էր գունազարդ խեցանոթների բեկորներով (հիդրիաներ, թասեր): 1,00մ խորությունում գտնվեց հարավարևելյան պատին հաված, ուղղահայաց դիրքով՝ սիգակի ծայր: Այստեղ մարդու ոսկրաբանական մնացորդներ չկային (աղ.17):

Լճաշենի նախորդ փուլի թիվ 123 դամբարանի և Սևանի դամբարանային համալիրների կարասները ձևով՝ ձգվածությամբ, միմյանց շատ նման են, այն տարբերությամբ, որ Սևանում իրանները անգործապատ են և ունեն ավելի ձգված տեսք: Դրանք զանազանվում են զարդանոտիվների կատարման եղանակով, սև ներկով և ձևով: Գերակշռում են սև ներկով արված ջրի սիմվոլիկ և լողացող թռչունների պատկերները, ալիքագոտիները, զիզգագները (աղ.17, նկ.3): Քրեղանների (աղ.17, նկ.1) զարդերը հիմնականում կատարված են շուրթերից կախված կիսաշրջանների տեսքով: Սևանի օրինակներին իրենց ձևով ամբողջությամբ համապատասխանում են Էլատի թիվ 35 դամբարանի հիդրիան և քրեղանները (Խանգաղյան Է., 1979, նկ.101), այն տարբերությամբ միայն, որ քրեղանները զուրկ են զարդերից: Ամբողջությամբ մեր օրինակներին է համապատասխանում նաև Էլատի թիվ 42 դամբարանի հիդրիան (Խանգաղյան Է., 1979, նկ.101):

Պեղող հնագետն, ամփոփելով թիվ 35 և 42 դամբարանների ուսումնասիրությունը, իրավացիորեն եզրակացնում է, որ կարծես թե թիվ 35 դամբարանի խեցեղենը մի կապող օղակ լինի Վանաձոր-Ծաղկա խմբի և ՄԲ/ՈԻԲ անցման փուլի Նորատուսի ու Նուլիի խմբի միջև և կարող է թվագրվել Ք.ա. XV դ. երկրորդ կեսով (Խանգաղյան Է., 1979, 75): Է. Խանգաղյանը, ճիշտ նշմարելով տվյալ նյութերի անցումային բնույթը՝ միաժամանակ՝ ժամանակագրության առումով, մնացել է գոյություն ունեցող կաղապարների սահմանում, ըստ որի ԹՎ մշակույթի վերջին փուլն ավարտվում է Ք.ա. XV դ.: Ի դեպ, ԹՎ մշակույթի ավարտական փուլին է պատկանում Հատիճի թիվ 11 դամբարանը, որտեղ հայտնաբերված անզարդ նյութերն անհիմն կերպով մոտեցնելով ՈԻԲ նմուշներին՝ Տ. Խաչատրյանը թվագրում է դրանք Ք.ա. XVI–XV դդ. (Хахатрян Т., 1975, 119, րիս.72):

Սևանի նյութերի վաղ երևույթներն առկա են նաև 1982 թ. Ավազաբլուրում պեղված դամբարանում:

քանում (ՀՊՊԹ 2817/1–16): Հար և նման գույքակազմ ունի և Ղրղիի դամբարանը: Ուսումնասիրողը այդ դամբարանի նյութերը վերագրելով ԹՎ մշակույթի երրորդ փուլին՝ թվագրում է այն Ք.ա. XVIII–XVI դդ. (Есаян С., 1976, 102, т. 102):

Ելնելով Է. Գոգաձեի դասակարգման սանդղակից՝ Սևանի դամբարանի հիդրիաները գուգահեռներ ունեն Թռեղքի երրորդ փուլին պատկանող թիվ 1, 7 և 15 դամբանաբլուրներում ((Горадзе Э., 1972, т. 15, 19, 22):

Սևանի դամբարանի խեցանոթները կրկնում են նաև Մեսխեթ–Ջավախեթի թիվ 3 դամբարանի նյութերը (Джапаридзе О. и др., 1974, 58, рис. 11): Առկա է հուշարձանների ևս մի խումբ, որը բավականին հստակ հատկանիշներով աղերսվում է արդեն հաջորդ ԿԲ/ՄԱ մշակույթային դրսևորումներին: Այդ առումով ակնառու դրսևորումներն առկա են Էլառի թիվ 25 դամբարանում, որտեղ Ուզերլիկ թեփեի ստորին շերտի կամարածն գարդերը գուգորդված են Սևան–Արցախի գունազարդ խեցեղենի նմուշների հետ (Խանգաղյան Է., 1979, 64–65): Ուսումնասիրողը իրավամբ խորաքանդակ գարդերով խեցեղենը համարում է Ք.ա. II հազ. սկզբի նյութեր, իսկ սանրատամ գունեղ շերտներով նյութեր հանդիպում են և՛ վաղ, և՛ ուշ փուլերում: Եթե համատեղում ենք այդ երկու հատկանիշները, ապա ճշմարտացի պիտի համարել այն հետևությունը, որ դրանք արգասիք են մշակութային համատեղության և պետք է թվագրել Ք.ա. XIX–XVIII/XVII դդ. (Ավետիսյան Պ., 2003, 19): Այս խմբին է դասվում նաև Լոռի բերդի թիվ 6 դամբանաբլուրը, որտեղ համատեղվում են դասական Թռեղքի և Սևան–Արցախի կետազարդ նյութերը (Деведжян С., 1981, т. II–IV): Հար և նման գունազարդ կետազարդ և խորաքանդակ նյութեր են հայտնի Ախաթյանում (Xnkikyan O., 2002, pl. XVII): Ուշագրավ են Միսիան I համանման խառը նյութեր պարունակող թիվ 1–4 դամբարանների ուսումնասիրման ժամանակ արված բավականին ճշմարտացի մոտեցումները նյութերի դասակարգման և ժամանակագրության խնդրում: Հեղինակները խառը կազմ ունեցող գտածոները համարում են Ք.ա. XVIII–XVII դդ. մշակութային արգասիք (Avetisyan P. et al. 2000, 161–173): Չնայած որոշ հեղինակների կողմից Էջմիածնի, Նորատուսի (Мартиросян А. 1964, 71–73, т. II–III) և Ավանի (Եսայան Ս. և ուրիշներ, 1971, 277–279) դամբարանների վերագրմանը

ավելի ուշ ժամանակաշրջանի, այդուհանդերձ, դրանք ևս պատկանում են ԹՎ խմբի ավարտական փուլին:

Բացի խեցեղենից, Սևանի դամբարանում գտնվել է նաև ընդամենը մեկ բրոնզե զենք՝ նիզակի ծայր (աղ. 17, նկ. 4): Հայաստանի տարածքում այս զինատեսակը առաջին անգամ հայտնաբերվել է Վանաձորի դամբանաբլրից, որը կրկնում է Թռեղքի դամբանաբլուրներից մեկում գտնվածը (Пиотровский Б., 1949, 47): Հ. Մարտիրոսյանը քննության առնելով այդ նյութերն այլ, համաժամանակյա նյութերի համատեքստում, դրանք համարում է Ք.ա. II հազ. կեսերի արտադրանք (Мартиросян А., 1964, 67): Բ. Կուֆտինը Թռեղքի թիվ 15 դամբանաբլրի նման նիզակի ծայրը և ամբողջ հավաքածուն դասում է Թռեղքի ՄԲ վաղ խմբին (Куфтин Б., 1941, 96–97), իսկ Է. Գոգաձեն միանգամայն հակառակ՝ վերջին խմբում, և միքենյան – ուշ սիրիական նյութերի հիման վրա թվագրում Ք.ա. XVI–XV դդ., որի վերին սահմանն, ըստ նրա, համընկնում է ՈՒԲ սկզբնական փուլի հետ (Ք.ա. XV դ. վերջ–XIV դ.): Նա նաև չի բացառում անցման փուլի առկայությունը (Горадзе Э., 1972, 106–107):

Օ. Ջավաբիձեն 1970-ական թթ. Թռեղքի մշակույթի տարածման սահմանները որոշելու նպատակով Մեսխեթ–Ջավախեթիում կատարած պեղումներով բացված դամբանաբլուրները համարում է Թռեղքի մշակույթի ուշ փուլի նյութեր, այդ թվում և Ախչիայի թիվ 3 դամբանաբլուրը, որը թվագրել է Ք.ա. XVII–XVI դդ., և որտեղ գտնվել է ներկայացվող նիզակի ծայրի նմանակը (Джапаридзе О. и др., 1981, 172, Джапаридзе О. и др., 1985):

Մի փոքր ավելի ուշ Վ. Սադրաձեն, դասակարգելով Մեսխեթի ՄԲ դարաշրջանի նյութերը, թիվ 28 դամբարանը, որի մեջ ևս գտնվել է նման նիզակի ծայր, այն թվագրել է Ք.ա. 1800–1600 թթ. և համարել ՄԲ միջին փուլ (Садрадзе Г., 1993, т. XXIX, XLIII):

Նիզակի վաղնջական օրինակը Հայաստանում մինչ օրս հայտնի է Միսիանի թիվ 10 դամբարանից: Հեղինակն այն թվագրում է Ք.ա. III հազ. վերջով – II հազ. սկզբով (Xnkikyan O., 2002, pl. IX): Պ. Ավետիսյանն այս դամբանային գտածոները և Հայաստանի այլ նմանատիպ նյութերն ամբողջությամբ վերագրել է Ք.ա. XXII դ. երկրորդ կես – XIX դ. առաջին կեսին (Ավետիսյան Պ., 2003, 19):

Ուշագրավ են Լոռի բերդի թիվ 74 և 77 դամբարանների հիանալի նմուշները: Հաստատված է, որ առաջինը համապատասխանում է Թռեղքվանաձորյան մշակույթի I և II խմբերի նյութերին, իսկ թիվ 77 դամբարանի նիզակը թվագրվել է Ք.ա. XIX դ. երկրորդ քառորդ, XVIII/XVII դդ. (Դևեջյան Ս., 2006, էջ 196, 198):

Սևանի դամբարանի ուսումնասիրությունը ցույց է տալիս, որ այդ գունագարդ խեցեղեն պարունակող թաղման գույքը դուրս չի գալիս Ք.ա. XIX/XVIII դդ. սահմաններից, և որ տվյալ դամբարանի նիզակի ծայրի տեսակը ձևավորվել է դեռևս Ք.ա. XXII դ. երկրորդ կես – XIX դ. սկզբներին: Այսպիսով, Լճաշենի Թռեղքվանաձորյան շրջափուլի նյութերի ուսումնասիրության արդյունքում ունենք ևս մի հիանալի կապող օղակ վաղ կուրգանային և Կարմիր բերդ Սևանարցախյան շրջափուլերի միջև: Այն իր կարևորությամբ առանձնահատուկ նշանակություն ունի բրոնզեդարյան մշակույթի անընդհատական զարգացման գործում: Այս հանգամանքը մեկ անգամ ևս, հստակ կերպով վկայում է Լճաշենի ունեցած առանցքային դերի մասին՝ ինչպես Հայաստանի, այնպես էլ ողջ տարածաշրջանի համար:

Այս կարևոր հանգամանքը բացահայտվեց շնորհիվ Հ.Մնացականյանի կողմից՝ Լճաշենում պեղված թիվ 120 (վերին թաղում) և 123 դամբարանաբլուրների ու մինչ այժմ ուսումնասիրողների ուշադրությունից դուրս մնացած թիվ 14, 42, 44, 62 դամբարանների նյութերի ուսումնասիրությամբ, որոնք հստակ կերպով կապվում են միջին բրոնզի՝ Հարավային Կովկասի միակ ստույգ շերտագրություն ունեցող Ուզերլիկ թեփեի ստորին շերտի նյութերի հետ, թվագրվող Ք.ա. XXII–XIX դդ.: Ըստ նորագույն ուսումնասիրությունների արդյունքների, Լճաշենի հիշյալ նյութերը համապատասխանում են մշակութային ինտեգրացման երրորդ փուլին (Ավետիսյան Պ., 2014, 47–48):

ԿԱՐՄԻՐ ԲԵՐԴ ՍԵՎԱՆ-ԱՐՑԱՆՅԱՆ ՇՐՋԱՓՈՒԼ

Ինչպես տեսանք, Լճաշենի դամբանադաշտում սակավ են Կուրաքարայան և ԹՎ ժամանակաշրջաններին պատկանող հնագիտական նյութերը: Միանգամայն այլ է իրավիճակը հաջորդ՝ ՄԲ ԿԲ ժամանակաշրջանում: Լճաշենի

հնավայրը բացառիկ և չափազանց հարուստ է տվյալ փուլին պատկանող դրսևորումներով:

Մինչ այժմ Լճաշենում կատարված հնագիտական ուսումնասիրությունների միջոցով ի հայտ բերված հուշարձանները վկայում են տվյալ միկրոշրջանում բնակչության աճի մասին, որի պերճախոս վկաներն են այստեղ պեղված զգալի թվով դամբարանները: Ինչպես նախորդ, այնպես էլ այս փուլերի միջև գոյություն ունեցող կապերը հաստատող փաստերը այնքան էլ հարուստ չեն, սակայն առկա են դամբարանների և որոշ խեցանոթների ձևերի ու զարդերի ժառանգական կապերը հաստատող բացահայտումներ:

Լճաշենի դամբանադաշտում ԹՎ և ԿԲ/ՍԱ մշակութային փուլերը միմյանց մերձեցնում են Հ.Մնացականյանի պեղած ԹՎ ժամանակաշրջանի վաղ փուլին պատկանող, վերը ներկայացված և ԿԲ/ՍԱ ժամանակաշրջանին պատկանող թիվ 35–46, 50 ու մեր պեղած ԿԲ/ՍԱ փուլի թիվ 220–223 դամբանաբլուրներն ու թիվ 105, 129, 44, 58 և այլ դամբարանները: Հ.Մնացականյանի պեղած թիվ 35–46, 50 դամբանաբլուրների և մի շարք այլ դամբարանների պեղումների մասին տվյալների բացակայության պատճառով ներկայացնում ենք մեր կողմից պեղված վերոհիշյալ դամբանաբլուրներն ու դամբարանները:

Դամբարան 220 – Գետներես, 2,10 մ բարձրությամբ քարահողային լիցքով դամբանաթումբ է, ունի շրջագծին համապատասխանող 10,00 մ տրամագծով խնամքով կառուցված կրոմլեխ: Միջակայքի կենտրոնական հատվածում, տարբեր չափերի ինը ծածկասալերի և այլ տարբեր քարերի համադրմամբ կառուցված ծածկի տակ բացված հիմնահողային դամբանախուցը (չափերը՝ 3,20×1,60×1,20 մ), առանցքով արևելքից արևմուտք ուղղվածությամբ, լցված էր ավազից, հողից և քարաբեկորներից բաղկացած լիցքով: * Դամբանախցում մարդու կմախք չկար, կենտրոնական մասում խմբված էին 18 տարատեսակ խեցանոթներ, հյուսիսարևմտյան մասում դրված էր վանակատից նետասլաք, արևելյան կողմում կային երկու մանր եղջերավոր կենդանիների և խոզի տարբեր ոսկորներ (աղ.19):

* Դամբարանների չափագրությունները կատարել է ճարտարապետ Հովհաննես Սանամյանը:

Դամբարան 105 – Արտաքին նշանները չեն պահպանվել: Հատվածներով գետներես երևացող տարաչափ չորս ծածկասալերը շրջափակված են տձև հատակագծով, հյուսիս-արևելքից հարավ-արևմուտք առանցքով 3մ երկարության պատով, իսկ հյուսիս-հարավ՝ 2մ լայնություն ունեցող, հատվածաբար պահպանված, հյուսիսարևմտյան անկյունային հատվածը կոր շարվածք է, որի միջակայքի ազատ մնացած հատվածները լցված էր խճաքարային լիցքով: Միջակայքում բացված հիմնահողային դամբանախուցը (չափերը՝ 3×1×1,3մ) առանցքով գրեթե նույն ուղղվածությամբ էր ինչ կառույցը՝ հյուսիս-արևելքից հարավ-արևմուտք: Ննջեցյալը (35–45 տարեկան տղամարդ) աջ կողքի վրա էր, գլուխը՝ դեպի հարավ-արևմուտք, ձեռքերը՝ դեմքի դիմաց, ոտքերը՝ կծկված (աղ.36): Ոտքերի մոտ դրված էր ինը խեցանոթ՝ երկուսը տեղում ճզմված (աղ.37): Ակնհայտ էր դամբանախցի հյուսիսարևելյան հատվածում գոհաբերության ընծանների սահմանազատված լինելու իրողությունը:

Դամբարան 223 – Արտաքուստ 18մ տրամագծով, 1,6մ բարձրությամբ կոնաձև դամբանաթումբ էր, որի արտաքին 1,4մ հզորությամբ քարալիցքը ծածկում էր բնահողի վրա կրոմլեխի միջակայքում լցրած 0,2մ բարձրությամբ խճաքարային սևահողը: Դամբանաթմբի տակ բացված կրոմլեխը 12,4մ տրամագիծ ուներ, կառուցված էր բավական կանոնավոր, որի կենտրոնական հատվածում սևահողի շերտով ծածկված տարաչափ ինը սալերի և այլ քարերի համադրումով կառուցված ծածկի տակ բացված հիմնահողային դամբանախուցը (3,70×1,20×0,85մ) առանցքով հյուսիս-արևելքից հարավ-արևմուտք ուղղվածությամբ էր, լցված հողի և ավազի խառնուրդով: Լայնական պատերը կոր են, դամբանախցում ննջեցյալը աջ կողքի վրա էր, գլուխն՝ արևելք, ձեռքերը և ոտքերը՝ կծկված (աղ.39):* Դամբանախցում, բացի խեցանոթներից (աղ.41), հայտնաբերվեցին նաև քարից ու բրոնզից զենքեր, շաղախից և այլ նյութերից պատրաստված զարդարանքի առարկաներ (աղ.43), ինչպես նաև մեծ քանակությամբ մանր և խոշոր եղջերավոր կենդանիների, թռչունների, մեկ խոզի, տարբեր զիշատիչների ոսկորներ:

* Մարդաբանական նյութերի ուսումնասիրությունները կատարել է մարդաբան Ռուզան Մկրտչյանը:

Դամբարան 58 – Ունի 12մ և 9մ տրամագծով երկու կրոմլեխ, որոնք հարավային հատվածում միաձուլվում են յուրօրինակ մուտքի ձևով: Ներքին կրոմլեխի միջակայքի կենտրոնական հատվածի տարբեր քարերի լիցքի և տարաչափ հինգ ծածկասալերի տակ բացված հիմնահողային դամբանախուցը (4,20×1,20×2,00 մ) առանցքով ուղղված էր հյուսիսից հարավ: Անկյունները կոր դամբանախցում ննջեցյալը (75–80 տարեկան տղամարդ) հյուսիսային մասում էր, աջ կողքի վրա, գլուխը՝ որովայնի վրա (աղ.45): Ի տարբերություն մարդու կմախքի, ուղեկցող նյութերն (աղ.47,46) ամբողջությամբ՝ խեցանոթները, վանակատի գործիքները, երկու մանր եղջերավորների կմախքներն ու մեկ խոշոր եղջերավորի ոսկորները ծածկված էին 0,15–0,20մ հզորության դեղնասպիտակավուն երանգ ունեցող կավով: Գտնվեցին նաև խխունջից ուլունքներ: Դամբանախցի հարավային հատվածում գտնվող ուղեկցող նյութերն ընդգծված ձևով սահմանազատված են մնացած մասերից:

Դամբարան 129 – Արտաքուստ 0,60մ բարձրությամբ դամբանաթումբ էր՝ կառուցված միայն քարային և ավազային իրար հաջորդող շերտերից: Լիցքի տակ բացված 5,00մ տրամագծով կրոմլեխը թերի էր պահպանված: Միջակայքի կենտրոնական հատվածում տարաչափ չորս ծածկասալերի տակ բացված հիմնահողային դամբանախուցը (2,50×1,20×2,10մ) առանցքով արևելքից արևմուտք ուղղվածությամբ էր: Դամբանախցում երկու ննջեցյալները (40–50 և 20–25 տարեկան կանայք) գլխով արևմուտք էին, ձախ կողքի վրա, ոտքերը կծկված, ձեռքերը դեմքի դիմաց: Նրանց գլխավերևում դրված էր երկու կճուճ, մեկ կճուճ էլ՝ ոտքերի մոտ: Ննջեցյալների գանգերի շուրջը գտնվեցին սարդիոնե բազմաթիվ ուլունքներ (աղ.38): Կային նաև երկու մանր եղջերավոր կենդանիների ոսկորներ (աղ.49):

Դամբարան 44 – Ունի հյուսիս-արևմուտքից հարավ-արևելք 6,10մ, իսկ հյուսիս-արևելքից հարավ-արևմուտք՝ 5,50մ տրամագծով թերի պահպանված կրոմլեխ: Այստեղ բացված հիմնահողային դամբանախուցը (2,90×1,10×2,00մ) առանցքով նույն ուղղվածության էր: Խցի ընդլայնական պատերը կոր էին: Ննջեցյալի գանգը հատակի հյուսիսային հատվածում դրված էր աջ կողքի, մյուս ոսկորների դիրքը

խախտված էր (աղ.50): Սա թույլ է տալիս ենթադրելու, որ թաղումը կատարվել է դիամասնատման եղանակով: Բացահայտված 13 խիստ քայքայված խեցանոթներից հնարավոր եղավ վերականգնել միայն մի մասը (կավանոթների խեցին շատ փխրուն էր): Դամբարանում գտնվեցին նաև խոզի գանգ, մեկական մանր և խոշոր եղջերավոր կենդանիների ոսկորներ (աղ.51): Այս ամենը ծածկված էր 10սմ հաստությամբ դեղնասպիտակավուն երանգի կավաշերտով:

Դամբարան 135 – Ունի 6,30 մ տրամագծով, հատվածներով պահպանված, միջակայքը ավագով լցրած կրոմլեխ: Միջակայքի կենտրոնական հատվածում պայտաձև հատակագծով կառույցի մեջ չորս ծածկասալերի տակ բացված սալարկղային դամբանախուցը (2,30×1,10×1,00 մ) առանցքով ուղղված էր հյուսիս-արևելքից հարավ-արևմուտք:



Նկ. 2. դամբարան թիվ 135

Դամբանախցի հյուսիսարևելյան քարաշեն անկյունը կոր է, հարավարևմտյան պատը հիմնահողի կտրվածքն է: Ննջեցյալը (25–27 տարեկան կին) փայտե պատգարակի վրա էր, գլուխը՝ հյուսիս-արևելք, ձախ կողքի, ոտքերը՝ կծկած, ձեռքերը՝ դեմքի դիմաց պարզած, ականջներին՝ բրոնզե ականջօղեր, կրծքին՝ շաղախե և բրոնզե ուլունքներ, գլխավերևում՝ երկու խեցանոթ (աղ.

40, նկ.1, 4):* Կային նաև երկու մանր և մեկ խոշոր եղջերավոր կենդանու ոսկորներ (աղ.53, նկ.2):

Դամբարան 136 – Ունի հյուսիս հարավ առանցքով 6,30 մ, իսկ արևելք արևմուտք՝ 6,00 մ տրամագծով, հատվածներով պահպանված կրոմլեխ: Միջակայքի կենտրոնական հատվածում երեք ծածկասալերի և այլ քարերի համադրմամբ կառուցված ծածկի տակ բացված սալարկղային դամբանախուցը (2,00×1,00×1,00 մ) առանցքով ուղղված էր հյուսիս-արևմուտքից հարավ-արևելք: Հյուսիսարևմտյան պատը հիմնահողի կտրվածքն է: Ննջեցյալը (40–50 տարեկան տղամարդ) փայտե պատգարակի վրա էր, գլուխը՝ հյուսիս, աջ կողքի վրա, ոտքերը՝ կծկած, ձեռքերը՝ դեմքի դիմաց պարզած (աղ.54): Նրա թիկունքի կողմում դրված էր երկու խեցանոթ (աղ.40, նկ.2, 3): Գտնվեցին մեկական մանր և խոշոր եղջերավոր կենդանիների ոսկորներ: Դամբանախցի հյուսիսարևմտյան հատվածի մեծագույն մասն ազատ էր թողնված:

Դամբարան 60 – Կրոմլեխից պահպանվել էր միայն մի քանի քար: Հինգ ծածկասալերի և այլ քարերի համադրությամբ կառուցված ծածկի տակ բացված հիմնահողային դամբանախուցը (1,75×1,00×0,80 մ) առանցքով ուղղված էր հյուսիսից հարավ: Վերին հորիզոնը բաղկացած էր ավագից և կրային մասից, որի պատճառով այն շատ ամուր էր, ստորին մասը լի էր անխառն մանրահատիկ ավազով: Կոր պատերով դամբանախցում ննջեցյալը (40–50 տարեկան տղամարդ) աջ կողքի վրա էր, գլխով՝ դեպի հյուսիս-արևմուտք, ձեռքերը՝ դեմքի դիմաց, ոտքերը՝ կծկված: Գտնվեցին մեկական մանր և խոշոր եղջերավոր կենդանիների ոսկորներ (աղ.44): Արևելյան պատի դիմաց դրված երեք խեցանոթներից հնարավոր եղավ վերականգնել միայն երկուսը (աղ.42, նկ.1, 2): Դամբանախցի հարավային հատվածի մեծ մասն ազատ էր թողնված:

Դամբարան 75 – Շրջափակված է արևելք-արևմուտք առանցքով 4,80 մ երկարություն, հյուսիս-հարավ՝ 3,50 մ լայնություն ունեցող ուղղանկյուն հատակագծով քարային կերտվածքով, որի երկու ծածկասալերի տակ բացված սա-

* Դամբարաններում հայտնաբերված նյութերի գրչանկարները կատարել է ճարտարապետ Նարինե Մխիթարյանը:

լարկղային դամբանախուցը (1,00×0,50×0,70մ) առանցքով ուղղված էր հյուսիս-արևելքից հարավ-արևմուտք. հյուսիսարևելյան պատը հիմնահողի կտրվածքն է: Ննջեցյալը (1,5–2 տարեկան) աջ կողքի վրա էր, գլուխը՝ հյուսիս-արևելք, ձեռքերը՝ դեմքի դիմաց, ոտքերը՝ կծկած (աղ. 14): Ուղեկցող նյութը երեք խեցանոթ էր, որից մեկը փշրված էր (աղ. 40, նկ. 5, 6):

Դամբարան 90 – Ունի ոչ կանոնիկ՝ հյուսիս-հարավ առանցքով 3,80մ, արևելք-արևմուտք՝ 3,00մ տրամագիծ ունեցող կրոմեխ: Միջակայքի կենտրոնական հատվածում՝ հինգ

ծածկասալերի տակ, բացված սալարկղային դամբանախուցը (3,00×0,90×1,00մ) առանցքով ուղղված էր հյուսիս-արևելքից հարավ-արևմուտք, կմախք չկար: Դամբանախցի հյուսիսարևելյան կեսում դրված էին մեծ քանակությամբ խեցանոթներ, որոնցից շատերը ծիսական նշանակության կավանոթներ էին: Խեցու փխրուն լինելու պատճառով հնարավոր եղավ ամբողջացնել միայն 16-ը (աղ. 74, 66): Խեցանոթների միջակայքում դրված էին նաև մանր եղջերավոր երկու կենդանու ոսկորներ (աղ. 73): Դամբանախցի հարավարևմտյան հատվածի մեծ մասն ազատ էր թողնված:



Նկ. 3. թիվ 221 դամբանաբլուր

Դամբարան 221 – Արտաքուստ 1,20մ բարձրությամբ քարահողային լիցքով դամբանաթումբ էր, որի տակ բացվեց խնամքով կառուցված 11,10մ տրամագիծ ունեցող կրոմեխ: Միջակայքի հարավային հատվածում քարերով կառուցված ծածկի տակ (նկ. 3) բացված հիմնահողային դամբանախուցը (1,20×0,540×0,60մ) առանցքով հյուսիս-արևմուտքից հարավ-արևելք ուղղվածությամբ, կլորացված անկյուններով, լցված քարահող-ավազային խառը լիցքով: Ննջեցյալը պառկած էր աջ կողքի վրա, գլխով՝ հյուսիս, ձեռքերը և ոտքերը՝ կծկած: Գանգին հպված էր մեկ կճուռ:

Կրոմեխի միջակայքի երկրորդ խուցը բացվեց նախորդից հյուսիս, չորս ծածկասալերի տակ: Սալարկղային դամբանախուցը (1,20×

0,56×0,70մ) առանցքով ուղղված էր հյուսիս-արևմուտքից հարավ-արևելք, ևս խառը լիցքով. մարդու կմախք չկար: Այն ամբողջությամբ լցված էր տարատեսակ խեցանոթներով և մեծ քանակությամբ մանր եղջերավոր կենդանիների ոսկորներով (աղ. 63, 64, 65):*

Դամբարան 222 – Արտաքուստ 1,00մ բարձրությամբ քարահողային բրգանձ լիցքով դամբանաթումբ էր, որի տակ բացվեց 9,40մ տրամագծով արտաքին կրոմեխ, իսկ ներքին երկրորդ՝ 8,20մ տրամագծով կրոմեխը արևելյան հատվածով սահուն ձուլվում էր արտաքինին: Այստեղ երկու հիմնահողային խուց կար: Մեկը

* Թվում է, որ այս խցում տեղադրված էին դամբանատիրոջն ուղեկցող նյութերը և գոհաբերված կենդանիները:

գտնվում էր փոքր կրոմլեխի կենտրոնական հատվածում՝ քարերից կառուցված ծածկի տակ (1,90×0,75×0,70մ), առանցքով հյուսիս-արևելքից հարավ-արևմուտք ուղղվածությամբ՝ կլորացող անկյուններով: Ննջեցյալը պատկած էր աջ կողքի, գլուխը՝ դեպի հյուսիս, ձեռքերը և ոտքերը՝ կծկած: Գլխավերևում դրված էր երկու խեցանոթ (աղ. 67(Ա)): Երկու կրոմլեխների միջակայքում՝ ավելի արտաքինի տակ, երկու ծածկասալերի ներքո երկրորդ դամբանախուցն էր (1,06×0,68×0,5մ) նույն ուղղվածությամբ՝ հյուսիս-արևելքից հարավ-արևմուտք, ընդլայնական պատերը կոր էին: Այստեղ դրված էին 9 կավանոթ և մեծ քանակությամբ մանր եղջերավոր կենդանիների ու թռչունների ոսկորներ (աղ. 69, 72 (Բ)): Դամբանախցի հյուսիսարևելյան հատվածի մեծ մասը դատարկ էր թողնված:

Դամբարան 72 – Ունի տարբեր մեծության քարաբեկորներով կառուցված 5,40մ տրամագծով կրոմլեխ: Հարավարևմտյան հատվածին հարող տարբեր չափերի ծածկասալերի և տարբեր քարերի համադրությամբ կառուցված, ծածկի տակ բացված սալարկղային դամբանախուցը (2,30×1,15×0,95մ) առանցքով ուղղված էր հյուսիս-արևելքից հարավ-արևմուտք: Մարդու կմախքի խաթարվածությունը թույլ է տալիս ենթադրելու, որ դիամանսատում է կատարվել: Անատոմիական որոշ փոքր հատվածների տեղադրությունը ցույց է տալիս, որ ցանկացել են հանգուցյալին (12–13 տարեկան) մեջքի վրա պառկելու տեսք տալ: Գանգի մոտ գտնվեց մեկ փոքր կնուճ (աղ. 42, նկ. 3): Հայտնաբերվեցին նաև մանր եղջերավոր կենդանու ոսկորներ (աղ. 55):

Դամբարան 74 – Շրջափակված է հյուսիս-արևմուտքից հարավ-արևելք առանցքով 4,20մ, հյուսիս-արևելքից հարավ-արևմուտք՝ 4,30մ չափեր ունեցող ուղղանկյուն հատակագծով պատանման կերտվածքով, որի միջակայքում երկու ծածկասալերի և այլ քարերի համադրությամբ կառուցված ծածկի տակ բացված սալարկղային դամբանախուցը (1,00×0,55×0,60մ) առանցքով ուղղված էր հյուսիս-արևելքից հարավ-արևմուտք, հարավարևմտյան պատը հիմնահողի կտրվածքն է: Ննջեցյալը 5–6 տարեկան երեխա էր, գանգը դրված էր հարավային պատի կենտրոնական մասում: Կմախքի ոսկորների վատ պահպանվածության պատճառով դժվար էր

որոշել նրա իրական դիրքը: Ստորին ծնոտի առանձնացված լինելը և կմախքի մի մասի անկանոն տեղադրությունը թույլ են տալիս ենթադրելու, որ կատարվել է դիամանսատում: Ուղեկցող նյութը մեկ կնուճ է (աղ. 40, նկ. 7): Գանգի մոտ բացվեցին մանր եղջերավոր կենդանու գանգ ու ոսկորներ (աղ. 56):

Դամբարան 76 – Ունի խնամքով կառուցված 5,50մ տրամագծով կրոմլեխ: Միջակայքի կենտրոնական հատվածում տարաչափ երեք ծածկասալերի և այլ քարերի համադրմամբ կառուցված ծածկի տակ բացված սալարկղային դամբանախուցը (2,10×1,00×1,00մ) առանցքով ուղղված էր արևելքից արևմուտք: Ննջեցյալը (45–50 տարեկան տղամարդ) աջ կողքի վրա էր, գլուխը՝ դեպի արևմուտք, ոտքերը և ձեռքերը՝ կծկված (աղ. 57): Կրծքի դիմաց դրված էր մեկ խեցանոթ (աղ. 40, նկ. 8): Առանձնացրած և գանգից արևմուտք դրած ստորին ծնոտն ու այլ ոսկորների տեղադրությունը հնարավորություն են տալիս ենթադրելու մասնակի դիամանսատման մասին:

Դամբարան 209 – Գտնվում է երրորդ տեղամասի կենտրոնական մասում, ունի 4,00մ տրամագծով կրոմլեխ: Միջակայքի կենտրոնական հատվածում տարբեր չափերի հինգ ծածկասալերի և փոքր թվով այլ քարերի համադրությամբ կառուցված ծածկի տակ բացված հիմնահողային դամբանախուցը (1,50×0,90×1,00մ), առանցքով ուղղված էր հյուսիս-արևելքից հարավ-արևմուտք: Ընդլայնական երկու պատերը կոր էին: Ննջեցյալը (30–35 տարեկան կին) պառկած էր մեջքի վրա, գլխով՝ հարավ-արևմուտք, ստորին ծնոտն՝ առանձնացրած, ոտքերը՝ ծալած, աջ ձեռքը՝ որովայնի վրա, ձախը՝ իրանին զուգահեռ (աղ. 58): Գլխավերևում դրված էր երկու կավաման: Գանգի վրայից գտնվեցին մետաղե բաժանարար ուլունքներ, կրծքավանդակի մերձակայքից՝ սարդիոնից, սպակուց, ծարիրից պատրաստված տարատեսակ ուլունքներ, մեկ կիսալուսնաձև զարդ, բրոնզե շքասեղ (աղ. 59, նկ. 1, 44, 45): Կմախքի և ուղեկցող նյութերի տեղադրությունը պարզ ցույց է տալիս դամբանախցի մնացած մակերեսը դատարկ թողնելու միտումը:

Դամբարան 203 – Ունի արևելք-արևմուտք առանցքով 7,00մ, հյուսիս-հարավ՝ 4,00մ տրամագծով ոչ կանոնիկ կրոմլեխ: Միջակայքի

կենտրոնական հատվածում քարահողային լիցքի տակ բացված սալարկղային դամբանախուցը (1,60×0,90×0,75մ) առանցքով ուղղված էր հյուսիս-արևելքից հարավ-արևմուտք: Ննջեցյալը (18–20 տարեկան կին) պառկեցված էր կենտրոնում, աջ կողքի, գլխով՝ հարավ-արևմուտք, ոտքերը՝ ծալած, ձեռքերը՝ դեմքի դիմաց (աղ. 30): Գանգի դիմաց գտնվող երկու կավամանների վրա դրված էր մանր եղջերավոր կենդանու գանգ (աղ. 42, նկ. 4,5):

Դամբարան 212 – Ունի խնամքով կառուցված 6,00մ տրամագծով կրունկեխ, միջակայքը լցված 0,50մ բարձրությամբ քարալիցքով: Կենտրոնական հատվածում տարաչափ երկու ծածկասալի և այլ քարերի համադրմամբ կառուցված ծածկի տակ բացված հիմնահողային դամբանախուցը (1,60×1,00×0,30մ) առանցքով ուղղված էր արևելք-արևմուտք: Ընդլայնական երկու պատերը կոր էին, մարդու կմախք չկար: Կենտրոնական մասում դրված էր խոհանոցային մեծ կճուճ, որի հյուսիսային և հարավային կողմերում կային մանր և խոշոր եղջերավոր կենդանիների ոսկորներ ու վանակատի երկու ցլեպ: Հարավային կողմի ոսկորների մոտ կար նաև մանր եղջերավոր կենդանու գանգ (աղ. 48), խցի տարբեր մասերում դրված էր ևս վեց խեցանոթ (աղ. 34): Դամբանախցի արևմտյան կեսը միտումնավոր ազատ էր թողնված, արևմտյան պատի տակ զետեղված էր մեկ անոթ:

Դամբարան 213 – Ունի հատվածներով պահպանված 6,00մ տրամագծով կրունկեխ, որը ծածկված էր 0,70մ բարձրությամբ քարահողային դամբանաթմբով: Կենտրոնական հատվածում երկու և այլ քարերի համադրմամբ կառուցված ծածկի տակ բացված հիմնահողային դամբանախուցը (2,20×1,00×1,00մ) առանցքով ուղղված էր հյուսիսից հարավ, լցված անխառն մանրահատիկ ավազով: Անկյունները կոր դամբանախցում երկու ննջեցյալներից մեկի (40–50 տարեկան տղամարդ) գլուխն ուղղված էր հյուսիս, աջ կողքի վրա, ոտքերը՝ կծկված, ձեռքերը՝ դեմքի դիմաց: Երկրորդը (20–22 տարեկան կին)՝ ճիշտ հակառակը, գլուխը՝ հարավ, ձախ կողքի, ոտքերը՝ կծկած, ձեռքերը՝ դեմքի դիմաց (աղ. 61): Վերջինիս մոտից գտնվեցին անազե կախիկներ (աղ. 60, նկ. 6–9), ձկան ոսկրից կախիկ զարդ (աղ. 59, նկ. 2), իսկ կճուճները (աղ. 60, նկ. 1–4) խցի տարբեր մասերում էին: Ննջեցյալներից

յուրաքանչյուրը գտնվում էր իր հատվածի կենտրոնում:

Դամբարան 219 – Գետներես 7,00մ տրամագծով և 0,70մ բարձրությամբ քարահողային լիցքով դամբանաթումբ էր, որի տակ բացվեց 6,8մ տրամագիծ ունեցող կրունկեխ: Միջակայքի կենտրոնական հատվածում տարաչափ երեք ծածկասալերի և այլ քարերի համադրմամբ կառուցված ծածկի տակ բացված հիմնահողային դամբանախցի (3,50×0,90մ) վերին 0,70մ խորությամբ հատվածը հատակագծում շրջանաձև էր՝ 3,50մ տրամագծով, որից ներքև բացված անխառն մանրահատիկ ավազով լցված, կոր լայնական պատերով ուղղանկյուն, հիմնահողային դամբանախուցը (1,65×0,60×0,20մ) արևելքից արևմուտք ուղղվածությամբ էր: Ննջեցյալը պառկած էր ձախ կողքի, գլուխը՝ դեպի արևմուտք, ձեռքերը և ոտքերը՝ կծկած (աղ. 62), գլխավերևում՝ մեկ կճուճ (աղ. 60, նկ. 4):

Ինչպես վերը տեսանք, Լճաշենի ԹՎ խմբի դամբանաբլուրների (թիվ 14, 42, 44) և Ուզերլիկ թեփեի ստորին շերտի նյութերի համապատասխանությունը կասկած չի հարուցում: Առկա խեցանոթների ձևաբանական ընդհանրությունները հաջորդ փուլի ԿԲ/ՄԱ թիվ 220, 36, 40, 46 և այլ թաղման գույքի հետ վկայում են դրանց ներքին ժառանգական կապի մասին: Կճուճների տարբերությունը միայն որակական է, դրանք ինչպես տեսքով, այնպես էլ զարդարմամբ ավելի շքեղ են: Շքեղության մասին խոսելիս անհնար է շրջանցել հատկապես թիվ 46 (աղ. 24–28) և 220 (աղ. 20–23) դամբարանների գտածոները: Այստեղ կետերի տարբեր համադրություններով պատկերված զարդամոտիվները վկայում են ժամանակի՝ խեցեգործ վարպետների բարձր մակարդակի մասին:

Հիշյալ կճուճներից մեկ այլ տարբերակ ևս կա, որը կարող է ծառայել որպես կապող օղակ: Դրանք ավելի ցածր վզով կոպտախեցի, քիչ ցածր իրանով սակավաթիվ օրինակներ են, որպիսիք առկա են նախորդ փուլի թիվ 14 (աղ. 13, նկ. 2) և վերջին փուլի թիվ 220 (աղ. 23, նկ. 1) դամբանաբլուրներում:

Չնայած Ուզերլիկ թեփեի ստորին և վերին շերտերի միջև գոյություն ունեցող ժամանակագրական բացին, այնուամենայնիվ թիվ 46 (աղ. 24–28) և թիվ 220 (աղ. 20–23, 25) դամբանաբլուրների կճուճների տեսակն առկա է Ու-

զերիկ թեփեի ստորին և վերին շերտերում և տարբերվում է միայն հարդարման (կտրելու և կետագարդելու) եղանակներով (Кушнарєва К., 1965, 90–91, рис. 21–23):

Լճաշենի ԿԲ/ՍԱ ժամանակահատվածների նյութական և հոգևոր մշակույթի կարևորությունն այն է, որ դրանք դրսևորում են տվյալ դարաշրջանին բնորոշ երկու տարբեր հատկանիշներ, որոնք կարևորում են ինչպես ժառանգական կապերի, այնպես էլ ժամանակագրական հաջորդական փուլերի հիմնավորման ու հաստատման գործընթացները: Այդ առումով Լճաշենի դամբանադաշտի՝ որպես վաղ փուլի հուշարձաններ են ինչպես վերը նշված թիվ 46 և թիվ 220 դամբանաբլուրները, այնպես էլ նյութերի համանման կազմ ունեցող թիվ 38 և թիվ 50 դամբարանները:

Ընդ որում, կարևորում ենք թիվ 50 դամբարանի համախումբ նյութերը, որտեղ, բացի սև փայլեցված և կետագարդ շքեղ անոթներից, առկա են նաև ԿԲ խմբի վաղ փուլին պատկանող կրկնակի սակրի ձև ունեցող ցանցադաշտերով պատված գունագարդ, ուղղահայաց, վեր բարձրացող շուրթով և ընկույզի կեսի տեսքի երկարով անոթներ (ՀՊՊԹ 2118/ 37–50):

Նույնը առկա է նաև թիվ 38 դամբանաբլուրում, ուր կետագարդ անոթներից բացի կան նաև գագաթները վեր ուղղած եռանկյունիներով զարդարված անոթներ: Ինչպես նախորդում, այստեղ ևս հանդիպում են ուղղահայաց շուրթով անոթներ (ՀՊՊԹ 2118/145–163):

Հարկ է ևս մեկ անգամ հավաստել, որ Լճաշենի հատկապես վաղ շրջանի փայլեցված 3–4 շարք կետագարդ խեցեղենը հիմնականում բնորոշ է ՍԱ տարածաշրջանին, որը հավանաբար բացատրվում է տարածքների մոտիկությամբ: Սակայն դա բոլորովին էլ չի նշանակում, որ Հայաստանի այլ շրջաններում այդպիսիք բացակայում են, ընդհակառակը, ինչպես Մեծամորի համապատասխան շերտի արտեֆակտները (Է. Խանզադյան, 1973, նկ. 24, 25), այնպես էլ թիվ 59 դամբանաբլուրի (Khanzadyan E., 1995, pl. I–IV) թաղման գույքն ամբողջությամբ համապատասխանում են Ուզերիկ թեփեի վերին երկու շերտերի տվյալներին և Լճաշենի խնդրո առարկա դամբանաբլուրների նյութերին: Թիվ 59 դամբարանի և ոչ մի արտեֆակտ չի համապատասխանում ՍԲ/ՈԻԲ անցումային և առավել ևս ՈԻԲ վաղ փուլին, ինչպես կարծում է հեղինակը՝ այն

վերագրելով ՍԲ վերջին և անցումային ժամանակաշրջանին (Խանզադյան Է., 1996, 231–244): Դրանք ամբողջությամբ համապատասխանում են ԿԲ մշակույթի վաղ փուլին: Դրա լավագույն ապացույցը Վերին նավերի թիվ 23 դամբարանում հայտնաբերված Լարսայի ուլունքներն են (Симоноян А., 1984, 122–135), որոնք ոչ թե վերին, ինչպես կարծում է ուսումնասիրողը, այլ հստակ կերպով ցուցադրում են ԿԲ մշակույթի ստորին սահմանը: Լճաշենի ուսումնասիրվող ժամանակաշրջանի նյութերին են հարում ոչ միայն նշված թիվ 22 և 23 դամբարանների, այլև 12 դամբարանների նյութերը (Симоноян А., 1990, 188–200):

Ուսումնասիրողը վերջինս համարելով երեք մշակույթների՝ ԹՎ, ԿԲ և ՍԱ համատեղում, նյութերի մեկ փակ խմբում գտնվելը հնարավոր է համարում միայն Ք.ա. II հազ. I քառորդում (Симоноян А., 1990, 207): Սակայն վերջում նա ևս մեկ անգամ շեշտադրում է իր կողմից առաջ քաշած այն վարկածը, որ ՍԲ հնագիտական երեք մշակույթները հանդես են եկել միաժամանակ՝ Ք.ա. XXIV–XXIII դդ., որպես ազգակից մշակույթների «բլոկ» և գոյատևել են մինչև Ք.ա. XVI դ. ներառյալ (Симоноян А., 1990, 208):

Կարևոր շերտագրական տվյալներ են փաստագրված Շիրակավանի ԿԲ/ՍԱ վերջին փուլին պատկանող շերտում: Այստեղ հորերի հատակներին ծեփված մնացած նախորդ շերտի նյութերը հավաստում են նախորդ փուլի նստվածքների առկայությունը, որն ըստ ամենայնի հեռացվել է հաջորդ շինարարական շերտի ժամանակ: Այդ սակավաթիվ նյութերի մի մասը պատկանում է ԹՎ մշակույթի ավարտական, մյուսը՝ ԿԲ/ՍԱ փուլին (Թորոսյան Ռ. և ուրիշներ, 2002, աղ. IX, նկ. 1–3, 11, 13): Կարծում ենք, նույն ժամանակաշրջանի արգասիք են Շուլավերի թիվ 1 և 2 դամբանաբլուրները: Եթե առաջինում հայտնաբերված կոպիտ խեցանոթները կրկնում են Ուզերիկ թեփեի ստորին շերտի համանման անոթներին (ՕՔԿԱՅ, 1975, տ. XXVIII), ապա երկրորդ դամբանաբլուրի սև փայլեցված և դրոշմիչով եռաշար կետերով զարդարվածները (ՕՔԿԱՅ, 1975, տ. XXX–XXXI) համահունչ են Լճաշենի թիվ 46, 220 դամբանաբլուրների և Ուզերիկի վերին շերտերի նյութերին:

Քայլող դրոշմիչով արված երկշարք և քառաշարք խեցեղեն Է հայտնաբերվել նաև Ղարաքյոփակ թեփեի բնակատեղիում: Այստեղ առկա են նաև Ուզերիկի ստորին շերտի թաց կավի

վրա, կտրելու եղանակով արված զարդամոտիվներով նյութեր, որոնք վաղ նյութերի արձագանքներ են (Исмайллов Г., 1969, 64):

Լճաշենի վերոհիշյալ դամբանաբլուրների՝ ԿԲ/ՄԱ վաղ փուլին պատկանելը հավաստում են նաև վերջին տարիներին Ադրբեջանի հյուսիսարևմտյան շրջաններում ուսումնասիրված հուշարձանները: Դաշյուզի հնավայրի թիվ 3 դամբանաբլուրի ներկայացված երկու անոթներից մեկը կրում է ԹՎ վերջին փուլի անոթների՝ շուրթին փայլեցմամբ արված ուղղահայաց գծեր և իրանի զարդամոտիվ, իսկ մյուս խեցանոթի կետերից կազմված կետիկաձև և հորիզոնական բազմաշար գծազարդերն ամբողջությամբ համապատասխանում են Լճաշենի նյութերին, որոնք թվագրված են Ք.ա. II հազ. սկզբով (Ахундов Т., 2001, т. XXXVI):

Առավել ցայտուն են ընդհանրությունները Մարիջինի խմբի թիվ 3 դամբանաբլուրի նյութերի հետ: Տարբերությունն այն է, որ որոշ անոթներ պատվանդանաձև նստուկ ունեն (Ахундов Т., 2001, т. III, IV), որը ևս անհարիր չէ ԹՎ մշակույթին: Առավել ուշագրավ է հիդրիատիպ անոթը, որի վզին և ուսերին կետերով արված թեք գծերի խմբերը (Ахундов Т., 2001, т. III/6) ակնառու կերպով ցույց են տալիս այդ անոթների կապը ԹՎ նյութերի հետ, հավաստում լճաշենյան տվյալ խմբի ԿԲ/ՄԱ սկզբին պատկանելությունը: Ի տարբերություն Դաշյուզի դամբանաբլուրի, վերջինս հեղինակը թվագրում է Ք.ա. II հազ. II քառորդով (Ахундов Т., 2001, 200):

Լճաշենի ուսումնասիրվող դամբանաբլուրների ԿԲ/ՄԱ վաղ փուլին պատկանելու մասին են հավաստում նաև դրանցում հայտնաբերված փոքր կարասները (աղ. 21, նկ. 4, աղ. 22, նկ. 3, աղ. 27, նկ. 4): Դրանք քիչ ձգված իրանով ու քիչ ավելի լայն բերանի բացվածքով ևս ասես միջանկյալ դիրք են գրավում թեղեքյան՝ Աղչիայի թիվ 5 (Джапаридзе О. и др., 1981, т. XIII–XVIII) և Թեղեքի 15 (Гогодзе Э., 1972, т. 22) դամբանաբլուրների նմանատիպ անոթների և ԿԲ/ՄԱ սև փայլեցված, ցածր պարանոցով կճուճների միջև:

Թիվ 46 դամբանաբլուրի անոթներից մեկի ուսերին արված ցանցազարդը (աղ. 27, նկ. 2) ևս չի հակասում նշված փուլերի կապերի մասին, որոնք առկա են Թեղեքի թիվ 1 և 45 դամբանաբլուրներում (Гогодзе Э., 1972, т. 16, 31):

Լճաշենի թիվ 220 դամբանաբլուրում գտնված կճուճի միակ տեսակը (աղ. 23, նկ. 1) ձևով զանա-

զանվում է ՄԲ կճուճներից, որին մոտավոր զուգահեռ կարող է համարվել Շիրակավանի ՄԲ շերտից գտնվածը (Թորոսյան Ռ. և այլք, 2002, աղ. IX (8):

Խեցանոթների մյուս տեսակը թիվ 220 դամբանաբլուրի կարմիր անգոբով պատած գունազարդ կճուճներն ու քրեղաններն են: Կճուճներից մեկի ուսերին սև ներկով արված են գագաթները դեպի շուրթն ուղղված եռանկյունաձև պատկերներ, որոնք ընդմիջված են ուղղանկյուն-քառանկյուններով (աղ. 23, նկ. 4), մյուսի ուսերին պատկերված եռանկյունիներն ընդմիջված են կրկնակի սակրաձև պատկերներով (աղ. 25, նկ. 1): Գունազարդ միակ քրեղանի վերին մասը նույնպես զարդարված է նմանօրինակ եռանկյունիներով և ցանցապատ երեքական ուղղանկյունաձև պատկերներով (աղ. 25, նկ. 2): Հիշյալ կճուճները և քրեղանները հիմնականում համատեղ են լինում ու գոյատևում ԿԲ/ՄԱ բոլոր փուլերում: Դրանք հայտնի են ինչպես Լճաշենի թիվ 35–50 դամբանաբլուրներից, այնպես էլ Կարմիր բերդից (Кышарева К., 1960, 140–141), Մեծամորից (Khanzadian E., 1995, pl. I, 11), Էլառից (Խանգաղյան Է., 1979, 68, 69, նկ. 92–94), Քեթիից (Петросян Л., 1989, т. 42), Շիրակավանից (Թորոսյան Ռ. և այլք, 2002, աղ. VII–IX), Հաչատրյանից (Хачатрян Т., 1975, 102–105): Արտաքին ձևավորումով առանձնանում են Ուզերլի թեփեի նյութերը, որոնք հարդարված են շեղանկյունաձև պատկերներով, ալիքներով և այլ զարդամոտիվներով: Կարծում ենք, որ այս տարբերությունը ոչ թե ժամանակագրական է, ինչպես երբեմն նշվում է ուսումնասիրողների կողմից, այլ տեղային առանձնահատկություն թեկուզ այն պատճառով, որ Էլառի թիվ 25՝ վաղ թվագրություն ունեցող դամբարանում ևս առկա է շեղանկյունաձև զարդ կրող խեցանոթի բեկոր (Խանգաղյան Է., 1979, նկ. 90):

Վերը նշված գունազարդ քրեղանների շարքում մի փոքր առանձնանում է սև փայլեցված, կարճ ուղղահայաց շուրթով կետազարդ օրինակը (աղ. 23, նկ. 5): Նույն ձևի, սակայն գունազարդ բազմաթիվ քրեղաններ են հայտնի Կարմիր բերդից (Кышарева К., 1960, 141): Մեծամորի թիվ 31 դամբարանի նմուշը գորշ է և անզարդ (Khanzadian E., 1995, pl. I, 11): Մեծ թվով տարբեր գույնի և երանգի նման քրեղաններ են հայտնի Շիրակավանի բնակատեղիի Ք.ա. XVII դ. երկրորդ–XVI դ. առաջին կեսով թվագրվող շերտե-

րից (Թորոյան Բ. և այլք, 2002, աղ. VII–IX), իսկ Լոռի բերդի թիվ 6 դամբանաբլուրի հարևան նման քրեղանը գորշ անփայլ է, որի համալիրը պատկանում է ԹՎ խմբի վերջին փուլին (Девед-жян С., 1981, т. II): Ընդհանրապես նման անոթները բնորոշ են Ք.ա. XVIII–XVII դդ. մշակույթին:

Ի տարբերություն թիվ 220-ի՝ Լճաշենի թիվ 46 դամբանաբլուրն աչքի է ընկնում տարատեսակ խեցանոթներով: Ներկայացվածից բացի, այստեղ գտնվել է ևս երեք տեսակ քրեղան. առաջինը մեկ օրինակով է (աղ. 28, նկ. 4), որը ձևով և կարճ փոքր ուղղահայաց շուրթով մոտ է վերը հիշատակվածներին միայն այն տարբերությամբ, որ վերջինիս ուսերը զարդարված են բազմաշար լայն ակոսագոտիներով, երկրորդ տեսակը անզարդ է և ունի կլոր շուրթ (աղ. 28, նկ. 3, 5): Այս երկու ձևերն էլ առկա են Հառիճի թիվ 93 դամբարանում, որոնց հետ հայտնաբերվել է ուսերը կետերով զարդարված, սպիտակ ներկով ընդելուզված հիդրիատիպ խեցանոթ: Հեղինակն, այս ամենը դասելով ՍԱ խմբին, այն թվագրում է Ք.ա. XVIII–XVII դդ. (Хачатрян Т., 1975, 111, рис. 66): Սակայն չենք բացառում Հառիճի տվյալ համալիրի մի փոքր ուշ փուլի պատկանելությունը:

Քրեղանների երրորդ տեսակը Հայաստանում ունի ժամանակագրական առավել լայն ընդգրկում: Դրանք այսպես կոչված «ընկույզի կեսի» նման խեցանոթներն են (աղ. 28, նկ. 1, 2): Մրանք պատրաստված են ձեռքով, ավազախառն կավից և ունեն սև թույլ փայլեցված մակերես: Կարմիր վանքի ՄԲ ժամանակաշրջանի նման երկու քրեղաններից մեկը գունազարդ է, մյուսն՝ անզարդ (Мартиросян А., 1964, 50, рис. 20):

Լճաշենի ևս մեկ՝ թիվ 51 դամբարանի գտածոները ամբողջությամբ դասվում են ՍԱ վաղ խմբին: Դրանք սև փայլեցված և երեք շարք կետերով զարդարված չորս կճուճներ են և ընկույզի կեսի նման երկարով ու մեկ կիսագնդաձև իրանով քրեղաններ (ՀՊՊԹ 2166/1–9):

Առավել շքեղ են Նոր Բայազետի թիվ 1 դամբարանից հայտնաբերված երեք քրեղանները (Բսանզադյան Է., 1969, 94–95): Նման անոթները հետզհետե կլորանալով ստանում են ավելի լայն տարածում, որոնք, ինչպես ստորև կտեսնենք, հիմնականում հայտնի են ցեղային առաջնորդների և քրմական դասին պատկանող դամբա-

րաններից ու հավաստում են իրենց ծիսական բնույթի մասին: Բացի այդ, ուսումնասիրվող անոթներն ունեն ժամանակագրական որոշակի հատկանիշներ: Միջին բրոնզեդարյանները երկարով են ուշ բրոնզի ժամանակաշրջանում ստանում են ամբողջովին կլոր տեսք: Լճաշենի թիվ 220 դամբանաբլուրում գտնվել են նաև մեկ «աղաման» (աղ. 25, նկ. 3), գետաքարե սրոց և վանակատի ցլեպ (աղ. 23, նկ. 2, 3): Եթե առաջին երկուսը տվյալ ժամանակաշրջանում կենցաղում օգտագործված գործիքներ են, ապա երրորդի նշանակությունը միանշանակ սիմվոլիկ է, որպիսիք դամբարաններում հիմնականում գտնվել են կենդանիների ոսկորների վրա:

Նկատի ունենալով Լճաշենի ներկայացված դամբանաբլուրների և նշված համադրությունների կապը ԹՎ խմբի հուշարձանների հետ, ինչպես նաև Վերին նավերի թիվ 23 դամբարանում Լարսայի ուլունքների առկայությունը, կարելի է հիմնավորված համարել ուսումնասիրվող դամբանաբլուրների Ք.ա. XVIII դ. երկրորդ–XVII դ. առաջին կեսով թվագրելը: Գրեթե համաժամանակյա նյութեր են պարունակում Լճաշենի թիվ 36, 40 (պեղումները՝ Հ. Մնացականյանի) և 105, 223 (պեղումները՝ Լ. Պետրոսյանի) դամբանաբլուրները:

Թիվ 36 դամբանաբլուրի կարմիր, անգործով պատած, գունազարդ և սև փայլեցված, քառաշար կետազարդ կճուճները և կարասն (աղ. 29, նկ. 1, 4, 5, աղ. 31) ամբողջությամբ համապատասխանում են վերը հիշատակված դամբանաբլուրների նյութերին: Անոթների արտաքին ձևավորման միակ տարբերությունը սև փայլեցված կետազարդ կճուճներից մեկի վրա (աղ. 31, նկ. 2) արված ելնդավոր գոտին է, որն ի հայտ է գալիս Ք.ա. XVIII դ. վերջերին և փոքր-ինչ ավելանում Ք.ա. XVII դ.: Այստեղ առկա են նաև մետաղից, քարից և շաղախից պատրաստված զենքեր և զարդարանքի առարկաներ: Ջենքերը բրոնզից պատրաստված երկու դաշույններն են, որոնցից մեկը փոքր (աղ. 29, նկ. 12) է և հիշեցնում է վերը հիշատակված Կուր-արաքսյան և ԹՎ ժամանակաշրջանների դաշույնները: Երկրորդ դաշույնը (աղ. 29, նկ. 13), որի նմանակը գտնվել է նաև թիվ 40 դամբանաբլուրում (աղ. 33, նկ. 8), նախորդի համեմատ նոր որակի զենք է: Նախորդների համեմատ սրանք չափերով առավել երկար են, շեղբերը կտրվածքում սեղանաձև, իսկ փոքր կարճ պոչուկներին գրեթե միշտ արված են անց-

քեր՝ կոթառին ամրացնելու համար: Հարկ է նշել, որ դաշույնները և ընդհանրապես մետաղե իրերը խիստ սակավ են ինչպես ԹՎ, այնպես էլ ԿԲ/ՄԱ փուլերում: Եղածներն էլ հայտնաբերվել են հիմնականում վերնախավին պատկանող դամբանաբլուրներում: Դրանցից են վերը ներկայացված Մեծամորի թիվ 59 (Է.Խանգադյան, 1996, 235, աղ. 1), Վերին նավերի թիվ 22 դամբարանները (Симоных А., 1984, 125, рис.3) և Կարմիր վանքից գտնվածները (Мартиросян А., 1964, 51): Վերջիններս շեղբի կտրվածքով մի փոքր տարբեր են:

Ինչպես նկատել է Հ. Մարտիրոսյանը, շեղբի կտրվածքով դրանք չունեն համոզիչ նմանակներ ՄԲ նյութերում (Мартиросян А., 1964, 55):

Թիվ 36 դամբանաբլուրում հայտնաբերված վանակատե նետալաքները (աղ.29, նկ.6-10) զուգահեռներ ունեն համաժամանակյա այնպիսի հուշարձաններում, ինչպիսիք են Կարմիր վանքը (Мартиросян А., 1964, 51), Լոռի բերդի բնակատեղին (Деведжян С., 1981, т.1), Հատիճի 78 և 65 դամբարանները (Хачатрян Т., 1975, рис. 69,70 և այլն): Հարկ է նշել, որ ուսումնասիրվող ժամանակաշրջանի նետալաքների տվյալ տեսակը նախորդ փուլի նյութերի համեմատությամբ ավելի փոքր է և մասամբ զիջում է նաև հարդարանքով:

Թիվ 36 դամբանաբլուրում հայտնաբերվել են նաև սարդիոնե, շաղախե տարատեսակ ուլունքներ (աղ.29, նկ.11), որոնցից կան նաև թիվ 40 դամբարանաբլուրում (ՀՊՊԹ 2118/8):

Հիշյալ նյութերից, ինչպես նաև ապակուց, քարից և այլ նյութերից պատրաստված ուլունքները ևս եզակի չեն ԿԲ/ՄԱ ժամանակաշրջանի հուշարձաններում: Դրանցից են Վերին նավերի թիվ 12, Էջմիածնի թիվ 5 (Мартиросян А., 1964, 67), Քերթի թիվ 18 (Петросян Л., 1989, т. 42), Հատիճի թիվ 65 (Хачатрян Т., 1975, рис.71) դամբանաբլուրների ուլունքները: Թիվ 36 դամբանաբլուրում գտնված քարից պատրաստված երկու՝ անորոշ նշանակության իրերի մասին առայժմ դժվար է խոսել (աղ.29, նկ.2-3): Գրեթե համաժամանակյա նյութեր է պարունակում թիվ 40 դամբանաբլուրը: Հայտնաբերված սև փայլեցված կճուճները՝ (աղ.35, նկ.1, 2, 3) ձևով վերը քննության առնված դամբանաբլուրների նյութերի կրկնությունն են: Սակայն դրանցից երկուսի (աղ.35, նկ.1, 3) զարդերն արված են ոչ թե կետերի, այլ գծիկների միջոցով, որը թվում է ավե-

լի ուշ երևույթ է: Գունազարդ անոթները, ձևաբանորեն նույնպես կրկնելով նախորդներին, մի դեպքում (աղ.33, նկ.12) ունեն սև ներկով արված թեք զիգզագներ, մյուսում՝ փայլեցմամբ արված թեք գծերի խմբեր (աղ.33, նկ.13), որոնք առավել մոտ են ուշ շրջանի նյութերին: Այդ մասին է վկայում նաև այստեղ առկա հատիկներով զարդարված խոհանոցային կճուճը (աղ.33, նկ.14), որը ՄԲ ավարտական փուլում դառնում է առավել տարածված:

Ուսումնասիրվող դամբանաբլրի նետալաքը (աղ.33, նկ.9) նույնն է, ինչ նախորդինը, իսկ վանակատի ցլեպը (աղ.33, նկ.10), որ հայտնի է Լճաշենի ԿԲ/ՄԱ գրեթե բոլոր դամբանաբլուրներից, որոնք հայտնաբերվել են կենդանիների ոսկորների վրա: Քարից մյուս իրը կախիկ զարդ է (աղ.33, նկ.2):

Մետաղե իրերից բրոնզե դաշույնի մասին արդեն հիշատակվեց (աղ.33, նկ.8), հաջորդ երեքը (աղ.33, նկ.4, 5, 6) ամենայն հավանակա- նությամբ կապարճի մասեր են:

Լճաշենի դամբանադաշտի մշակութային զարգացման նոր դրսևորումներ են առկա թիվ 105 դամբարանում: Բացի վերը նշված թիվ 36 դամբանաբլրի կճուճի իրանի ելնդագոտուց, որպիսին կրում է քրեղանը (աղ.37, նկ.1), այստեղ առկա են որոշ ձևաբանական փոփոխություններ: Սև փայլեցրած կճուճների մի մասի պարանոցները քիչ սեղ են և բարձր, որը դրանց ավելի շատ սափորի նման է դարձնում (աղ.37, նկ.3, 5, 7): Այս նյութերը փոքր-ինչ մոտ են Հատիճի թիվ 93 և թիվ 24 դամբարանների նյութերին (Хачатрян Т., 1975, рис.66,73): Մյուս նորույթն այն է, որ այս գտածոներում ևս, ինչպես թիվ 36 և թիվ 40 դամբարաններում, գտնվել է նոր ձև ունեցող անոթ, որը հետզհետե սկսում է մեծ թիվ կազմել անցման փուլում, ՈԻԲ դարաշրջանում, և դառնում խեցանոթների հիմնական ձևերից մեկը՝ խոհանոցայինը: Դա խոշորահատիկ ավազախառն կավից պատրաստված դարչնագույն, մրոտված մակերեսով կճուճ է, որի ուտերը զարդարված են թաց կավի վրա կտրելու եղանակով արված բազմաշար ալիքներով և ցանցագոտիով (աղ.37, նկ.6): Ինչպես խոհանոցային կճուճի, այնպես էլ քրեղանի իրանին արված ելնդագոտու առկայությամբ վերջինիս համադրելի է Վերին նավերի թիվ 12 դամբանաբլրի թաղման գույքը, որն ըստ ուսումնասիրողի պատկանում է Ք. ա. II հազ. I քառորդին (Симо-

Нян А., 1990, 193, 207, 208): Տեղին է նշել, որ Վերին նավերի նշված դամբանաքարում առկա են նաև կավանդների վրա արված հոծ փայլագծերով տարատեսակ պատկերներ, որոնք ևս վկայում են տվյալ նյութերի ժամանակագրության մասին:

Լճաշենի ԿԲ/ՍԱ բրոնզեդարյան շրջափուլի դամբարանային նյութերը, հատկապես վաղ շրջանին պատկանողները, հիմնականում հասարակության վերնախավին պատկանող թիվ 35–50 և 220, 223 դամբանաքարներից են, որտեղ հայտնաբերված նյութերի համակողմանի ուսումնասիրությամբ, հատկապես ԹՎ/ԿԲ/ՍԱ անցումային բնույթի նյութերի քննությամբ պարզվել է, որ ԹՎ շրջափուլից ՍԱ/ԿԲ փուլին անցումը տեղի է ունեցել Ք.ա. XVIII դ. կեսերին: Առկա նյութերի ուսումնասիրությունը հաստատում է, որ Լճաշենի դամբանադաշտի ԿԲ/ՍԱ վաղ փուլի մշակույթը գոյատևել է Ք.ա. XVIII դ. երկրորդ կես – XVII դ. առաջին կես ժամանակահատվածում: Այդ փուլը բնութագրում են ԿԲ վաղ գունագարդ և ՍԱ դրոշմիչով արված եռաշար ու քառաշար կետագարդ անոթները:

Այսպիսով Լճաշենի բրոնզեդարյան իրարահաջորդ փուլերի նյութերի փոխկապակցվածության՝ գենետիկական կապերի անընդհատականության վերհանման և ապացուցման համար իրենց նշանակությամբ պակաս կարևորություն չունեն նաև Կարմիր բերդ Սևան-արցախյան շրջափուլի վերն ուսումնասիրված դամբարանային նյութերը: Հանձին այդ նյութերի մենք ունենք ինչպես նախորդ՝ Թռեղք-վանաձորյան, այնպես էլ հաջորդ՝ ուշ բրոնզեդարյան ժամանակաշրջանների հիանալի կապող օղակ: Հատկապես վաղ կուրգանային ՄԲ ժառանգական նյութերի կապերի վերհանումը երկար ժամանակ վիճելի էր ուսումնասիրողների համար: Չնայած այն հանգամանքին, որ տարբեր հուշարձաններից հայտնաբերված նյութերի միջոցով մասամբ հստակեցվեցին այդ կապերը, այնուամենայնիվ Լճաշենի նյութերի ներկա ուսումնասիրությունը, տվյալ հարցի վերաբերյալ մեկ հուշարձանի շրջանակներում, անառարկելի է դարձնում այդքան կարևոր ԹՎ/ԿԲ ՍԱ անցումային փուլի նյութերի ուսումնասիրությունը:

ՄԻՋԻՆԻՑ ՈՒՇ ԲՐՈՆԶԻՆ ԱՆՑՄԱՆ ԾՐՁԱՓՈՒԼ

Հնագիտական տարբեր ժամանակաշրջանների մշակույթների պարբերացման գործում կարևորվում է իրարահաջորդ, տարբեր ժամանակաշրջանները միմյանց կապող անցումային շրջաններում առկա նյութերի ուսումնասիրությունը: Այդ տեսակետից բավականաչափ հարուստ նյութերով առանձնակի կարևորություն ունեն Լճաշենի դամբանադաշտի տվյալները, դրանք ի դեպ, այլ հուշարձաններում հարուստ չեն:

Սույն աշխատությունում, կարևորելով տվյալ խնդիրը և հիմք ընդունելով մշակույթի նախորդ ու հաջորդ փուլերի գերակայությունը, թաղման գույքն առանձնացվել է ըստ երկու անցումային փուլերի: Առաջինում, որն ընդգրկում է Ք.ա. XVI դ. առաջին կեսում ուսումնասիրված են այն նյութերը, որտեղ ՄԲ վերջի նյութերի կողքին կան նաև անցումային տեսակի և ՈԻԲ սկզբնավորումը ներկայացնող նոր նյութեր՝ այս փուլը միևնույն ժամանակ որակելով որպես ՄԲ ավարտի փուլ: ՄԲ/ՈԻԲ անցման երկրորդ փուլը նշանավորվում է առաջին փուլի նյութերի հակառակ առկայությամբ: Տվյալ փուլի նյութերում արդեն զգալի թիվ են կազմում ՈԻԲ բնորոշ նյութերը, որոնք ժամանակագրվում են Ք.ա. XVI դ. երկրորդ կես – XV դ. սկիզբ:

Որպես տվյալ ժամանակաշրջանը բնութագրող հատկանիշներ են դիտարկված ՄԲ և անցումային հատկանիշներով նյութերի նվազումը և նոր ձևավորվող նյութերի գերակայությունը, որոնք աչքի են զարնում խեցեղենի փխրունությամբ ու նոր որակի նյութերի ձևավորմամբ: Նախկին հարթ հատակով խեցանոթներն իրենց տեղը զիջում են կլոր հատակ ունեցողներին, իսկ խեցանոթների ուղղահայաց և դուրս թեքված շուրթերը հետզհետե դառնում են կլոր՝ ոլորուն:

Խիստ կարևորելով ՄԲ/ՈԻԲ անցման փուլի դերը որպես ՄԲ ավարտ և ՈԻԲ ձևավորման սկիզբ, առանձնացրել ենք այն համալիրները, որոնց նյութերն արտաքին ձևավորմամբ ևս հատկանշական են տվյալ փուլին:

Դրանք սակավ, համեմատաբար կոպիտ հարդարված, հիմնականում թաց կավի վրա ձեռքով արված հորիզոնական, ալիքաձև և դեռևս քիչ քանակությամբ, ՍԱ տիպի դրոշմիչով

արված կետագարդեր են: Մակայն այստեղ արդեն գերակշռում են սև փայլեցված արտաքին մակերեսով, փայլեցմամբ արված տարածն գարդերը, որոնք դառնում ՌԻԲ հիմնական ձևերը:

Ինչպես այլ ուսումնասիրողների, այնպես էլ մեր կողմից որպես խեցանոթների անցումային տվյալ փուլի կարևոր հատկանիշ է դիտվում նաև անոթների թրծումից հետո սպիտակ և կարմիր մածուկով ծեփված լինելը:

Լճաշենի դամբանադաշտի բացառիկ կարևորությունն այն է, որ այստեղի դամբանային համալիրները գրեթե ամբողջությամբ արտացոլում են Հայաստանի բրոնզի դարաշրջանի հնագիտական մշակույթների զարգացման շարունակականության ողջ ընթացքը: Այդ առումով բավական ինքնատիպ է թիվ 223 դամբանաբլուրն իր տարատեսակ արտեֆակտներով, որոնք դրսևորում են ինչպես ԿԲ/ՄԱ փուլի նյութեր, այնպես էլ այս փուլում սկզբնավորվող ՌԻԲ ժամանակաշրջանում լայն տարածում ստացող խեցանոցային խեցեղեն և այլ նյութեր: Այս համալիրն (աղ. 41, 32, 43) իր նյութերով ասես միջանկյալ դիրք է գրավում ԿԲ/ՄԱ և ՌԻԲ փուլերի միջև: Այսպես, եթե սև փայլեցված քայլող դրոշմներով քառաշար գարդերով խոշոր կճուճն (աղ. 41, նկ. 7) ամբողջությամբ կրկնում է վերը ներկայացված թիվ 46 և թիվ 220 դամբանաբլուրներից հայտնի օրինակները, ապա մյուս, սև փայլեցված և ուռուցիկ իրանով, խիստ ներճկված վզով ու երկշար կետերով զարդարված կճուճները (աղ. 41, նկ. 4, 8), փոքր-ինչ տարբերվում են վաղ փուլերի իրենց նմանակներից: Վերջիններս լավ հայտնի են Լճաշենի համաժամանակյա և ՄԲ/ՌԻԲ անցման փուլի համալիրներից (տե՛ս ժամանակագրական աղյուսակներ և հավելված), որոնց կանդրադառնանք հերթական ուսումնասիրության ժամանակ: Կճուճների ներկայացված տեսակը մեծ թվով հայտնի է հատկապես Հառիճի դամբանադաշտի համալիրներից (թիվ 8, 93, 108, 111 և այլն): Ըստ ուսումնասիրողի դասակարգման, դամբարանների այդ խումբն առավել բնորոշ է Ք.ա. XVIII–XVII դդ. (Хачатрян Т., 1975, 111): Տվյալ ժամանակաշրջանին բնորոշ չեն փոքր ծավալի թոյլ սև և գորշ դեպի դուրս ոլորված, մեկ կամ երկշար կետերով զարդարված, իրանին ելնագոտիներով և լայն ակոսներով զարդարված նյութերը, որոնք հիմնականում հատկանշական են Ք.ա. XVI դ. առաջին կեսին:

Նման նյութեր (կճուճներ, քրեղաններ, կաթասներ և այլն) հայտնի են Խանլարի հիմնահողային թիվ 12 դամբարանից: Կճուճներից մեկը զարդարված է կետագծերից կազմված մեանդր հիշեցնող մոտիվով, իսկ մյուսը՝ ալիքաձև գարդերով (Гуммель Я., 1948, 15–28, рис. 11): Համանման նյութեր է պարունակում Գյանջա չայի թիվ 139 դամբարանը, որտեղ հայտնաբերվել են երկու շարք կետագծերից կազմված ալիքաձև զարդամոտիվ կրող կճուճներ, քրեղաններ և կայծքարից գործիքներ (Гуммель Я., 1948, 28): Քայլող դրոշմիչով կատարված նման զարդաձևերով խեցանոթները և բրոնզե «գապանակ», շաղախե և սարդիոնե ուլունքներ են գտնվել նաև Խաչքուլաղի Դաշքեսանի շրջանում պեղված թիվ 2 դամբանաբլրից, որն ըստ ուսումնասիրողի պատկանում է Ք.ա. II հազ. կեսերին (Нарманов И., Исмаилов Г., 1961, 19–30): Ադրբեջանի վերը նշված տարածքի նյութերի ընդհանրությունները Լճաշենի նյութերի հետ ևս վկայում են դրանց պատկանելությունը Ք.ա. XVI դ. առաջին կեսին:

Լճաշենի նմուշներին մերձենում են նաև Հյուսիս-արևմտյան Ադրբեջանի Կուդուրլուի Սարիջինյան խմբի թիվ 2 դամբանաբլրի նյութերը (Ахундов Т., 2001, рис. 11), որոնք թվագրված են Ք.ա. II հազ. II քառորդով:

ՄԲ վերջին փուլին պատկանող ուշագրավ դամբանաբլուր է պեղվել նաև 2005 թ. Աղստևի շրջանում՝ Հասանու գետի ձախ ափին: 4,10×2,70×2,00 մ չափերի դամբանախցում խնամքով դասավորված է եղել 71 խեցանոթ, որոնցից հրատարակված է յոթը: Դրանցից երեքը պատկանում է ԿԲ գունագարդ կճուճների խմբին, չորսը զարդարված է կետերով արված մեանդրներով. սեղմումով զարդարված անոթներն ընդելուզված են սպիտակ ներկով (Муσειбли И., Даниелян О., 2007, 159–161):

Լճաշենի թիվ 223 դամբանաբլրի հավաքածուում, բացի հիշյալ կճուճներից, գտնվել են նաև երկու կճուճներ (աղ. 32, նկ. 3, 4), թոյլ սև և գորշ փայլեցված քրեղաններ (աղ. 41, նկ. 2, 3, 5, աղ. 32, նկ. 1), որոնցից երկուսի ուտերը ներճկված են, ունեն հարթակի տեսք, իսկ մեկի իրանը և ուտերը զարդարված են լայն ակոսագոտիներով, չորրորդն անզարդ է: Մեկ այլ քրեղան էլ կրկնում է գունագարդ քրեղանների ձևը, սակայն արտաքին մակերեսի մաշվածության պատճառով գունագարդման հետքերը չեն նշմարվում

(աղ. 41, նկ. 1): Լճաշենի թիվ 223 դամբանաբլրի վերոհիշյալ բոլոր ձևերը ևս առկա են Հառիճի հիշատակված դամբարաններում, բացառությամբ վերջին քրեղանի, որի գունազարդ գուգահեռները առկա են Հառիճի թիվ 14, 31, 7 և 29 դամբարաններում (Хачатрян Т., 1975, рис. 52, 54, 58, 60): Վերջիններս աչքի են գարնում անհավասար երկմասությամբ՝ վերին հատվածը երկար է: Հառիճից բացի Լճաշենի ԿԲ մշակույթի երկրորդ փուլի լավագույն գուգահեռները Ծաղկալանջի թիվ 6, 30, 39 և Քարաշամբի թիվ 40 դամբանային նյութերն են (Хачатрян Т., 1975, рис. VIII, IX, X):

Լճաշենի ԿԲ/ՍԱ երկրորդ փուլի նյութերին հատկապես մերձենում են քայլող դրոշմիչով արված երկշար կետազարդ Սևան ՀԷԿ-ի (Мартиросян А., 1964, 57, 21) և Մեծամորի թիվ 83 դամբարանի կնուճներն ու քրեղանները (Khanzadian E., 1995, Pl. 12): Նոր դրսևորումներով այս փուլին են հարում Քեթիի թիվ 18 դամբարանի նյութերը (Петросян Л., 1989, т. 42): Ձևով և հարդարմամբ Լճաշենի թիվ 223 դամբանաբլրի նյութերի կրկնություն են Երևանի Զեյթոն թաղամասում պեղված դամբարանի կետազարդ, խհանոցային և գունազարդ կնուճներն ու քրեղանները, որոնք թվագրված են Ք. ա. XVIII–XVI դդ. (Ամիրյան Ս., 1969, աղ. 1): Համանման անոթներ են հայտնի նաև Միսիանի թիվ 4 դամբարանից: Այստեղի ընկույզի կեսի նման անոթը բավականին երկարով է (Xnkikyan O., 2002, Pl. VIII):

Այդուհանդերձ, փուլաբաժանման խնդրում առավել կարևոր են առայժմ սակավ քանակությամբ հայտնի բնակատեղիների շերտազրահական տվյալները: Ինչպես վերը նշվեց, դրանցից է Ուզերլիկ թեփեի 3,5 մ հզորությամբ մշակութային շերտ ունեցող հուշարձանը, որտեղ ՄԲ/ՈԻԲ անցման փուլի հատկանիշներ գրեթե չեն նշմարվում: Այդ առումով ուշագրավ են Շիրակավանի բնակատեղիի տվյալները: Ի տարբերություն Ուզերլիկի, որտեղ գերակշռում են ԿԲ/ՍԱ վաղ խմբին վերաբերող նյութերը, այստեղ այդպիսիք խիստ սակավաթիվ են՝ ԹՎ մշակույթին պատկանողները մի քանի բեկորներ են: Շիրակավանի նյութերի գերակշիռ մասը ՍԱ խմբի վերջին փուլերին բնորոշ թույլ, սև փայլեցված և մոխրագույն, մեկ կամ երկու շարք կետերով զարդարված կնուճներ և քրեղաններ են: Նշվածներից բացի այստեղ մեծ թիվ են կազմում խոշո-

րահատիկ ավազախառն կավից պատրաստված գորշ և բաց վարդագույն մակերեսով խորաքանդակ և ռելիեֆ պարանաձև գոտիներով զարդարված խոհանոցային անոթները, որոնք անցման փուլում հետզհետե ավելանալով ՈԻԲ դարաշրջանում դառնում են խեցեղենի հիմնական ձևերից մեկը: Արտեֆակտների համանման դրսևորումներն առկա են նաև տվյալ բնակատեղիի դամբարանադաշտում պեղված երկու հիմնահողային դամբարանների նյութերում, որոնց մեծ մասը կապված է բնակատեղիի նյութերի հետ, իսկ մյուս մասը դրսևորում է նոր հատկանիշներ՝ թրծումից հետո կարմիր և սպիտակ մածուկով արված մեանդրատիպ զարդերով (Թորոսյան Ռ. և այլք, 2002, աղ. X), որոնք ընդունված են որպես անցման փուլին բնորոշ հատկանիշներ: Հիշյալ թիվ 40 և 41 դամբարանների նյութերը բնակատեղիի շերտերից հայտնաբերված տվյալների շարունակությունն են: Նյութական մշակույթի ժառանգական աղերսների դրսևորման առումով կարևոր համաժամանակյա նյութեր է պարունակում նաև Շիրակավանի թիվ 6 դամբարանը: Այստեղ, բացի «քայլող» դրոշմիչով արված երկշար կետաշարեր կրող խեցանոթներից, գտնվել է նաև շրջանակավոր դաստակով դաշույն: Այս նյութերը ևս թվագրվում են Ք. ա. XVII–XVI դդ. (Փիլիպոսյան Ա., 1999, աղ. 24):

Հետաքրքրական են Լոռի բերդի բնակատեղիի տվյալները: Այստեղ, ի տարբերություն Լճաշենի և Շիրակավանի, իսպառ բացակայում են գունազարդ նյութերը: Կետազարդ անոթների շարքում զգալի թիվ են կազմում բջջազարդ նմուշները: Ուսումնասիրողը իրավացիորեն հանգում է այն հետևության, որ վերջիններս պատկանում են ՄԲ ավարտական փուլին (Դևեջյան Ս., 2006, 214): Այստեղ ևս առկա են պարանաձև գոտիով և հատիկազարդ խեցանոթների բեկորներ (Դևեջյան Ս., 2006, նկ. 122–126):

Չնայած դասական ԿԲ գունազարդ խեցանոթների առկայությանը, Քարաշամբի որոշ դամբարաններ իրենց նյութերի՝ իրանի վերադիր գոտիներով, «քայլող» դրոշմիչով արված երկու շարք ալիքագոտիներով, մեանդրաձև կետազարդերով և հատկապես հատիկազարդ խոհանոցային կնուճների առկայությամբ (Геворгян А., 1993, т. XLVIII–XLIX) մերձենում են Լճաշենի և վերոհիշյալ հուշարձանների նյութերին ու թվագրվում Ք. ա. XVIII դ. վերջ – XVI դ. սկզբով:

Վրաստանում ՄԲ վերջին փուլը և ՄԲ/ՈՒԲ անցման առաջին փուլը լավագույնս նշանավորեցին 1970-ական թթ. Թբիլիսիի մոտակայքում, Թռելի կոչված վայրում պեղված թիվ 43, 51, 53 դամբարանների տվյալները: Թիվ 43-ում նյութերի հիմնական կազմը սև և գորշ փայլեցված կճուճներն են՝ զարդարված փայլեցմամբ արված տարատեսակ մոտիվներով: Առկա են առաջավորասիական տիպի երկկանթ անոթներ, ինչպես նաև կետերով լցված, գագաթներով դեպի հատակն ուղղված եռանկյունիներ: Այստեղի միակ խոհանոցային կճուճի արտաքին մակերեսը հարդարված է տարբեր ուղղություններով արված թեք գծերի խմբերով: Մետաղյա միակ իրը բազմանիստ գլխիկով շքասեղն է (Тбилиси I, 1978, рис. 19): Թաղման գույքն աչքի է ընկնում ՄԲ վերջին փուլին բնորոշ նյութերով, որտեղ, ինչպես Լճաշենում, այնպես էլ Հայաստանի այլ հնավայրերում առկա են նաև նոր ձևեր և զարդեր (դուրգի անիվի օգտագործում, փայլագարդի ավելի լայն կիրառում և խոհանոցային անոթների օգտագործում): Նմանօրինակ եռանկյունիներով են զարդարված նաև վերը նշված թիվ 51 և 53 դամբարանների կճուճները (Тбилиси I, 1978, 50, 53, рис. 21, 23):

Ըստ Ռամիշվիլու դասակարգման, հիշյալ նյութերը համարվում են ՄԲ/ՈՒԲ անցման առաջին փուլի նմուշներ և թվագրվում Ք.ա. XVI դ. առաջին կեսով (Рамишвили А., 1998, 55):

Հիշյալներից բացի, Վրաստանի այլ հնավայրերում ևս քիչ չեն ՄԲ վերջով թվագրվողները: Դրանցից են Շավի միծիս վելիի դամբանաբլրի նյութերը (Квабадзе Д., 1988, т. LVI–LXI), որոնք, ինչպես և Լճաշենում, շատ աղքատ են:

Հար և նման նյութեր է պարունակում նաև Լիլոյի թիվ 5 դամբանաբլուրը (Горадзе Э., 1976, т. XV): Հայաստանի նյութերին համահունչ են Շուլավերի թիվ 3 դամբանաբլրի գտածոները, որտեղ կետագծազարդ կճուճների հետ կան նաև ալիքազարդ և հատիկազարդ խոհանոցային անոթներ (ОККАЭ, 1975, рис. 59 (6–13)):

Ուսումնասիրվող ժամանակաշրջանի մեծ թվով թաղման գույքով հայտնի է նաև Սամթավրոյի բազմահարուստ դամբանադաշտը, որը արժանացել է մի շարք ուսումնասիրողների ուշադրությանը: Հնագետ Վ. Սադրաձեն, բազմիցս անդրադառնալով տվյալ դամբանադաշտի ուսումնասիրությանը, մեծ թվով ՄԲ վերջի, ՄԲ/ՈՒԲ անցման առաջին փուլի նյութեր է առանձ-

նացրել՝ դրանք ժամանակագրելով Ք.ա. XVI դ. սահմաններում (Садрадзе Г., 1997, т. XLI):

Լճաշենի համաժամանակյա թիվ 223 դամբանաբլուրը զենքի և հարդարանքի առարկաների պարունակությամբ լավագույններից է: Հայտնաբերվել են վանակատե 17 նետասլաքներ, բրոնզե դաշույն, գուրգ, երկգալար ապարանջան, զարդակոճակ-ճարմանդ, բաժանարար ուլունք և շղթայից կախված կախիկ (աղ. 43):

Ի դեպ, վանակատե նետասլաքների տվյալ ձևը (աղ. 43, նկ. 2–18), սկզբնավորվելով դեռևս ՎԲ ժամանակաշրջանում, ծաղկման է հասնում ՄԲ վաղ փուլում և շարունակում հարատևել բրոնզի հետագա փուլերում ու երկաթի լայն տարածման դարաշրջանում: Վերջիններիս գուգահեռները հայտնի են վերոհիշյալ ժամանակաշրջանների գրեթե բոլոր հուշարձաններից: Ինչ վերաբերում է կտրվածքում ձվածիր շեղքով փոքր պոչուկի վրա միջանցիկ անցքով դաշույնին (աղ. 43, նկ. 1), ապա այն ամբողջությամբ համապատասխանում է ԿԲ/ՄԱ վաղ փուլում ուսումնասիրված տեսակին, որի սկիզբը նշմարելի է դեռևս ՎԲ ժամանակներից: Նույնը կարելի է ասել երկգալար ապարանջանի մասին (տե՛ս Չկալովկայի դամբարանի նյութերը), շեշտելով միայն, որ այն հետագայում դառնում է միագալար: Այլ է գուրգի և ճարմանդի առկայությունը: Ինչպես հայտնի է, մինչև ՄԲ վաղ փուլերը օգտագործվել են տարբեր տեսակի քարերից պատրաստված գնդաձև գուրգեր: Ավելորդ չէ նշել, որ Լճաշենի գուրգի ձևը հայտնի է նաև վաղ կուրգանային մշակույթին պատկանող այնպիսի հուշարձանից, ինչպիսին է Միլիթչիի թիվ 2 դամբանաբլուրը (Джапаридзе О., 1998, 62, рис. 39(12)): Ըստ ամենայնի Լճաշենի բրոնզե գուրգը տեսակով վաղագույններից է, և ինչպես մատնանշել են որոշ ուսումնասիրողներ, ծառայել է որպես իշխանության խորհրդանիշ (Есаян С., 1966, 55–58): Նման գուրգեր, որոնք թվագրվում են ՄԲ/ՈՒԲ անցման ժամանակաշրջանով, հայտնի են միայն Վրաստանի Ջեմո բողբեի թիվ 4 և 7 դամբարաններից (Пицхелаური К., 1979, т. VI, IX): Վերջիններս շքեղ ձևավորմամբ ևս մեկ անգամ հավաստում են ոչ այնքան որպես կիրառվող զենքի, որքան ծիսական նշանակության մասին և ծառայել են որպես իշխանության խորհրդանիշ:

Ուսումնասիրվող դամբանաբլրից հայտնաբերված զարդակոճակ-ճարմանդը (աղ. 43, նկ. 20)

վաղագույններից է, ինչպիսին ՄԲ վերջի և անցման առաջին փուլին պատկանող հուշարձաններից մեզ հայտնի չէ: Այդպիսիք լավ հայտնի են ՈՒԲ հուշարձաններից:

Ուսումնասիրվող դամբանաբլրի մյուս նմուշը մետաղե բաժանարար ուլունքն է (աղ. 43, նկ. 21): Ի տարբերություն նախորդ նյութերի՝ այն նախատիպեր ունի դեռևս ՄԲ ԹՎ մշակույթին պատկանող հուշարձաններում: Տարբեր նյութերից (քար, մետաղ) պատրաստված դրանց նմանակները գտնվել են Լոռի բերդի թիվ 79 դամբանաբլրում (Դեյնեյան Ս., 2006, նկ. 73, 99) և ուշ բրոնզեդարյան թիվ 7 դամբարանում (Деведжян С., 1981, таб. VIII, рис. 20): Հատիճի թիվ 65 դամբարանը, որտեղ գտնվել է նաև նման բաժանարար, թվագրվում է Ք. ա. XVII–XVI դդ. (Хачатрян Т., 1979, 116, рис. 71): Նման՝ լավ պահպանված հինգ բաժանարարներ են հայտնի նաև Իրգանչայի ՄԲ/ՈՒԲ անցման փուլին պատկանող թիվ 5 դամբանաբլրից, որի ռադիոածխածնային մեթոդով կատարված անալիզների արդյունքն է՝ Ք. ա. 1555±103 (Кахиани К. и др., 1991, 58, т. 139): Հարկ է նշել, որ ինչպես դամբարանի կառուցվածքը, այնպես էլ կատարված թաղման ծեսը (արևելյան կողմում դրված խոշոր եղջերավոր կենդանիների գանգերը իրենց վերջավորություններով) համապատասխանում են Ք. ա. II հազ. առաջին կեսին բնորոշ թաղման ծեսին: Լճաշենի ուսումնասիրվող դամբանաբլրում գտնված շղթայից կախված զարդերը (աղ. 43, նկ. 22, 23) եզակի են: Զուգահեռներն անհայտ են համաժամանակյա հուշարձաններում:

Հարկ է նշել, որ ԿԲ/ՄԱ վաղ փուլի համեմատ հաջորդ փուլի պեղված դամբարանների թիվը կրկնակի է: Հ. Մնացականյանի պեղած 23 դամբարաններից բացի, մեր կողմից պեղվել է ևս 12 համալիր: Հնարավորություն չունենալով դամբանադաշտում պեղված բոլոր դամբանային համալիրները ներկայացնել աղյուսակներով՝ հիշատակենք դրանցից միայն մի քանիսը: Նյութերի բազմազանությամբ առավել հետաքրքիր է թիվ 58 դամբանային համալիրը (պեղումները՝ Լ. Պետրոսյանի, աղ. 46, 47): Այս նյութերն ինչպես ձևով, այնպես էլ հարդարանքով կրկնում են նախորդ թիվ 223 դամբանաբլրի նյութերը: Չնայած նախորդ փուլի նկատմամբ դրսևորած որակական նահանջին, այնուամենայնիվ գտնվում են ՄԲ մշակութային ոլորտում: Բացառություն է կազմում ընդամենը կնուճներից մեկը

(աղ. 47, նկ. 4), որն ընդհանուր ձևով զգալի չափով մերձենում է ՈՒԲ նյութերին: Դրանով ազդարարվում է ՄԲ/ՈՒԲ անցման առաջին փուլի սկիզբը: Այստեղ զգալի թիվ են կազմում ընկույզի կեսի նման երկարով քրեղանները (աղ. 47, նկ. 5, 6, աղ. 46, նկ. 1), որոնց մի մասն անհնար եղավ բարձրացնել: Քրեղանների այս տեսակը, սկիզբ առնելով ՎԲ ժամանակաշրջանից, ինչպես կտեսնենք հետագայում, լայն տարածում է ստանում ՈՒԲ, սակայն այն տարբերությամբ, որ սկսած ՄԲ/ՈՒԲ անցման երկրորդ փուլից, դրանք հետզհետե ստանում են կլոր տեսք. կետագարդերը գրեթե ամբողջությամբ վերանում են և երևան են գալիս նոր զարդամոտիվներ: Այս հավաքածուի կնուճներից մեկը (աղ. 46, նկ. 7) նմանակներ ունի նաև թիվ 60, 129 և 44 դամբարաններում: Այս նյութերը ձևով առավել մոտ են Հատիճի Ք. ա. XVII–XVI դդ. պատկանող թիվ 67 (Хачатрян Т., 1975, 116, рис. 70), Շիրակավանի նույն ժամանակաշրջանին պատկանող շերտի (Ռ. Թորոսյան և այլք, 2002, աղ. VII, VIII), Մեծամորի թիվ 83 (Khanzadian E., 1995, Pl. 12), Ծաղկալանջի թիվ 6 (Аресян Г. и др., 1990, т. VI) դամբարանների և Իրգանչայի XVII դամբանաբլրի նյութերին: Վերջինում, բացի խեցեղենից, գտնվել է մեկ հարթ լեզվակով և փոքր պոչով դաշույն:

Լճաշենի հետազոտվող թիվ 58 դամբարանի նյութերը ՄԲ ավանդույթներին համապատասխանող եռամաս իրանով, փոքր-ինչ թեք շուրթերով, երկշարք կետերով զարդարվածները քրեղաններ են (աղ. 46, նկ. 2, 5), որոնց սակավաթիվ նմանակները ևս հայտնի են Շիրակավանի Ք. ա. XVII–XVI դդ. առաջին կեսին պատկանող շերտից (Թորոսյան Ռ. և այլք, 2002, աղ. VIII, նկ. 17, 18), նույն ձևի իրանով գունազարդ կնուճ է հայտնի Էլառի թիվ 32 դամբարանից (Խանզադյան Է., 1979, 61, նկ. 84):

Լճաշենի թիվ 58 դամբարանի մյուս քրեղաններն ունեն քիչ թեք շուրթեր, որոնց վրայի լայն գոտին արված է ոչ թե իրանի կենտրոնական մասում, այլ ուսերին (աղ. 46, նկ. 3, 6): Մրանք ևս համաժամանակյա հուշարձաններում սակավաթիվ են և հայտնի են փոքր-ինչ ուշ ժամանակաշրջանի պատկանող Ծաղկալանջի թիվ 30 և Քարաշամբի 40 դամբարաններից (Аресян Г. и др., 1990, т. VIII, X):

Լճաշենի հետազոտվող դամբարանում գտնված ծալքազարդ վզով սափորների ուսերը

գարդարված են քայլող դրոշմիչով արված ալիքաձև և հորիզոնական քառաշար գոտիներով (աղ. 46, նկ. 4, 8), որոնց ճշգրիտ գուգահեռները համաժամանակյա մշակույթում հայտնի չեն:

Թիվ 58 դամբարանի հաջորդ խեցանոթը թույլ սև փայլեցված, փքուն իրանով, միջին բարձրության վզով կճուճ է, որի ուտերը զարդարված են բազմակի ակոսագոտիներով, ուտերը՝ կետերով արված հորիզոնական և ալիքաձև զարդերով: Իրանի ստորին մասում արված են գույզ վերադիր գոտիներ (աղ. 47, նկ. 4): Այս անոթը ձևով և ուտերի բազմաշար ակոսագոտիներով ամբողջությամբ համապատասխանում է ՈՒԲ ձևերին, զարդերը համապատասխանում են ՄԲ ավանդույթներին: Ուսումնասիրվող կճուճների կետազարդ օրինակները զգալի թիվ են կազմում Սամթավրոյում և վերագրվում են Ք.ա. 1600–1450 թթ. (Շաքրաձե Գ., 1993, տ. X. VII, Շաքրաձե Գ., 1997, տ. XLI):

Ներկայացվող դամբարանում հայտնաբերվել են նաև վանակատի ցեղայներ, որոնցից երկուսի եզրերը մասամբ են հարդարված (աղ. 47, նկ. 1, 2, 3): Դրանք կիրառվել են բրոնզի դարաշրջանի դամբարաններում որպես մաքրագերծող, ինչպես նաև որպես աշխատանքային գործիքների խորհրդանիշ:

Լճաշենի դամբարանադաշտի ՄԲ/ՈՒԲ անցման առաջին ժամանակաշրջանի նյութեր է պարունակում նաև թիվ 129 դամբարանը (աղ. 38, նկ. 1–5): Վերջիններիս նյութերից չորսը տարատեսակ կճուճներ են, հինգերորդը՝ ուլունքներ:

Կճուճների մի տեսակն ունի ուղղահայաց շուրթ և հարթ հատակ (աղ. 38, նկ. 1), որի քիչ բարձր նստուկով և զարդարուն նմանակը գտնվել է թիվ 135 դամբարանից (աղ. 40, նկ. 4):

Ինչպես ցույց տվեց նախորդ դամբարանների ուսումնասիրությունը, կճուճների այս տեսակի սկզբնավորումը նշմարելի է դեռևս Ք.ա. II հազ. սկզբներին և գոյատևել է ընդհուպ Ք.ա. XV դար:

Թիվ 129 դամբարանի մյուս կճուճն (աղ. 38, նկ. 4) ամբողջությամբ կրկնում է վերը ուսումնասիրված թիվ 58 դամբարանի օրինակը (աղ. 46, նկ. 7): Մյուս երկու կճուճներից մեկը ուղղահայաց վզով, հորիզոնական ուղիղ և ալիքաձև երկու շարք կետերով զարդարված, հարթ հատակով օրինակն է (աղ. 38, նկ. 2): Այդպիսիք գտնվել են նաև թիվ 44 (աղ. 51, նկ. 4, 7) դամբարանում: Անոթների այս տեսակը ևս լավագույնս հայտնի

է Հայաստանի և Վրաստանի ՄԲ վերջի և ՄԲ/ՈՒԲ անցման առաջին փուլին պատկանող այնպիսի հուշարձաններում, ինչպիսիք են Հատիճի թիվ 111 (Хачатрян Т., 1975, 109, рис. 63), Քեթիի թիվ 18 (Петросян Л., 1989, т. 42) և Թոնլիի թիվ 43, 51 և 53 դամբարանները (Тбилиси I, 1978, 51, 53, 56) և Շիրակավանի բնակատեղին (Թորոսյան Ռ. և այլք, 2002, աղ. VII):

Թիվ 129 դամբարանի մեկ այլ անոթ ունի ոչ բարձր վիզ, թեք ուտեր և քիչ կլորացող հատակ, որի ուտերը զարդարված են կտրելու եղանակով արված հորիզոնական ալիքաձև և կախված կեռիկաձև զարդերով (աղ. 38, նկ. 3): Զուգահեռները Հատիճի թիվ 78, 111 (Хачатрян Т., 1975, 109, 114, рис. 63, 69), Սամթավրոյի թիվ 156 (Пишхелаяри К., 1979, т. 1, рис. 3) դամբարանների նմուշներն են:

Թիվ 129 դամբարանում զգալի թիվ են կազմում նաև սարդիոնե և շաղախե գնդաձև ու գլանաձև ուլունքները, որոնց շարքում կա նաև մեկ կիսալուսնաձև ծարիրե ուլունք-կախիկ (աղ. 38, նկ. 5):

Դառնալով թիվ 44 դամբարանին (աղ. 51) ասենք, որ այստեղ, բացի վերը նշված կճուճներից, գտնվել են նաև թիվ 58 դամբարանի նյութերի տիպի երկու՝ ներճկված կողերով (աղ. 51, նկ. 1, 2) և մեկ կետազարդ (աղ. 51, նկ. 7) քրեղաններ, երկու կճուճ և մեկ կոպիտ, «աղաման» հիշեցնող անոթ: Մեկը (աղ. 51, նկ. 5) պատկանում է արդեն նշված խոհանոցային տեսակին, մյուսն առանձնակի կարևորություն ունեցող նմուշ է: Այն ունի փոքր հարթ հատակ, փքուն իրան, գլանաձև ուղղահայաց պարանոց, որը զարդարված է փայլեցումով արված ուղղահայաց գծերի խմբերով: Ուտերը հարդարված են հորիզոնական ակոսագծերի միջև արված ցանցաձև և եռանկյունաձև պատկերներով (աղ. 51, նկ. 3), որոնք ձևով և հարդարանքով գրեթե ամբողջությամբ կրկնում են ՈՒԲ նմանօրինակ անոթները, որոնցով էլ թաղման այս գույքը ՄԲ/ՈՒԲ նյութերի միջև ստանում է կամրջող նշանակություն:

Լճաշենի դամբարանադաշտի ՄԲ ավարտի և ՈՒԲ սկզբնավորման փուլերը դրսևորող դամբարանների երկրորդ խումբը փոքր-ինչ տարբերվում է նախորդ դամբարաններից՝ ունենալով ավելի ՈՒԲ նյութեր, սակայն մնալով առաջին փուլի շրջանակներում:

ՄԲ/ՈՒԲ անցումային փուլի բնորոշ հետաքր-

քիր դրսևորումներ ունեն Լճաշենի թիվ 221 և 222 դամբանաբլուրները: Այստեղ կան ինչպես նախորդ ՄԲ ավանդական ձևերը, այնպես էլ նոր ձևավորվող և հետագա զարգացում ունեցող նյութերը: Թիվ 221 դամբանաբլուրի ավազախառն կավից պատրաստված, փխրուն խեցիով, հարթ հատակով, ուռուցիկ իրանով, ներճկված վզով, անզարդ, ինչպես նաև կետագարդ երեք կճուճները դեռևս ամբողջությամբ պահպանում են ՄԲ բոլոր հատկանիշները (աղ. 64, նկ. 4, 7): Կավանոթներից կլոր հատակով և ցածր վզով նմուշը հարում է ՈԻԲ նյութերին (աղ. 65, նկ. 7): Հետաքրքիր է, որ Հառիճում նման կճուճներ առկա են ինչպես վաղ, այնպես էլ ուշ ժամանակի նյութերում (Хачатрян Т., 1975, 97–123): Նմանատիպ նյութեր են հայտնի նաև Շիրակավանի ՄԲ վերջի բնակատեղիից և անցումային առաջին փուլին պատկանող շերտից, թիվ 42 (Թորոսյան Ռ. և այլք, 2002, VII, X) և Քերթի թիվ 19 դամբարաններից (Петросян Л., 1989, т. 43): Հիշյալ օրինակներից երկուսի իրանը քիչ ձգված է, որը հատկանշական է ավելի վաղ ժամանակի նյութերին:

Վրաստանում այդօրինակ կճուճներ հայտնի են Թեռքի թիվ 53 դամբարանից, որոնք ըստ Ռամիշվիլու պատկանում են Ք.ա. XVI դ. առաջին կեսին (Рамишвили А., 1998, 551): Ուսումնասիրվող դամբանաբլուրի մյուս կճուճը խոհանոցային է և պատրաստված է խոշորահատիկ ավազախառն կավից, ունի բաց վարդագույն մակերես, հարթ հատակ, լայն բերան (աղ. 64, նկ. 7): Կավանոթների այդ տեսակը երևան է գալիս հիմնականում Ք.ա. XVII դ. և հետզհետե լայն տարածում գտնում ՈԻԲ ժամանակաշրջանում և հետագա դարերում:

Այդպիսի նյութեր լավագույնս հայտնի են վերը հիշատակված Շիրակավանի ՄԲ վերջին փուլերին պատկանող բնակատեղիի շերտից և այլ հուշարձանների դամբանային համալիրներից, որոնց առիթ ենք ունենալու անդրադառնալու նաև ՈԻԲ նյութերի ուսումնասիրության ժամանակ:

Թիվ 221 դամբանաբլուրի նյութերում մեծ խումբ են կազմում տարբեր չափերի քրեղանները: Դրանք շուրթերի ձևավորումով բաժանվում են երկու խմբի: Առաջինը այսպես կոչված ուղղահայաց շուրթով տեսակն է, որի շուրթից իրանին անցումը շեշտված է, և ուսերը ստանում են «հարթակի» տեսք (աղ. 65, նկ. 1, 3): Շուրթի նման

ձևավորումով անոթներն ունեն բավականին վաղ ծագում և հայտնաբերվել են վերը նշված Լճաշենի թիվ 123 և Հառիճի գրեթե բոլոր ՄԲ թաղման գույքի մեջ, Ուզերլիկ թեփեում: Ուսումնասիրվող դամբանաբլուրի քրեղանների հաջորդ խումբն առավել մեծաթիվ է: Հիմնականում անզարդ են, բացառությամբ մեկի, որի իրանին արված են երկու լայնակուս հորիզոնական գոտիներ (աղ. 65, նկ. 2, 4, 5, աղ. 64, նկ. 3, 5): Եթե քրեղանների նախորդ խմբի զուգահեռներն առավել բնորոշ են Հառիճի վաղ խմբի թիվ 4, 5, 6 և այլ դամբարաններին (Хачатрян Т., 1975, 97–98), ապա երկրորդ խմբին պատկանողները լավ հայտնի են Հառիճի ուշ փուլերին պատկանող թիվ 93 և 111 դամբարաններից (Хачатрян Т., 1975, рис. 63–65):

Քրեղանների ներկայացվող տեսակը առկա է նաև Քերթի թիվ 19 դամբարանից (Петросян Л., 1989, т. 43), Շիրակավանի վերոհիշյալ շերտից: Այդ ձևերն են կրկնում նաև Սևան ՀԷԿ-ի օրինակները (Мартиросян А., 1964, рис. 21): Այնուհանդերձ քրեղանների երկրորդ տեսակը խեցու փխրունությամբ, հատակի և իրանի կլորությամբ հավաստում է ոչ այնքան վաղ, այլ ավելի ուշ՝ անցման II և ՈԻԲ փուլերի առկայությունը:

Ուսումնասիրվող դամբարանի մյուս երկու անոթները՝ կաթսա (աղ. 65, նկ. 8) և քրեղան (աղ. 64, նկ. 6), պատկանում են ներճկված կողերով վերը ներկայացված խմբին, որպիսիք Լճաշենում հայտնի են միայն դամբանաբլուրներում և հոգևոր դասին պատկանող անձանց դամբարաններում ու կապված են թաղման ծեսի հետ: Այդպիսիք լավ հայտնի են ՈԻԲ դամբարաններից: Ինչ վերաբերում է ուռուցիկ իրանով, բարձր պարանոցով, փոքր-ինչ դուրս ճկված շուրթով երկկանթ կաթսային, ապա այն ձևավորումով ուրույն տեսակ է ու չի պատկանում հայտնի կաթսաների և ոչ մի խմբի: Խնդրո առարկա հավաքածուի վերջին իրը շեփորաձև երկկողմանի փոված պատվանդան է:

Ի տարբերություն վերոհիշյալի՝ Լճաշենի վաղ դամբանաբլուրներում և դամբարաններում հայտնաբերված պատվանդանների մյուս տեսակի գործառույթը հստակ ծիսական է: Լճաշենում այս տեսակը հայտնի է երկու տարբերակով: Առաջինը ՄԲ վերջին պատկանող թիվ 221 և 222 դամբարանաբլուրների և ՄԲ/ՈԻԲ անցումային փուլին պատկանող թիվ 93 դամբարանի

և ՈՒԲ մի շարք դամբարանների ու դամբարանաբլուրների օրինակներն են (աղ. 64, նկ. 1, աղ. 72, նկ. 4, աղ. 157, նկ. 11, աղ. 146, նկ. 1, աղ. 141, նկ. 3, աղ. 158, նկ. 7, աղ. 156, նկ. 4): Առաջին երկուսի՝ փոքրերի նմանակները Հայաստանում սակավաթիվ են և հայտնի են մեր նմուշներից համաժամանակյա Նորատուսի թիվ 26 դամբարանից (Փիլիպոսյան Ա., 1991, 29–31), Մեղրաձորի Ք. ա. XIII-XII դդ. թվագրված դամբարանից (Ղարիբջյան Ի., Բիյագով Լ., 1987, 18, նկարում պատկերված է հակառակ դիրքով), Արցախի Ք. ա. XII–IX դդ. թվագրված դամբարանից (Сафарян Г., 1992, 226–230), ու Էրեբունուց*։ Ձևով դրանց է մերձենում նաև Դմանիսի շրջանի Իրդանչայի թիվ 5 դամբարանաբլրից հայտնի նմուշը (Кахиани К. и др., 1991, 51–59):

Հարավային Կովկասի Կուր-արաքսյան և ԹՎ հուշարձաններում այս տեսակը հայտնի չէ։ Եզակի օրինակը հայտնաբերվել է 1984թ. Ղարաքյոփակ թեփեում Ֆիզուլիի հնագիտական արշավախմբի կողմից**։ Ի տարբերություն Արևելյան Հայաստանի, Արևմտյան Հայաստանում և հարևան շրջաններում պատվանդանների ուսումնասիրվող տեսակը Ք. ա. III–II հազ. մշակույթում զգալի թիվ է կազմում։ Կարագի նմուշը ներձկված միջնամասում ունի կլոր միջանցիկ անցք (Güneri S., 1992, 149–195)։ Թեև այն պատկանում է ներձկված կողերով տեսակին, այնուամենայնիվ վրայի անցքը հուշում է, որ չի բացառվում դրա փակ հատակով լինելը, որով այն միջանկյալ դիրք է գրավում և մերձենում վերը ներկայացված տեսակին (Kosay H., Turfan K., 1959, 99)։ Թեղ Համամ հնավայրի (Thissen L., 1989, fig. 4: 29) և Էրլայի ՄԲ նյութերն (Guardata E., 1988, fig. 4) ամբողջությամբ համապատասխանում են լճաշենյան օրինակներին։

Նրբախեցի, զարդարված և անզարդ օրինակներով աչքի են զարնում Տավրոսից հարավ գտնվող Հասեկի ՎԲ երկրորդ փուլով թվագրված պատվանդանները (Behm-Blanke M., 1992, pl. 90)։ Հարուստ տեսականիով առանձնապես աչքի են ընկնում Թեփեջիկի կարագյան մշակույթին վերագրվող շերտերից հայտնաբերվածները։ Այստեղ, բացի ուսումնասիրվող տե-

սակից, առկա են նաև Լճաշենի թիվ 93 դամբարանի օրինակի նմանակները և ամբողջովին նորերը (Gönel E., 1998, fig. 2–5)։ Համանման մեծ և փոքր տեսակների համատեղում է նկատվում նաև Անատոլիայի Բեյջիսույթան և Բողազքյոյի հնավայրերի ՄԲ շերտերի նյութերում (Kull B., 1989, Abb. 3, 13)։

Ինչպես նշված ձևերի, այնպես էլ նոր հետաքրքիր դրսևորումներով հենակների հավաքածու է հայտնաբերվել Նուզի հնավայրում (Starr R., 1939, 34–140)։ Բազմապիսի պատվանդաններից բացի այստեղ առկա են նաև պաշտամունքային կառույցներ և նյութեր, որոնցից գլուխգործոցը տաճարի մանրակերտն է (Լ. Պ.)։ Վերջինիս վրա գտնվող հենակ-պատվանդանը, քառակող զոհասեղանը, որի չորս անկյուններին դրված են թասաձև կանթեղներ, ուսումնասիրողը համարում է տան մանրակերտ։ Նուզիի ողջ հուշարձանախումբը հավաստում է բնակատեղիի պաշտամունքային բնույթը։ Հետաքրքիր է, որ, բացի նյութերի տեսականուց, հիշյալ գուգահեռներից վերջինս ժամանակով էլ Լճաշենին ամենամոտն է՝ Ք. ա. XVI դ. երկրորդ կես։ Հենակներ կան նաև անտիկ Նուզիում։

Քննության առնվող նյութերը լավագույնս հայտնի են Պաղեստինի քիրբեթկերաքյան մշակույթի այնպիսի հուշարձաններից, ինչպիսիք են Թաբար էլ Ակրադը, Բեթ Էհրանը, Ռաս Շամրան (Hood S., 1951, Amiran R., 1952, Contenson H., 1989) և Հարավային Կովկասից այստեղ բերվածները (Бренътеc Б., 1976, 100)։ Հետաքրքրական է, որ Հարավային Կովկասի նյութերի հետ սերտորեն առնչվող քիրբեթկերաքյան մշակույթում հատակ նշված Հարավային Կովկասից բերված նյութերի նմանակները եզակի օրինակներով հայտնի են միայն Շիրակավանի (Թորոսյան Ռ. և ուրիշ, 2002, աղ. II) և Ղարաքյոփակ թեփեի ՎԲ շերտերից։ Դրանք այլ համաժամանակյա հուշարձաններում բացակայում են։ Նման պատվանդան է պատկերված նաև Քարաշամբի մեծ դամբարանաբլրից գտնված կնիքի վրա (Оганесян Г., 1988, рис. 3)։ Շիրակավանի օրինակին պատրաստման եղանակով մոտ են Հյուսիսային՝ Կովկասի Չիրքեյան հնավայրի ՎԲ շերտից հայտնաբերվածները (Гаджиев М., 1991, 62)։ Շքեղ տեսքով ուշագրավ է Թեղ Չուերա բնակավայրում հայտնաբերված գունազարդ պատվանդանը (Boilpau M., 1998, fig. 88)։ Նմանօրինակ պատվանդաններ հայտնի են նաև Մի-

* Էրեբունի թանգարան, № 13/62:

** Պեղումները **Գ. Իսմայլովի** և **Օ. Դանիելյանի**։ Հիմք՝ Օ. Դանիելյանի դաշտային օրագիրը։ Շտրիակալություն ենք հայտնում երջանակահիշատակ Օ. Դանիելյանին՝ նյութերը սիրով տրամադրելու համար։

ջագետքի ու խեթական և նոր ասորական ժամանակաշրջաններին պատկանող հուշարձաններից (Lloyd S., Gökce N., 1951, fig. 12, Schaeffer Cl, 1948, fig. 9): Նման շքեղ զարդարված իրեր Արևելյան Եվրոպայում հայտնի են միայն Տրիպոլյան մշակույթից (Заец И., 1974, 191, Виноградова Н., 1973, 134, рис. 2, Археология СССР, 1982, 224):

Հիշյալ զուգահեռները հավաստում են, որ պատվանդանների ներկայացվող տեսակը, բացի Շիրակավանի տարբերակից, սկզբնավորվել է Ք.ա. IV–III հազ. Ասատուլիայում և Առաջավոր Արևելքում: Ինչ վերաբերում է Շիրակավանի նմուշին, ապա դրա զուգահեռների առկայությունը Հյուսիսային Կովկասում ակներևաբար հավաստում է տվյալ տարածաշրջանների էթնիկ խմբերի նյութական և հոգևոր մշակույթների որոշ ընդհանրությունների ու գոյություն ունեցած փոխհարաբերությունների մասին:

Պատվանդանների ուսումնասիրվող տեսակի վաղնջական օրինակները հայտնի են Իրանում, Յանիկ թեփեի խակոլիթյան M շերտում, որոնք համարվել են անոթների պատվանդաններ (Кушнарева К., Чубинишвили Т., 1970, рис. 36/8, 9):

Հնդկաստանում դրանք հայտնի են Նեվասա տիպի մշակույթում (Щетенко А., 1968, рис. 68): Ըստ հնդիկ ուսումնասիրողների, Հնդկաստանի այդ մշակույթի դրսևորումները ինչ-որ չափով համադրելի են Առաջավոր Ասիայի Ք.ա. V–III հազ. նյութերի հետ և կարող են համաժամանակյա համարվել: Ուսումնասիրողը գտնում է, որ Նեվասա տիպի նյութերը պետք է համադրել տեղական մշակույթի հետ, որով այն համապատասխանում է Ք.ա. II հազ. սկզբին (Щетенко А., 1968, 117–125): Կարևոր է այն, որ Հնդկաստանը ևս ընդգրկված է եղել այդ պատվանդանների տարածման և կիրառման արեալում: Թեև սակավ, բայց նման տիպի պատվանդաններ են հայտնի Միջին Ասիայում: Հարավային Թուրքմենիայի Յալանգաչ Դեփեում գտնվածները պատկանում են Ք.ա. IV հազ. վերջ–III հազ. սկզբին (Хлопкин И., 1964, 47): Հին Նիսայի հատած կոնաձև զոհասեղանի վրայի օրինակ է գտնվել պարթևական մշակութային միջավայրում (Сарианиди Г., Кошаленко Г., 1966, 161–163): Դրանց տարածման սահմանները Հնդկաստանից, Միջին Ասիայից բացի հասնում են մինչև Հեռավոր Արևելք: Այդպիսիք հայտնի են

Ք.ա. IV–III հազ. Չինաստանի ներքին շրջաններում իր զարգացումն ապրած Դասիի մշակույթից: Հետաքրքիր է, որ այստեղի շքեղ անվանված նյութերը ձևով կրկնում են վերոհիշյալ պատվանդանների մեծ տեսակը (АЗА, 1986, 300–302, рис. 85):

Այսպիսով, ըստ հայտնաբերված նյութերի, պատվանդանների տարածման սահմանները տեսանելի են Ասատուլիա–Առաջավոր Արևելք–Հայաստան–Իրան–Հնդկաստան–Միջին Ասիա–Չինաստան ոլորտում, սկզբնավորումը նշմարելի է Արևելյան Ասատուլիա–Առաջավոր Արևելք տարածքում:

Լճաշենի հաջորդ թիվ 222 դամբանաբլրի նյութերը հիմնականում կրկնում են նախորդներին. դրանք են՝ քրեղանների առաջին (աղ. 69, նկ. 3, աղ. 72, նկ. 1, 6) և երկրորդ (աղ. 72, նկ. 2, 3) տեսակները՝ ընկույզի կեսի տեսք ունեցողները (աղ. 72, նկ. 5) և պատվանդանը (աղ. 72, նկ. 4): Այստեղ առանձնակի կարևոր է երկթեք իրանով, հարթ հատակով, երկկանթ կաթսան (աղ. 69, նկ. 4):

Վերոհիշյալներից բացի Լճաշենի կաթսան ընդհանրություններ ունի նաև Շիրակավանի (Թորոսյան Ռ. և այլք, 2002, աղ. XXIV) և Լոռի բերդի ՈՒԲ բրոնզե (Деведжян С., 1981, таб. VI., рис. 1, 2) կաթսանների հետ: Ընդ որում, տարբերությունը միայն վերջիններիս կլոր հատակ ունենալու մեջ է, որը պայմանավորված է պատրաստման նյութի՝ բրոնզից կերտվելու հանգամանքով:

Կաթսանների կիրառական նշանակության մասին խոսելիս անհրաժեշտ է ընդգծել դրանց հայտնաբերման վայրերը: Ինչպես նշված համանման կաթսանները, այնպես էլ ձևերով այլ հայտնի նմուշները հիմնականում գտնվել են հասարակության աշխարհիկ և հոգևոր բարձր դասին պատկանողների դամբարաններում, հանգամանք, որը հավաստում է այդ անոթների՝ տվյալ խավի կարիքները բավարարելու մասին:

Ուսումնասիրվող թիվ 222 դամբանաբլրում գտնվել են նաև սակավ ձևերի խեցանոթներ: Դրանցից մեկը երկթեք իրանով, հարթ հատակով սափորատիպ անոթ է: Դրանց ուները զարդարված են կտրելու եղանակով արված ցանցագոտիով (աղ. 69, նկ. 2), մյուսը ձեռածեփ գլանաձև անոթ է (աղ. 69, նկ. 1), երրորդը նույնպես ձեռածեփ գնդաձև իրանով, հարթականման ուներով խեցանոթ է (աղ. 72, նկ. 7): Այս նյութերը եզակի նմուշներ են:

Որպես անցումային փուլին բնորոշ նյութեր պարունակող հավաքածու՝ ուշագրավ է նաև Հ. Մնացականյանի պեղած թիվ 32 կրոմլեխի հավաքածուն (աղ.52): Հավաքածուի բոլոր չորս քրեղանները կրկնում են թիվ 221 դամբարանաբլրի նյութերը: Երկուսի հատակները, ինչպես բնորոշ են ՄԲ նյութերին, հարթ են, և ուսերն ունեն «հարթակի» տեսք (աղ. 52, նկ. 3, 5), իսկ երրորդի (աղ. 52, նկ. 7) ձևը նույնն է՝ կլոր հատակով, ինչպես ՈԻԲ նմուշներինը:

Չորրորդը կրկնում է վերոհիշյալ դամբարանաբլրի երկրորդ խմբի գնդաձև իրանով քրեղաններին, միայն այն տարբերությամբ, որ Լճաշենի առաջին խմբի նյութերից մեկի վրա երևան է գալիս մի զարդամոտիվ, որը հետագայում դառնում է Լճաշենի ՈԻԲ նյութերին բնորոշ զարդերից: Այն կատարված է ատամնավոր գործիքով, որտեղ գծիկավոր և փոսիկավոր գոտիները զուգորդվում են (աղ. 52, նկ. 2):

Բացի քրեղաններից՝ թիվ 32 կրոմլեխում հայտնաբերվել են երեք տարբեր տեսակի կնուճներ, որոնցից մեկը սև գույնի հարթ հատակով, փքուն իրանով, հարթ ուսերով, կլոր դուրս թեքված շուրթով անոթ է, որի ուսերը զարդարված են դրոշմիչով արված կետագծերի երկու շարքով (աղ. 52, նկ. 4): Ձևով և հարդարմամբ այն կրկնում է ՄԲ նյութերը, նորություն է միայն ուսերի ձևը: Խեցանոթների փքուն իրանով և ցածր վզով այս տեսակը առկա է Հառիճի թիվ 44 և 67՝ հեղինակի կարծիքով Ք.ա. XVIII–XVII դդ. պատկանող դամբարաններում (Хачатрян Т., 1975, рис. 67, 70): Այդպիսիք հայտնի են նաև ՄԲ վերջին պատկանող Մեծամորի թիվ 83 (Khanzadian E., 1995, Fig. 12), Քեթիի ՄԲ վերջ՝ անցումային ժամանակաշրջաններին պատկանող թիվ 18 և 19 դամբարաններից (Петросян Л., 1989, т. 42, 43): Կնուճների այս տեսակը մեծ ընդհանրություններ ունի նաև Թոեղքի ՄԲ/ՈԻԲ անցումային փուլին պատկանող թիվ 51 և 53 դամբարանների նյութի հետ, որոնք ըստ Ռամիշվիլու պատկանում են Ք.ա. XVI դ. առաջին կեսին (Рамишвили А., 1998, 55): Լիլոյի համանման նյութերով դամբարանը վերագրված է Ք.ա. XVI դ. երկրորդ կեսին (Пицхелаური К., 1979, т. 11):

Կրոմլեխի երկրորդ կնուճը պատկանում է սակավ հանդիպող, լայն հարթ հատակով, ցածր պարանոցով, դուրս թեքված շուրթով անոթների թվին (աղ. 52, նկ. 1): Վերջինիս նմանակները հայտնի են Մեծամորի թիվ 40 (Khanzadian E.,

1995, Fig 12), Հառիճի 108 (Хачатрян Т., 1975, рис. 62) դամբարաններից: Այստեղ առկա է նաև թիվ 32 կրոմլեխի հաջորդ՝ քիչ ձգված իրանով, հատիկներով զարդարված կնուճի (աղ. 52, նկ. 6) զուգահեռը: Նման սակավաթիվ կնուճները հայտնի են նաև Շիրակավանի բնակատեղիից (Ռ. Թորոսյան և այլք, 2002, աղ. VIII):

Կնուճների վերջին երկու տեսակները այս փուլի մշակույթում ևս հազվադեպ են:

Ուշագրավ են նաև Լճաշենի թիվ 203, 209, 211, 212 և 213 դամբարանների ՄԲ/ՈԻԲ անցման առաջին փուլին պատկանող նյութերը, որոնցից թիվ 209 դամբարանախցի ուղղահայաց շուրթերով երկու կնուճների հետ գտնվել են բազմաթիվ և տարատեսակ ուլունքներ, բրոնզից շքասեղ ու կիսալուսնաձև կախիկ (աղ. 59, 60): Կնուճները պատրաստված են ձեռքով, ավազախառն կավից և ունեն գորշ, անփայլ մակերես, հարթ հատակ, ուղղահայաց շուրթեր (աղ. 60, նկ. 1, 2): Ճիշտ նույնն է թիվ 213 դամբարանի նմուշը (աղ. 60, նկ. 3): Այդպիսիք առկա էին նաև վերը ներկայացված թիվ 129, 135 և մի շարք այլ դամբարաններում, միայն այն տարբերությամբ, որ վերջիններիս շուրթերն ավելի բարձր են: Ինչպես վերը հիշատակեցինք, խեցանոթների այս տեսակը սկիզբ է առել դեռևս Ք.ա. II հազ. սկզբից և շարունակվել մինչև Ք.ա. II հազ. կեսերը: Այդպիսիք հայտնի են Լճաշենի թիվ 120 դամբարանի վերին, Ուզերիկ թեփեի II–III շերտերից (Кушнарева К., 1965, рис. 31), Հառիճի վաղ (թիվ 5, 6, 8, 102, 104) և ուշ (թիվ 75, 85 և այլ դամբարաններից (Хачатрян Т., 1975), Շիրակավանի ՄԲ բնակատեղիից (Թորոսյան Ռ. և ուրիշներ, 2002, աղ. VIII, նկ. 3, 5) և այլն: Թիվ 209 դամբարանի հետաքրքիր նմուշներից է բրոնզե քառաթև գլխիկով շքասեղը (աղ. 59, նկ. 1), որն ասես Մեծամորի ԿԲ խմբին պատկանող թիվ 57 դամբարանաբլրից գտնվածի կրկնակը լինի (Khanzadian E., 1995, pl. 11, 1):

Չափազանց բազմազան են ուլունքների տեսակները՝ մետաղյա պարույրաձև, սարդիոնե տակառաձև և գնդաձև, շաղախե գլանաձև, անվակաձև զարդարուն և այլ ձևերի (աղ. 59), որոնք, ձևավորվելով ՄԲ ժամանակաշրջանում, հետագայում լայն տարածում են ստանում, ինչպես խխունջից (աղ. 59, նկ. 2) և բրոնզից կիսալուսնաձև (աղ. 59, նկ. 45) կախիկ-զարդերը:

Ուսումնասիրվող ժամանակաշրջանին պատկանող հետաքրքիր նյութեր են հայտնաբերվել

թիվ 203 և 212 դամբարաններում (աղ. 34, նկ. 1–6): Այս նյութերն ամբողջությամբ կրկնում են վերն ուսումնասիրված թիվ 32 կրոմլեխի քրեղաններին, որոնց նմանակները նույնպես հայտնի են վերը նշված հուշարձաններից (Ուզերլիկ, Հանիճ, Շիրակավան):

Թիվ 212 դամբարանում գտնվել են երկու փոքր աղաման (աղ. 34, նկ. 5, 6) և մեկ խոհանոցային կճուճ (աղ. 34, նկ. 4): Վերջինս դասվում է ՄԲ ժամանակաշրջանում ծայր առած և ուսումնասիրվող փուլում սակավ հանդիպող նյութերի շարքին:

Հետաքրքիր են նույն դամբարանում գտնված ծարիրե կախիկները (աղ. 59, նկ. 3–6), որոնց նմանակները գտնվել են նաև թիվ 97 ՈԻԲ դամբարանում (ՀՊՊԹ 2188/41) և մի շարք այլ հուշարձաններում (Շիրակավանի թիվ 24, 28, 77 դամբարաններ և այլն): Նույնը կարելի է ասել կիսալուսնաձև մահիկի մասին (աղ. 59, նկ. 45): Դանակով թիվ 219 դամբարանի միակ կճուճին (աղ. 60, նկ. 4) նշենք, որ այն պարանոցի և շուրթերի կառուցվածքով մոտ է ՄԲ շրջափուլի, իսկ հատակի կլորությամբ՝ ՈԻԲ նյութերին:

ՄԲ/ՈԻԲ անցման առաջին փուլին է պատկանում Լճաշենի երրորդ տեղամասում պեղված թիվ 254 դամբարանը (Арешян Г. и др., 1990, 70): Այստեղ երկու կետազարդ անոթներից բացի առկա են մեկ հարթ հատակով, իրանին երեք ելնդաձև գոտիներով քրեղան և մեկ խոհանոցային կճուճ: Ինչպես նախորդ երկուսը, այնպես էլ վերջիններն ձևով և հարդարանքով բնորոշ են Հայաստանի ՄԲ վերջին և անցման առաջին փուլին: Առաջին երկուսը ձևով առավել մոտ են անցման փուլին, իսկ հարդարմամբ վերարտադրում են ԿԲ ձևերը: Վերջին երկուսը սկիզբ առնելով ՄԲ վերջին փուլում՝ լայն տարածում են գտնում անցման փուլում և ՈԻԲ ժամանակաշրջանում:

Ուսումնասիրվող ժամանակաշրջանին պատկանող երկու անոթներ են գտնվել նաև 1969 թ. Լճաշենում պեղված թիվ 208 դամբարանում (ՀՊՊԹ, 24 98/4,5): Մեկը ձեռածեփ, սև և դարչնագույն երանգներ ունեցող արտաքին մակերեսով, երկթեք իրանով լայնաբերան կճուճ է: Վզի հիմքում ունի երկու շարք կետաշարերից կախված նույնպես կետերով արված, երեք շարք կիսաշրջաններ: Երկրորդը նույնպես ձեռածեփ է ու կոպիտ, ունի աղյուսագույն մակերես, հարթ հատակ, դուրս թեքված շուրթ: Այս քրեղանի ուներն ունեն հարթակի տեսք, որն ինչպես նշվեց, բն-

որոշ է ՄԲ ուշ և անցման առաջին փուլին՝ Բ. ա. XVII դ. վերջ–XVI դ. կես: ՄԲ/ՈԻԲ առաջին անցման փուլի հետաքրքիր նյութեր է պարունակում 1959 թ. Հ. Մնացականյանի կողմից Լճաշենում պեղված «միայնակ» դամբարանի ստորին շերտը (ՀՊՊԹ 2118/179–200):

Այս համալիրի 21 անոթներից վեցը՝ ծիսական արկղը, հենակ պատվանդանը, թիվ 181 քրեղանը, կլորավուն հատակով ընկույզի կեսի նման անոթները ՈԻԲ նյութեր են: Մյուս 16-ը՝ ինչպես ձևով, այնպես էլ քայտոլ դրոշմիչով կատարված ուղղաձիգ, ալիքաձև և ոլորանախշ զարդերով կավանոթները, համարվում են ՍԱ խմբի անոթներ: Թիվ 116 համարը կրող լայնաբերան, հարթ հատակով, բարձր ուներով կճուճի իրանը զարդարված է կետերով լցված սուրանկյուն եռանկյունիների գոտիով: Մրա հետավոր գուգահեռն է 1980-ական թթ. Հ. Մնացականյանի պեղած թիվ 13 դամբարանի նմուշը (ՀՊՊԹ 2829/116):

«Միայնակ» դամբարանի մյուս՝ թիվ 182 համարը կրող կճուճն ունի հարթ հատակ, ձգված իրան, ցածր վիզ, դուրս ոլորված շուրթ: Անոթի ստորին մասում արված է մեկ լայնակոս գոտի, իսկ վերին մասում՝ բազմաշար ալիքագոտիներ, որը բնորոշ չէ տվյալ ժամանակաշրջանին: Պարանոցի հիմքում երկու ակոսագոտիների միջև արված կետերով գոտին միանգամայն համահունչ է թեղքյան մշակույթին: Ինչ վերաբերում է ՍԱ խմբին պատկանող մյուս նյութերին, ապա դրանց նմանակները հայտնի են Սևանի ասֆալտի գործարանի մոտ պեղված թիվ 10 (ՀՊՊԹ 2334/103–109), ինչպես նաև 1958 թ. Լճաշենում պեղված թիվ 12 դամբարանների նյութերից (ՀՊՊԹ 2049/6–13):

Քննարկվող փուլի ավարտական ժամանակահատվածին է պատկանում Լճաշենի թիվ 90 սալարկղային դամբարանը (աղ. 74, 66), որտեղ առկա են տիպական տարբեր խմբերում դասվող մի քանի կճուճներ: Դրանցից առաջինը ներկայանում է մեկ օրինակով. ունի սև փայլեցված մակերևույթ, կլոր հատակ, փքուն իրան, բարձր ուներ, ոչ շատ բարձր ներս սեղմված պարանոց, դուրս փոված շուրթեր: Իրանը զարդարված է ոչ կանոնավոր եռաշարք ալիքագոտիներով, որոնք մի հատվածում չեն ամբողջանում (աղ. 74, նկ. 1): Այն իր գուգահեռն ունի Լճաշենի մեկ այլ՝ թիվ 254 դամբարանում, որի զարդագոտին կազմված է կետաշարերի միջոցով արված

«կեռիկներին» (Аресян Г. и др., 1990, 70, т. VIII):

Թիվ 90 դամբարանի կճուճների երկրորդ խմբում կան երկու նմուշներ (աղ. 74, նկ. 2, աղ. 66, նկ. 1), որոնք նախորդից տարբերվում են պարանոցից ուսերին սահուն անցումով և շուրթերի թեքությամբ, որպիսիք զգալի թիվ են կազմում Լճաշենի անցումային երկրորդ փուլին պատկանող և հետագա նյութերում:

Ներկայացված կճուճների երկրորդ տեսակի նմանակները հայտնի են Հատիճի 7, 29 և այլ դամբարաններից: Միակ տարբերությունը Լճաշենի օրինակներից վերջինների հարթ հատակներն են (Хачатрян Т., 1975, рис. 58, 60): Նմանատիպ մեկ կճուճ հայտնի է Քարաշամբի վերոհիշյալ թիվ 60 դամբարանից: Ուսումնասիրվող դամբարանի միակ, այսպես կոչված խոհանոցային կճուճ ունի հարթ լայն հատակ ու ուղղահայաց շուրթեր (աղ. 74, նկ. 3), որը տեսակով Ք.ա. XVII դ. սկիզբ առած օրինակներից է և շուրթի կառուցվածքով եզակի է: Այս դամբարանի կճուճներից վերջինը միակն է, որն իր բոլոր հատկանիշներով տարբերվում է մնացյալներից: Ունի մոխրագույն հարթեցված մակերես, կլոր հատակ, ուռուցիկ իրան, ցածր վիզ, դուրս ոլորված շուրթ: Իրանի վերին մասը զարդարված է բազմաշար ակոսագոտիներով (աղ. 74, նկ. 4): Սա իր բոլոր չափորոշիչներով ՈՒԲ նմուշ է և մեկ անգամ ևս ցուցադրում է տվյալ դամբարանի ՄԲ/ՈՒԲ անցումային բնույթը: Այդ են վկայում նաև ուսումնասիրվող դամբարանի քրեղանների երկու տարբերակները. մեկում առկա երեք նմուշներից երկուսն ունեն սև փայլեցված մակերես, գնդաձև իրան, կլոր հատակ, դուրս թեքված շուրթ, շուրթի տակ արված է ակոսագոտի, իրանի վերին մասերը զարդարված են քայլող դրոշմիչով արված կիսաշրջանաձև զարդափնջերով, որոնք կատարման այլ եղանակով գունազարդ խեցեղենի նմանօրինակ զարդերի կրկնությունն են (աղ. 74, նկ. 9, 10): Հաջորդ՝ նույն ձևավորումն ունեցող քրեղանն ունի իրանի կենտրոնական մասով անցնող լայն ակոսագոտի (աղ. 66, նկ. 2): Մրանք ձևով և հարդարմամբ դրսևորում են ՄԲ անհետացող հատկանիշներ: Անզարդ օրինակը գրավում է միջանկյալ դիրք ՄԲ/ՈՒԲ միջև: Այսպես, ՄԲ գունավոր զարդաձևերի կրկնությունը կետազարդարման եղանակով, քրեղանների հատակների կիսակլորությունը, նախկին հարթ հատակների փոխարեն ուղղահայաց և քիչ հաստ շուրթերն ակ-

նառու կերպով ցուցադրում են տվյալ նյութերի վրա ՄԲ անհետացող հատկանիշները: Նյութեր, որոնք կարող են համադրվել Շիրակավանի թիվ 10, Լճաշենի թիվ 200, 254, Ծաղկավանջի թիվ 6, 39 (Аресян Г. и др., 1990) և ՄԲ/ՈՒԲ անցումային բնույթի բազմաթիվ այլ նյութերի հետ: Մրանց շուրթերի և հարդարման ձևերը սկիզբ են առել տակավին ԿԲ վաղ փուլերում, ինչպիսիք են Ուզերլիկի վերին երկու շերտերի նյութերը (Кушнарева К., 1965, 91–93): Այս խմբի մյուս երկու բաց դարչնագույն քրեղաններն աչքի են ընկնում իրանի երկթեքությամբ ու քիչ դուրս թեքված կլոր շուրթերով և ավելի են մերձենում անցման երկրորդ փուլի և ՈՒԲ նյութերին (աղ. 66, նկ. 4, 5):

Կրկնություններից խուսափելու նպատակով հարկ է նշել, որ ուսումնասիրվող դամբարանում հայտնաբերված բոլոր հինգ թասերը հիշատակված քրեղանների առաջին խմբի կրկնությունն են՝ տարբերվելով միայն զարդերի ձևով ու կատարման եղանակով (աղ. 66, նկ. 6, աղ. 74, նկ. 2, 5–7): Բացի այդ, զարդարված են թասերից երկուսի հատակները: Ուսումնասիրվող քրեղանների և թասերի ճշգրիտ զուգահեռները կամ կրկնություններն առկա են նաև Լճաշենի այլ դամբարաններում:

Ուսումնասիրվող դամբարանի վերջին անոթն այսպես կոչված ընկույզի կեսի տեսքի քրեղան է, որի իրանը ևս զարդարված է դրոշմիչով արված եռաշարք ալիքագոտիներով (աղ. 66, նկ. 3): Երկարուկ տեսքով այն կրկնում է ՄԲ նյութերը, որպիսիք են Միսիանի թիվ 4 դամբարանի (Xnkikyan O., 2002, Pl. VIII) և Նոր Բայազետի նմուշները (Խանզադյան Է., 1969, տախ. IV): Այդպիսիք հայտնի են Լճաշենի թիվ 221 դամբարանից: Այսպիսով, ինչպես ցույց տվեց թիվ 90 դամբարանի նյութերի ուսումնասիրությունը, դրանք իրենց բոլոր դրսևորումներով մի կողմից դեռևս պահպանում են իրենց կապերը ՄԲ նյութերի հետ և միևնույն ժամանակ պարունակում նոր հատիկանախշեր, որոնք հետագայում դառնում են ՈՒԲ հիմնական ձևերից: Լճաշենի դամբարանաշտի ժամանակագրական սանդղակում սույն դամբարանի նման տեղորոշման խնդրում իր դերն ունի նաև դամբարանի սալարկղային կառուցվածքը: Այն նշանավորում է անցումային երկրորդ փուլի սկիզբը:

Ուսումնասիրությունները հավաստում են, որ ՄԲ և ՄԲ/ՈՒԲ անցման առաջին փուլի դամբար-

նախցերը հիմնահողային են և հիմնականում ունեն արևելք-արևմուտք կողմնորոշում: Տվյալ փուլի ավարտին տեղի ունեցած փոփոխությունների հետևանքով հիմնահողային դամբանախցերին փոխարինում են սալարկղայինները՝ հյուսիս-արևելք հարավ-արևմուտք կողմնորոշմամբ: Բացի այդ, տվյալ դամբանային համալիրներում ՄԲ ժամանակաշրջանի նյութերի կողքին երևան են գալիս ՄԲ/ՈԻԲ անցման փուլին բնորոշ և ՈԻԲ շրջափուլը նշանավորող նյութեր:

Այս առումով ուշագրավ են նաև թիվ 60, 72, 74, 75, 76, 135 և 136 դամբարանները: Բացի թիվ 60 դամբարանից, մնացյալները սալարկղային են և ունեն վերը նշված ուղղվածությունը:

Վերջիններից թիվ 136 դամբարանի օրինակը կետագարդ է և ունի հարթ հատակ, քիչ թեք շուրթեր (աղ. 40, նկ. 3): Այն ձևով ու զարդարմամբ ՄԲ օրինակ է, իսկ թիվ 75 (աղ. 40, նկ. 6) և 60 (աղ. 42, նկ. 1) քրեղանները ձևով և հարդարմամբ ՈԻԲ նյութեր են: Թիվ 135 և 136 դամբարանների կնուճներից (աղ. 40, նկ. 1, 2) առաջինն անգարդ է, երկրորդն ունի հետաքրքիր զարդաձև, որը կազմված է քիչ երկարուկ փոսիկների երեք շարքերից և ունի բեկյալների տեսք:

Անոթների այս տեսակն ուսումնասիրվող փուլի հուշարձաններում սակավաթիվ է. հայտնի են Հառիճի թիվ 5,93,108 դամբարաններից (Хачатрян Т., 1975, рис. 47, 65, 100, 106) և Շիրակավանի համապատասխան շերտից (Թորոսյան Ռ. և այլք, 2002, աղ. VII, նկ. 6, 8):

Ինչ վերաբերում է թիվ 74 (աղ. 40, նկ. 5, 7, 8) խմբի կնուճներին, ապա դրանք ձևով և հարդարանքով ամբողջությամբ համապատասխանում են ՄԲ շրջափուլի ավարտի նյութերին:

Լճաշենի դամբարանների ձևերի, այդտեղ հայտնաբերված խեցեղենի համեմատական ուսումնասիրությունը հանգեցնում է այն համոզման, որ ՄԲ/ՈԻԲ անցումային վաղ փուլի ավարտին, նյութական մշակույթի ոլորտում տեղի ունեցած փոփոխություններից բացի, տեղաշարժեր են տեղի ունենում նաև թաղման ծիսակարգում: Նախկին հիմնահողային դամբանախցերին զուգահեռ երևան են գալիս նորերը՝ սալարկղները, որոնք հաջորդ՝ անցման ավարտական փուլում և ՈԻԲ շրջափուլում դառնում են հիմնական ձև:

Վերը քննարկված դամբանային նյութերի և դրանց զուգահեռների ուսումնասիրությունը

ցույց է տալիս, որ դրանք շատ հատկանիշներով դեռևս կապված լինելով ՄԲ-ին, միաժամանակ որոշ չափով դրսևորում են նոր ձևեր և զարդամոտիվներ, որոնք առնչվում են արդեն ՈԻԲ նյութերին: Դրա հիման վրա ներկայացված նյութերը վերագրում ենք ՄԲ վերջին և ՄԲ-ից ՈԻԲ անցման շրջափուլի առաջին խմբին՝ թվագրելով Ք.ա. XVI դ. առաջին կեսով:

ԱՆՅՄԱՆ ԱՎԱՐՏԱԿԱՆ ՇՐՋԱՓՈՒԼ

Այս փուլում բնակչության աճին զուգընթաց, բնականաբար ավելանում է նաև թաղումների թիվը, որի շտրիհիվ հնարավոր է դառնում առավել հստակ և ամբողջական ներկայացնել Լճաշենի բրոնզեդարյան մշակույթի ՄԲ-ից ՈԻԲ-ին անցնելու փուլը, վեր հանել ժառանգական կապերի արմատներն ու զարգացման ընթացքը: Այդ առումով Լճաշենի դամբանադաշտի ուսումնասիրությունն առանձնանում է մի շարք հուշարձաններից:

Լճաշենի դամբանադաշտում, բրոնզեդարյան մշակույթի հաջորդ փուլը՝ ներկայացնում է դամբանային հուշարձանների մի զգալի խումբ, որտեղ, ի տարբերություն նախորդի, առավել մեծ թիվ են կազմում ոչ թե ՄԲ, այլ ՈԻԲ նյութերը:

Դամբարան 88 – Ունի 3,80 մ տրամագծով կրոմլեխ: Արևմտյան հատվածը կառուցված է ժապավենաձև: Ի դեպ, այն առանց ծածկասալերի է. միջակայքի կենտրոնական հատվածում, տարբեր չափերի քարերի համադրմամբ, հյուսիս-արևելքից հարավ-արևմուտք ուղղվածությամբ հարթականման ծածկի տակ բացված սալարկղային դամբանախուց (2,30×1,00×1,00 մ) ունի ծածկի ուղղվածությունը: Դամբանախցում երկու ննջեցյալ կար. մեկը՝ գլխով դեպի հարավարևելք, աջ կողքի պտոկած, մյուսը՝ ձախ (աղ. 76): Դամբանախցի տարբեր հատվածներում ի հայտ եկան 11 խեցանոթներ (աղ. 78). հյուսիսարևելյան հատվածի մեծ մասը հիմնականում դատարկ էր:

Դամբարան 66 – Ունի հատվածներով պահպանված 4,10 մ տրամագծով կրոմլեխ, որի միջակայքի տակ բացվել է՝ առանցքով հյուսիսից հարավ ուղղվածությամբ, սալարկղային դամբանախուց (2,80×1,20×1,20 մ): Հյուսիսային պատը բնահողի կտրվածքն է: Ննջեցյալը (25–35

տարեկան տղամարդ) պատկած էր ձախ կողքի վրա, գլուխը՝ դեպի հյուսիս, ձեռքերը՝ դեմքի դիմաց, ոտքերը՝ կծկված (աղ. 68): Ուղեկցող նյութերն են՝ երկու քրեղան, երկու կճուճ (աղ. 70, նկ. 4-7), որոնցից մեկը լեցուն էր մանր եղջերավոր կենդանու ոսկորներով: Դամբանախցի հարավային հատվածի մեծ մասը դատարկ էր:

Դամբարան 68 – Արտաքուստ ներկայացնում էր գետններես քարակույտ, որի ստորին մասում, տարբեր չափերի սալերի և քարերի համադրմամբ, կառուցված ծածկի տակ հյուսիս-արևմուտքից հարավ-արևելք ուղղվածությամբ սալարկղային* (2,70×1,30×1,50 մ) դամբանախուցն է, որի հյուսիսային պատը հիմնահողային էր: Ննջեցյալը (տղամարդ, 25-30 տարեկան) դամբանախցի հարավային կեսում էր, ձախ կողքի, գլուխը՝ դեպի հյուսիս, ձեռքերը՝ որովայնի վրա, ոտքերը՝ կծկված: Դամբանախցի արևելյան պատի հիմնամասում դրված էր երեք խեցանոթ (աղ. 70, նկ. 1-3), արևմտյանի մոտ՝ մեկական մանր և խոշոր եղջերավոր կենդանիների ու վարազի ոսկորներ (աղ. 79):

Դամբարան 43 – Ունի հյուսիս-հարավ առանցքով 5,00 մ, իսկ արևելք-արևմուտք՝ 6,80 մ տրամագիծ ունեցող անկանոն և հատվածաբար պահպանված կրոմլեխ, որի միջակայքի՝ տարբեր չափերի սալերի և քարերի համադրմամբ կառուցված ծածկի տակ բացված սալարկղային (1,80×1,00×1,10 մ) դամբանախուցն առանցքով ուղղված էր հյուսիս-արևելքից հարավ-արևմուտք: Հյուսիսարևելյան կողմում գտնվող մուտքը շարված էր մանր քարերով: Ննջեցյալը (50-55 տարեկան տղամարդ) աջ կողքի վրա, գլխով՝ դեպի հյուսիս-արևելք, ձեռքերը և ոտքերը՝ կծկված, կոնքոսկրի մոտ դրված էին խոշոր եղջերավոր կենդանու կողոսկրեր և ոտքերի ոսկորներ (աղ. 80): Հարավարևելյան պատի դիմաց դրված էր հինգ խեցանոթ (աղ. 77): Կճուճներից մեկի զարդամուտիվները՝ արված կարմիր ներկով:

Դամբարան 121 – 5,60×5,00 մ չափեր ունեցող տճն կրոմլեխի հյուսիսային հատվածը չէր պահպանվել, իսկ հարավարևմտյան մասում է մուտք հիշեցնող բացվածք: Այս ինքնատիպ կրոմլեխի հարավային հատվածում, տարբեր

* Սալարկղային ենք համարում մեկ շարքով ուղղահայաց դիրքով դրված, քարերով կառուցված դամբանախցերը:

չափերի սալերի և քարերի համադրմամբ կառուցված, ծածկի տակ բացված սալարկղային դամբանախուցն (2,60×1,20×1,26 մ) առանցքով հյուսիս-արևմուտքից հարավ-արևելք է, ննջեցյալը՝ 60-70 տարեկան տղամարդ՝ պատգարակի վրա:

Չնայած կմախքի խաթարվածությանը, այնուամենայնիվ հնարավոր եղավ պարզել, որ ննջեցյալը պատկած էր գլուխով հյուսիս-արևմուտք՝ աջ կողքի վրա, ձեռքերը և ոտքերը կծկված (աղ. 81): Կմախքի վրա և շուրջը դրված էր հինգ խեցանոթ (աղ. 71): Կմախքի ոսկորների տեղադրությունը հնարավորություն է տալիս ենթադրելու, որ դիամասնատում է կատարվել:

Դամբարան 85 – Ունի հյուսիս-արևմուտքից հարավ-արևելք առանցքով 4,50 մ, իսկ հյուսիս-արևելքից հարավ-արևմուտք՝ 3,20 մ չափեր ունեցող պայտաձև կրոմլեխ: Միջակայքի կենտրոնական հատվածում տարբեր չափերի սալերի և քարերի համադրմամբ կառուցված ծածկի տակ բացված, առանցքով հյուսիս-արևմուտքից հարավ-արևելք ուղղված սալարկղային դամբանախցում (1,95×1×1 մ) ննջեցյալը (60-70 տարեկան կին) ձախ կողքի վրա, գլուխը դեպի հյուսիս, ոսկորների մյուս մասը խառն էր, սակայն նշմարվում էին ոտքերի և ձեռքերի կծկված լինելը (աղ. 82): Ուղեկցող նյութը վեց խեցանոթ էր (աղ. 83): Կմախքի ոսկորների տեղադրությունը հնարավորություն է տալիս ենթադրելու, որ դիամասնատում է կատարվել:

Դամբարան 140 – Գետններես նկատվում էին ծածկասալերի հատվածները, որոնց տակ բացված սալարկղային դամբանախուցն (չափերը՝ 1,90×1,10×0,90 մ) առանցքով ուղղված էր հյուսիս-արևելքից հարավ-արևմուտք: Այն լցված էր անխառն մանրահատիկ ավազով: Ննջեցյալը (60-70 տարեկան տղամարդ) պատգարակի վրա էր, գլուխը՝ դեպի հարավ-արևմուտք, ձախ կողքի, ոտքերը՝ կծկված, ձեռքերը՝ կրծքի վրա ծաված (աղ. 75): Գանգի արևմտյան կողմում՝ պատի մոտ, դրված էր երկու, հարավային մասում՝ պատի տակ, չորս կավաման (աղ. 86, նկ. 1-6):

Դամբարան 141 – Ունի 4,5 մ տրամագծով անկանոն կրոմլեխ: Միջակայքի քարահողային լիցքից, կենտրոնական հատվածում, տարբեր չափերի երկու ծածկասալերի և այլ քարերի համադրմամբ կառուցված ծածկի տակ բացված

սալարկղային դամբանախուցը (չափերը՝ 1,60×1,00×1,00մ) առանցքով ուղղված էր հյուսիսարևելքից հարավ-արևմուտք: Նսջեցյալը (20–25 տարեկան կին) պատգարակի վրա էր, գլուխը՝ դեպի հյուսիս-արևելք, մեջքի վրա, ոտքերը՝ կծկված, ձեռքերը՝ կրծքին ծալած (աղ.88): Կմախքի հարավարևելյան կողմում դրված էր երեք խեցանոթ (աղ.86, նկ.7–9): Դամբանախցի հյուսիսարևելյան և հարավարևմտյան կողմերում ազատ էին թողնված փոքր հատվածներ:

Դամբարան 218 – Ունի շուրջ 4,00մ տրամագծով կրոմլեխ, որի միջակայքում կառուցված էր լիովին կողոպտված թիվ 217 դամբանախուցը: Ներքին մակերեսի հարավարևելյան հատվածի քարահողային լիցքի տակ բացված սալարկղային դամբանախուցն (չափերը 2,40×0,75×0,60մ) առանցքով ուղղված էր հյուսիսարևելքից՝ հարավ-արևմուտք, երկու ընդլայնված պատերը բնահողի կտրվածքն են: Դամբանախցում մարդու կմախքի մնացորդներ չկային, ի դեպ և ամբողջ մակերեսով իրար վրա դրված ավելի քան 40 կավանոթների զգալի մասը փշրված լինելու պատճառով անհնար եղավ տեղից բարձրացնել ու ամբողջացնել (աղ.146,151): Խեցանոթների միջակայքերից գտնվեցին նաև մեծ քանակությամբ մանր եղջերավոր կենդանիների (չորս գառ) ոսկորներ (աղ.149):

Թիվ 88 դամբանային համալիրը նյութերի կազմով նշվածներից մեկն է, որտեղ ՄԲ սակավաթիվ նյութերի հետ կան նաև դասական ՈԻԲ անոթներ: Այս դամբարանում ՄԲ դեգրադացված ձևերով անոթներ են (աղ.78, նկ.1–6), որոնց զուգահեռները հայտնի են Շիրակավանի բնակավայրի ՄԲ ուշ փուլի վերին շերտերից (Թորոսյան Ռ. և այլք, 2002, աղ.VIII), Հառիճի թիվ 93 դամբարանից (Хачатрян Т., 1975, рис.65): Թիվ 88-ի կճուճների (աղ.78, նկ.3,5) հետ նշանակալից ընդհանրություններ ունեն նաև Շամիրամի թիվ 5 դամբանաբլրի կտրելու եղանակով զարդարված և սպիտակ ներկով պատած կճուճները (Арешян Г. и др., 1990, таб.11): Մյուս ՈԻԲ խումբը ևս բաղկացած է կճուճներից և քրեղաններից (աղ.78, նկ.4,7–11): Կճուճների այս տեսակը (աղ.78, նկ.4,7,9) հատկանշական է Լճաշենի ՈԻԲ մշակույթին: Նմանակներն առկա են անցումային փուլին պատկանող Քարաշամբի թիվ 46, 60 դամբարաններում (Арешян Г. и др. 1990, таб.11), Ապարանի բերդում (Хачатрян Т. и др.,

1958, 196–198, Badalyan R., Avetisyan P., 2007) և այլ հուշարձաններում: Լճաշենի օրինակների վրա դեռևս պահպանվում են ՄԲ դրոշմագարդեր, որոնք մեկ անգամ ևս վերահաստատում են ուսումնասիրվող հուշարձանի անցումային բնույթը: Այս դամբանախցում գտնված մյուս երեք քրեղանները (աղ.78, նկ.8, 10–11) ինչպես ձևով, այնպես էլ փայլեցմամբ արված զարդերով ու խորափոր գոտիներով, Լճաշենի ՈԻԲ դասական նմուշներ են: Վերջիններիս կանոնադառնանք համապատասխան տեղում: Նման անցումային հատկանիշներ ունեն նաև թիվ 66 դամբարանի նյութերը (աղ.70, նկ.4–7): Այստեղ ձեռածեփի կոպիտ կճուճը (նկ.5) և թասը (նկ.7) ամբողջությամբ պահպանում են ՄԲ ավարտական փուլի հատկանիշները (հարթ հատակ, ուղահայաց, քիչ թեքված շուրթ և կետագարդում), որպիսիք հայտնի են Հառիճի, Շիրակավանի շերտերից, թիվ 42 դամբարանից և այլուր: Մյուս երկուսը խորը սև փայլեցված, իսկ մեկը նաև փոսիկազարդ քրեղաններ են (նկ.4,6): Վերջիններս ՈԻԲ բնորոշ օրինակներ են: Հարթ հատակը և մեկի փոսիկազարդ զիզզազ գոտիները հիշեցնում են ՄԲ նյութերը: Մեկ այլ՝ թիվ 68 դամբարանի նյութերը ևս վերահաստատում են ՄԲ-ից ՈԻԲ-ին անցումային փուլի հատկանիշներ (աղ.70, նկ.1–3): Քրեղանն իր սև փայլեցված մակերեսով, իրանի գնդաձևությամբ, փայլեցմամբ արված, զիզզազ գոտիով և ակոսագոտիով ՈԻԲ վաղ փուլի բնորոշող օրինակ է: Սև փայլեցված, փքուն իրանով, ներճկված պարանոցով և դուրս փոված շուրթով, ինչպես նաև իրանին արված լայնակոս գոտիներով նմուշը կրկնում է ՄԲ օրինակները (աղ.70, նկ.3): Սրանց անցումային բնույթը մատնանշում են նաև փայլեցմամբ արված հոծ գծերից կազմված զիզզազաձև զարդամոտիվները, որոնց արմատները նշմարվում են ՄԲ հուշարձաններում (Վերին նավեր, Քեթի, Քարաշամբ, Մեծամոր, Թռեղք, Նամգալա միծա) և այլն: Այդօրինակ զարդամոտիվները բնորոշ են դառնում հատկապես ՈԻԲ վաղ փուլին: Ինչ վերաբերում է կճուճին (աղ.70, նկ.3), ապա այն ամբողջությամբ ՄԲ վերջին փուլի նմուշ է:

Լճաշենի թիվ 43 դամբարանում ևս նշմարվում է ՄԲ/ՈԻԲ անցումային փուլի նյութերի ընդհանրություն՝ հոգուտ ՈԻԲ-ի (աղ.77, նկ.1–5): Երկու քրեղաններն ու մեկ կճուճը (նկ.1–3), անկասկած, ՈԻԲ բնորոշ նմուշներ են: Մյուս երկու

կճուճներից մեկը (նկ.5) ձևով կրկնելով նախորդին, տարբերվում է արտաքին ձևավորմամբ: Ուսերին եռանկյունաձև, գազաթներով դեպի հատակն ուղղված պատկերները արված են ոչ թե սև փայլաներկով, այլ՝ անոթի սև փայլեցված աստառի մեկընդմեջ հեռացումով: Ի դեպ, գարդամոտիվների ստեղծման նման եղանակը հայտնի է ՄԲ ժամանակներից: Եռանկյունաձև պատկերների հաջորդ տեսակն արված է թաց կավի վրա կտրելու եղանակով և ծածկված կարմիր ներկով, հանգամանք, որը շատ ուսումնասիրողներ համարում են անցումային ժամանակահատվածի հատկանիշ: Բոլորովին այլ է երրորդ փոքր կճուճը (նկ.4): Հարթ հատակով, փքուն իրանով, ցածր ներճկված վզով և դուրս փոված շուրթով ու իրանին արված լայնակոս գոտիներով այն միանգամայն համապատասխանում է ուսումնասիրված նախորդ փուլի՝ Հառիճի, Շիրակավանի, Մեծամորի, Քեթիի և այլ ՄԲ անցումային բնույթի հուշարձանների նյութերին:

Հար և նման գույքակազմ ունի Լճաշենի թիվ 200 դամբարանը (ՀՊՊԹ 2491/64-98): Այն թանգարանի գույքամատյանում նշված է որպես դամբարան. այն, ի դեպ, և իր նյութերով համապատասխանում է դամբանաբլուրների գույքին: Մեծ թիվ են կազմում գլանաձև միջին բարձրության, ուսերին եռանկյունաձև զարդերով՝ կարմիր և սպիտակ ներկված սափորատիպ կճուճները (ինը հատ), փոքր սրվակները (հինգ հատ), ուղղահայաց և կլոր շուրթով փայլեցմամբ արված ցանցազարդ ու դրոշմիչով արված կետազարդ քրեղանները (ութ հատ), ընկույզի կեսի նման քրեղանները (չորս հատ), գնդաձև իրանով կճուճը, բարձր վզով կետազարդ կճուճը, արկղը և պատվանդանը: Նյութերի այս խումբը սերտորեն կապվում է ՈՒԲ նյութերի համապատասխան ձևերի հետ, որոնց մեջ առանձնանում է բարձր պարանոցով կճուճներից մեկը, որի վզի հիմքում դրոշմիչով արված են երկու շարք ալիքագոտիներ. իրանին պատկերված են նույն եղանակով արված երկու համակենտրոն շրջաններ, որոնք, ինչպես նկատել են ուսումնասիրողները, միանշանակ նշում են տվյալ դամբարանի տեղն անցումային փուլում (Аресян Г. и др., 1990, 65): Այդ են վկայում նաև մեծ թվով կավանոթները:

Համանման նյութերի գույքակցումն առկա է նաև թիվ 121 դամբարանում (աղ.71): Այստեղ

վաղ դրսևորումներով աչքի է ընկնում երկու կճուճ, որոնցից մեկն ունի փքուն իրան, հարթ հատակ և դուրս թեքված շուրթ, մյուսը՝ հարթ հատակ, երկթեք ուռուցիկ իրան, ներճկված վիզ և դուրս փոված շուրթ: Թիվ 2-ը զարդարված է դրոշմիչով արված երկու շարք ալիքագոտիներով (աղ.71, նկ.1,2):

Ինչպես տեսանք, նման նյութերը բնորոշ են ՄԱ խմբի ուշ փուլին, որոնք հարատևում են ընդհուպ Ք.ա.XV դ. առաջին կեսը: Մյուս երկուսը հարթ, մեկը կլոր հատակով քրեղաններ են (աղ.71, նկ.3-5) և ամբողջությամբ համադրելի են ՈՒԲ նյութերին:

Նյութերի նման հարաբերակցությունը ևս մատնանշում է այս համալիրի իրական տեղը Ք.ա.XVI դ. երկրորդ կես-Մ.ա. առաջին կես ժամանակահատվածում:

Ուսումնասիրվող ՄԲ/ՈՒԲ անցման փուլին պատկանող հետաքրքիր ձևերի խեցանոթներ են գտնվել Լճաշենի թիվ 85 դամբարանում (աղ.83, նկ.1-6): Բոլորն էլ պատրաստված են ձեռքով, ունեն սրճագույն և գորշ երանգներով փայլեցված մակերես ու հարթ հատակ: Անոթներից երկուսը հարթ հատակով, փքուն իրանով ցածր, ներճկված վզով և դուրս թեքված շուրթով սափոր հիշեցնող կճուճներ են (աղ.83, նկ.1, 6), որոնց նմանակները հայտնի են Հառիճի թիվ 67, 78, 108 (Хачатрян Т., 1975, рис.62,69,70) և այլ դամբարաններից, Սադուգեյի թիվ 1 և Սամթավրոյի 156 համաժամանակյա դամբարաններից (Пихелаяри К.,1979, т. I, а, 6): Ինչ վերաբերում է քրեղաններին, ապա դրանք ընդհանրություններ ունեն ՈՒԲ նյութերի հետ:

Մոտավորապես նյութերի նման դրսևորումներ են առկա նաև թիվ 140 դամբարանում (աղ.86, նկ.1-6): Այս թաղման գույքի կճուճներից մեկը (նկ.3) ձևով նման է ՈՒԲ նյութերին, սակայն ունի ՄԲ կետազարդեր: Հաջորդ կճուճը (նկ.4) բավականին մոտ է նախորդ դամբարանի թիվ 1 կճուճին: Մյուս չորրորդ, փոքր կճուճը (աղ.86, նկ.6) ևս մերձենում է ՄԲ ուշ և ՄԲ/ՈՒԲ անցումային փուլերին պատկանող նյութերին: Ուսումնասիրվող դամբարանի չորս քրեղաններից երեքը (աղ.86, նկ.1,5,7) կլորացող հատակով և ընդհանուր ձևերով նույնական է ՈՒԲ նյութերի հետ: Հինգերորդն (աղ.86, նկ.2) ի դեպ, հարթ հատակով, հարթակաձև ուսերով և դուրս թեքված շուրթով զգալի ընդհանրություն-

ներ ունի ՄԲ վերջի և ՄԲ/ՈՒԲ անցումային փուլերին պատկանող նյութերում:

Քննարկված համալիրների ժամանակագրական շարունակությունն է կազմում ստորև ներկայացվող դամբարանների գույքակազմը:

Դամբարան 5 – Քարահողային լիցքով 0,80մ բարձրությամբ դամբանաթումբն ունի հատվածաբար պահպանված 6,60մ տրամագծով կրոմլեխ: Միջակայքի հարավային հատվածում բացված, առանցքով հյուսիսից հարավ ուղղվածությամբ սալարկղային դամբանախցում (2,20× 1,10×1,40մ) ննջեցյալը՝ հարավային մասում, աջ կողքի վրա էր, գլուխը՝ դեպի հարավ, ոտքերը՝ կծկած, ձեռքերը՝ ծնոտի տակ հենած: Ոտքերի մոտ՝ դեպի հյուսիս, դրված էր վեց կավաման (աղ.85): Գտնվեցին մեկական խոշոր և մանր եղջերավոր կենդանու ոսկորներ (աղ.84):

Դամբարան 29 – Ունի հատվածաբար պահպանված 4,20մ տրամագծով կրոմլեխ, որի հարավարևմտյան մասում բացված, առանցքով հյուսիս-արևելքից հարավ-արևմուտք ուղղվածությամբ սալարկղային (1,60×0,85×1,00մ) դամբանախցի հարավարևմտյան պատի բնահողի կտրվածքն էր: Ննջեցյալը ձախ կողքի վրա էր, գլխով՝ դեպի հարավ-արևմուտք, ձեռքերը՝ դեմքի դիմաց, ոտքերը՝ կծկված: Կմախքն ամբողջությամբ պատած էր օխրայով: Դամբանախցում գտնվեցին մեկական մանր և խոշոր եղջերավոր կենդանիների ոսկորներ (աղ.91): Ննջեցյալի գլխավերևում դրված էր երկու կավաման (աղ.92, նկ.1,2):

Դամբարան 38 – Ունի 4,70մ տրամագծով կրոմլեխ: Տարբեր չափերի հինգ ծածկասալերի տակ բացված, առանցքով հյուսիս-արևելքից հարավ-արևմուտք ուղղվածությամբ սալարկղային դամբանախցում (1,80×1,10×0,90մ) ննջեցյալը (50–55 տարեկան) տասը սանտիմետր հզորությամբ լցված սևահողի վրա էր, աջ կողքի, գլուխը՝ դեպի արևելք: Կմախքի մյուս ոսկորները խառը վիճակում էին: Քարարկղում կային հինգ կավաման (աղ.90) և մանր եղջերավոր կենդանու ոսկորներ (աղ.93):

Դամբարան 31 – Կրոմլեխ չփաստագրվեց: Գետներես նկատելի էին ծածկասալերի հատվածներ, որոնց տակ բացված, առանցքով հյուսիս-արևելքից հարավ-արևմուտք ուղղվածու-

թյամբ սալարկղային դամբանախցում (2,30× 1,10×1,00մ) ննջեցյալը (25–30 տարեկան կին) ձախ կողքի վրա էր, գլուխը՝ դեպի արևելք, ձախ ձեռքը՝ կծկված, աջը՝ դեմքի դիմաց պարզած: Ծնոտը դրված էր առանձին՝ հյուսիսարևելյան պատի դիմաց: Կմախքի շուրջ դրված էր հինգ խեցանոթ (աղ.97): Գտնվեցին նաև մանր եղջերավոր կենդանու ոսկորներ (աղ.95):

Դամբարան 42 – Ունի 5,50մ տրամագիծ ունեցող կրոմլեխ: Կենտրոնական հատվածի տարբեր չափերի ծածկասալերի տակ բացված, առանցքով հյուսիս-արևմուտքից հարավ-արևելք ուղղվածությամբ սալարկղային դամբանախցում (1,80×1,10×1,10մ) ննջեցյալը (30–40 տարեկան կին) դիամանախցում էր. տարբեր մասերը միմյանցից հեռու էին 0,60–0,80մ, գանգը գտնվում էր կենտրոնական մասում, ձեռքերից մեկի ոսկորները դրված էին գանգի մոտ՝ կոնքոսկրի տակ: Մնացած ոսկորները, նաև ծնոտն արևելյան պատի դիմաց էին: Կողոսկրեր և ողնաշար չհայտնաբերվեցին: Խցի արևելյան կեսում՝ արևելյան պատի դիմաց, դրված էին մեկ մանր և մեկ խոշոր եղջերավոր կենդանու կողոսկրեր (աղ.94): Ուղեկցող նյութը՝ յոթ խեցանոթ (աղ.96):

Դամբարան 47 – Ունի հատվածաբար պահպանված 3,80մ տրամագծով կրոմլեխ: Տարբեր չափերի ծածկասալերի տակ բացված սալարկղային, հյուսիս-արևմուտքից հարավ-արևելք ուղղվածությամբ դամբանախցում (1,70×0,70× 0,90մ) ննջեցյալն աջ կողքի վրա էր, գլխով՝ հյուսիս-արևմուտք, ձեռքերը և ոտքերը՝ կծկված: Հարավարևմտյան պատի դիմաց դրված էր հինգ խեցանոթ: Կմախքի վրա առկա էին քարե կախիկներ, շաղախե և սարդիոնե տարատեսակ ուլունքներ (աղ.100): Դամբարանում կային նաև մանր եղջերավոր կենդանու ոսկորներ (աղ.99):

Դամբարան 63 – Ունի կիսով չափ պահպանված 4,40մ տրամագծով կրոմլեխ: Սալարկղային (2×0,9×1մ)՝ առանցքով հյուսիս-արևելքից հարավ-արևմուտք ուղղվածությամբ դամբանախցի հյուսիսարևմտյան պատը հիմնահողի կտրվածքն է: Ննջեցյալը (60–70 տարեկան տղամարդ) պառկեցված էր բերանքսիվայր, գլխով դեպի հարավ-արևմուտք, ձեռքերը՝ իրանի տակ, ոտքերը՝ դեպի աջ ծալած (աղ.98): Գանգի երկու կողմերում դրված էր երկուական քրեղան (աղ.92, նկ.3–6):

Դամբարան 65 – Ունի 4,40մ տրամագծով տձև կրոնվելիս: Հարավարևելյան մասին հպված տարբեր չափերի քարային շինվածքի տակ բացված սալարկղային առանցքով հյուսիս-արևմուտքից հարավ-արևելք ուղղվածությամբ դամբանախցում (1,7×1,05×0,85մ) ննջեցյալը (35–45 տարեկան տղամարդ) ձախ կողքի վրա էր, ոտքերը՝ կծկված, ձեռքերն՝ իրանի դիմաց դրված (աղ. 101): Ուղեկցող գույքը ներկայացված է հինգ խեցանոթով (աղ. 87):

Դամբարան 70 – Ունի 3,50×3,00մ չափերի, հատակագծում քառանկյուն եզրագիծ: Միջակայքի նոսր քարային լիցքի տակ բացված, առանցքով հյուսիս-արևմուտքից հարավ-արևելք ուղղվածությամբ հիմնահողային դամբանախցում (1,80×1,00×0,80մ) ննջեցյալը (50–55 տարեկան կին) ձախ կողքի վրա էր, գլուխը՝ հյուսիս-արևմուտք, ձեռքերը՝ դեմքի դիմաց (աղ. 102): Հարավարևելյան հատվածում դրված էր երկու խեցանոթ (աղ. 92, նկ. 7, 8):

Դամբարան 67 – Ունի հատվածաբար պահպանված 5,00մ տրամագծով կրոնվելիս: Միջակայքի հարավարևմտյան հատվածում գտնվող տարբեր չափերի ծածկասալերի տակ բացված առանցքով արևելքից արևմուտք ուղղվածությամբ սալարկղային դամբանախցի (1,86×0,80×1,10մ) արևելյան պատը ծառայել է որպես մուտք և դրսի կողմից շարվել մանր քարերով: Ննջեցյալը ձախ կողքի վրա էր, գլուխը՝ դեպի արևելք, ձեռքերը՝ դեմքի դիմաց, ոտքերը՝ կծկված, ոտքերի դիմաց դրված էին վեց խեցանոթ և քարե ծեծիչ (աղ. 105): Հյուսիսարևելյան անկյունում բացվեցին մանր եղջերավոր կենդանու ոսկորներ (աղ. 103):

Դամբարան 93 – Ունի 4,00մ տրամագծով կրոնվելիս, որի հարավարևելյան հատվածի ներսի կողմից նաև տարբեր չափերի սալատիպ քարերի լիցք է արված: Սրա ստորին մասում բացված սալարկղային, առանցքով հյուսիս-արևելքից հարավ-արևմուտք ուղղվածությամբ դամբանախցում (2,00×1,00×1,10մ) ննջեցյալը (7–9 տարեկան) փայտե պատգարակի վրա էր, դիամասնատված՝ գանգը խցի հյուսիսարևմտյան անկյունում, ծնոտը, կողոսկրերը և ողնաշարը՝ արևելյան հատվածում, իսկ ոտքերի մի մասը՝ գանգի հյուսիսային կողմում: Ուղեկցող պարագաներն են՝ վեց խեցանոթ, շաղախե ոլունքներ, խխունջից կախիկ և բրոնզե անոթոշ առարկա

(աղ. 106): Ննջեցյալի կմախքի և ուղեկցող պարագաների մեծ մասը ծածկված էր օխրայով (աղ. 104): Դամբանախցի հյուսիսարևելյան և հարավարևմտյան հատվածների մեծ մասը ազատ էր թողնված (նկ. 4):



Նկ. 4. դամբարան թիվ 93

Դամբարան 98 – Գտնվում է երկրորդ տեղամասի արևելյան հատվածում: Ունի տձև, 4,50մ տրամագծով կրոնվելիս, որի միջակայքը լցված է քարավազային բաղադրությամբ լիցքով: Կրոնվելիս հյուսիսային՝ անկյունաձև հատվածին միացված տարբեր չափերի երեք ծածկասալերի տակ բացված, քարարկղային առանցքով, արևելքից արևմուտք ուղղվածությամբ դամբանախուցը (1,90×1,00×0,65մ) ժամանակի ընթացքում լցվել է ավազով: Ննջեցյալը՝ (կին) մի կողմի եզրափայտը բացակայող, խաթարված դիրքով փայտե պատգարակի վրա էր՝ ձախ կողքի, գլուխը՝ դեպի հարավ-արևմուտք, ձեռքերը և ոտքերը՝ կծկված: Դամբանախցում գտնվեցին մեկական մանր և խոշոր եղջերավոր կենդանիների ոսկորներ: Ուղեկցող նյութը՝ վեց խեցանոթ (աղ. 109): Հյուսիսային պատի մոտ և կմախքի դիմաց դրված էին մեկական փայտե անոթոշ իրեր (30×24սմ չափերի): Վատ պահպանվածության պատճառով անհնար էր դրանք բարձրացնել (աղ. 107):

Դամբարան 115 – Արտաքուստ 0,80 մ բարձրությամբ դամբանաթումբ է, վերին մասում 0,50 մ ավազալիցքով հաջորդում էր 0,30 մ խճաքար՝ շրջափակված 5,30 մ տրամագիծ ունեցող կրոմլեխով: Միջակայքում, բացված սալարկղային առանցքով, հյուսիս-արևելքից հարավ-արևմուտք ուղղվածությամբ դամբանախցի (3,20×1,10×1,00 մ) հյուսիսարևելյան պատը հիմնահողի կտրվածքն է: Կենտրոնական հատվածի արևելյան պատի դիմաց բացված ննջեցյալը (60–70 տարեկան տղամարդ) նստած վիճակում էր: Ստորին ծնոտը գանգից անջատ էր և դրված արևմտյան պատի դիմաց: Ուղեկցող նյութը բաղկացած է յոթ խեցանոթից (աղ.111): Գտնվեցին մեկական մանր և խոշոր եղջերավոր կենդանիների և շան ոսկորներ (աղ.108): Դամբանախցի եզրային երկու հատվածները մեծ մակերեսով դատարկ էին:

Դամբարան 116 – Շրջափակված է հյուսիս-արևմուտքից հարավ-արևելք ուղղվածություն ունեցող 4,30×3,20 մ չափերի ուղղանկյունաձև եզրագծով, որի միջակայքը պատված է քարահողային լիցքով: Տարբեր չափերի ծածկասալերի տակ բացված սալարկղային առանցքով, հյուսիս-արևմուտքից հարավ-արևելք ուղղվածությամբ դամբանախցում (2,20×1,00×1,00 մ), ննջեցյալը (50–55 տարեկան կին) փայտե պատգարակի վրա էր՝ գլուխը դեպի հարավ-արևելք, ձախ կողքի վրա, ձեռքերը՝ դեմքի դիմաց, ոտքերը՝ կծկված (աղ.113): Գանգի հարավային և արևելյան կողմերում դրված էր ինը խեցանոթ (աղ.115): Գտնվեցին մեկական մանր և խոշոր եղջերավոր կենդանու ոսկորներ: Դամբանախցի հյուսիսարևմտյան հատվածի մեծ մասը ազատ էր թողնված:

Դամբարան 123 – Ունի հյուսիս-հարավ առանցքով 5,20 մ, իսկ արևելք-արևմուտք՝ 4,20 մ տրամագծով կրոմլեխ: Հյուսիսային հատվածը անկյունաձև է, միջակայքը՝ քարահողային լիցքով: Հարավային կոր հատվածին հարում է տարբեր չափերի քարերով հարթակատիպ շինվածք: Այստեղ բացված, սալարկղային, առանցքով հյուսիս-արևելքից հարավ-արևմուտք ուղղվածությամբ դամբանախցի (2,7×1,00×1,00 մ) հարավարևմտյան պատը հիմնահողի կտրվածքն է: Ննջեցյալը (30–35 տարեկան տղամարդ) բերանքսիվայր էր, գլխով՝ հարավ-արևմուտք, ոտքերը՝ թեքված դեպի արևմուտք, ձեռքերը՝

կրծքի դիմաց ծալած: Ուղեկցող նյութը՝ հինգ խեցանոթ (աղ.110): Ննջեցյալի ոտքերի ոսկորների մոտ դրված էին մանր եղջերավոր կենդանու ոսկորներ: Դամբանախցի հյուսիսարևելյան հատվածի մեծ մասը ազատ էր թողնված (աղ.114):

Դամբարան 132 – Ունի 5,50 մ տրամագիծ ունեցող կրոմլեխ, որի միջակայքը տարբեր չափի նոսր քարերով հողային լիցք է: Սալարկղային, հյուսիս-արևմուտքից հարավ-արևելք ուղղված դամբանախցում (1,40×0,90×1,00 մ) ննջեցյալը (12–15 տարեկան) ձախ կողքի վրա էր պատկած, գլուխը՝ դեպի հարավ-արևելք, ոտքերը՝ կծկված, ձեռքերը՝ կրծքի դիմաց ծալված: Կմախքն ամբողջությամբ պատված էր սրճագույն օխրայով: Դամբանախցի հարավարևմտյան պատի երկայնքով դրված էր յոթ կավաման (աղ.119): Գտնվեցին մեկ խոշոր եղջերավոր կենդանու ոսկորներ (աղ.117):

Դամբարան 142 – Ունի 5,00 մ տրամագծով կրոմլեխ, որի միջակայքը քարահողային լիցք է: Սալարկղային, առանցքով, հյուսիսից հարավ ուղղվածությամբ, սալարկղային դամբանախցում (1,70×1,00×1,00 մ) միայն հայտնաբերվեցին ննջեցյալի գանգը՝ ստորին ծնոտն առանձնացրած (50–55 տարեկան տղամարդ) և երկու բազուկոսկրերը: Գտնվեցին երեք խեցանոթ (աղ.121, նկ.1–3) և մանր եղջերավոր անասունի ոսկորներ (աղ.118):

Դամբարան 143 – Արտաքուստ 0,60 մ բարձրությամբ դամբանաթումբ էր՝ կառուցված մեկական շերտ ավազից և քարից, որի տակ բացված կրոմլեխն ուներ 5,20 մ տրամագիծ: Կենտրոնական հատվածի տարբեր չափերի երկու ծածկասալի տակ բացված սալարկղային՝ առանցքով հյուսիս-արևելքից հարավ-արևմուտք ուղղվածությամբ դամբանախցում (1,70×1,00×1,25 մ) ննջեցյալը (տղամարդ, 50–55 տարեկան) փայտե պատգարակի վրա էր, գլուխը՝ հարավ-արևմուտք, աջ կողքի պատկած, ձեռքերը և ոտքերը՝ կծկված (աղ.122): Ուղեկցող նյութը՝ չորս խեցանոթ (աղ.121, նկ.4–7): Հատակի մակերեսը, բացի մեկ կավանոթից, պատգարակից դուրս, դատարկ էր:

Դամբարան 144 – Ունի 5,50 մ տրամագծով կրոմլեխ, որի միջակայքը խճաքարային լիցքով է: Սալարկղային, առանցքով հյուսիս-արևելքից

հարավ-արևմուտք ուղղվածությամբ դամբանախցի (2,15×0,95×0,70մ) հյուսիսարևելյան պատը հիմնահողի կտրվածքն է: Ննջեցյալը (20–25 տարեկան կին) ձախ կողքի վրա էր, գլուխը՝ դեպի հյուսիս-արևելք, ոտքերը՝ կծկված, ձեռքերը՝ դեմքի դիմաց պարզած (աղ.120): Գանգի վրա պահպանվել էր բրոնզե ճակատակալ, որի մոտակայքից գտնվեցին նաև շաղախե ու սարդիոնե ուլունքներ: Իրանի վրայից գտնվեցին բրոնզե երկու սակրաձև կախիկներ, երեք կիսալուսնաձև առարկաներ, ականջների տեղում կային գինդեր: Կնոջ կմախքի մոտ երեխայի (1,5–2 տարեկան) վատ պահպանված կմախքի մնացորդներ էին: Ուղեկցող նյութերն են՝ հինգ խեցանոթ (աղ.123, նկ.1–5) և մետաղական տարբեր իրեր (աղ.124): Դամբանախցի հյուսիսարևելյան հատվածի մեծ մասն ազատ էր թողնված:

Դամբարան 146 – Ունի շուրջ 5,30մ տրամագծով անկանոն կրոմլեխ: Մրա հարավարևելյան հատվածին հարող քարահողային շինվածքի տակ, նույն ուղղությամբ բացված սալարկղային ուղղվածությամբ դամբանախցում (2,36×1,00× 1,00մ) ննջեցյալը (30–35 տարեկան կին) ձախ կողքի վրա էր, գլխով՝ դեպի հյուսիս-արևմուտք, ոտքերը՝ կծկված, ձեռքերը՝ դեմքի դիմաց: Գանգի վրայից գտնվեցին շաղախե, սարդիոնե և բրոնզե ուլունքներ: Կմախքի շուրջը դասավորված էր հինգ կավաման, որից երկուսը՝ փշրված (աղ.126, նկ.1–4): Գտնվեցին մեկական մանր և խոշոր եղջերավոր կենդանու ոսկորներ (աղ.125):

Դամբարան 151 – Կառուցված է անկանոն հատակագիծ ունեցող թիվ 127 կրոմլեխի մեջ: Տարբեր չափերի երեք ծածկասալերի տակ բացված սալարկղային՝ հյուսիս-արևելքից հարավ-արևմուտք ուղղված դամբանախցի (2,25×0,90× 0,90մ) երկու լայնական պատերը հիմնահողի կտրվածքն են: Ննջեցյալը (45–50 տարեկան տղամարդ) աջ կողքի վրա էր, գլուխը՝ դեպի հյուսիս-արևելք, ոտքերը՝ կծկված, ձեռքերը՝ կրծքին ծաված, ստորին ծնոտը և թիակոսկրը դրված էին դամբանախցի հարավարևելյան անկյունում (աղ.127): Դամբանախցի հյուսիսարևելյան հատվածի կենտրոնական մասում առանձնացված խմբով դրված էր հինգ խեցանոթ (աղ.129, նկ.1–5):

Դամբարան 154 – Արտաքուստ փոքր քարակույտի տեսք ուներ. ստորև բացված սալարկ-

ղային առանցքով, հյուսիսից հարավ ուղղվածությամբ դամբանախցում (2,10×0,70×0,90մ) ննջեցյալը (30–35 տարեկան կին) ձախ կողքի վրա էր, գլուխը՝ դեպի հարավ, ոտքերը՝ կծկված, ձեռքերը՝ դեմքի դիմաց պարզած (աղ.130), ոտքերի մոտ՝ մեկ կճուճ (աղ.128, նկ.1):

Դամբարան 164 – Ունի հատվածաբար պահպանված և 4,00մ տրամագծով կրոմլեխ, որի հյուսիս-արևմտյան հատվածին հարող տարբեր չափերի բազմաթիվ ծածկասալերի տակ բացված սալարկղային՝ հյուսիս-արևելքից հարավ-արևմուտք ուղղվածությամբ դամբանախցի (2,2×1×1,2մ) հարավարևմտյան պատը հիմնահողի կտրվածքն է: Ննջեցյալը (25–30 տարեկան տղամարդ) 1,30×0,70մ չափերի փայտե պատգարակի վրա էր, բերանքսիվայր, գլուխը՝ դեպի հյուսիս-արևելք, ոտքերը՝ որովայնի տակ ծաված (աղ.132): Այստեղ դրված էին մեկ կճուճ (աղ.128, նկ.4) և մանր եղջերավոր կենդանու ոսկորներ:

Դամբարան 167 – Ունի 5,00մ տրամագծով կրոմլեխ, որի միջակայքի հարավ-արևմտյան մասում տարբեր չափերի չորս ծածկասալերի տակ բացված սալարկղային, առանցքով հյուսիս-արևելքից հարավ-արևմուտք ուղղվածությամբ դամբանախցի (1,60×0,90×1,10մ) հարավարևմտյան պատը հիմնահողի կտրվածքն է: Ննջեցյալը (18–20 տարեկան տղամարդ) 1,00×0,70մ չափերի փայտե պատգարակի վրա էր, գլուխը՝ դեպի հարավ-արևմուտք, աջ կողքի վրա պառկեցրած, ձեռքերը և ոտքերը՝ կծկված (աղ.131): Հարավարևելյան պատի դիմաց դրված էր երկու խեցանոթ (աղ.128, նկ.2,3): Դամբանախցի հարավարևմտյան հատվածի մեծ մասը դատարկ էր թողնված:

Դամբարան 168 – Շրջափակված է հատվածաբար պահպանված ուղղանկյուն եզրագծով, որի հարավարևմտյան կողմին հարող տարբեր չափերի չորս ծածկասալերի ներքո բացված սալարկղային առանցքով, հյուսիս-արևելքից հարավ-արևմուտք ուղղվածությամբ դամբանախցի (2,3×1×1,2մ) հյուսիսարևելյան պատը հիմնահողի կտրվածքն է: Ննջեցյալը (60–70 տարեկան կին) 1,2×0,7մ չափերի փայտե պատգարակի վրա էր, գլուխը՝ դեպի հյուսիս-արևելք, աջ կողքի վրա, ոտքերը՝ կծկված, ձեռքերը՝ դեմքի դիմաց պարզած (աղ.133): Գանգի դի-

մաց դրված էր մեկ քրեղան (աղ. 128, նկ. 5): Դամբանախցի հյուսիսարևելյան հատվածի մեծ մասը դատարկ էր:

Դամբարան 170 – Գետներես նշմարվում էին ծածկասալերի հատվածները, որոնց տակ բացված սալարկղային, առանցքով հյուսիսարևելքից հարավ-արևմուտք ուղղվածությամբ դամբանախցի (2,50×0,90×1,10 մ) հյուսիսարևելյան պատը հիմնահողային է: Ննջեցյալը (30–40 տարեկան կին) 1,20×0,65 մ չափերի փայտե պատգարակի վրա էր, գլուխը՝ դեպի հարավ-արևմուտք, ձախ կողքի վրա, ձեռքերը և ոտքերը՝ կծկված: Ուղեկցող նյութը՝ երեք խեցանոթ (աղ. 126, նկ. 5–7): Ոտքերի ոսկորների մոտ դրված էին մանր եղջերավոր կենդանու ոսկորներ (աղ. 134): Դամբանախցի հյուսիսարևելյան հատվածի մեծ մասը դատարկ էր թողնված:

Դամբարան 173 – Ունի 5,70 մ տրամագծով կրոմլեխ, որի միջակայքում առկա տարբեր չափերի երեք մեծ և մանր քարերից կառուցված ծածկի տակ բացված սալարկղային, առանցքով հյուսիս-արևելքից հարավ-արևմուտք ուղղվածությամբ դամբանախցի (2,10×0,90×1,20 մ) հյուսիս-արևելյան պատը հիմնահողի կտրվածքն է: Ննջեցյալը (25–35 տարեկան կին) գտնվում էր ձվածիր՝ 1,10×0,60 մ չափերի հատակի տախտակապատ, փայտե պատգարակի վրա, գլուխը՝ դեպի հարավ-արևմուտք: Մյուս ոսկորների դիրքը խաթարված էր, թեև հնարավոր էր նշմարել, որ նա աջ կողքի վրա է եղել (աղ. 135): Ուղեկցող նյութերը երկու խեցանոթ, փայտե մեկ դույլ և մեկ ափսե էին, որոնք անհնար էր բարձրացնել (աղ. 129, նկ. 6, 7): Դամբանախցի հյուսիս-արևելյան հատվածի մեծ մասը դատարկ էր թողնված:

Դամբարան 175 – Ունի երբեմն ընդհատվող 4,50 մ տրամագիծ ունեցող անկանոն կրոմլեխ: Հարավարևմտյան հատվածին հարող տարբեր չափերի երեք մեծ և փոքր քարերից կառուցված ծածկի տակ բացված սալարկղային, հյուսիսարևելքից հարավ-արևմուտք ուղղվածությամբ դամբանախցի (65×0,90×0,90 մ) հարավարևմտյան պատը հիմնահողի կտրվածքն է: Ննջեցյալը (9–11 տարեկան) կենտրոնական հատվածում էր, ձախ կողքի, գլխով՝ դեպի հյուսիս-արևելք, ոտքերը՝ կծկված, ձեռքերը՝ դեմքի դիմաց պարզած (աղ. 137): Խցում դրված էր երկու կավաման (աղ. 136, նկ. 1, 2):

Դամբարան 177 – Ունի հյուսիս-հարավ առանցքով 4,30 մ տրամագծով անկանոն կրոմլեխ, որի միջակայքի արևմտյան հատվածում տարբեր չափերի չորս մեծ և մանր քարերից կառուցված ծածկի տակ բացված սալարկղային, հյուսիս-արևելքից հարավ-արևմուտք ուղղվածությամբ դամբանախցում (1,90×0,90×0,90 մ) ննջեցյալը (70-ից ավելի տարիքի կին) 1,20×0,60 մ չափերի փայտե պատգարակի վրա էր, ձախ կողքի, գլուխը՝ դեպի հյուսիս-արևելք, ոտքերը՝ կծկված, ձեռքերը՝ դեմքի դիմաց պարզած (աղ. 138): Ուղեկցող նյութը չորս խեցանոթ էր (աղ. 136, նկ. 3–6): Դամբանախցի հյուսիսարևելյան և հարավարևմտյան հատվածների մի մասը դատարկ էր թողնված:

Ներկայացված դամբանների նյութերը, գրեթե, ամբողջությամբ համաժամանակյա են:

Դրանցից թիվ 47 դամբարանի բարձր ուտերով կճուճները և քիչ թեքված կամ ուղղահայաց շուրթերով, գորշ, անփայլ մակերեսով քրեղանները դեռևս կրում են ՄԲ շրջափուլի ավանդույթները: Այստեղ միակ սև փայլեցված մակերեսով և փայլեցմամբ արված թեք գծերի խմբերով զարդարված քրեղանը (աղ. 100, նկ. 7) ամբողջությամբ համապատասխանում է ՈՒԲ վաղ փուլի նյութերին:

Համանման կավամաններ են գտնվել նաև թիվ 154 դամբարանում (աղ. 128, նկ. 1): Նախորդ խմբի թիվ 85 դամբարանի նյութերը, գրեթե, ամբողջությամբ կրկնում են նաև թիվ 123 դամբանի գույքի կազմը (աղ. 110):

Ուսումնասիրվող դամբարանների նյութերի հետ զգալի ընդհանրություններ է դրսևորում նաև մեր պեղած շուրջ երեք տասնյակ դամբարանների գույքակազմը: Կրկնությունից զերծ մնալու նպատակով համառոտակի անդրադառնանք դամբարանների առավել ուշագրավ նյութերին: Այս խմբի համար որպես ընդհանուր երևույթ հարկ է նշել՝ դրանց ոչ այնքան փայլուն, գորշ՝ ՄԲ որոշ ձևերը և ՄԲ/ՈՒԲ անցման փուլին բնորոշ նոր ձևերի երևան գալը:

Հարդարման առումով հնից եկող, իրաններին արված լայնակոս հորիզոնական գոտիների և դրոշմիչով արված տարբեր ձևերի կետաշարերի հետ ՈՒԲ հանդես են գալիս այդ շրջափուլին բնորոշ փայլեցմամբ արված տարբեր ձևերի զարդերը:

Այսպես՝ թիվ 5 համալիրում ուշագրավ է դրոշմիչով և փայլեցմամբ արված զարդերի համատեղումը (աղ. 85, նկ. 1, 3):

Միանգամայն այլ է պատկերը թիվ 42 դամբարանի գույքակագմում: Այստեղ յոթ խեցանոթներից վեցը բնորոշ է ՈՒԲ վաղ փուլին, յոթերորդը ձևով, գույնով ու հատկապես դրոշմիչով արված քառաշար ալիքագոտիներով ՄԲ ժամանակահատվածի նմուշ է (աղ. 96, նկ. 4):

ՄԲ շրջափուլին բնորոշ ուղղահայաց շուրթերով և դրոշմիչով արված ալիքագոտիներով քրեղանների կողքին, թիվ 66 դամբարանի նյութերում առկա են նաև ՈՒԲ հատկանիշներով քրեղաններ (աղ. 70, նկ. 5-7): Թիվ 63 դամբարանի գույքակագմում համատեղ երևան են գալիս ձևով ու հարդարանքով ՄԲ և ՈՒԲ փայլագարդ քրեղաններ (աղ. 92, նկ. 3-6): Թիվ 65 դամբարանում հայտնաբերված հինգ անոթներից չորսն ունի հնամենի տեսք (աղ. 87, նկ. 1-2, 4-5). կճուճը ձևով և ակոսագոտիներով մոտ է ՈՒԲ նյութերին (աղ. 87, նկ. 3):

Հետաքրքիր կազմ ունի թիվ 67 դամբարանում հայտնաբերված կավամանների հավաքածուն, որը բաղկացած է վեց անոթներից, որոնցից երկուսը գնդաձև իրանով թաս և քրեղան են, մեկը հարթ հատակով, ուղղահայաց շուրթով կճուճ, որոնք դեռևս աղերսվում են ՄԲ նյութերի հետ: Մեկ ալիքագոտիով և հորիզոնական գոտիներով կճուճն ու քրեղանը մերձենում են ՈՒԲ նյութերին (աղ. 105, նկ. 3, 5): Հավաքածուի՝ փոքր քրեղան հիշեցնող անոթը միանգամայն նոր ձև է տվյալ ժամանակաշրջանի համար (աղ. 105, նկ. 1): Ի դեպ, նման եզակի ձևերով անոթները հանդիպում են հենց ՄԲ/ՈՒԲ անցումային ժամանակաշրջանում. հարկ է նշել, որ դրանք խեցեգործ վարպետների նոր հնարքների արգասիք են: Նման խառը կազմ ունի նաև թիվ 93 դամբարանը: Դրոշմիչով զարդարված պատվանդանի հետ գտնվել են անցման վաղ փուլին բնորոշ կճուճ, թասեր ու մեկ ՈՒԲ նյութերին նման քրեղան (աղ. 106): ՄԲ/ՈՒԲ անցումային խառը կազմ ունի թիվ 98 դամբարանի հավաքածուն: Այստեղ Սևան-արցախյան ձևի դրոշմիչով զարդարված կճուճի կողքին առկա է՝ փայլեցմամբ զարդարված մեկ այլ հետաքրքիր նմուշ (աղ. 109, նկ. 6):

Հին ու նոր ձևերի ու զարդերի մեկտեղումով են հանդես գալիս թիվ 115 (աղ. 111), 116 (աղ. 115), 132 (աղ. 119), 142 և 143 (աղ. 121), 146 (աղ. 126), 170 և 173 (աղ. 129), 175 և 177 (աղ. 136) դամբարանների հավաքածուները, որոնց համեմատական ուսումնասիրությունը ապացուցում է, որ այդ նյու-

թերը Ք.ա. XVI դ. վերջից և XV դ. սկզբից ուշ լինել չեն կարող:

Լճաշենում ՄԲ/ՈՒԲ անցման վերջին փուլի հատկանիշներով նյութերը լավագույնս հայտնի են նույն դամբանադաշտում 1957 թ. Հ. Մնացականյանի կողմից պեղված թիվ 4 և 5 դամբարանաբլուրներից: Թիվ 4 դամբանաբլրում մեծ թիվ են կազմում ընկույզի կեսի տեսքով անզարդ խեցանոթները, ուղղահայաց և կլոր շուրթերով, երկու շարք կետագարդով քրեղանները, համանման զարդերով ծիսական արկղերն ու պատվանդանները, ինչպես նաև դարչնագույն խոհանոցային կճուճները (ՀՊՊԹ 2009/161-183): Նյութերի մեծ մասը ձևով շատ ավելի մոտ է ՈՒԲ օրինակներին, իսկ հարդարմամբ հիմնականում պահպանվում են ՄԱ ձևերն ու եղանակները:

Իրողությունը նույնն է թիվ 5 դամբանաբլրում: Խեցանոթների զգալի մասի վրա, այս կամ այն չափով, տարբեր զարդերի հետ տարբեր համադրություններով ՄԲ ավանդույթներին հատկանշական, քայլող դրոշմիչով արված տարատեսակ զարդապատկերներ կան (ՀՊՊԹ 2009/184-192, 199-201, 229-265): Այդ առումով հատկապես ուշագրավ են բարձր հարթակաձև ուսերով, քիչ դեպի դուրս, գրեթե ուղղահայաց շուրթով քրեղանները. մեկի պարանոցին և ուսերին արված հորիզոնական կետաշարերից կախված են քառաշար կեռիկաձև զարդեր (ՀՊՊԹ 2009/248): Մյուսի պարանոցին առկա են ուղղահայաց գծիկներ, ուսերին երկու շարք հորիզոնական կետերից կազմված գոտիներ, որոնցից կախված են քառաշար զարդափնջեր (ՀՊՊԹ 2009/249, աղ. 139, նկ. 3), դրանք, ի դեպ, կետաշարերի տեսքով ԿԲ գունազարդ ձևերի վերարտադրություն են: Նույնն է երրորդ քրեղանը, որի ուսերին արված են երկշար կետերից կազմված ալիքագոտիներ (աղ. 139, նկ. 5): Քրեղանները ձևով (ուղղահայաց շուրթեր, բարձր ուսեր) և դրոշմիչով արված զարդաձևերով դասվում են ՄԱ խմբի անոթների շարքին: Բացի այդ, այս խմբի մյուս խեցանոթները ևս դրսևորում են ՄԲ/ՈՒԲ անցումային փուլի հատկանիշներ, որպիսիք են կետերով արված մեանդր հիշեցնող զարդերը՝ կարմիր և սպիտակ մածուկով ծածկված փոքր սրվակները (ՀՊՊԹ 2009/ 191):

Բացի վերը հիշյալներից, ՄԲ հատկանիշներ ունեն նաև մի շարք կճուճներ (աղ. 139, նկ. 2, աղ. 140): Առաջինի ուսերին արված են երկշար ալիքաձև զարդեր, երկրորդի՝ բազմաշար հորի-

գոնական գոտիներից կախված են կետերով լցված եռանկյունիներ: Մի հատվածում կետերով արված են քառաչար կիսաշրջաններ: Ինչպես հիշյալ, այնպես էլ դրոշմիչով արված ալիքաձև զարդեր կրող պատվանդանը (աղ.141, նկ.3) և նույն եղանակով արված՝ կետերով լցված, եռանկյունիներով զարդարված ծիսական արկղը (աղ.142) գեղարվեստական բարձր ճաշակով աչքի ընկնող նյութեր են: Դրանք ինչպես ձևով, այնպես էլ հարդարանքով դեռևս կրում են ՄԲ ազդեցությունը՝ մատնանշելով ուսումնասիրվող դամբանաբլրի իրական տեղը ՄԲ/ՈԻԲ անցումային երկրորդ փուլում: Այդ են վկայում այստեղ հայտնաբերված քրեղանները (աղ.141, նկ.2), պատվանդանը (աղ.141, նկ.3), ծիսական արկղերը (աղ.142) և բազմաթիվ այլ նյութեր, որոնք չեն արտացոլվել աղյուսակներում. դրանք ՈԻԲ նյութեր են: Հարկ է նշել, որ այս դամբարանի անոթների մեծ մասը ծածկված է կարմիր և սպիտակ մածուկով:

Նման գույքակազմ ունի նաև 1956թ. Հ.Մնացականյանի պեղած թիվ 1 դամբարանը (ՀՊՊԹ 1984/ 1–18):

Բացի Լճաշենում մեր պեղած՝ վերը ներկայացված և երկրորդ անցմանը պատկանող դամբաններից, պեղվել են ևս շուրջ երկուսուկես տասնյակ դամբաններ: Տվյալ ժամանակաշրջանի դամբարանների թիվը դրանով չի սահմանափակվում: Հ.Մնացականյանի կողմից 1950–1970-ական թթ. Լճաշենի դամբանադաշտում կատարված պեղումների ընթացքում բացվել են ևս շուրջ հինգ տասնյակ դամբարաններ (տե՛ս Հ.Մնացականյանի պեղումների հավելվածը):

Վերը բերված նյութերով պարզ է դառնում, որ Լճաշենի դամբանադաշտում հետզհետե աճել են թաղման կառույցները՝ դամբարանները, պայմանավորված բնակչության անընդհատ աճով: Ի դեպ, հասարակական կյանքում ևս տեղի են ունենում լուրջ փոփոխություններ՝ հանգեցնելով հասարակական կյանքի և մշակութային հզոր առաջընթացին, որին կանդրադառնանք հաջորդ՝ ՈԻԲ փուլի ուսումնասիրության ժամանակ:

Վերը ներկայացված թիվ 4, 5 և մի քանի այլ դամբանաբլուրների ու դամբարանների կառուցվածքային առանձնահատկությունները և հատկապես այդտեղ առկա հնագիտական բարձրարժեք նյութերը վկայում են Ք.ա.XVI դ. վերջին – XV դ. առաջին կեսին ձևավորված ՈԻԲ

մշակույթի և հասարակության հետզհետե խորացող շերտավորման մասին:

Տվյալ փուլի սկիզբն ազդարարող նյութեր է պարունակում 1998թ. Լճաշենում մեր պեղած թիվ 218 դամբանային թաղման գույքը՝ 1950-ական թթ. Հ.Մնացականյանի պեղած մեծ դամբանաբլուրներից մեկի հարևանությամբ: Դամբանախցում հայտնաբերված նյութերը՝ քրեղանների երկու տեսակները, փոքր սրվակ հիշեցնող անոթները, կաթսան, արկղերը և պատվանդանները (աղ.146,151) ծիսական գործառույթներով են պայմանավորված: Այս հուշարձանի կավանդների բնութագրիչ հատկանիշը ավագախառն կավից պատրաստված փխրուն խեցու առկայությունն է: Այս խմբին պատկանող ոչ մի դամբարանում թաղումներ չկան. ամբողջությամբ բացակայում են գեները՝ հիմք տալով դրանք վերագրելու հոգևոր դասին: Այդօրինակ դամբարաններում զգալի թիվ են կազմում տարատեսակ խեցեղենի նմուշները, որոնք խեցու փխրունության պատճառով դժվար է բարձրացնել և վերականգնել, հատկանիշ, որն, ինչպես նկատել են մի շարք ուսումնասիրողներ (Մնացականյան Հ., Մարտիրոսյան Հ., Փիցխելաուրի Կ. և ուրիշներ), հատուկ է ՄԲ/ՈԻԲ անցման փուլին:

Այդ առումով բացառություն չէ նաև թիվ 218 դամբարանը: Պատահական չէ, որ հենց այս դամբարանն է ընտրված որպես անցման երկրորդ փուլի ավարտ և ՈԻԲ վաղ փուլի հավաստիացում: Այսպես, այս թաղման գույքի քրեղանների մի տեսակը (աղ.151, նկ.1) ձևով հիշեցնում է վերը ներկայացված անցումային փուլին պատկանող թիվ 90 դամբարանի նյութերը, որոնք ունեն հարթ հատակ, կլոր իրան. թեք շուրթով իրանը զարդարված է երկարուկ փոսիկաձև զարդերով: Քրեղանների երկրորդ տեսակը այսպես կոչված ընկույզի կեսի տեսք ունեցող անոթներն են, որոնց մի մասը զարդարված է փոսիկ գծիկների, փոսիկների և կետերի շարքերով, իսկ մյուսը՝ փոսիկներից կազմված զիզգագաձև գոտիով (աղ.151, նկ.3, 7): Այստեղ ՄԲ հատկանիշներ են դիտարկվում հատակների հարթությունը և զարդերի կատարման եղանակներն ու ձևերը, իսկ ուշ բրոնզեդարյան են հատկապես ընկույզի կեսի տեսքի անոթների կլորությունը, որոնք, ինչպես վերը նշվեց, ՄԲ-ում երկարուկ են: Այդպիսիք լավ հայտնի են Լճաշենի ՈԻԲ դամբանաբլուրների և հոգևոր

դասին պատկանող թիվ 97, 100 (պեղումները՝ Հ. Մնացականյանի, ՀՊՊԹ, 2188/101–117) և թիվ 108, 118 (պեղումները՝ Լ. Պետրոսյանի, աղ. 155, 157, 152–156, 158, 159) դամբարաններից: Կրկնությունը շրջանցելու նպատակով պետք է նշել, որ ասվածը վերաբերում է նաև ծիսական արկղերին, պատվանդաններին, կաթսաներին և փոքր սրվակ հիշեցնող անոթներին:

Հար և նման գույքակազմ ունեն նաև Լոռի բերդի ՈՒԲ վաղ փուլով թվագրվող թիվ 2 և 7 դամբարանները, որոնց նյութերը զարդարված են փոսիկներով լցված եռանկյունաձև զարդերով, փայլեցմամբ արված զիգզագ գոտիով (Деведжян С., 1981, таб. XI): Փոսիկներից կազմված տարբեր չափերի զարդեր են կրում նաև նույն ժամանակին պատկանող Մեծամորի թիվ 2 դամբարանաբլրի նյութերը (Khanzadian E., 1995, Pl. 17): Հարդարանքով մեր նյութերին մոտ են նաև Մամթավրոյի՝ թիվ 156 դամբարանաբլրի կճուճի զարդերը (Пицхелаяри К., 1979, т. I): Հարկ է նկատել, որ զարդերի կատարման այս ձևը Ք. ա. XV դ. հետո առկա է միայն Լճաշենի թիվ 2 դամբարանաբլրում: Ուսումնասիրվող թիվ 218 դամբարանային նյութերի խեցանոթների շարքում մեծ խումբ են կազմում փոքր սրվակաձև, երկարավիզ նմուշները, որոնց իրանը զարդարված է եռանկյունիների մեջ ներառված զարդամոտիվներով (աղ. 151, նկ. 5, 6): Հետաքրքրական է, որ նման փոքր ծավալի նյութեր, բացի Լճաշենի քրմական դասին և ցեղային առաջնորդներին պատկանող դամբարաններից, համաժամանակյա այլ հուշարձաններում բացակայում են, որը միանշանակ մատնանշում է դրանց կարևոր դերը Լճաշենի տեղաբնակների թաղման ծիսակարգում: Նման կիրառություն են ունեցել նաև ծիսական արկղերը (Պետրոսյան Լ., 2002, 31–36) և պատվանդանները, որոնք գրեթե միշտ կան նույն թաղման գույքում: Դրանք են՝ Լճաշենի ՈՒԲ բոլոր դամբարանաբլուրները և հոգևոր դասին պատկանող թիվ 97, 108, 118, 150, 200 և 218 դամբարանները: Ընդհանուր ձևերով իրար նմանվող ուսումնասիրվող արկղերը, այնուամենայնիվ, որոշ մանրամասներով միմյանցից զանազանվում են: Այդպիսիներից է՝ թիվ 150 դամբարանի նմուշը (աղ. 315, նկ. 1): Այն ծեփած է ձեռքով, ունի սև և գորշ երանգներով մակերես: Ուշագրավ են վերջինիս՝ տարբեր կողմերի միմյանցից համապատասխանաբար 1 սմ տարբերությունները (երկարությունը՝ 42 սմ, բարձրությունը մի ծայ-

րում 25 սմ է, մյուսում՝ 26 սմ, լայնքը ևս մի ծայրում 16,5 սմ է, մյուսում՝ 17,5 սմ): Առարկայի վերին և ստորին մասերի պատուհանաձև չորսական հանվածքները գրեթե ընդհանուր են բոլոր արկղերի համար: Այն օգտագործվել է ուղղահայաց դիրքով դրված վիճակում:

Դամբարաններում արկղերը հիմնականում երկուական են: Թիվ 108 դամբարանի արկղերից մեկը ձևով և չափերով միանգամայն տարբերվում է մյուսներից. կլորացող անկյուններով, վերին և ստորին կողմերն ամբողջովին բաց, երկու կողմերից ներձկված օրինակի բոլոր կողմերը հարդարված են տարբեր պատկերներով (աղ. 155, նկ. 6): Այս արկղի վաղ զուգահեռը ՄԲ վերջին փուլին պատկանող Նորատուսի թիվ 26 դամբարանի կողային ներձկումներից գուրկ գոհարանն է (Փիլիպոսյան Ա., 1991, 30): Թիվ 218 դամբարանի արկղը (աղ. 151, նկ. 4) միջանկյալ դիրք է գրավում թիվ 150 դամբարանի նմուշի և հաջորդ տեսակների միջև: Նախորդին նմանվելով, իր ներքին չափերի տատանմամբ (մի երեսի երկարությունը 34 սմ է, լայնքը մի ծայրում 16 սմ է, մյուսում՝ 17 սմ, բարձրությունը՝ 16 սմ): Մյուս երեսի չափերը, համապատասխանաբար 33×15×16 սմ ընդհանուր ձևով, պատկանում են հաջորդ՝ գերակշռող տեսակին: Այս դամբարանի խեցեղեն հավաքածուի մեծ մասը պատած է սպիտակ և կարմիր մածուկով:^{*}

Վերջին տեսակի տիպական նմուշ է թիվ 118 դամբարանի երկրորդ արկղը (աղ. 159, նկ. 6): Ի տարբերություն նախորդի, վերջինիս բացարձակ չափերն են՝ երկարությունը՝ 38,5 սմ, լայնքը՝ 28 սմ, բարձրությունը՝ 5 սմ:

Չափերի տատանմամբ, ճոխ ձևավորումամբ աչքի են ընկնում թիվ 5 դամբարանաբլրի երկու արկղերը: Մեկի մի երեսը կիսափակ է, վրան արված են ութ անկյունաձև հանվածքներ, երկրորդը՝ արտաքին ձևավորմամբ տարբերվում է բոլորից: Սրա երկու կողմերը ևս փակ են, մյուս երկուսից մեկն ունի երկարուկ բացվածքներ: Հակադիր կողմում 15 ուղղանկյունաձև «պատուհաններ» կան^{**}: Այդպիսիք արված են նաև կողմերից մեկի վրա (աղ. 142):

* Երկրաբանության ինստիտուտի լաբորատորիայում այս արկղի վրայի նյութերի անալիզների միջոցով պարզվել է, որ մածուկը ստացել են Նորատուսի կրաքարից:

** Պեղումները՝ Հ. Մնացականյանի, չիրատարակված նյութեր:

Վերջին տեսակի բոլոր նմուշների երկու փակ կողմերը կոպիտ են հարդարված. որոշ մասի վրա արված են 2–3 միջանցիկ անցքեր: Այս հանգամանքը մատնացույց է անում դրանց՝ միմյանց վրա դրվելու հանգամանքը: Բացառված չէ, որ դրանց վրա դրվել են նաև այլ իրեր և ամրացվել միմյանց:

Այս տեսակի արկղերի եզակի գուգահեռ են Կարմիր բլրի նախաուրարտական շերտից հայտնաբերվածները (Мартиросян А., 1961, 45, рис.18):

Ընդհանուր տեսքով վերջիններիս մերձենում են նաև Նուզիի (Starr R., 1939, pi.113) գոհասեղանները: Մրանց երկուսի ստորին մասն էլ փակ է, առաջինի վերին չորս անկյունների վրա ամրացված են փոքր սափորներ, իսկ երկրորդի վրա՝ թասեր: Սափորները և թասերը ակնհայտորեն հաստատում են գոհասեղանների վրա հեղման արարողության իրողությունը:

Կասկածից վեր է, որ տվյալ նպատակին են ծառայել նաև գրեթե միշտ արկղերի հետ գտնված փոքր սափորները (ադ. 139, 151, 155, 158, 163 և 166): Հետաքրքրական է, որ սրանք միևնույն դամբանային նյութերում մեծ թիվ են կազմում (մոտ երկու տասնյակ): Բացառություն է թիվ 150 դամբարանը, որտեղ դրանք փոխարինվել են փոքր սրվականման անոթներով (ադ. 315, նկ. 2, 3): Ինչպես վերջին տեսակի արկղերը, այնպես էլ սափորները հայտնի են Լճաշենի, Կարմիր բլուրի (Мартиросян А., 1961, 45–50), Գեղարոտի (Бадалян Р., Смит А., 2008, Т.6–7), ՈՒԲ դամբանային նյութերից և Նուզիի (Starr R., 1939, pi.113) բնակատեղիների համաժամանակյա շերտերից:

Հարկ է նշել, որ մինչ այժմ ներկայացված հայտնի բոլոր արկղերը և փոքր սափորները միշտ հայտնաբերվել են համատեղ՝ միայն հասարակության վերնախավին պատկանող դամբարանաբլուրներում և դամբարաններում:

Ընդ որում, առաջիններում դիաթաղումներ են, մինչդեռ դամբարաններում ննջեցյալներ չկան: Վերջին հանգամանքը թույլ է տալիս հանգելու որոշ հետևությունների.

ա) վաղուց արդեն գոյություն ունեւ հոգևոր դաս, որին էլ պատկանում են դիակիզումներով թաղումները,

բ) դամբանաբլուրներում և դամբարաններում կատարվել են միևնույն դասի տարբեր խա-

վի ներկայացուցիչների թաղումներ,

գ) Լճաշենից բացի, Հայաստանի համաժամանակյա մյուս դամբանադաշտերում, թաղման նշված գույքերի բացակայությունը կամ էլ սղությունը հիմք են տալիս ենթադրելու, որ դրանք օգտագործել են սակավաթիվ բնակավայրերի բնակիչներ (Լճաշեն, Կարմիր բլուր): Այս խնդրին նոր լույս կարող են սփռել դեռևս քիչ ուսումնասիրված ՈՒԲ բնակատեղիների պեղումները: Հայտնի է սակայն, որ դրանք ծիսական առարկաներ են և օգտագործվել են միայն ծիսական արարողությունների ժամանակ: Ակնհայտ է նաև, որ քննարկված արկղերի առաջին տեսակը օգտագործվել է բնակավայրերում՝ համայնքին և ընտանիքի օջախին նվիրված ծիսական, երկրորդը՝ վերնախավի թաղման արարողությունների ժամանակ:

Ուսումնասիրվող թիվ 218 դամբարանի վերջին առարկան հարթ հատակով երկկանթ, կիսագնդաձև իրանով կավակերտ կաթսան է (ադ. 158, նկ. 2):

Կաթսաների այս տեսակը լավ հայտնի է Լճաշենի ՈՒԲ թիվ 7 (ՀՊՊԹ 2009/307–308), 100 (ՀՊՊԹ 2018/114–115), ինչպես նաև ՄԲ/ՈՒԲ անցումային փուլին պատկանող վերը նշված թիվ 104 դամբարանից (ՀՊՊԹ 2118/162–164) և թիվ 5 դամբարանաբլրից (ՀՊՊԹ 2009/264):

Հայաստանի և Վրաստանի այլ հուշարձաններում ևս հայտնաբերվել են համանման մետաղե և կավակերտ կաթսաներ, դրանք են Լոռի բերդի թիվ 7 դամբարանը (Деведжян С., 1981, т. VI), ՄԲ/ՈՒԲ անցումային փուլին պատկանող Զեմո Բողբեյի թիվ 4 դամբարանաբլուրը և Գաղբեկի թիվ 10 դամբարանը (Пицхелаяри К., 1979, т. VI, XXI): Ի տարբերություն նախորդների, վերջինս ունի չորս նույնատիպ կանթեր և թվագրվում է Ք. ա. XIII դ.: Լճաշենի թիվ 218 դամբարանի վերջին առարկաներն են ձեռքով ծեփած պատվանդանները, որոնց իրանի ստորին լայն մասերը զարդարված են վերը նկարագրված եղանակով՝ զարդամոտիվներով (Петросян Л., 2003, 77–82, ադ. I, նկ. 1, 2):

ՈՒԲ ներկայացվող պատվանդանները կարելի է պայմանականորեն անվանել Լճաշեն-լոռիբերդյան և Արագածոտնի նմուշներ (Կարմիր բերդ, Օշական և Երևան): Մրանք, լինելով միևնույն տեսակի համաժամանակյա տարբերակներ, հստակ կերպով տեղայնանում են ըստ հիշյալ հուշարձանների:

Լճաշենի այս վերջին տեսակը, նախորդի հետ մեծ ընդհանրություններ ունենալով, նախորդներից տարբերվում է միայն վերին մասի ներձկվածությամբ (աղ.156, նկ.2, աղ.141, նկ.3, աղ.146, նկ.1, աղ.157, նկ.11, աղ.158, նկ.7, աղ.162, նկ.4, աղ.166, նկ.20–23): Այս տեսակի ՈԻԲ պատվանդանները, բացի Լճաշենից, Հայաստանում հայտնի են միայն Լոռի բերդից (Деведжян С., 1981, т.Х): Վաղնջական օրինակները հայտնի են Ք.ա.III հազ. վերջով թվագրված Թեփե Գավրայից (Schaeffer Cl., 1948, fig.91) և Նուզիի գայսերյան մշակույթից (Starr R., 1939, pl.54): Վերջիններս, գրեթե, ամբողջությամբ կրկնում են Լճաշեն-լոռիբերդյան ուսումնասիրվող տեսակի՝ ստորին մասում հանվածքներով նմուշները: Լճաշենի դամբանադաշտում պեղված ողջ տեսականին, չնայած որոշ մանրամասների տարբերությանը, հիմնականում Առաջավոր Արևելքում և Անատոլիայում հայտնի պատվանդանների կրկնությունն է, հանգամանք, որն ակնառու կերպով ցուցադրում է տվյալ տարածաշրջանի և Հայաստանի հոգևոր ու նյութական մշակույթային ընդհանրությունները: Այս տարբերակի կարևորությունն այն է, որ դրանք հայտնի են կոնկրետ երկու հուշարձաններից և միմիայն հասարակության աշխարհիկ ու հոգևոր դասի վերնախավի դամբարաններից: Այս հանգամանքը, ի տարբերություն նախորդ ձևերի, որոնք հիմնականում հայտնի են բնակատեղիների շերտերից և ճանաչված են որպես անոթների պատվանդաններ, ցույց են տալիս դրանց՝ թաղման ծեսին ծառայած լինելը: Ոչ միայն թաղման, այլև ընդհանրապես ծիսական արարողությունների ընթացքում դրանց գործածությունը լավագույնս պատկերված է Քարաշամբի (Оганесян Г., 1988, рис. 3), Թեփե Գավրայի (Schaeffer Cl., 1948, fig.94) և այլ կնիքների վրայի ծիսական արարողությունների պատկերաշարում: Առայժմ դժվար է միանշանակ պնդել դրանց նախնական նշանակության ու կիրառության մասին կենցաղային են, թե՛ ծիսական, գուցե երկուսն էլ: Վաղ շրջանի Միակ I, Դեգիրմեն թեփեի ուրեյիդյան, Թեփե Քուերայի և այլ հնավայրերի գունազարդ և շքեղ ձևավորված օրինակներից կարող ենք ենթադրել, որ դրանց որոշ մասը հավանաբար օգտագործվել է նաև ծիսական արարողությունների ժամանակ:

Առաջավորասիական և հայաստանյան նյութական ու հոգևոր մշակույթի ընդհանրություն-

ներին և առնչություններին վերաբերող կարևոր առարկա է Լճաշենի թիվ 150 դամբարանում գտնված ինքնատիպ, մինչ այժմ ներկայացված պատվանդաններից տարբերվող օրինակը (աղ.313, նկ.3): Հարկ է ընդգծել դրա ճշգրիտ նմանակների առկայությունը Նուզիի բազմապիսի նմանօրինակ առարկաների շարքում (Starr R., 1939, pl.115): Լճաշեն-լոռիբերդյան տեսակի մյուս կոճաճն տարբերակը ևս հայտնի է միայն դամբանային գույքից: Վերջիններս տեղայնաճում են Արագածոտնի նախալեռնային, Գեղարոտ (Бадалян Р., Смит А., 2008, т.7, рис. 6), Կարմիր բերդ (Арешян Г., 1970, 241), Օշական և Արարատյան դաշտի՝ Երևանի մաքրման կայանների (Есаян С., 1969, т.29) գոտիներում:

Ամփոփելով ներկայացված պատվանդանների ուսումնասիրությունը՝ հարկ է նշել, որ մինչ այժմ դրանք չեն արժանացել հատուկ ուշադրության: Միայն նշվել են, որ դրանք անոթների պատվանդաններ են: Էմմա Խանգաղյանը Էլառի ՎԲ դամբարաններում հայտնաբերած առաջին տեսակի պատվանդանների ձևից և տեղադրությունից ելնելով գտնում է, որ բացի այն, որ դրանք դրված էին խեցանոթների տակ, շուրթերի փովածության պատճառով որպես կենցաղային անոթներ չեն կարող ծառայել (Խանգաղյան Է., 1979, 27–39): Նույնը կարելի է ասել առավել շքեղ և լայն տարածում գտած երկրորդ՝ ՈԻԲ տեսակի վերաբերյալ: Միայն Արևմտյան Հայաստանից հայտնաբերվածների տեսակավորումն ըստ չափերի և զարդապատկերների կատարել է Գոնուլ էգելին (Gönel Egele., 1988, p. 347):

Առավել հետաքրքիր են պատվանդանների գործառույթի և ձևերի մասին տվյալները: Այդ առումով անգնահատելի են Նուզիի պեղումներով հայտնաբերված, ծեսին և պաշտամունքին վերաբերող բազմաքանակ նյութը, ինչպես նաև՝ մեծ թվով տարատեսակ պատվանդանները և կառույցները: Բացի այլ հուշարձաններից, հայտնի պատվանդաններից, այստեղի օրինակները անհամեմատ բազմազան են: Առավել հետաքրքիր է հեղինակի կողմից՝ տան մանրակերտ անվանվածի վրա պատկերված պատվանդանը (Starr R., 1939, pl. 113): Կարծում ենք, որ այստեղ գործ ունենք աստծո տան տաճարի հետ: Ճշմարիտ է Բ.Ա. Կուֆտինը, երբ Կոստուսի նմանատիպ առարկայի վրայի իրը համարում է եղջյուրներով զոհասեղանի մանրակերտ:

Ինչպես պարզվել է, պատվանդանները գոյատևել են նաև անտիկ Նուբիում: Այդ տեսակետից ուշագրավ է Հարավային Թուրքմենիայի Նիսա հնավայրում նման պատվանդանի հայտնաբերումը in situ դրված հատած բրգի ձևով գոհասեղանի վրա (Сарианиди Г., Кошеленко Г., 1966, 161–163): Վերոհիշյալ դիտարկումները ցույց են տալիս պատվանդանների պաշտամունքային կարևոր դերը:

Ի.Խոյպինը, անդրադառնալով Յալանգազ դեփեում Բ.ա. IV–III հազ. մեր պատվանդանների նմանակներին, դրանք նմանեցնում է Թուրքմենիայի գեոկսարյան մշակույթի տարբեր շերտերում հայտնաբերված առանձին թաղամասերի կենտրոնական կառույցներում տվյալ թաղի սրբավայրի կենտրոնում բացված օջախ-գոհասեղաններին: Նա կարծում է, որ դրանք վերոհիշյալ թաղամասերի պաշտամունքի անբաժանելի մասն են և կարևոր դեր են կատարել ծիսական արարողությունների ընթացքում, սրբազան կրակի այրման ու նրան երկրպագելու ժամանակ (Хлопих И., 1964, 98, стр.50): Այնուհետև նշում է, որ տեղում անշարժ կլոր գոհասեղանները ծառայել են որպես երկրագործական, անասնապահական, որսորդական և այլ մթերքների գոհաբերման սեղան:

Ըստ Ի.Խոյպինի, չնայած այդ ժամանակաշրջանում (Բ.ա. III հազ. I քառորդ) Թուրքմենիայում հասարակական և մշակութային փոփոխություններ են նշմարվում, հատկապես Առաջավոր Արևելքի կողմից, շրջանաձև գոհարանները համարվում են տեղական:

Այլ կարծիքի է Վ.Սարիանիդին: Հիմք ընդունելով Գեոկսար I-ի, մյուսներից տարբերվող սենյակներից մեկում բացված կլոր գոհասեղանի մոտ գտնված մարդու կմախքի կիսայրված ոսկորները և խնկարկման քարե անոթը, ու դրանց գուգահեռները տեսնելով Հունաստանում և հարավարևմտյան Իրանում, նա գտնում է, որ վերջիններս ծառայել են թաղման արարողություններին գոհաբերվող կենդանիների արյան հեղման նպատակին (Сарианиди Г., 1962, 44–56): Նա նշում է, որ այս ծեսը Անատի հուշարձաններում առայժմ եզակի է, սակայն լայն տարածում է ունեցել Հին աշխարհում:

Միջին Ասիայի կլոր գոհասեղաններ համարվածները Հայաստանում փաստագրված են որպես օջախներ, որոնք կատարել են ընտանիքի հարատևման և հավերժական կրակի ֆունկցի-

ան: Հայաստանում Կուր-արաքսյան և դրան հաջորդող ՄԲ վաղ փուլում նույնպիսի պատվանդանների սակավությունը հնարավորություն չի ընձեռում, բացի դրանց ծիսական նշանակությունից, այլ հետևության հանգեղու: Ինչպես հայտնի է, Հայաստանի ՄԲ և ՈԻԲ բոլոր պատվանդանները հայտնաբերվել են հիմնականում դամբանաբլուրներում և սակավ քանակությամբ դամբաններում, ուր բացակայում է ննջեցյալի կմախքը: Պարզ է, որ դրանք ծառայել են թաղման ծեսին, սակայն ինչ ձևով են դրվել այլ ծիսական անոթի կամ կրակի վրա, իրենք կրել են նման անոթներ, կամ էլ դրանց միջոցով կատարվել է խնկարկում: Հնարավոր է, որ պատվանդանների հետ հայտնաբերված ծիսական արկղերը ծառայել են հենց այդ նպատակին (Թորոսյան Ռ. և այլք, 2002, 31–36):

Տեղին է նշել, որ թիվ 108 (աղ.155,157) և 118 դամբարանների պարունակությունը հիմնականում միատարր է և կրկնում է թիվ 218 դամբարանի նյութերը (աղ.146, 151)՝ քրեղաններ, սրվակ հիշեցնող փոքր անոթներ, կաթսաներ, ծիսական արկղեր ու պատվանդաններ: Նմանություններից բացի, փորձենք անդրադառնալ որոշ առանձնահատկություններին և տարբերություններին:

Թիվ 118 դամբարանի քրեղաններից մեկը (աղ.156, նկ.3) ունի դարչնագույն մակերես, հարթ հատակ, երկթեք իրան, կտրած շուրթ և ձևով նույնատիպ գունազարդ անոթների կրկնություն է: Հիշյալ ժամանակաշրջանի նյութերի շարքում եզակի այս քրեղանը գրավում է միջանկյալ դիրք՝ գունազարդ և սրանց նմանվող Արթիկի ՈԻԲ անոթների միջև՝ ըստ ամենայնի հավաստելով որ շ խմբի փոքր-ինչ վաղ բնույթը: Բացի այդ, ուսումնասիրվող երկու դամբարաններում առկա երկարավիզ կճուճ-սափորներն իրանին ունեն չորսական սեղանաձև բռնակներ (աղ.155, նկ.1, 152, նկ.1): Ինչպես այս, այնպես էլ Լճաշենի թիվ 108 և 118 դամբարանների անոթների պարանոցից իրանին անցման մասերում, երկու հորիզոնական ակոսագոտիների միջև փայլեցմամբ արված է ցանցագոտի: Հորիզոնական բռնակներով քիչ հանդիպող անոթներ են հայտնի Լոռի բերդի ՈԻԲ վաղ փուլին պատկանող թիվ 2 դամբանաբլուրից (Деведжян С., 1981, т. XII), և Գեղարտոյից (Бадалян Р., Смиг А., 2008, т. VII), որպիսիք իսպառ բացակայում են Արթիկի բոլոր 640 դամբարաններում:

Ի դեպ, Լոռի բերդի թիվ 2 և 7 դամբարանները, ինչպես իրենց հսկայածավալ դամբանաարահներով, այնպես էլ հայտնաբերված նյութերով (ծիսական անոթներ, մարտակառքի մանրակերտ, զենքեր, զարդարանքի առարկաներ) Լճաշենի մեծ դամբանաբլուրներին առավել մոտ կանգնած հուշարձաններն են: Լոռի բերդի թիվ 2 և 7 դամբարանների սև փայլեցված, եռանկյունաձև և մեանդրաձև կետերով լցված զարդատեսակներն ունեն բավականին արխաիկ տեսք և նույնպես մոտ են Լճաշենի նշված դամբարանների նյութերին:

Նույնական են Կ.Փիցխելաուրիի կողմից ՄԲ/ՈԻԲ անցումային փուլով թվագրված Զեմո Բողբեի թիվ 4 և 7 դամբանաբլուրները (Питухе-лаурн К., 1979, т. VI, IX), որտեղ կան երկու դաշույն և մեկ գուրգ: Ըստ ամենայնի այստեղ ևս գործ ունենք ցեղային ավագանուն պատկանող աշխարհիկ և հոգևոր ֆունկցիաները համատեղ կրող անհատի դամբարանի հետ:

Մյուս ոչ այնքան էական տարբերությունը վերաբերում է զարդամոտիվների կատարման նորամուծությանը: Լճաշենի թիվ 108 և 118 դամբարանների անոթների վրայի եռանկյունաձև, սուր գագաթներով՝ դեպի հատակը ուղղված ծայրերը չեն ավարտվում սովորականի նման, այլ փոքր-ինչ շարունակվում են՝ թեքվելով դեպի ձախ (աղ. 155, նկ. 4, 5, աղ. 157, նկ. 7, 9, աղ. 159, նկ. 1-4, աղ. 158, նկ. 3, 6): Բացի այդ, թիվ 108 դամբարանի պատվանդաններից մեկը զարդարված է թիվ 218 դամբարանի ընկույզի կեսի տեսքի քրեղանի զարդաձևերով: Ինչ վերաբերում է թիվ 108 դամբարանում գտնված վանակատից եռանկյունաձև գեղեցիկ նետաալաքներին (աղ. 157, նկ. 1-6), ապա այդպիսիք հաճախ հանդիպում են բրոնզի դարաշրջանի բոլոր փուլերի հուշարձաններում: Բացառված չէ, որ դրանք ունեցել են նաև ծիսական խորհրդանշական իմաստավորում:

Փորձենք մի քանի փաստերով հիմնավորել դրանց իրական տեղը մշակութային ժամանակագրական սանդղակում՝ նշելով որոշակի փուլերում վերջիններիս առկայության գերակայությունը: Նախ դիմենք ՄԲ արտեֆակտներին: Բացառիկ, պերճախոս և առարկայական լավագույն վկայությունը Հ.Մնացականյանի պեղած թիվ 104 և 193 դամբարաններն են:

Թիվ 104 դամբարանում առկա ԿԲ/ՄԱ խմբի վերջին փուլին պատկանող նյութերի հետ միա-

պին զգալի թիվ են կազմում այժմ ներկայացվող հուշարձանների նյութերը, որոնց իրական տեղը ՄԲ/ՈԻԲ անցման փուլն է: Թիվ 193 դամբարանի նյութերի մի մասը մերձենում է Հառիճ հնավայրից հայտնի համալիրների ընդերուզման եղանակով կատարված շքեղ խեցեղենին:

Թիվ 104 դամբարանի ճշգրիտ պատկերը կրկնվում է նաև թիվ 5 դամբանաբլուրում, որտեղ խնդրո առարկա համալիրների ընդերուզված անոթները նույնպես հանդես են գալիս ԿԲ/ՄԱ վերջին խմբի կետազարդ նյութերի հետ՝ ընդգծելով դրանց տեղը Ք.ա. XVI դ. վերջ-XXV դ. առաջին կեսում: Այլ է պատկերը թիվ 8 դամբանաբլուրում: Այստեղ գերակշռում են ուշ բրոնզի շքեղ նյութերը՝ սպիտակ և կարմիր մածուկով պատած անոթները: Այսպիսով թիվ 218, 108 և 118 դամբարանները գետնելվում են 104 և 193 դամբարաններից ու թիվ 5 դամբանաբլրից հետո և թիվ 8 դամբանաբլրից առաջ՝ թվագրվելով Ք.ա. XV դ. ոչ ուշ: Նույն խմբին է դասվում նաև բազմագույն և ՈԻԲ նյութերի գրեթե 50/50 տոկոսային հարաբերությամբ աչքի ընկած, բազմաթիվ հնագետների ուշադրությանն արժանացած՝ 1961 թ. Հ.Մնացականյանի կողմից Լճաշենում պեղված թիվ 97 դամբարանը: Այս դամբարանի խեցեղենն աչքի է զարնում եռագույն և ՈԻԲ վաղ փուլերի խեցեղենի գրեթե հավասար առկայությամբ: Այստեղ առկա քրեղանները (աղ. 162, նկ. 1, 2 և աղ. 163, նկ. 2), ինչպես նաև կճուճը (աղ. 163, նկ. 6) և երկարավիզ սրվակաձև անոթը, ծիսական արկղը (աղ. 163, նկ. 3), պատվանդանը (աղ. 162, նկ. 4) և կաթսան (աղ. 162, նկ. 7) ամբողջությամբ համապատասխանում են վերը ներկայացված անխառն կազմ ունեցող եռագույն խեցեղենի նմուշներին: Առկա են նաև կճուճներ (աղ. 162, նկ. 3, 6, աղ. 163, նկ. 1, 4, 5) և երկու կողմերից ներճկված, ոչ երկարուկ քրեղաններ (աղ. 163, նկ. 7, աղ. 162, նկ. 8):

Կճուճները նախորդ, վաղ խմբի նյութերից զանազանվում են՝ պարանոցից իրանին սահուն անցումներով ու վզերի հիմնամասերում և ուսերին արված ակոսագոտիներով: ՈԻԲ նյութերին մերձեցող՝ փայլեցմամբ արված ցանցագոտիներ ունի նաև տվյալ կճուճների որոշ մասը (աղ. 163, նկ. 1, 5): Կճուճների այս տեսակը ձևով մեծ ընդհանրություններ է դրսևորում Կարմիր բերդի (Թագաքենդի) թիվ 3 դամբարանի նյութերի հետ, որտեղ բացի կճուճներից հայտնաբերվել են փոքր պոչուկով երկու հարթ դաշույն-

ներ, բրոնզե օղ և զարդակոճակ (Мартиросян А., 1964, 83): Թիվ 97 դամբարանից հայտնաբերված նյութերի շարքում իր ուրույն տեղն ունի միտանիական կնիքը:

Լճաշենի և ընդհանրապես Հայաստանի ՌԻԲ վաղնջական փուլի համալիրների տեղորոշման խնդրում ուսումնասիրողները զգալի նշանակություն են տվել թաղման գույքի մեջ՝ միտանիական ոճի կնիքների առկայությանը (Хачатрян Т., 1975, 157–158, Арешян Г. и др., 1990, 61, Ավետիսյան Պ. և ուրիշներ, 1998, 203–204, Ավետիսյան Պ. և ուրիշներ, 1996, 8–10, Փիլիպոսյան Ա., 1999, 43) և դրանք վերագրել ՌԻԲ վաղ փուլին: Խոսքը վերաբերում է հիմնականում Լճաշենի թիվ 97, Արթիկի 53 և Շամիրամի հինգ դամբարանախցերում հայտնաբերվածներին: Դրանք թեև պատկանում են ՌԻԲ վաղ փուլին, սակայն հնարավոր է նշմարել որոշ տարբերություններ:

Շամիրամի համալիրի գույքակազմը՝ ինչպես կճումներից մեկի իրանի վրայի լայն գոտին, խեցանոթների լայն հարթ հատակները, այնպես էլ կտրելու եղանակով և կետագծերով արված զարդաները, որոնք ներկված են սպիտակ և կարմիր մածուկով (Арешян Г. и др., 1990, 60), չեն կարող դուրս գալ Ք.ա. XV դ. սահմաններից:

Համանման գույքակազմ ունի նաև Լճաշենի թիվ 97 դամբարանը (խեցեղեն, մետաղ՝ դաշույն, միաձույլ դաստակով, առաջավորասիական տիպի սանձ և այլն, աղ. 156–159), որն ամբողջությամբ համապատասխանում է վերը ներկայացված Ք.ա. XVI դ. վերջով – XV դ. առաջին կեսով թվագրվող թիվ 5 դամբարանաբլրի և 1955-ին պեղված առաջին դամբարանի նյութերին: Տարբերությունն այն է, որ թիվ 97 դամբարանի խեցեղենի վրա բացակայում են ՄԲ կետագարդերը, որոնք չեն կարող տարանջատող դեր ունենալ: Լճաշենի թիվ 97 դամբարանը կնիքով և ողջ գույքակազմով արդեն իսկ թվագրված է Ք.ա. XV դ. առաջին կեսով (Փիլիպոսյան Ա., 1999, 43): Ինչպես նշվեց, խեցեղենի ուսումնասիրման ժամանակ Ք.ա. XV դ. սահմաններում են թվագրում նաև Լճաշենի թիվ 1–11 դամբարանաբլուրները, բացի թիվ 2 և համանման նյութերով դամբարաններից:

Չսահմանափակվելով միտանիական ոճի կնիքների վերաբերյալ առկա նկատառումներով, նշենք նաև շրջանառվող մյուս տեսակետները: Տ. Խաչատրյանը, քննության առնելով Արթիկի թիվ 53 դամբարանի կնիքի մոտիվները,

նշում է, որ Ե. Պոռադայի կարծիքով Միտանիի մայրաքաղաք Նուզիից հայտնի ընդհանուր կիրկուկյան կոչվող կնիքների հայրենիքը Միրիան է և նրան հարող վերին Միջագետքը, որտեղից հայտնի բոլոր կնիքները թվագրված են Ք.ա. XV–XIV դդ. սկզբով (Porada E., 1947, 28–29): Նույն ժամանակաշրջանով են թվագրված նաև Բեդ Շանի Թութոս III փարավոնի՝ Ք.ա. 1505–1450 թթ. պատկանող շերտից հայտնաբերվածները (Schaeffer Cl., 1948, 411): Տ. Խաչատրյանը նշում է, որ բոլոր ուսումնասիրողները դրանք թվագրում են Ք.ա. XV–XIV դդ., որից անմիջապես հետո գրում է, որ Արթիկի դամբարանաշարի միտանիական ոճի կնիքներով համալիրները բնորոշ են Ք.ա. XIV–XIII դդ. (Хачатрян Т., 1975, 158): Այստեղ ակնհայտ է Տ. Խաչատրյանի թույլ տրված երկու անճշտություն. նախ՝ Հայաստանի միտանիական կնիքներով ընդհանրապես, այդ թվում և Արթիկի դամբարանային համալիրների՝ միմյանց համապատասխանեցումը, երկրորդ՝ դրանից բխող՝ իր իսկ առաջարկված տարածամանակեցումն վաղ թվագրություն ունեցող հուշարձաններից: Նա մի կողմից համաժամանակյա է համարում ՌԻԲ վաղ փուլի համալիրները Հայաստանի և նշված առաջավորասիական հուշարձանների հետ, մյուս կողմից Արթիկի նյութերը թվագրում է ավելի ուշ ժամանակաշրջանով: Ըստ ամենայնի նրան խանգարել է նորից իր ժամանակին ՄԲ/ՌԻԲ պարբերացման և ժամանակագրության վերաբերյալ գործող սանդղակը, այն է՝ Ք.ա. XV դ. պատկանում է ՄԲ/ՌԻԲ անցումային ժամանակաշրջանին, հետևաբար ՌԻԲ վաղ փուլը Ք.ա. XIV դ. վաղ լինել չի կարող: Չնայած այս հանգամանքին, ինչպես ցույց ենք տվել ՌԻԲ խեցեղենին անդրադառնալիս, Արթիկի թիվ 53 դամբարանային գույքն այնուամենայնիվ ամբողջությամբ չի համապատասխանում ոչ Շամիրամի թիվ 5 և ոչ էլ Լճաշենի ՌԻԲ դամբարանաբլուրների ու մի շարք համաժամանակյա դամբարանային նյութերին, և որ այն կարող է թվագրվել ոչ վաղ, քան Ք.ա. XV դ. վերջ–XIV դ.: Արթիկի դամբարանաշարի նման մի փոքր ուշ լինելու փաստը նշվել է դեռևս 1960-ական թթ. (Мартиросян А., 1964, 108):

Բ. Պիոտրովսկին, Լճաշենի կնիքը համադրելով Հյուսիսային Օսիայից գտնված նման կնիքի հետ, եզրահանգում է, որ երկուսն էլ պատկանում են հինարևելյան Ք.ա. XV դ. վերջի–XIV դ.

առաջին կեսի գլխատիկայի խմբին (Дьяконов И., «Пиотровский Б.», 1963, 1–5):

Հիշարժան են նաև մեկ այլ աշխատության մեջ՝ Հայաստանի վերը նշված հուշարձաններից հայտնաբերված միտանիական կնիքներին և տվյալ համալիրներին նվիրված ուսումնասիրությունները: Վկայակոչելով լճաշենյան տիպի կնիքի առկայությունը Ուգարիտ մեկ դպրոցի (արհեստանոցի) արտադրանքի մեջ, ինչպես նաև՝ Թեղ Աչանա II դամբարանում, գտնվածների պատկանելությունը Ք.ա. XV–XIV դդ., ինչպես նաև Հակոբադաքի մոտ պեղված «առևտրական գինվորի» դամբարանում գտնված Ամենհոտեպ III անունը կրող կոյարգեզ միտանիական կնիքը, գտնում են, որ ներկայումս հնարավոր է միտանիական կնիքներով գույքակազմ ունեցող համալիրները թվագրել Ք.ա. XV դ. երկրորդ–XIV դ. առաջին կեսերով (Պ.Ավետիսյան և ուրիշ, 1998, 203): Կարծում ենք, Ա. Փիլիպոսյանն իրավացի է, երբ, նկատի ունենալով Նուգիի, Չաթալ Հույուքի, Աշուրի և մի շարք այլ հուշարձաններում հայտնաբերված կնիքների ձևաբանական և պոմեոտային ընդհանրությունները, Լճաշենի թիվ 97 դամբարանի նմուշին վերագրել է վաղ միտանիական ծագում և թվագրել Ք.ա. XV դ. առաջին կեսով (Փիլիպոսյան Ա., 1998, 43): Առավել վաղ թվագրություններ ունեն Աղա Էվլարի կնիքները, որոնք աղերսվում են Հայաստանի ուսումնասիրվող (Լճաշեն, Արթիկ, Շամիրամ) կնիքների հետ և համադրվում Սիրիա-պաղեստինյան օրինակների հետ՝ միժամանակ վկայակոչելով փաստելով Բէթ Շանի օրինակի գտնվելը Թուրմոս III փարավոնի գահակալության տարիներով (Ք.ա. 1505–1450 թթ.) թվագրվող շերտից (Schaeffer Cl., 1948, 408–415): Ուշագրավ են նաև Ում Էլ-Մառայից գտնված «պարզ ոճի» կնիքների և կնքադրոշմերի ընդհանրությունները Շամիրամի և Արթիկի թիվ 53 դամբարանի կնիքների հետ (Ում Էլ-Մառայի նմուշները գտնվել են ՄԲ ուշ և ՈԻԲ վաղ փուլերին պատկանող շերտից): Սրանց նմանակները հայտնի են Ուգարիթի արհեստանոցից, որի խեցեղենը, տիպական լինելով ՈԻԲ առաջին փուլին, հնարավոր է դարձնում արհեստանոցը թվագրել է Ք.ա. 1550–1450 թթ. (Dunham S., 1997, 232–234, vol. 101, 2, Fig. 2, 3): Ինչպես տեսնում ենք, այստեղ ևս ժամանակագրության հարցում վճռորոշ դեր է խաղացել խեցեղենը. այն ի դեպ մեր նյութերի թվագրման համար առաջնային

նշանակություն ունի: Այդ իսկ պատճառով մեկ անգամ ևս պետք է ընդգծել, որ եթե Շամիրամի և Լճաշենի կնիք պարունակող դամբարանների խեցեղենը ինչ-որ չափով դեռևս առնչվում է անցումային փուլի նյութերի հետ, ապա նույնը չի կարելի ասել Արթիկի համալիրների վերաբերյալ: Ավելացնենք նաև, որ ժամանակին նման երկու կնիքներ են գտնվել Հառիճում, որոնք միայն վերջերս են Ս. Դևեջյանի կողմից հրապարակվել: Նա գտնում է, որ նմանատիպ կնիքների զգալի մասը, լինելով Միջերկրականի արևելյան ափի արտադրանք, ժամանակագրական փոքր հատվածում (Ք.ա. XV–XIV դդ.) ներմուծվել է Հայաստան (Դևեջյան Ս., 2003, 67–71):

Նկատի ունենալով այն հանգամանքը, որ Տ. Խաչատրյանի հրատարակած Հառիճի համալիրներում բացակայում են ՈԻԲ նյութերն ու Ս. Դևեջյանի կողմից դրանց վերագրումը Ք.ա. XV–XIV դդ., չի բացառվում՝ Հառիճի ուշ փուլի դամբարաններում գտնված լինելու փաստը: Բացի այդ, միտանիական ոճի երկու կնիքներ են գտնվել նաև 2006 թ. Գեղարտուի բնակատեղիի ՈԻԲ շերտից (Бадалян Р., Смит А., 2008, 56–57), իսկ մեկն էլ Քանազեղի ՈԻԲ թիվ 2 դամբարանախցից (Փիլիպոսյան Ա., 2002, աղ. 2):

Այսպիսով, ամփոփելով Լճաշենի թիվ 97 դամբարանի կնիքի ուսումնասիրությունը, ինչպես որոշ հնագետներ, այնպես էլ մենք հանգում ենք այն եզրակացության, որ ներկայացվող կնիքները Հայաստան են մուտք գործել ոչ ուշ քան Ք.ա. XV դ. առաջին կեսին: Սրանց վաղ օրինակներն են Շամիրամի թիվ 5 դամբարանի և Լճաշենի թիվ 97 դամբարանի կնիքները՝ իրենց վաղ համալիրներով:

Անդրադառնալով վերն ուսումնասիրված խեցանոթներին՝ նշենք, որ նման գույքակազմ ունի նաև Կարմիր բերդի (Թազաքենդ) թիվ 6 դամբարանը, միայն այն տարբերությամբ, որ հարթ դաշույնների փոխարեն այստեղ առկա է քառակող ցանցկեն դաստակով բաղադրյալ դաշույն: Գտնվել են նաև կիսագնդաձև բազմաթիվ կոճակներ (Мартиросян А., 1964, 84): Թիվ 3 դամբարանի նյութերը կրկնվում են նաև թիվ 7 դամբարանում (Мартиросян А., 1964, 86): Հ. Մարտիրոսյանը, տեսակավորելով ինչպես նշված, այնպես էլ իր կողմից Կարմիր բերդում պեղված դամբարանի նյութերը (Мартиросян А., 1964, 86), ընդհանրություններ է տեսնում դրանց ու Նորատուսի բազմագույն խեցեղենի և համա-

Ժամանակյա Գեղարտոի ու Լճաշենի նյութերում (Мартиросян А., 1964, 87): Նա այդ խմբի սև փայլեցված, ուղղահայաց փայլագծերով զարդարված վզերով և իրանի վերին մասի փայլեցումով արված եռանկյունաձև զարդերով անոթների նախատիպ է համարում 1955 թ. Լճաշենում պեղված, անցումային փուլի Ք.ա. XVI դ. վերջ–XV դ. պատկանող դամբարանի կճուճները (Мартиросян А., 1964, 87): Պարբերացման առումով, կարծում ենք, Հ.Մարտիրոսյանը մոտեցել է ճշգրիտ իրողությանը, քանզի, զարգացնելով իր միտքը, շարունակում է. «Այդքան մանրակրկիտ ուշադրություն ենք դարձնում Կարմիր բերդի նյութերին ոչ միայն նրա համար, որ ուսումնասիրված չեն, այլ որ դրանք ընդգրկում են վերն առանձնացված ՈԻԲ նյութերի, գրեթե, բոլոր տեսակները. մյուս կոմպլեքսների՝ ավելի ու ավելի խորը ուսումնասիրությունները պիտի բացահայտեն խեցեղեն արտադրանքի ՄԲ և անցումային փուլի Ք.ա. XV–XIV դդ. ավանդույթները»: Այս ամենով հանդերձ, շարունակելով Կարմիր բերդի ներկայացված դամբարանների վերաբերյալ միտքը, նա գրում է, որ վերը բերված կարմիրբերդյան նյութերի համեմատական ուսումնասիրությունները հանգեցնում են ամբողջ Արևելքի Ք.ա. XIII դ. ՈԻԲ մշակույթին (Мартиросян А., 1964, 87):

Այստեղ անհասկանալի է հեղինակի արած հետևությունը, քանի որ ամեն ինչ ասված էր՝ բացահայտելու համար կարմիրբերդյան նյութերի միջոցով ՄԲ և ՈԻԲ շրջափուլերի փոխադարձ կապերը:

Հ.Մարտիրոսյանն, իրավամբ, Լճաշենի ՈԻԲ դամբանաբլուրները նմանեցնում է Գեղարտոի տվյալ ժամանակաշրջանին պատկանող դամբարանների հետ: Դրանցից է՝ կիսավեր դամբարանը, որտեղ բացի կետագարդ ընդելուզված քրեղաններից (մեր համոզմամբ պատկանում են ՄԲ/ՈԻԲ անցումային փուլին), առկա են նաև փայլեցմամբ զարդարված և անզարդ կճուճներ, որոնք համապատասխանում են Լճաշենի թիվ 97 դամբարանի նյութերին (Мартиросян А., 1964, 89): Նման կճուճներ և ՈԻԲ բնորոշ սև փայլեցված, իրանին ակոսագոտիներով խորը քրեղաններ հայտնի են ՈԻԲ վաղ փուլին պատկանող Գեղարտոի թիվ 2 կրումելիսի ստորին թաղումից (Мартиросян А., 1964, 92): Գեղարտոի թիվ 4 դամբարանում գտնված սևկաձև գլխիկով միակ շքասեղի զուգահեռների հիման

վրա հեղինակը վերջիններս ևս թվագրում է Ք.ա. XIV դ. (Мартиросян А., 1964, 93): Այդ տեսակետից հետաքրքիր են նաև Հ.Մարտիրոսյանի՝ Հ.Մասցականյանի կողմից Լճաշենում 1955–1957 թթ. պեղված 14 փոքր կրումելիսների պարբերացման ու ժամանակագրման վերաբերյալ դիտարկումները, որտեղ նա նշում է, որ դրանք լրացնում են ՄԲ/ՈԻԲ անցումային և ՈԻԲ առաջին, ինչպես նաև երկաթի երևան գալու փուլերը (Мартиросян А., 1964, 93): Հ.Մարտիրոսյանը ճիշտ է այն առումով, որ դրանք իսկապես արտացոլում են ինչպես անցումային, այնպես էլ ՈԻԲ առաջին փուլի հատկանիշներ, սակայն անիրական է՝ դրանց շարքում ՎԵ ժամանակաշրջանի հետ կապող հատկանիշների առկայությունը:

Ներկայացնենք քննարկվող նյութերում ՄԲ արտեֆակտների առկայության խմբերը, որոնց շարքում լավագույններից են թիվ 104 և 193 դամբարանները (պեղ. Հ.Մասցականյանի):

Ինչպես տեսանք վերը, թիվ 104 դամբարանում առկա ԿԲ/ՄԱ խմբի վերջին փուլին պատկանող նյութերի հետ առկա են ինչպես թույլ նշմարվող փայլեցմամբ զարդարված, այնպես էլ եռագույն խեցեղենի օրինակներ:

Թիվ 193 դամբարանի նյութերի մի մասը (ՀՊՊԹ 2491/13–20) մոտենում է Հատիճի ուշ փուլին, որոնց շարքում են նաև եռագույն խեցեղենի սնուշները (ՀՊՊԹ 2491/13–20):

Թիվ 104 դամբարանի նյութերի կազմը կրկնում է նաև թիվ 5 դամբանաբլուրը: Այստեղ եռագույն խեցեղենի հետ դեռևս հանդես են գալիս արցախյան խմբի վերջին փուլին պատկանող կետագարդ անոթները (ադ.139–141): Թաղման գույքում զգալի թիվ են կազմում մետաղե զենքերը, ձիասարքի մասերը, զարդարանքի առարկաները և այլն (ադ.143–145), դրանց կանդրադատնանք ավելի ուշ: Նշենք միայն, որ նման սնուշները մինչ այժմ ուսումնասիրողների կողմից ճանաչվել են որպես ՈԻԲ վաղ փուլի նյութեր: Նման թաղման գույքի (խեցեղեն, մետաղ) մեր ուսումնասիրությունները հավաստում են դրանց՝ մի փոքր ավելի վաղ ժամանակաշրջանին պատկանելը: Շնորհիվ եռագույն խեցեղենի կազմում գտնվող, ընկույզի կեսի ձևով, բազմագույն զարդերով քրեղանների և թասերի վրայի դրոշմիչով արված քառաշար ու երկշար հորիզոնական գոտիներով զարդարանքի (ՀՊՊԹ 2049/64), թիվ 10 դամբանաբլուրը բրոն-

զե շքեղ նյութերով (սրեր, սակրեր, կաղապար, մարտակառքի մոդել, առաջավորասիական տիպի սանձեր, թռչնաձև արձանիկներ, հայելի և այլն) նույնպես տիպական է նշված խմբերին (աղ.166):

Այժմ դառնանք այն համալիրներին, որոնցում առավել են քանակապես հակառակ՝ ՌԻԲ նյութերը: Որպես ՌԻԲ փուլի կարևոր հատկանիշ, պետք է նշել, որ այդ ժամանակահատվածում արդեն խեցեղենը ձեռք է բերում կայուն որակներ, և գրեթե անհետանում են փխրուն խեցիով կավամանները: Այդ առումով ուշագրավ է թիվ 8 դամբարանաբլուրը: Այստեղ եռագույն խեցեղենի շարքում զգալի թիվ են կազմում ՌԻԲ վաղ փուլին հատկանշական սև փայլեցված և փայլեցմամբ զարդարված խեցանոթները (ՀՊՊԹ 2009/457–517, 529,598, 600, 608–610, 619), ի դեպ, դրանց մեջ դրված են մետաղե զենքեր, հայելիներ, արձանիկներ, մեծ թվով բոժոժներ, խարսխաձև պատվանդաններ և բազմաթիվ ու բազմապիսի այլ առարկաներ: Առավել ցայտուն կազմ ունի թիվ 85 դամբարանը (պեղ. Մնացականյան Հ.): Այստեղ բնորոշ ՌԻԲ սև փայլեցված և նույն եղանակով հարդարված խեցանոթների շարքում առկա են կետերով լցված եռանկյունիներ, առանց ներկի առկայության ընդամենը մեկ կճուճ (ՀՊՊԹ 2166/113–120, 124): Նույնն է Հ.Մնացականյանի պեղած թիվ 110 (ՀՊՊԹ 2188/188–199), 129 (ՀՊՊԹ 2273/95–97), 220 (ՀՊՊԹ 2498/28, 29, 47, 48), 189 (ՀՊՊԹ 2491/1, 4) դամբարաններում, միայն այն տարբերությամբ, որ վերջինիս քրեղանը ներկված է սպիտակ և կարմիր մածուկով: Նույնն է թիվ 295 (ՀՊՊԹ 2635/25–30) և թիվ 108, 118, 218 դամբարանների նյութերում: Այսպիսով եռագույն խեցեղենի կազմ ունեցող համալիրները ևս կարող են միջանկյալ դիրք զբաղեցնել թիվ 104, 193 դամբարաններից և թիվ 5 դամբարանաբլուրից հետո և թիվ 150 դամբարանից առաջ՝ թվագրվելով Ք.ա. XV դ.: Հայաստանի այլ հուշարձաններից հայտնի նման վաղ գույքակազմ ունեցող նյութերի համար ստացված ռադիոածխածնային (C14) քննությունների արդյունքները (Badalyan R., Avetisyan P., 2007, 106) ևս չեն հակասում Լճաշենի համար վերն առաջարկված թվագրությանը:

Հետաքրքիր են Լճաշենի դամբարանադաշտի երկարամյա ուսումնասիրող Հ.Մնացականյանի դիտարկումները, որոնք վերաբերում են իր կողմից պեղված դամբարանային նյութերի պարբե-

րացմանն ու ժամանակագրությանը: Դասակարգելով խեցեղենի տեսակները՝ Հ.Մնացականյանը նշում է, որ սրանց եռագույն առաջին օրինակները երևան եկան նախորդ շրջանի կետագարդ նյութերի հետ՝ Ք.ա. XVII դ. սկզբից և մեծ թիվ կազմեցին Ք.ա. XVI դ. վերջից՝ շարունակվելով ընդհուպ Ք.ա. XIV դ. սկիզբը (Մնացականյան Հ., 1965, 105): Պեղած նյութերի քննության հիման վրա առաջադրված նման պարբերացումն ընդունելի է, բացառությամբ Ք.ա. XIV դ. կետագարդի գոյությունը: Ընդունելի է Հ.Մնացականյանի այն կարծիքը, թե Սևանի ավազանի նյութական մշակույթի վերելքի ժամանակաշրջանը Ք.ա. XV–XIII դդ. են: Սակայն ակնհայտ է նաև, որ նրա կողմից Լճաշենում պեղված դամբարաններում բացակայում են Ք.ա. XIII դ. նյութերը: Դրանք ընդհատվում են Ք.ա. XIV դ.:

ՄԲ/ՌԻԲ անցման երկրորդ փուլը նշանավորվում է առաջին փուլի նյութերի սակավությամբ: Տվյալ փուլի նյութերում արդեն զգալի են ՌԻԲ բնորոշ այն իրերը, որոնք թվագրվում են Ք.ա. XVI դ. երկրորդ և XV դ. սկզբով:

Խիստ կարևորելով անցման վերջին փուլի դերը որպես ՄԲ ավարտ և ՌԻԲ ձևավորման սկիզբ, առանձնացրել ենք այն նյութերը, որոնք արտաքին ձևավորմամբ ևս հատկանշական են տվյալ փուլին:

Դրանք են սակավ քանակի, համեմատաբար, կոպիտ հարդարված, հիմնականում թաց կավի վրա ձեռքով արված հորիզոնական, ալիքաձև և դեռևս քիչ քանակությամբ հանդես եկող ՄԱ տիպի դրոշմիչով արված կետագարդերը: Սակայն այստեղ արդեն գերակշռում են սև փայլեցված, արտաքին մակերեսով, արված տարբեր ձևերի զարդերը, որոնք դառնում են ՌԻԲ հիմնական ձևերը:

Լճաշենի խեցեղենի համեմատական ուսումնասիրությամբ հանգում ենք այն համոզման, որ լճաշենյան նյութերից շատերը, ի տարբերություն այլ հնավայրերի, պարունակում են ավելի մեծ քանակությամբ վաղ շրջանի՝ ՄԲ/ՌԻԲ անցման և ՌԻԲ վաղ փուլերի նյութական մշակույթի մնացորդներ: Այս հանգամանքը հնարավորություն է ընձեռում առավել լայն ֆոնի վրա և փաստագրված հիմքով ներկայացնել ՄԲ/ՌԻԲ անցման և ՌԻԲ վաղ փուլերի նյութերի կապերը, զարգացման ընթացքը՝ թվագրելով Ք.ա. XVI–XV դդ. սկզբով: Բացի այդ, մեծ կարևորություն

ունեն նաև հաջորդ՝ ՈԻԲ շրջափուլին անցման փաստացի հիմնավորումները: Ապացուցված է, որ այդ անցումը կատարվել է ԿԲ/ՍԱ փուլի ընդերքում նոր ձևավորվող նյութերի միջոցով: Դրանք արմատներով կապված լինելով ԿԲ/ՍԱ նյութերի հետ՝ միառժամանակ դրսևորում են զարգացման նոր հատկանիշներ, որոնք ի վերջո

հանգեցնում են մշակույթի ուշ բրոնզեդարյան՝ նախադեպը չունեցող, ինչպես մշակութային, այնպես էլ հասարակական կյանքի զարգացմանը: Նշենք նաև, որ վերջին տարիներին կատարված ուսումնասիրություններում ՄԲ/ՈԻԲ անցման փուլը չի ընդունվում (Ավետիսյան Պ., 2014, էջ 68):

ԳԼՈՒԽ ԵՐՐՈՐԴ

ԼՃԱՇԵՆԻ ԴԱՄԲԱՆԱԴԱՇՏԻ ՈՒՇ ԲՐՈՆԱԵԴԱՐՅԱՆ ՄՇԱԿՈՒՅԹԸ (ՊԱՐԲԵՐԱՑՈՒՄ, ԹՎԱԳՐՈՒԹՅՈՒՆ)

Մինչ Լճաշենում Հայաստանի ուշ բրոնզի մշակույթի ուսումնասիրությանը անդրադառնալը, ցանկանում ենք միանգամից նշել, որ 1990-ական թվականների երկրորդ կեսից սկսած, Հայաստանի տվյալ ժամանակաշրջանի մշակույթին են անդրադարձել մի խումբ ուսումնասիրողներ: Նրանք փորձել են Հայաստանում Կուր և Արաքս գետերի միջև ծաղկում ապրած, անկրկնելի ուշ բրոնզեդարյան մ.թ.ա. XVI դարի վերջ XIV դարերի մշակույթը ներկայացնել համատեղ՝ հիմք ընդունելով ոչ այնքան մշակութային ուրույն դրսևորումներով պայմանավորված Մեծամորի՝ ուշ բրոնզի համադրումը տվյալ ժամանակաշրջանը բնութագրող Լճաշենի բազմահարուստ նյութերի հետ, այն անվանելով «Լճաշեն մեծամորյան մշակույթ» (Ավետիսյան Պ., և ուրիշներ, 1996, 8–10): Հարկ է նշել, որ այդպիսի մշակույթ չկա և չի էլ կարող լինել այն պարզ պատճառով, որ հիշյալ հուշարձանները չունեն տվյալ մշակույթը բնութագրող համագոր հնագիտական դրսևորումներ: Ըստ ամենայնի հարգարժան հեղինակների նպատակն է եղել այդ հրաշալի ՈԻԲ մշակույթը «Լճաշեն-մեծամորյան» անվանմամբ փոխարինելը: Այդ է վկայում տվյալ տերմինի հեղինակներից մեկը՝ նա այն անվանել է պայմանական անվամբ՝ հորջ-հորջանք (Փիլիպոսյան Ա., 2015, էջ 24): Այն միանգամայն անընդունելի է մեզ համար: Ուստի մինչ այժմ «Հայաստանի ուշ բրոնզեդարյան մշակույթ» անվանումը մեզ համար միանգամայն ընդունելի է:

Լճաշենի պեղումներով հայտնաբերված հարուստ և բարձրարժեք նյութերի շնորհիվ բացահայտվեց, որ Ք.ա. XVI դ. վերջից և XV դ. Հայաստանը թևակոխել է մշակութային անսխալադեպ զարգացման նոր շրջան: Այդ առումով

հատկապես նշանակալից է մետաղամշակությունը, որի զարգացումը դրսևորվում է զինագործության, աշխատանքային գործիքների պատրաստման, արձանագործության և զարդարանքի առարկաներ կերտելու ասպարեզում: Զինագործության բնագավառում, հիմնականում հարթ շեղբով փոքր, հարթ պոչով դաշույններին փոխարինելու են գալիս առաջավորասիական և խողովակակոթառ դաստակներով դաշույններն ու բաղադրյալ աղեղները: Գործածության մեջ են մտնում առաջավորասիական տիպի սանձերը, հարավկովկասյան սակրերը: Մեծ վերելք է ապրում արձանագործությունը, որի արգասիք են կենդանակերպ և թռչնակերպ արձանիկները:

Հատկապես նշանակալից են զարդարանքի առարկաները՝ տարատեսակ բռժոժներ, թռչնաձև կախիկ-զարդեր, հայելիներ, շքասեղներ և բազմաթիվ արդուզարդի պարագաներ, ոսկերչական արվեստի նմուշներ:

Ք.ա. XV դ. սկսած Լճաշենի խեցեղենը ստանում է նոր որակ. կավանոթները պատրաստված են մանրահատիկ ավազախառն կավից և ունեն բավարար թրծում, որի շնորհիվ խեցեղենը ձեռք է բերում նոր, ավելի կայուն որակներ: Զգալի փոփոխություններ են նկատվում նաև արտաքին հարդարման մեջ. սև շքեղ փայլեցված անոթները զարդարված են լայն փայլազծերով, ուղղահայաց, թեք գծերի խմբերից և, այլ համադրություններից կազմված նախշերով: Այս ժամանակահատվածում, նախորդի համեմատ, զգալի թիվ են կազմում նաև թաց կավի վրա կտրելու եղանակով արված հորիզոնական ակոսագոտիներով խեցանոթները:

Այս փուլի գույքակազմ ունեցող համալիրներն են.

Դամբարան 1 – Վերգետնյա նշաններն ավերված էին, գետներես երևում էր ծածկասալերից մեկի փոքր հատվածը: Տարբեր չափերի երեք ծածկասալերի և այլ քարերի համադրմամբ կառուցված ծածկի տակ բացված սալարկղային դամբանախուցը՝ (2,20×1,20×0,80մ) առանցքով ուղղված էր հյուսիս-արևելքից հարավ-արևմուտք: Ննջեցյալը դամբանախցի կենտրոնական մասում էր, գլխով՝ հյուսիս-արևելք, մեջքի վրա, քիչ դեպի ձախ թեքված, ձեռքերը՝ ծնոտին հենած: Գտնվեցին մեկական մանր և խոշոր եղջերավոր կենդանիների ոսկորներ (աղ.165): Դամբանախցի հյուսիսարևելյան անկյան մոտ շարքով դասավորված էին երեք խեցանոթներ, վանակատի մեկ ցլեպ (աղ.150, նկ.1-4): Դամբանախցի հարավարևմտյան հատվածի մեծ մասը դատարկ էր թողնված:

Դամբարան 3 – Վերգետնյա նշանները խաբխված էին, գետներես երևում էր ծածկասալերից մեկի հատվածը: Տարբեր չափերի հինգ ծածկասալերով կառուցված ծածկի տակ բացված սալարկղային դամբանախուցը (1,70×1,00×0,80մ) առանցքով ուղղված էր հյուսիս-արևելքից հարավ-արևմուտք: Ննջեցյալի ոսկորներն անկանոն ձևով հարավարևմտյան կեսում էին, գանգը՝ դրանց վրա (աղ.167): Ոսկորների տեղադրությունը հնարավորություն է ընձեռում՝ հավաստելու, որ դիամասնատում է կատարվել: Չորս խեցանոթները (աղ.150, նկ.5-6, աղ.160, նկ.1-2) ոսկորների հյուսիսարևելյան կողմում էին: Դամբանախցի հյուսիսարևելյան հատվածը հիմնականում ազատ էր թողնված. պատի կենտրոնական մասում մանր եղջերավոր կենդանու գանգ էր դրված:

Դամբարան 8 – Վերգետնյա նշաններն ավերված են, գետներես երևում էր ծածկասալերից մեկի հատվածը. չորս ծածկասալերով կառուցված կանոնավոր ծածկի տակ բացված սալարկղային դամբանախուցը (2,00×1,10×1,00մ) առանցքով ուղղված էր հյուսիս-արևելքից հարավ-արևմուտք. մանր քարերով շարված մուտքը հարավարևմտյան կողմում էր: Ննջեցյալը հյուսիսարևմտյան պատին սերտորեն հպված, 1,20×0,70մ չափեր ունեցող փայտե պատգարակի վրա. աջ կողքի էր, գլխով դեպի արևմուտք, ձեռքերը և ոտքերը՝ կծկված (աղ.168): Դամբանախցում գտնվեցին հինգ խեցանոթներ, տարբեր տեսակի ուլունքներ, մեկական մանր և խո-

շոր եղջերավորների ոսկորներ (աղ.112, նկ.1-2, աղ.116): Դամբանախցի հարավարևմտյան հատվածի մի մասն ազատ էր թողնված:

Դամբարան 13 – Վերգետնյա նշաններից պահպանվել էր խաթարված դամբանաթմբի փոքր հատված, որի տակ բացահայտված չորս ծածկասալերով կառուցված կանոնավոր ծածկի տակ բացված սալարկղային դամբանախուցը՝ (2,20×1,00×1,00մ) առանցքով ուղղված էր հյուսիս-արևելքից հարավ-արևմուտք: Ննջեցյալն աջ կողքի վրա էր, գլխով՝ դեպի հարավ, ձեռքերը և ոտքերը՝ կծկված. (աղ.170), գտնվում էր հյուսիսարևելյան անկյան մոտ: Կոնսիդերացիայի ոսկորներն արևելք-արևմուտք առանցքով եզրափակվում էին երկու խմբով դրված վեց խեցանոթներով (աղ.173): Մեկական մանր և խոշոր եղջերավոր կենդանու ոսկորները հիմնականում դրված էին հարավարևմտյան անկյունում:

Դամբարան 19 – Կրոմեխից պահպանվել են մի քանի քարեր, որոնցից հարավ, գետներես, նկատվում էին ծածկասալերի փոքր մակերեսներ: Երեք ծածկասալերով կառուցված կանոնավոր ծածկի տակ բացված սալարկղային դամբանախուցը (2,20×1,00-0,55×1,00մ) առանցքով ուղղված էր հյուսիս-արևմուտքից հարավ-արևելք. մանր քարերով շարված մուտքը հարավարևելյան կողմում ունեցող պատն էր, որի լայնությունը՝ 0,55մ, գրեթե կրկնակի փոքր էր հյուսիսարևմտյան 1,00մ լայնություն ունեցող պատից: Դամբանախուցը լեցուն էր մանրահատիկ անխառն ավազով: Ննջեցյալը գտնվում էր հյուսիսարևելյան հատվածում, ձախ կողքի վրա, գլխով՝ դեպի հյուսիս-արևմուտք, ոտքերը՝ կծկված, ձեռքերը՝ ծնոտի տակ հենած (աղ.171). Շուրջը, բացի հարավ-արևմուտքից, դրված էր վեց խեցանոթ (աղ.174): Դամբանախցի հյուսիսարևմտյան հատվածի մի մասը դատարկ էր թողնված:

Դամբարան 21 – Ունի հատվածներով պահպանված 3,30մ տրամագծով կրոմեխ, որի հյուսիսային հատվածին հարող երեք ծածկասալերով կառուցված ծածկի տակ բացված սալարկղային դամբանախուցը (2,20×1,30×1,90մ) առանցքով ուղղված էր հյուսիս-արևմուտքից հարավ-արևելք: Մանր քարերով շարված դամբանախցի մուտքը հյուսիսարևմտյան կողմում էր և լայնությամբ ավելի փոքր, քան՝ հարավարևելյան պատը: Ննջեցյալի (45-55 տարեկան կին) գանգը գտնվում էր կենտրոնական մասի կճուճի և քրե-

դանի արանքում, մնացած ոսկորներն անկանոն ձևով գտնվել են հյուսիսարևելյան պատի դիմաց, որը հնարավորություն է ընձեռում փաստագրել, որ դիամասնատում է կատարվել (աղ.175): Հարավարևելյան պատի մոտ՝ պատվանդանաձև նստուկով անոթի մեջ և շուրջը դրված էին խոշոր եղջերավոր կենդանու վերջույթներ ու կողոսկրեր: Դամբանախցում դրված էին յոթ տարբեր կավանոթներ և մանգաղի կայծքարե ներդիրի մի բեկոր (աղ.177): Դամբանախցի հյուսիսարևմտյան հատվածի մեծ մասը դատարկ էր թողնված:

Դամբարան 22 – Ունի հատվածներով պահպանված 4,20մ տրամագծով կրոմլեխ, որի միջակայքի ծածկասալերի տակ բացված սալարկղային դամբանախուցը (2,10×1,00×1,00մ) առանցքով ուղղված էր հյուսիս-արևմուտքից հարավ-արևելք: Մանր քարերով շարված դամբանախցի մուտքը հյուսիսարևմտյան կողմում էր և լայնությամբ ավելի փոքր է, քան հարավարևելյանը: Ննջեցյալի (45–55 տարեկան տղամարդ) դիրքն անորոշ էր, դիմային մասով՝ հարավ, գանգի մոտ բացվեցին խոշոր եղջերավոր կենդանու կողոսկրեր և ոտքի ոսկոր, ոտքերի մոտ՝ մանր եղջերավոր կենդանու գանգ (աղ.178): Դամբանախցի ոսկրաբանական ամբողջ նյութի տեղադրությունը հնարավորություն է ընձեռում փաստելու, որ դիամասնատում է կատարվել: Կավամանները (աղ.176) տեղադրված էին հարավային հատվածում: Հյուսիսարևմտյան հատվածի և հարավարևելյանի մեծ մասը դատարկ էր թողնված:

Դամբարան 23 – Ունի հատվածաբար պահպանված 5,20մ տրամագծով կրոմլեխ, որի միջակայքի կենտրոնում ծածկասալերի և այլ քարերի համադրմամբ կառուցված ծածկի տակ բացված սալարկղային դամբանախուցը (2,15×1,30×1,20մ) առանցքով ուղղված էր հյուսիս-արևմուտքից հարավ-արևելք. մուտքն անկանոն կորությամբ գտնվում էր հյուսիսարևմտյան կողմում: Ննջեցյալը (30–40 տարեկան տղամարդ) հարավարևելյան կեսում էր, ձախ կողքի վրա, գլխով՝ դեպի հյուսիս-արևմուտք, ձեռքերը և ոտքերը՝ կծկված: Դամբանախցում գտնվեցին մեկական մանր և խոշոր եղջերավոր կենդանու ոսկորներ (աղ.172) և ութ խեցանոթ (աղ.179): Հյուսիսարևմտյան հատվածի մեծ մասը դատարկ էր թողնված:

Դամբարան 24 – Ունի հատվածներով պահպանված՝ 3,30մ տրամագիծ ունեցող տձև կրոմլեխ, որի միջակայքի ծածկասալերի և այլ քարերի համադրմամբ կառուցված ծածկի տակ բացված սալարկղային դամբանախուցը (2,00×1,20×0,90մ) առանցքով ուղղված էր հյուսիս-արևելքից հարավ-արևմուտք. հյուսիսարևելյան պատը հիմնահողի կտրվածքն է: Ննջեցյալը (22–25 տարեկան տղամարդ) դամբանախցի կենտրոնական մասում էր, աջ կողքի վրա, գլխով՝ դեպի արևմուտք, ձեռքերն և ոտքերը՝ կծկված (աղ.169): Դրված էր չորս խեցանոթ (աղ.180, նկ.1–4):

Դամբարան 27 – Ունի հատվածներով պահպանված 3,80մ տրամագծով կրոմլեխ, որի հարավարևելյան հատվածին հարող ծածկասալերի և այլ քարերի համադրմամբ կառուցված ծածկի տակ բացված սալարկղային դամբանախուցը (2,00×1,20×0,90մ) առանցքով ուղղված էր հյուսիս-արևմուտքից հարավ-արևելք: Մանր քարերով շարված մուտքը հյուսիսարևմտյան կողմում էր: Ննջեցյալը (60–70 տարեկան կին) հավանաբար մասնակի դիամասնատման է ենթարկվել: Նա գլխով դեպի արևմուտք էր, ձախ կողքի վրա, ձեռքերը և ոտքերը՝ կծկված: Ստորին ծնոտն ու թիակոսկրը դրված էին ողնաշարի վրա, գանգը՝ թասի մեջ: Կրծքավանդակի մոտ դրված էր մանր եղջերավոր կենդանու գանգ (աղ.181): Ուղեկցող նյութը՝ հինգ խեցանոթ և մեկ ապարանջան (աղ.182):

Դամբարան 33 – Ունի հատվածաբար պահպանված, հյուսիս-արևելքից հարավ-արևմուտք առանցքով 7,40մ երկարություն և հյուսիս-արևմուտքից հարավ-արևելք առանցքով 6,00մ լայնություն ունեցող պայտաձև կրոմլեխ, որի միջակայքի հարավ-արևմտյան մասին հարող ծածկասալերի տակ բացված սալարկղային դամբանախուցը (1,60×0,85×0,90մ) առանցքով ուղղված էր հյուսիս-արևմուտքից հարավ-արևելք, մուտքը՝ հյուսիսարևմտյան կողմից: Ննջեցյալը (40–50 տարեկան տղամարդ) գլխով դեպի հարավ-արևելք էր, աջ կողքի, ոտքերը՝ կծկված, ձախ ձեռքը՝ գլխի տակ: Գտնվեցին մանր եղջերավոր կենդանու ոսկորներ (աղ.183): Հարավարևելյան պատի դիմաց դրված էր չորս, իսկ արևելյանի՝ երկու խեցանոթ (աղ.184): Դամբանախցի հյուսիսարևմտյան հատվածի մեծ մասն ազատ էր թողնված:

Դամբարան 34 – Ունի տարբեր չափերի բեկորներով կառուցված 4,50մ տրամագծով կրոմլեխ, որի միջակայքի արևելյան կողմի մի հատված առանձնացված է քարաշարով: Միջակայքի հարավային հատվածի սալերով կառուցված ծածկի տակ բացված սալարկղային դամբանախուցը (2,50×1,4 0×1,00մ) առանցքով ուղղված էր հյուսիս-արևմուտքից հարավ-արևելք, մուտքը՝ հյուսիսարևմտյան կողմից: Նսջեցյալը (25–35 տարեկան կին) կենտրոնական հատվածում բերանքսիվայր էր, գլխով՝ դեպի հյուսիս-արևմուտք: Դամբանախցի տարբեր մասերում դրված էր վեց խեցանոթ (աղ.186), իսկ ակնաջատեղի մոտ գտնվեցին գինդ և քունքագարդ, կրծքամասում՝ տարատեսակ ուլունքներ, կոնքոսկրի ետևում՝ արևմտյան պատի դիմաց դրված էին մանր եղջերավորի ոսկորներ, որոնցից մեկը ներկված էր օխրայով (աղ.185):

Դամբարան 35 – Ունի 4,30մ տրամագծով կրոմլեխ, որի միջակայքի ծածկասալերի համադրումով կառուցված ծածկի տակ բացված սալարկղային դամբանախուցը (2,20×1,00×0,9մ) առանցքով ուղղված էր հյուսիսից հարավ. մանր քարերով շարված մուտքը հյուսիսային կողմում էր: Նսջեցյալը (35–45 տարեկան կին) հարավային կեսում էր, ձախ կողքի, գլխով՝ հարավ, ոտքերը՝ կծկած, ձեռքերը՝ դեմքի դիմաց: Գտնվեցին մանր եղջերավոր կենդանու ոսկորներ (աղ.188): Արևելյան պատի դիմաց դրված էր վեց խեցանոթ (աղ.189): Հյուսիսային հատվածի մեծ մասը դատարկ էր թողնված:

Դամբարան 36 – Ունի հատվածաբար պահպանված 4,10մ տրամագծով տձև կրոմլեխ, որի միջակայքի ծածկասալերի և այլ քարերի համադրումով կառուցված ծածկի տակ բացված սալարկղային դամբանախուցը (1,85×1,20×0,90մ) առանցքով ուղղված էր հյուսիս-արևելքից հարավ-արևմուտք: Նսջեցյալը (30–40 տարեկան տղամարդ) որոշակի դիրք չուներ: Գանգը և կոնքոսկրի մի հատված դրված էին հյուսիսարևելյան պատի դիմաց, արևմտյան պատի մոտ՝ թիակներից մեկը: Կմախքի մնացած ոսկորները նույնպես դամբանախցի տարբեր մասերում էին (աղ.190): Ոսկրաբանական մնացորդների տեղադրությունը հնարավորություն է ընձեռում դատել իրականացված լիակատար դիամասնատման մասին: Ուղեկցող նյութը՝ հինգ խեցանոթ (աղ.191):

Դամբարան 39 – Ունի 5,30մ տրամագծով կրոմլեխ, որի միջակայքի կենտրոնական հատվածի ծածկասալերի համադրմամբ կառուցված ծածկի տակ բացված սալարկղային դամբանախուցը (2,10×1,00×1,10մ) առանցքով ուղղված էր հյուսիս-արևելքից հարավ-արևմուտք. հյուսիս-արևելյան կողմի պատն անկյունաձև շարվածքով էր կառուցված: Նսջեցյալը (30–40 տարեկան տղամարդ) աջ կողքի վրա էր, գլխով դեպի հյուսիս-արևելք, ձեռքերը և ոտքերը՝ կծկած: Կմախքը, բացի հարավային կողմից, շրջապատված էր յոթ խեցանոթով (աղ.148): Գտնվեցին երկու մանր և մեկ խոշոր եղջերավոր կենդանու ոսկորներ (աղ.187): Դամբանախցի տարածքի հարավարևմտյան հատվածի մեծ մասը դատարկ էր թողնված:

Դամբարան 40 – Ունի հատվածաբար պահպանված 4,50մ տրամագծով ոչ կանոնիկ կրոմլեխ, որի կենտրոնական հատվածի ծածկասալերի համադրմամբ կառուցված ծածկի տակ բացված սալարկղային դամբանախուցը (1,90×1,10×1,05մ) առանցքով ուղղված էր հյուսիս-արևմուտքից հարավ-արևելք: Նսջեցյալը (55–65 տարեկան տղամարդ) բերանքսիվայր էր, գլխով՝ դեպի հարավ, ձեռքերը՝ կրծքավանդակի տակ ծաված, ոտքերը՝ ձախ թեքած և կծկած (աղ.192): Ուղեկցող խեցանոթները վեցն են, որոնց միջից գտնվեցին մեկական մանր և խոշոր եղջերավոր կենդանու ոսկորներ ու գանգ (աղ.193): Դամբանախցի տարածքի հյուսիսարևմտյան և հարավարևելյան հատվածների մեծ մասը դատարկ էր:

Դամբարան 41 – Ունի ձվածիր հատակագծով, 4,00մ տրամագծով կրոմլեխ, որի միջակայքի հյուսիսարևմտյան հատվածում երկու ծածկասալերով կառուցված ծածկի տակ բացված կիսասալարկղային դամբանախուցը՝ (2,00× 1,25×1,00մ) առանցքով ուղղված էր հյուսիս-արևմուտքից հարավ-արևելք, արևմտյան պատն ամբողջությամբ, իսկ հյուսիսարևմտյան պատի մեծ մասը բնահողի կտրվածք է: Դամբանախուցն առանցքով ուղղված էր հյուսիս-արևմուտքից հարավ-արևելք. լիցքը վերից վար խառն էր, տարբեր հորիզոններից բացվում էին ոսկորներ (աղ.194): Արևելյան պատի դիմաց՝ հատակի վրա գտնվեցին մի քանի ոսկորներ և երկկանթ կճում (աղ.195, նկ.5):

Դամբարան 45 – Ունի հատվածներով պահպանված, հյուսիս-հարավ առանցքով 3,30 մ լայնություն, իսկ արևելք-արևմուտք՝ 5,00 մ երկարություն ունեցող օվալաձև կրոմլեխ, որի հարավային հատվածին հարող ծածկասալերի համադրումով կառուցված ծածկի տակ բացված սալարկղային դամբանախուցը (1,90×1,30×1,10 մ) առանցքով ուղղված էր հյուսիս-արևմուտքից հարավ-արևելք: Համեմատաբար մանր քարերով շարված մուտքը հյուսիսարևմտյան կողմում էր և ավելի լայն, քան դիմացի պատը: Ննջեցյալի կմախքը բացվեց հյուսիսարևելյան կեսում. գլխով դեպի հյուսիս, մյուս ոսկորներն անկանոն ձևով, ծնոտը գտնվեց հյուսիսարևելյան անկյան մոտ (աղ.196): Ոսկրաբանական նյութի տեղադրությունը թույլ է տալիս հավաստելու, որ դիամասնատում է կատարվել: Բոլոր ոսկորները պատված էին սրճագույն օխրայով, դրված էին հինգ խեցանոթ, ոսկրից իլիկի գլուխ և սարդիոնե մի քանի ուլունքներ (աղ.197): Դամբանախցի հյուսիսարևմտյան հատվածի մեծագույն մասը դատարկ էր:

Դամբարան 46 – Ունի հատվածներով պահպանված 4,50 մ տրամագծով կրոմլեխ, որի միջակայքի տարաչափ ծածկասալերի համադրումով կառուցված ծածկի տակ բացված կիսասալարկղային դամբանախուցը (2,20×1,10×0,90 մ) առանցքով ուղղված էր հյուսիս-արևմուտքից հարավ-արևելք, հյուսիսարևմտյան և արևմտյան պատերը բնահողի կտրվածքով են: Ննջեցյալը աջ կողքի վրա էր, գլուխը՝ դեպի արևմուտք, ձեռքերը և ոտքերը՝ կծկած: Գանգը խոհանոցային կավանոթի վրա էր, դիմացը դրված էր հինգ խեցանոթ (աղ.199): Թասերից մեկի մեջ դրված էր մանր եղջերավոր կենդանու գանգ: Գտնվեցին նաև խոշոր եղջերավոր կենդանու ոսկորներ (աղ.198): Դամբանախցի հյուսիսարևմտյան հատվածն ամբողջությամբ դատարկ էր թողնված:

Դամբարան 48 – Ունի հատվածներով պահպանված, 4,00 մ տրամագծով անկանոն կրոմլեխ, որի միջակայքի հյուսիսային մասին հարող ծածկասալերի համադրմամբ կառուցված ծածկի տակ բացված սալարկղային դամբանախուցը (1,80×1,10×0,80 մ) առանցքով ուղղված էր հյուսիսից հարավ, հյուսիսային պատը բնահողի կտրվածքն է: Մանր քարերով շարված մուտքը գտնվում էր խցի հարավային կողմում: Ննջե-

ցյալը (50 և ավելի տարիքի տղամարդ) գտնվում էր հարավարևմտյան հատվածում, աջ կողքի վրա, գլխով՝ դեպի հարավ, ոտքերը՝ կծկած, ձեռքերը՝ դեմքի դիմաց: Կոնքոսկրի մոտ կնուճ էր դրված, իսկ արևմտյան պատի դիմաց՝ քրեղան (աղ.195, նկ. 4, 6), որի մոտ դրված էին երկու մանր եղջերավոր կենդանու ոսկորներ (աղ. 200): Կրոմլեխի միջակայքից գտնվեցին վաղ բրոնզե դարյան խեցանոթների բեկորներ: Դամբանախցի հյուսիսային հատվածի մեծ մասը դատարկ էր թողնված:

Դամբարան 49 – Ունի հատվածներով պահպանված, հյուսիս-արևելք հարավ-արևմուտք առանցքով ձգված, 4,20 մ տրամագծով անկանոն կրոմլեխ, որի միջակայքի ծածկասալերի համադրմամբ կառուցված ծածկի տակ բացված սալարկղային դամբանախուցը (1,80×1,05×1,00 մ) առանցքով ուղղված էր հյուսիս-արևելքից հարավ-արևմուտք. հյուսիսարևելյան պատը հատակագծում ունի կորություն: Բացված երկու ննջեցյալների (25–30 և 20–25 տարեկան կանայք) կմախքները ոչ կանոնիկ վիճակում էին. որոշ հատվածներ դրված էին ձախ կողքի, գլուխները՝ հարավարևմտյան հատվածում, ծնոտներն՝ առանձնացված (աղ.202): Մարդաբանական նյութի տեղադրությունը հավաստում է լիակատար դիամասնատման մասին: Նրանց ձեռքերին կային ապարանջաններ, մատանիներ, պարանոցներին՝ բրոնզե կախիկ-զարդեր և ուլունքներ: Հյուսիսային կողմի ննջեցյալը կրում էր բրոնզե ճակատակալ, իսկ հարավայինի թևերի վրա բացվել են բազմաթիվ ուլունքներ, երկու ապարանջան, գլխին՝ ճակատակալ, կրծքի մոտ՝ կոճակներ, կախիկ-զարդեր, մատներին՝ տասը բրոնզե մատանիներ: Դամբանախցում դրված էր վեց խեցանոթ (աղ. 207, 201): Երկու մանր եղջերավոր կենդանու ոսկորները և երեք գանգերը բացվել են մարդու ոսկորների հետ խառը վիճակում:

Դամբարան 50 – Ունի հատվածներով պահպանված 3,30 մ տրամագծով կրոմլեխ, որի միջակայքի ծածկասալերով կառուցված ծածկի տակ բացված սալարկղային դամբանախուցը (1,90×0,80×1,00 մ) առանցքով ուղղված էր հյուսիս-արևելքից հարավ-արևմուտք. մանր քարերով շարված մուտքը հյուսիսարևելյան կողմում էր: Ննջեցյալը (20–22 տարեկան տղամարդ) կենտրոնական հատվածում ձախ կողքի էր,

գլխով՝ հարավ-արևմուտք, ձեռքերը՝ դեմքի դիմաց, ոտքերը՝ կծկած: Գանգի դիմաց դրված էր մեկ խոհանոցային կճուճ, ոտքերի մոտ՝ չորս խեցանոթ (աղ.205): Գտնվել են մանր եղջերավորի ոսկորներ (աղ.204): Հարավարևմտյան հատվածի մի մասն ազատ է թողնված:

Դամբարան 53 – Ունի հատվածներով պահպանված, հյուսիս-հարավ առանցքով 6,20մ, իսկ արևելք-արևմուտք՝ 5,30մ տրամագծով ձվաձիր կրոմլեխ, որի հարավարևելյան հատվածում, ծածկասալերի համադրմամբ, կառուցված ծածկի տակ բացված սալարկղային դամբանախուցը (2,00×1,00×1,00մ) առանցքով ուղղված էր հյուսիսից հարավ, անխառն մանրահատիկ ավազով լեցուն. համեմատաբար մանր քարերով շարված մուտքը հարավային կողմում էր: Ննջեցյալի քիչ խաթարված կմախքը գտնվում էր դամբանախցի հարավային կեսում, աջ կողքի վրա, գլխով՝ դեպի հարավ, ձեռքերը՝ դեմքի դիմաց, ոտքերը՝ կծկած (աղ.206): Ուղեկցող նյութը՝ վեց խեցանոթ (աղ.207): Առկա էին մանր և խոշոր եղջերավոր կենդանիների մեկական ոսկորներ: Դամբանախցի հյուսիսային հատվածի մեծ մասն ազատ էր թողնված:

Դամբարան 57 – Ունի հատվածներով պահպանված 3,10մ տրամագծով կրոմլեխ, որի միջակայքի հարավարևմտյան հատվածին հարող տարաչափ ծածկասալերի համադրմամբ կառուցված ծածկի տակ բացված սալարկղային դամբանախուցը (1,70×0,90×0,90մ) առանցքով ուղղված էր հյուսիս-արևելքից հարավ-արևմուտք, լցված անխառն մանրահատիկ ավազով: Ննջեցյալը (35–40 տարեկան կին) աջ կողքի վրա, գլխով հարավ-արևմուտք էր, ձեռքերը՝ առաջ պարզած, ոտքերը՝ կծկած (աղ.208): Գանգի տակ նշարվեցին փայտից պատրաստված 1,5սմ տրամագծով առարկայի մնացորդներ: Ուղեկցող նյութը՝ վեց խեցանոթ, պատված էր կարմիր և սպիտակ շուտ մաքրվող մածուկով: Գտնվեցին նաև շաղախե և սարդիոնե տարատեսակ ուլունքներ (աղ.209), մեկ մանր եղջերավոր կենդանու գանգ և ոսկորներ: Դամբանախցի հյուսիսարևելյան հատվածի մեծ մասն ազատ էր թողնված:

Դամբարան 59 – Ունի հատվածներով պահպանված 4,00մ տրամագծով կրոմլեխ, որի միջակայքի կենտրոնական հատվածի տարաչափ ծածկասալերի համադրմամբ կառուցված ծած-

կի տակ բացված սալարկղային դամբանախուցը (2,05×1,10×2,00մ) առանցքով ուղղված էր հյուսիս-արևմուտքից հարավ-արևելք: Ննջեցյալը (20–30 տարեկան տղամարդ) ձախ կողքի վրա էր, գլխով՝ դեպի հյուսիս-արևմուտք, ձեռքերը՝ դեմքի դիմաց, ոտքերը՝ կծկած: Գանգը դրված էր քրեղանի վրա (աղ.210): Ուղեկցող նյութը՝ վեց խեցանոթ, որոնցից մեկն անորակության պատճառով հնարավոր չեղավ հավաքել (աղ.212): Գտնվեցին մեկական մանր և խոշոր եղջերավոր կենդանիների ոսկորներ: Դամբանախցի հարավարևելյան հատվածի մի մասն ազատ էր թողնված:

Դամբարան 61 – Ունի հատվածներով պահպանված 3,80մ տրամագծով կրոմլեխ, որի միջակայքի հարավարևմտյան հատվածին հարող ծածկասալերի համադրմամբ կառուցված ծածկի տակ բացված սալարկղային դամբանախուցը (1,70×0,90×0,80մ) առանցքով ուղղված էր արևելքից արևմուտք: Ննջեցյալը (25–35 տարեկան կին) արևելյան կեսում էր՝ բերանքսիվայր, գլխով՝ դեպի արևմուտք, ոտքերը՝ իրանի տակ ծալած, ձեռքերը՝ կրծքավանդակի տակ դրած: Կոնքոսկրի մոտ դրված էր վանակատի ցլեպ, հարավային պատի մոտ՝ վեց խեցանոթ (աղ.214), արևելյան պատի դիմաց՝ մանր եղջերավոր կենդանու գանգ և ոսկորներ (աղ.213): Կմախքը և նյութերը ծածկված էին դամբանախուց լցված, այլ վայրից բերված 0,10մ հզորությամբ սևահողով: Դամբանախցի արևմտյան հատվածի մեծ մասն ազատ էր թողնված:

Դամբարան 62 – Ունի 5,00մ տրամագիծ ունեցող կրոմլեխ, որի միջակայքի կենտրոնական հատվածում, ծածկասալերի համադրմամբ, կառուցված կանոնիկ ծածկի տակ բացված սալարկղային դամբանախուցը (1,80×0,80×0,70մ) առանցքով ուղղված էր հյուսիս-արևմուտքից հարավ-արևելք: Ննջեցյալը (35–45 տարեկան տղամարդ) աջ կողքի վրա էր, գլուխը՝ հարավարևմտյան կողմում՝ առանց ստորին ծնոտի և դիմային մասով հյուսիս, ձեռքերը և ոտքերը՝ կծկած (աղ.215): Գանգի և որոշ ոսկորների տեղադրությունը թույլ է տալիս հավաստելու, որ մասնակի դիամասնատում է կատարվել: Ուղեկցող նյութը՝ երեք խեցանոթ (աղ.195, նկ.1–3): Կմախքը և նյութերը ծածկված էին օտարածին սևահողի բարակ շերտով: Դամբանախցի հյուսիսարևմտյան հատվածի մեծ մասն ազատ էր թողնված:

Դամբարան 64 – Ունի հարավ-հյուսիս առանցքով 4,00 մ տրամագծով անկանոն կրոմլեխ, որի միջակայքի հյուսիսային հատվածում ծածկասալերի համադրմամբ կառուցված ծածկի տակ բացված սալարկղային դամբանախուցը (1,90×1,00×1,10 մ) առանցքով ուղղված էր հյուսիսից հարավ: Ննջեցյալի գանգը հարավարևմտյան անկյունում էր՝ քրեղանի մեջ, մյուս ոսկորները գտնվեցին դամբանախցի տարբեր հատվածներում: Ակներևաբար այստեղ թաղումը կատարվել է դիամասնատման ծեսով (աղ.211): Ուղեկցող չորս խեցանոթները դրված էին արևմտյան պատի երկայնքով (աղ.218, նկ.1-4):

Դամբարան 69 – Ունի 4,10 մ տրամագծով կրոմլեխ, որի միջակայքի ծածկասալերի համադրմամբ կառուցված ծածկի տակ բացված սալարկղային դամբանախուցը (2,00×1,00×1,00 մ) առանցքով ուղղված էր հյուսիս-արևմուտքից հարավ-արևելք: Ննջեցյալը (30-40 տարեկան տղամարդ) բերանքսիվայր էր, գլխով՝ հյուսիս-արևմուտք, առանց ստորին ծնոտի, մյուս ոսկորները՝ քիչ խառը վիճակում: Առաջին հերթին գանգի և որոշ ոսկորների տեղադրությունը թույլ է տալիս փաստելու, որ մասնակի դիամասնատում է կատարվել: Ուղեկցող նյութը՝ չորս խեցանոթ (աղ.218, նկ.5-8): Դրված էին մեկական մանր և խոշոր եղջերավոր կենդանիների ոսկորներ (աղ.216):

Դամբարան 71 – Ունի հյուսիս-արևմուտքից հարավ-արևելք առանցքով 4,00 մ երկարություն, հյուսիս-արևելքից հարավ-արևմուտք՝ 3,00 մ լայնություն, նաև խոշոր քարերով կառուցված ուղղանկյուն հատակագիծ ունեցող քարաշարով տարածք, որտեղ միջակայքի հարավարևելյան հատվածին հարող ծածկասալերի համադրմամբ կառուցված ծածկի տակ բացված սալարկղային դամբանախուցը (1,80×1,00×0,80 մ) առանցքով ուղղված էր հյուսիս-արևմուտքից հարավ-արևելք: Ննջեցյալը (45-50 տարեկան կին) փայտե պատգարակի (1,15×0,70 մ) վրա էր, գլուխը՝ հյուսիս-արևմուտք, ձախ կողքի, ձեռքերը՝ դեմքի դիմաց, ոտքերը՝ կծկած (աղ.220): Գտնվել են մեկական մանր և խոշոր եղջերավոր կենդանիների ոսկորներ: Ուղեկցող նյութը՝ հարավային պատի երկայնքով դասավորված վեց խեցանոթ, որոնցից մեկը փշրված էր (աղ.217): Դամբանախցի հարավարևելյան

հատվածի մեծ մասն ազատ էր թողնված:

Դամբարան 73 – Ունի տարբեր մեծության, քարաբեկորներով կառուցված 4,20 մ տրամագծով կրոմլեխ, որի միջակայքի հարավարևմտյան հատվածին հարող ծածկասալերի համադրումով կառուցված ծածկի տակ բացված սալարկղային դամբանախուցը (2,00×1,00×1,00 մ) առանցքով ուղղված էր հյուսիս-արևելքից հարավ-արևմուտք: Ննջեցյալը (20-25 տարեկան տղամարդ) աջ կողքի վրա էր, գլուխը՝ արևմուտք, ոտքերը՝ կծկած, ձեռքերը՝ դեմքի դիմաց (աղ.219): Ուղեկցող նյութը՝ յոթ խեցանոթ (աղ.222): Դամբանախցի արևելյան հատվածի մեծ մասն ազատ էր թողնված:

Դամբարան 77 – Արտաքուստ 3,6 մ տրամագծով կրոմլեխ է: Սալարկղային (1,80×1,00×1,0 մ) դամբանախցում ննջեցյալը (20-25 տարեկան կին) ձախ կողքի վրա էր, ձեռքերը և ոտքերը՝ կծկված (աղ.223): Ոտքերի մոտ դրված էր մեկ քրեղան, իսկ թիկունքի մոտ՝ երկու կճուճ և մեկ քրեղան: Կմախքի մոտ գտնվեցին նաև ոսկրից երկու ծակիչ և մեկ վանակատի շեղը (աղ.224):

Դամբարան 78 – Ունի տարբեր մեծության քարաբեկորներով կառուցված 4,60 մ տրամագծով անկանոն կրոմլեխ, որի միջակայքի հարավարևմտյան հատվածին հարող ծածկասալերի համադրումով կառուցված ծածկի տակ բացված սալարկղային դամբանախուցը (2,50×1,20×0,90 մ) առանցքով ուղղված էր արևելքից արևմուտք, արևելակողմի պատը հատակագծում կոր էր: Ննջեցյալը (30-40 տարեկան տղամարդ) աջ կողքի վրա էր, գլուխը՝ դեպի արևմուտք և դիմային մասով հարավ, ստորին ծնոտն՝ առանձնացրած, կմախքի մյուս հատվածները՝ քիչ խառնված վիճակում: Ոսկրաբանական նյութի տեղադրությունը հավաստում է իրականացված լիակատար դիամասնատման մասին (աղ.225): Ուղեկցող նյութերն են՝ յոթ խեցանոթ (աղ.221): Գտնվեցին մանր եղջերավոր կենդանու ոսկորներ և ստորին ծնոտի հատված:

Դամբարան 79 – Ունի տարբեր մեծության քարաբեկորներով կառուցված 4,10 մ տրամագծով անկանոն կրոմլեխ, որի միջակայքի հարավարևմտյան հատվածին հարող ծածկասալերի համադրումով կառուցված ծածկի տակ բացված սալարկղային դամբանախուցը (2,10×1,00×1,40 մ)

առանցքով ուղղված էր հյուսիս-արևմուտքից հարավ-արևելք: Ննջեցյալը (35–45 տարեկան կին) աջ կողքի վրա էր, գլուխը դեպի հյուսիս-արևմուտք և առանց ստորին ծնոտի, դիմային մասով՝ հարավ, ձեռքերը և ոտքերը՝ կծկած: Ուղեկցող նյութերն են՝ հինգ խեցանոթ, բրոնզե թոչնաձև կախիկազարդ, բոժոժներ և տարատեսակ ուլունքներ (աղ.227,228): Դամբանախցի հարավարևմտյան անկյունում կար մանր եղջերավոր կենդանու գանգ (աղ.226):

Դամբարան 80 – Ունի տարբեր մեծության քարաբեկորներով կառուցված 4,80մ տրամագծով կրոմլեխ, միջակայքի հարավարևմտյան հատվածին հարող ծածկասալերի համադրմամբ կառուցված ծածկի տակ բացված սալարկղային դամբանախուցը (1,90×0,90×1,00մ) առանցքով ուղղված էր հյուսիս-արևելքից հարավ-արևմուտք, հյուսիսարևելյան պատը հիմնահողի կտրվածքն է: Ննջեցյալի (25–30 տարեկան կին) գանգն աջ կողքի վրա էր, առանց ստորին ծնոտի, մյուս ոսկորների անատոմիական դիրքի խիստ խախտված լինելը հնարավորություն է տալիս հավաստելու, որ լիակատար դիամասնատում է կատարվել: Գտնվեցին երկու մանր եղջերավոր կենդանիների ոսկորներ (աղ.229): Ուղեկցող նյութը՝ հինգ խեցանոթ (աղ.230, նկ.1–5):

Դամբարան 81 – Ունի տարբեր մեծության քարաբեկորներով կառուցված 5,00մ տրամագծով տձև կրոմլեխ, որի միջակայքի հարավային հատվածին հարող ծածկասալերի համադրումով կառուցված ծածկի տակ բացված սալարկղային դամբանախուցը (1,80×1,00×0,80մ) առանցքով ուղղված էր հյուսիս-արևելքից հարավ-արևմուտք: Ննջեցյալը (35–45 տարեկան տղամարդ) մեջքի վրա էր, գլուխը՝ դեպի հյուսիս-արևելք, ձեռքերը և ոտքերը՝ կծկած (աղ.231): Ուղեկցող նյութերն են՝ անիվի կավե մանրակերտ և քարե քերիչ (աղ.230, նկ.6, 7):

Դամբարան 82 – Ունի տարբեր մեծության քարաբեկորներով կառուցված հյուսիս-հարավ առանցքով 4,60մ, արևելք-արևմուտք՝ 4,00մ տրամագծով կրոմլեխ, որի միջակայքի ծածկասալերի համադրումով կառուցված ծածկի տակ բացված սալարկղային դամբանախուցը (2,00×1,00×0,60մ) առանցքով ուղղված էր հյուսիս-արևմուտքից հարավ-արևելք: Ննջեցյալը (25–35 տարեկան կին) ձախ կողքի վրա էր,

գլխով՝ հյուսիս-արևելք, ոտքերը և ձեռքերը՝ կծկած (աղ.232): Ոսկրաբանական նյութի ընդհանուր տեղադրության որոշ մանրամասներ թույլ են տալիս ենթադրելու մասնակի դիամասնատման հավանականության մասին: Ուղեկցող նյութը՝ հինգ խեցանոթ (աղ.233, նկ.1–5): Դամբանախցի հարավարևելյան հատվածի մի մասն ազատ էր թողնված:

Դամբարան 83 – Ունի տարբեր մեծության քարաբեկորներով կառուցված հյուսիս-հարավ առանցքով 4,00մ, արևելք-արևմուտք՝ 3,70մ տրամագիծ ունեցող կրոմլեխ, որի միջակայքի ծածկասալերի համադրումով կառուցված ծածկի տակ բացված սալարկղային դամբանախուցը (2,60×1,50×1,20մ) առանցքով ուղղված էր հյուսիս-արևմուտքից հարավ-արևելք: Դամբանախցի հարավարևելյան պատը հիմնահողի կտրվածքն է: Ննջեցյալը (60–70 տարեկան տղամարդ) աջ կողքի վրա էր, գլուխը՝ դեպի հյուսիս-արևմուտք և առանց ստորին ծնոտի, ձեռքերը՝ դեմքի դիմաց, ոտքերը՝ կծկած (աղ.235): Արևելյան պատի դիմաց դրված էր երկու խեցանոթ (աղ.233, նկ.6–7): Դամբանախցի հյուսիսարևմտյան և հարավարևելյան հատվածների մեծ մասն ազատ էր թողնված:

Դամբարան 84 – Ունի տարբեր մեծության քարաբեկորներով կառուցված հյուսիս-հարավ առանցքով 3,70մ, արևելք-արևմուտք՝ 5,00մ տրամագիծ ունեցող խիստ անկանոն հատակագծային լուծում ունեցող կրոմլեխ, որի միջակայքի արևմտյան հատվածին հարող ծածկասալերի համադրումով կառուցված ծածկի տակ բացված սալարկղային դամբանախուցը (1,30×1,00×1,00մ) առանցքով ուղղված էր հյուսիս-արևելքից հարավ-արևմուտք: Ննջեցյալը (35–45 տարեկան տղամարդ) ձախ կողքի վրա էր, ձեռքերը՝ դեմքի դիմաց, ոտքերը՝ կծկած (աղ.237): Ուղեկցող նյութերն են՝ վեց խեցանոթ, ոսկրից իլիկի գլուխ (աղ.238):

Դամբարան 86 – Ունի հյուսիս-հարավ առանցքով 3,00մ, արևելք-արևմուտք՝ 3,20մ տրամագծով, անկանոն ուղղանկյուն հատակագծով կրոմլեխ, որի միջակայքում երեք ծածկասալերի տակ բացված սալարկղային դամբանախուցը (2,90×0,90×1,00մ) առանցքով ուղղված էր հյուսիս-արևելքից հարավ-արևմուտք, հյուսիսարևմտյան պատը հիմնահողի կտրվածքն է: Ննջեցյալը (30–35 տարեկան կին) ձախ կողքի

վրա էր, ոտքերը՝ կծկած, ձեռքերը՝ դեմքի դիմաց, մատներին ուներ մատանիներ (աղ. 236): Կմախքի վրայից գտնվեցին քունքազարդեր, բազուկին՝ ապարանջան, ծակիչ, բոժոժ, սարդի-ննե և շաղախե ուլունքներ (աղ. 239):

Դամբարան 87 – Ունի հյուսիս-հարավ առանցքով 5,00մ, արևելք-արևմուտք՝ 4,70մ տրամագծով անկանոն կրոմլեխ, որի միջակայքի քարալիցքից հետո երեք ծածկասալի տակ բացված սալարկղային դամբանախուցը (2,90×1,00×0,70մ) առանցքով ուղղված էր հյուսիս-արևմուտքից հարավ-արևելք: Ննջեցյալը (30–35 տարեկան տղամարդ) փայտե պատգարակի (1,43×0,77մ) վրա էր, ձեռքերը՝ դեմքի դիմաց, ոտքերը՝ կծկած, գլուխը՝ հյուսիս-արևմուտք՝ դիմային մասով հարավ (աղ. 234): Գանգի երկու կողմերում դրված էին երեք թաս և երկու կնուճ (աղ. 241): Դամբանախցի հյուսիսարևմտյան և հարավարևելյան՝ պատգարակից դուրս եղած տարածքներն ազատ էին թողնված:

Դամբարան 89 – Ունի հյուսիս-հարավ առանցքով 6,20մ, արևելք-արևմուտք՝ 5,00մ տրամագծով անկանոն կրոմլեխ, որի միջակայքի քարահողային լիցքից հետո չորս ծածկասալի տակ բացված սալարկղային դամբանախուցը (3,67×1,17×1,34մ) առանցքով ուղղված էր հյուսիս-արևելքից հարավ-արևմուտք, երկու լայնական պատերը հիմնահողային են: Ննջեցյալը (25–30 տարեկան տղամարդ) աջ կողքի վրա էր, գլուխը՝ դեպի արևմուտք, ձեռքերը՝ դեմքի դիմաց, ոտքերը՝ կծկած (աղ. 243): Ուղեկցող նյութը հինգ խեցանոթ է (աղ. 242, նկ. 1–5): Դամբանախցում բացվեցին խոշոր և երկու մանր եղջերավոր կենդանիների ոսկորներ:

Դամբարան 91 – Ունի հատվածաբար պահպանված 5,00մ տրամագծով կրոմլեխ, որի միջակայքի ծածկասալերի համադրմամբ կառուցված ծածկի տակ բացված սալարկղային դամբանախուցը (2,30×0,80×1,00մ) առանցքով ուղղված էր հյուսիս-արևմուտքից հարավ-արևելք: Ննջեցյալը (25–35 տարեկան կին) փայտե՝ 0,30մ բարձրություն ունեցող ոտքերով պատգարակի հարավարևելյան անկյունամասում էր, ըստ ամենայնի՝ նստած: Կմախքը հյուսիս-արևմուտքից սահմանազատված էր տարատեսակ անոթներով (աղ. 244): Գտնվեցին խոշոր եղջերավոր կենդանու ոսկորներ՝ վրան վանակատի ցլեպ (աղ. 245): Դամբանախցի հյուսիսարևմտյան և

հարավարևելյան հատվածների մակերեսի մեծ մասն ու պատգարակի հյուսիսարևմտյան կեսն ազատ էին թողնված:

Դամբարան 92 – Ունի տարբեր մեծության քարաբեկորներով կառուցված 5,00մ տրամագծով անկանոն կրոմլեխ, որի միջակայքի արևմտյան հատվածին մասամբ հարող ծածկասալերի համադրմամբ կառուցված ծածկի տակ բացված սալարկղային դամբանախուցը (2,00×0,90×0,60մ) առանցքով ուղղված էր հյուսիսից հարավ: Ննջեցյալը (25–30 տարեկան տղամարդ) փայտե պատգարակի վրա էր, գլուխը՝ դեպի հարավ, աջ կողքի, ձեռքերը և ոտքերը՝ կծկած, իսկ կրծքավանդակի ձախ կողմի վրա՝ երեխայի (9–11 տարեկան) կմախք: Ուղեկցող նյութը չորս խեցանոթ է (աղ. 242, նկ. 6–9): Դամբանախցում դրված էին նաև անորոշ կենդանիների ոսկորներ (աղ. 247): Դամբանախցի հյուսիսային և հարավային հատվածների մակերեսի մի մասն ազատ էր թողնված:

Դամբարան 94 – Ունի տարբեր մեծության քարաբեկորներով կառուցված 4,00մ տրամագծով անկանոն կրոմլեխ, որի միջակայքի ծածկասալերի համադրումով կառուցված ծածկի տակ բացված սալարկղային դամբանախուցը (2,20×1,00×0,70մ) առանցքով ուղղված էր հյուսիսարևելքից հարավ-արևմուտք: Ննջեցյալը (35–45 տարեկան) ձախ կողքի վրա էր, գլուխը՝ արևելք, ոտքերը՝ կծկած, ձեռքերը՝ գլխի տակ (աղ. 249): Ուղեկցող նյութը՝ երեք խեցանոթ (աղ. 252, նկ. 6–8): Դամբանախցի հարավարևմտյան հատվածի մեծ մասն ազատ էր թողնված:

Դամբարան 95 – Ունի տարբեր մեծության քարաբեկորներով կառուցված 3,50մ տրամագծով կրոմլեխ, որի միջակայքի հարավարևելյան հատվածին հարող ծածկասալերի համադրմամբ կառուցված ծածկի տակ բացված սալարկղային դամբանախուցը (1,80×0,85×0,75մ) առանցքով ուղղված էր հյուսիս-արևմուտքից հարավ-արևելք:

Ննջեցյալը (20–25 տարեկան կին) մեջքի վրա էր, գլուխը՝ դեպի հարավ, ձեռքերը՝ կրծքի վրա ծաված, ոտքերը՝ կծկած (աղ. 250): Ուղեկցող նյութը՝ հինգ խեցանոթ (աղ. 246, նկ. 1–5), որոնցից մի քրեղանը լեցուն էր մանր եղջերավոր կենդանու ոսկորներով: Դամբանախցի հյուսիսարևմտյան հատվածի մի մասն ազատ էր թողնված:



Նկ. 5. թիվ 95 դամբարան

Դամբարան 96 – Ունի 5,00մ տրամագծով կրոմլեխ, որի միջակայքում լցված 1,00մ բարձրությամբ քարահողային լիցքի տակ բացված հիմնահողային դամբանախցում (3,20×1,80×1,50մ) նսջեցյալը (50–55 տարեկան տղամարդ) ձախ կողքի վրա էր, գլուխը՝ դեպի հյուսիս-արևմուտք, ձեռքերը՝ դեմքի դիմաց, ոտքերը՝ կծկած (աղ. 240): Ուղեկցող նյութը՝ հինգ խեցանոթ (մեկը՝ փշրված, աղ. 246, նկ. 6–9), հարավարևելյան անկյունում դրված էին երկու մանր, մեկ խոշոր եղջերավոր կենդանու և մեկ խոզի ոսկորներ:

Դամբարան 97 – Ունի 5,10մ տրամագծով կրոմլեխ, որի միջակայքի հարավային հատվածին հարող ծածկասալերի համադրումով կառուցված ծածկի տակ բացված սալարկղային դամբանախուցը (2,00×1,00×0,75մ) առանցքով ուղղված էր հյուսիս-արևելքից հարավ-արևմուտք: Նսջեցյալը (30–35 տարեկան կին) փայտե պատգարակի վրա էր, գլուխը՝ դեպի հյուսիս-արևելք, աջ կողքի վրա, ձեռքերը և ոտքերը՝ կծկած (աղ. 251): Ուղեկցող նյութը՝ հինգ խեցանոթ (աղ. 252, նկ. 1–5): Դամբանախցի հարավարևմտյան հատվածում քիչ ավելի մեծ մակերեսով տարածք, քան հյուսիսարևելյանում, դատարկ էր թողնված:

Դամբարան 99 – Գետներես 3,50մ երկարություն և 1,50մ լայնություն ունեցող անկանոն քարակույտ էր՝ կառուցված-հարմարեցված թիվ 93, 94, 97 դամբարանների միջակայքում: Ծածկասալերի համադրումով կառուցված ծածկի տակ բացված սալարկղային դամբանախուցը (2,05×1,05×0,85մ) առանցքով ուղղված էր հյուսիս-արևմուտքից հարավ-արևելք: Նսջեցյալը (30–35 տարեկան կին) փայտե պատգարակի վրա էր, գլուխը՝ հյուսիս-արևմուտք, ձախ կողքի վրա, ձեռքերը և ոտքերը՝ կծկած (աղ. 253): Ուղեկցող նյութը՝ երեք խեցանոթ (աղ. 252, նկ. 6–8): Ազատ էր թողնված ամբանախցի հարավարևելյան հատվածում քիչ ավելի մեծ մակերեսով տարածք, քան հյուսիսարևմտյանում:

Դամբարան 100 – Ունի տարբեր մեծությամբ քարաբեկորներով կառուցված 3,00մ տրամագծով կրոմլեխ, որի միջակայքում քարահողային լիցքից հետո հարավարևմտյան հատվածին հարող ծածկասալերի համադրումով կառուցված ծածկի տակ բացված սալարկղային դամբանախուցը (1,90×1,20×0,90մ) առանցքով ուղղված էր հյուսիս-արևելքից հարավ-արևմուտք: Նսջեցյալը փայտե պատգարակի վրա էր, գլուխը՝ հյուսիս-արևելք, ձախ կողքի վրա, ձեռքերը ու ոտքերը՝ կծկած (աղ. 254): Գանգի մոտ դրված էր հինգ խեցանոթ, որից երկուսը փշրված էր (աղ. 255, նկ. 5–7): Գտնվեցին մանր եղջերավոր կենդանու ոսկորներ: Պատգարակի զբաղեցրած տարածքից դուրս եղած դամբանախցի մակերեսն ազատ էր թողնված:

Դամբարան 102 – Ունի տարբեր մեծությամբ բեկորներից կառուցված 3,00մ տրամագծով տձև կրոմլեխ, որի միջակայքում՝ խոշոր խճաքարային լիցքից հետո, հարավային հատվածին հարող ծածկասալերի համադրումով կառուցված ծածկի տակ բացված սալարկղային դամբանախուցը (1,65×1,00×0,85մ) առանցքով ուղղված էր հյուսիս-արևելքից հարավ-արևմուտք: Նսջեցյալը (7–8 տարեկան երեխա) հազիվ նշմարվող փայտե տախտակի վրա էր, գլխով հարավ-արևմուտք էր՝ դիմային մասով հյուսիս և ձախ կողքի (աղ. 256): Գանգի դիմաց դրված էր չորս խեցանոթ (աղ. 255, նկ. 1–4): Դամբանախցի հարավարևմտյան հատվածի մեծ մասն ազատ էր թողնված:

Դամբարան 103 – Ունի հատվածաբար պահպանված 3,00մ տրամագծով մասամբ պայ-

տաճն կրոմլեխ, որի միջակայքի խճաքարային լիցքից հետո հարավարևմտյան հատվածին հարող ծածկասալերի համադրմամբ կառուցված ծածկի տակ բացված սալարկղային դամբանախուցը (1,95×0,90×1,00մ) առանցքով ուղղված էր հյուսիս-արևմուտքից հարավ-արևելք: Ննջեցյալի (13–15 տարեկան դեռահաս) գանգը աջ կողքի էր և հարավարևելյան հատվածում (աղ. 257): Մարդաբանական մնացորդների խիստ սակավ լինելը ցույց է տալիս կատարված դիմաճանաչման մասին: Դամբանախցի արևմտյան պատի դիմաց և կենտրոնում դրված էր երկու խեցանոթ (աղ. 259, նկ. 3, 4):



Նկ. 6. թիվ 104 դամբարան

Դամբարան 104 – Ունի ոչ ամբողջական պահպանված 3,20 մ տրամագծով կրոմլեխ, որի միջակայքի խճաքարային լիցքից հետո երկու ծածկասալերի համադրումով կառուցված ծածկի տակ բացված սալարկղային դամբանախուցը (2,30×1,10×0,90մ) առանցքով ուղղված էր հյուսիս-արևելքից հարավ-արևմուտք: Ննջեցյալը (10–12 տարեկան դեռահաս) փայտե պատգարակի վրա էր, գլուխը՝ դեպի հյուսիս-արևելք, մեջքի վրա, ձեռքերը՝ դեմքի դիմաց, ոտքերը՝ կծկած: Գանգի մոտ՝ խեցանոթների վրա դրված էր բրոնզե դաշույն, իրանի դիմաց՝ բրոնզե

գուրգ, կոճակ և վանակատե երկու նետասլաք, երկու կողմերում դրված էր հինգ խեցանոթ (աղ. 262, 261): Բացվեցին մեկական մանր և խոշոր եղջերավոր կենդանու ոսկորներ (աղ. 258): Դամբանախցի հյուսիսարևելյան հատվածում քիչ ավելի մեծ մակերեսով տարածք էր ազատ, քան՝ հարավարևմտյանում:

Դամբարան 106 – Ունի ոչ ամբողջական պահպանված 5,00 մ տրամագծով կրոմլեխ, որի միջակայքի ավազային բաղադրությամբ լիցքից հետո հարավ-արևմտյան հատվածին գրեթե հարող ծածկասալերի համադրումով կառուցված ծածկի տակ բացված սալարկղային դամբանախուցը (1,57×1,25×0,85մ) առանցքով ուղղված էր հյուսիս-արևմուտքից հարավ-արևելք, մուտքը՝ հարավային կողմից: Ննջեցյալը (35–45 տարեկան տղամարդ) փայտե պատգարակի վրա էր, ստորին ծնոտն ու գլուխը՝ հյուսիսարևմտյան կողմում, աջ կողքի վրա, ձեռքերը և ոտքերը՝ կծկած (աղ. 263), հարավային և արևմտյան կողմերում դրված էին երկու կճուճ և հինգ քրեղան (աղ. 264, 259, նկ. 1–2): Դամբանախցի հյուսիսարևմտյան և արևելյան հատվածները դատարկ էին:

Դամբարան 107 – Ունի հյուսիս-հարավ առանցքով 4,00 մ, արևելք-արևմուտք՝ 3,00 մ տրամագծով անկանոն կրոմլեխ, որի միջակայքի քարահողային լիցքից հետո առկա ծածկասալերի համադրումով կառուցված ծածկի տակ բացված սալարկղային դամբանախուցը (1,60×1,10×0,90մ) առանցքով ուղղված էր հյուսիս-արևմուտքից հարավ-արևելք: Ննջեցյալը (35–40 տարեկան տղամարդ) փայտե պատգարակի վրա էր, աջ կողքի, գլուխը՝ դեպի հյուսիս-արևմուտք, ոտքերը՝ կծկած, ձեռքերը՝ կրծքին ծալած (աղ. 265): Ուղեկցող նյութերն են՝ մեկ կճուճ, երեք քրեղան (աղ. 259, նկ. 5–8): Քրեղաններից մեկում դրված էր մանր եղջերավոր կենդանու գանգ: Դամբանախցի հարավարևմտյան հատվածի մի մասը դատարկ էր:

Դամբարան 108 – Ունի հյուսիս-հարավ առանցքով 4,20 մ, իսկ արևելք-արևմուտք՝ 3,00 մ տրամագծով կրոմլեխ: Միջակայքի տարբեր չափերի և համեմատաբար նոսր քարային շերտի տակ բացված, առանցքով հյուսիսից հարավ ուղղվածությամբ սալարկղային դամբանախցի (2,80×1,10×1,20մ) հյուսիսային պատը սուր անկյունաձև է: Դամբանախցում մարդու կմախք

չկար: 44 խեցանոթների մեծ մասը ծիսական նշանակության էր, գտնվեցին նաև վանակատե հինգ նետասլաքներ (աղ.155,157): Դամբանախիցի կենտրոնական մասում՝ արևմտյան պատի դիմաց կային մեկ խոշոր, իսկ արևելյանի՝ երկու մանր եղջերավոր կենդանիների ոսկորներ, հատակին՝ բարակ փայտերի այրված մնացորդներ (աղ.153):

Դամբարան 109 – Ունի տարբեր մեծության քարաբեկորներով կառուցված 4,80մ տրամագծով կրոմլեխ, որի միջակայքում մասամբ պահպանված քարահողային լիցքից հետո հյուսիսարևմտյան հատվածին հարող ծածկասալերի համադրմամբ կառուցված ծածկի տակ բացված սալարկղային դամբանախուցը (1,65×1,00×1,00մ) առանցքով ուղղված էր հյուսիսից հարավ, փոքր շեղումով՝ արևելք: Ննջեցյալը (35–45 տարեկան կին) գլխով հյուսիս էր, ձախ կողքի, ձեռքերը և ոտքերը՝ կծկած: Կմախքի շուրջը դասավորված էին երկու կճուճ, հինգ քրեղան և մեկ փոքր անոթ (աղ.266): Գտնվեցին մանր եղջերավոր կենդանու ոսկորներ: Դամբանախիցի հյուսիսային հատվածի մի մասը դատարկ էր (աղ.267):

Դամբարան 110 – Ունի ամբողջական պահպանված 5,50մ տրամագծով կրոմլեխ, որի միջակայքի քարահողային լիցքից հետո, հարավարևելյան հատվածում առկա ծածկասալերի համադրումով կառուցված ծածկի տակ բացված սալարկղային դամբանախուցը (2,00×0,80×0,90մ) առանցքով ուղղված էր հյուսիս-արևելքից հարավ-արևմուտք: Ննջեցյալի (35–40 տարեկան տղամարդ) գանգը բացվեց խցի հյուսիսային մասում, ծնոտն՝ արևելյան պատի դիմացից: Կմախքի ոսկորների սփռված լինելը ողջ հատակով մեկ ցույց է տալիս, որ դիամասնատում է կատարվել (աղ.269): Դամբանախցում դրված էին չորս խեցանոթ և մեկ բրոնզե դաշույն (աղ.271): Նույնիսկ կյուրթերի սփռված լինելու պարագայում դամբանախիցի հյուսիսարևելյան և հարավարևմտյան կողմերում փոքր մակերեսով դատարկ տարածք էին թողել:

Դամբարան 111 – Ունի տարբեր մեծության քարաբեկորներով կառուցված 3,20մ տրամագծով խիստ անկանոն կրոմլեխ, որի միջակայքի երեք ծածկասալերի համադրմամբ կառուցված ծածկի տակ բացված սալարկղային դամբանախուցը (1,80×0,83×1,00մ) առանցքով ուղղված էր հյուսիս-արևելքից հարավ-արևմուտք: Ննջեցյա-

լը (15–17 տարեկան աղջիկ) փայտե պատգարակի վրա էր, գլուխը դեպի հյուսիս-արևելք՝ առանց ստորին ծնոտի, աջ կողքի պառկած (աղ.272): Մարդաբանական մնացորդների տեղադրությունը հնարավորություն է տալիս փաստագրելու, որ դիամասնատում է կատարվել: Շուրջը դրված էին մեկ կճուճ, մեկ թաս, չորս քրեղան (աղ.273): Դամբանախիցի հարավարևմտյան հատվածում քիչ ավելի մեծ մակերեսով տարածք, քան հյուսիս-արևելյանում՝ դատարկ էր:

Դամբարան 112 – Ունի հյուսիս-հարավ առանցքով 4,50մ երկարություն, արևելք-արևմուտք՝ 2,50մ լայնություն ունեցող անկանոն կրոմլեխ, որի միջակայքի երկու ծածկասալերի համադրմամբ կառուցված ծածկի տակ բացված սալարկղային դամբանախուցը (1,60×1,10×0,90մ) առանցքով ուղղված էր հյուսիս-արևելքից հարավ-արևմուտք: Ննջեցյալը (7–8 տարեկան երեխա) փայտե պատգարակի վրա էր, գլուխը՝ դեպի հյուսիսարևելք, աջ կողքի վրա, ձեռքերը և ոտքերը՝ կծկած: Հյուսիսարևմտյան պատի երկայնքով դրված էին հինգ խեցանոթ, ոսկրե ծակիչ և շաղախից պատրաստված տարատեսակ ուլունքներ (աղ.275): Դամբանախիցի հյուսիս-արևելյան հատվածի մի մասը դատարկ էր (աղ.274):



Նկ. 7. Թիվ 113 դամբարան

Դամբարան 113 – Ունի հատվածաբար պահպանված 3,50մ տրամագծով կրոմլեխ, որի միջակայքի երեք ծածկասալերի համադրմամբ կառուցված ծածկի տակ բացված սալարկղային դամբանախուցը (1,80×0,88×1,00մ) առանցքով ուղղված էր հյուսիս-արևմուտքից հարավ-արևելք: Ննջեցյալը (18–20 տարեկան երիտասարդ) փայտե պատգարակի վրա էր, գլուխը՝ դեպի հարավ, աջ կողքի, ձեռքերը և ոտքերը՝ կծկած: Ուղեկցող նյութը՝ չորս խեցանոթ (աղ.270, նկ.1–5): Առկա էին երկու մանր եղջերավոր կենդանիների ոսկորներ: Դամբանախցի հարավարևելյան հատվածում քիչ ավելի մեծ մակերեսով տարածք, քան հյուսիս-արևմտյանում, դատարկ էր թողնված (աղ.268):

Դամբարան 114 – Ունի հյուսիս-հարավ առանցքով 5,20մ, արևելք-արևմուտք՝ 4,70մ տրամագծով անկանոն կրոմլեխ, որի միջակայքում առկա ծածկասալերի համադրմամբ կառուցված ծածկի տակ բացված սալարկղային դամբանախուցը (1,75×0,85×0,90մ) առանցքով ուղղված էր հյուսիս-արևմուտքից հարավ-արևելք, հարավարևելյան պատն ուներ կոր հատակագիծ: Ննջեցյալը (18–22 տարեկան կին) ձախ կողքի վրա էր, գլուխը՝ դեպի հարավ-արևելք, ձեռքերը՝ դեմքի դիմաց, ոտքերը՝ կծկած (աղ.276): Գանգից քիչ հեռու՝ պատի մոտ դրված էր երեք խեցանոթ (270, նկ.6–8):

Դամբարան 117 – Ունի տարբեր մեծության քարաբեկորներով կառուցված 5,00մ տրամագծով կրոմլեխ, որի միջակայքի քարահողային լիցքից հետո հարավ-արևմտյան հատվածին հարող ծածկասալերի համադրմամբ կառուցված ծածկի տակ բացված սալարկղային դամբանախուցը (2,30×1,10×1,20մ) առանցքով ուղղված էր գրեթե հյուսիսից հարավ (փոքր շեղում արևելք): Ննջեցյալը (55–65 տարեկան կին) նստած էր փայտե պատգարակին: Կմախքը ծածկված էր օխրայով, դիմացը դրված էր 11 խեցանոթ՝ երեքը փշրված (աղ.278): Քրեղաններից մեկի մեջ դրված էր իլիկի ոսկրե գլուխ: Դամբանախցի հյուսիսարևելյան և հարավարևմտյան անկյուններն ու մերձակայքը դատարկ էին (աղ.277):

Դամբարան 118 – Ունի հյուսիս-հարավ առանցքով ձգվածություն ունեցող, մասամբ պահպանված կրոմլեխ, որի միջակայքը քարահողային լիցք էր: Առանցքով հյուսիսից հարավ

ուղղվածությամբ սալարկղային դամբանախուցում (3,30×1,50×1,30մ) մարդու կմախք չկար: Դամբանախուցն ամբողջությամբ լցված էր ծիսական նշանակության 37 տարատեսակ կավանոթներով (աղ.152,156,159) և մեկական մանր և խոշոր եղջերավոր կենդանիների ոսկորներով (աղ.154):

Դամբարան 119 – Ունի տարբեր մեծության քարաբեկորներով կառուցված 5,00մ տրամագծով տձև կրոմլեխ, որի միջակայքում մասամբ պահպանված քարահողային լիցքից հետո քարերի համադրմամբ կառուցված ծածկի տակ բացված սալարկղային դամբանախուցը (2,00×1,00×0,90մ) առանցքով ուղղված էր հյուսիս-արևմուտքից հարավ-արևելք: Ննջեցյալը (30–35 տարեկան տղամարդ) փայտե պատգարակի վրա էր, գլուխը՝ դեպի հյուսիս-արևմուտք, աջ կողքի վրա, աջ ձեռքով գոտկատեղում գտնվող դաշույնը՝ բռնած, ոտքերը՝ կծկած (աղ.279): Ուղեկցող նյութերն են՝ վեց խեցանոթ և մեկ գուրգ (աղ.280,282):

Դամբարան 120 – Ունի տարբեր մեծության քարաբեկորներով կառուցված 5,50մ տրամագծով կրոմլեխ, որի միջակայքի քարահողային լիցքից հետո ծածկասալերի համադրմամբ կառուցված ծածկի տակ բացված սալարկղային դամբանախուցը (2,35×0,90×1,35մ) առանցքով ուղղված էր հյուսիս-արևելքից հարավ-արևմուտք, հյուսիսարևմտյան անկյունը կոր է: Ննջեցյալի (35–45 տարեկան կին) գլուխը դեպի հյուսիս-արևելք էր, ձախ կողքի վրա, ձեռքերը՝ ծնոտին հենած, ոտքերը՝ կծկած: Կմախքի շուրջը դասավորված էր ութ կավանոթ (աղ.284): Դամբանախցի հյուսիսարևելյան, հարավարևմտյան հատվածների մի մասը դատարկ էր (աղ.283):

Դամբարան 122 – Ունի 4,30մ տրամագծով կրոմլեխ, որի միջակայքի քարահողային լիցքից հետո արևմտյան հատվածին հարող ծածկասալերի համադրումով կառուցված ծածկի տակ բացված սալարկղային դամբանախուցը (2,00×1,00×1,00մ) առանցքով ուղղված էր հյուսիս-արևմուտքից հարավ-արևելք: Ննջեցյալը (35–45 տարեկան տղամարդ) փայտե պատգարակի վրա էր, գլուխը՝ հարավ-արևելք, ձախ կողքի, ձեռքերը՝ դեմքի դիմաց, ոտքերը՝ կծկած: Ուղեկցող նյութը՝ ութ կավանոթ (աղ.287): Գտնվեցին մեկական մանր և խոշոր եղջերավոր կենդանու

ուկորներ: Դամբանախցի հյուսիսարևմտյան հատվածում քիչ ավելի մեծ մակերեսով տարածք կար, քան հարավարևելյանում. այն դատարկ էր թողնված (աղ. 286):

Դամբարան 124 – Ունի 3,70մ տրամագծով կրոմլեխ, որի միջակայքի քարահողային լիցքից հետո կենտրոնական հատվածում ծածկասալերի և այլ քարերի համադրմամբ կառուցված ծածկի տակ բացված սալարկղային դամբանախուցը (1,50×1,00×0,80մ) առանցքով ուղղված էր հյուսիս-արևմուտքից հարավ-արևելք, լցված էր մանրահատիկ անխառն ավազով, հարավարևելյան կողմի պատը հասակագծում կոր է: Ննջեցյալը (20–22 տարեկան կին) պատգարակի վրա էր, գլուխը՝ դեպի հարավ-արևելք, ձախ կողքի վրա, ոտքերը՝ կծկած, ձեռքերի վրա՝ երեխա (0,51 տարեկան)՝ գլուխը մեծահասակի կրծքի վրա:՝ Ուղեկցող նյութը՝ չորս խեցանոթ (աղ. 289, նկ.1–4): Դամբանախցի հարավարևելյան հատվածում քիչ ավելի մեծ մակերեսով տարածք, քան հյուսիսարևմտյանում, դատարկ էր թողնված (աղ. 288):

Դամբարան 126 – Ունի 4,00մ տրամագծով անկանոն կրոմլեխ, որի միջակայքի քարահողային լիցքից հետո կենտրոնական հատվածում երեք ծածկասալերի համադրումով կառուցված ծածկի տակ բացված սալարկղային դամբանախուցը (2,10×1,10×1,40մ) առանցքով ուղղված էր հյուսիս-արևելքից հարավ-արևմուտք: Ննջեցյալը (20–25 տարեկան տղամարդ) փայտե պատգարակի վրա էր, գլուխը՝ հյուսիս-արևելք, աջ կողքի, ոտքերը՝ կծկած, ձեռքերը՝ կրծքի դիմաց ծալած: Իմացը դրված էին վեց խեցանոթ և վանակատի ցլեպ (աղ. 285): Դամբանախցի հյուսիսարևելյան, հարավարևմտյան հատվածների մի մասը դատարկ էր թողնված (աղ. 290):

Դամբարան 127 – Ունի հատվածներով պահպանված տձև ու անկանոն կրոմլեխ, որի միջակայքի քարային լիցքից հետո կենտրոնական հատվածում երկու ծածկասալերի համադրմամբ կառուցված ծածկի տակ բացված սալարկղային դամբանախուցը (2,20×0,90×0,90մ) առանցքով ուղղված էր հյուսիսից հարավ: Ննջեցյալը (20–25 տարեկան տղամարդ) փայտե պատգարակի վրա ձախ կողքի էր, ստորին ծնոտն առանձնացրած, գանգը՝ դեպի հյուսիս:

* Ըստ ամենայնի այստեղ մայրն է երեխայի հետ:

Մարդաբանական նյութի տեղադրությունը հնարավորություն է տալիս հավաստելու, որ դիամասնատում է կատարվել: Ուղեկցող նյութը՝ երեք խեցանոթ (աղ. 289, նկ.5–7), դրված էր պատգարակի մակերեսից դուրս: Դամբանախցի հյուսիսային և հարավային հատվածների մեծ մասը դատարկ էր թողնված (աղ. 292):

Դամբարան 128 – Ունի հատվածաբար պահպանված 4,20մ տրամագծով ոչ կանոնիկ կրոմլեխ, որի միջակայքի քարահողային լիցքից հետո կենտրոնական հատվածում ծածկասալերի համադրմամբ կառուցված ծածկի տակ բացված սալարկղային դամբանախուցը (1,90×0,80×0,60մ) առանցքով ուղղված էր հյուսիս-արևելքից հարավ-արևմուտք: Ննջեցյալը (8–9 տարեկան) փայտե պատգարակի վրա էր, գլուխը՝ մարմնից առանձնացրած, ոսկորներն ամբողջ մակերեսով անկանոն լցրած: Ոսկրաբանական նյութի տեղադրությունը ցույց է տալիս, որ դիամասնատում է կատարվել (աղ. 294): Կոմպլեքսի մոտ դրված էր հինգ խեցանոթ (աղ. 291, նկ.1–5):

Դամբարան 130 – Ունի հյուսիս-հարավ առանցքով 4,70մ, արևելք-արևմուտք՝ 3,90մ տրամագծով անկանոն կրոմլեխ, որի միջակայքի քարահողային լիցքից հետո երեք ծածկասալերի համադրմամբ կառուցված ծածկի տակ բացված սալարկղային դամբանախուցը (1,70×1,00×0,90մ) առանցքով ուղղված էր հյուսիսից հարավ: Ննջեցյալը (45–50 տարեկան կին) փայտե պատգարակի վրա էր, գլուխը՝ դեպի հյուսիս, ձախ կողքի վրա, ոտքերը՝ կծկած, ձեռքերը՝ կրծքին ծալած: Ուղեկցող նյութը՝ յոթ խեցանոթ (աղ. 297): Դամբանախցի հյուսիսային և հարավային հատվածների մի մասը դատարկ էր թողնված (աղ. 296):

Դամբարան 131 Ունի 3,60մ տրամագծով կրոմլեխ, որի միջակայքի քարահողային լիցքից հետո կենտրոնական հատվածում ծածկասալերի համադրմամբ կառուցված ծածկի տակ բացված սալարկղային դամբանախուցը (2,26×1,80×1,00մ) առանցքով ուղղված էր հյուսիս-արևմուտքից հարավ-արևելք: Ննջեցյալը (35–40 տարեկան տղամարդ) փայտե պատգարակի վրա էր, գլուխը՝ դեպի հյուսիս-արևմուտք, աջ կողքի ոտքերը կծկած, ձեռքերը՝ դեմքի դիմաց պարզած: Դամբանախցի հյուսիսարևելյան պատի դիմաց դրված է վեց խեցանոթ (աղ. 293): Գտնվեցին մեկական մանր և խոշոր եղջերավոր կենդանիներ

րի ոսկորներ: Դամբանախցի հյուսիսարևմտյան հատվածում քիչ ավելի մեծ մակերեսով տարածք, կար, քան հարավարևելյանում. այն դատարկ էր թողնված (աղ. 295):

Դամբարան 134 – Ունի հյուսիս-հարավ առանցքով 6,70մ երկարություն, արևելք-արևմուտք՝ 5,00մ լայնություն ունեցող անկանոն կրոնկելս, որի միջակայքի քարահողային լիցքից հետո հարավարևելյան հատվածում ծածկասալերի համադրմամբ կառուցված ծածկի տակ բացված սալարկղային դամբանախուցը (2,00×0,90×0,90մ) առանցքով ուղղված էր հյուսիս-արևելքից հարավ-արևմուտք, հարավարևմտյան լայնական պատը բնահողի կտրվածքն է: Ննջեցյալը (35–40 տարեկան կին) գլխով դեպի հյուսիս էր, ձախ կողքի, ոտքերը՝ կծկած, ձեռքերը՝ դեմքի դիմաց պարզած: Գլխավերևում դրված էր երեք, իսկ կոնքոսկրի մոտ՝ մեկ խեցանոթ (աղ. 300, նկ. 5–8): Գտնվեցին երկու մանր և մեկ խոշոր եղջերավոր կենդանու ոսկորներ: Դամբանախցի հարավարևմտյան հատվածում ավելի մեծ մակերեսով տարածք, քան հյուսիս-արևելյանում, դատարկ էր թողնված (աղ. 298):

Դամբարան 137 – Ունի հյուսիս-հարավ առանցքով 4,20մ լայնություն, արևելք-արևմուտք՝ 5,50մ երկարություն ունեցող անկանոն կրոնկելս, որի միջակայքի քարահողային լիցքից հետո կենտրոնական հատվածում ծածկասալերի համադրումով կառուցված ծածկի տակ բացված սալարկղային դամբանախուցը (1,76×0,80×0,80մ) առանցքով ուղղված էր հյուսիս-արևելքից հարավ-արևմուտք: Ննջեցյալը (18–20 տարեկան երիտասարդ) ձախ կողքի վրա էր, գլուխը՝ դեպի հարավ-արևմուտք, ոտքերը՝ կծկած, ձեռքերը՝ դեմքի դիմաց: Գանգի և մեջքի մոտ գտնվեցին շաղախե, ապակե, սարդիոնե և բրոնզե ուլունքներ, աջ ականջի մոտ գտնվեց բրոնզե գինդ (աղ. 301): Դամբանախցի հյուսիս-արևմտյան պատի դիմաց դրված էր չորս խեցանոթ (աղ. 300, նկ. 1–4): Գտնվեցին նաև բրոնզե սակրաձև առարկաներ, ապարանջաններ, քունքազարդեր, կոճակներ, հերակալ և շաղախից տարատեսակ ուլունքներ (աղ. 299): Դամբանախցի հյուսիսարևելյան հատվածը դատարկ էր թողնված:

Դամբարան 139 – Վերգետնյա նշանները չեն պահպանվել, գետներես նկատվում էր ծածկասալի հատվածը: Ծածկասալերի տակ բաց-

ված սալարկղային դամբանախուցը (1,90×0,60×0,80մ) առանցքով ուղղված էր հյուսիս-արևմուտքից հարավ-արևելք: Ննջեցյալը (45–50 տարեկան կին) փայտե պատգարակի վրա էր, գլուխը՝ դեպի հյուսիս-արևմուտք, ձախ կողքի, ոտքերը՝ կծկած, ձեռքերը՝ կրծքին: Կոնքի շուրջը դրված էր վեց խեցանոթ (աղ. 304, նկ. 1–6), ծնկների մոտ՝ այժի գանգ: Դամբանախցի հյուսիսարևմտյան և հարավարևելյան կողմերի փոքր հատվածներ դատարկ էին թողնված (աղ. 303):

Դամբարան 145 – Վերգետնյա նշանները չեն պահպանվել, գետներես նկատվում էր ծածկասալի հատվածը: Երկու ծածկասալերի տակ բացված սալարկղային դամբանախուցը (2,00×1,00×1,10մ) առանցքով ուղղված էր հյուսիս-արևելքից հարավ-արևմուտք: Ննջեցյալը աջ կողքի վրա էր, գլուխը՝ դեպի հարավ-արևմուտք, ոտքերը՝ կծկած, ձեռքերը՝ դեմքի դիմաց: Ուղեկցող նյութը՝ հինգ խեցանոթ (աղ. 302, նկ. 1–5), դրված էր հարավարևելյան պատի երկայնքով: Դամբանախցի հյուսիսարևելյան և հարավարևմտյան կողմերի փոքր հատվածներ դատարկ էին թողնված (աղ. 305):

Դամբարան 147 – Վերգետնյա նշանները չեն պահպանվել, գետներես նկատվում էր ծածկասալի հատվածը: Երկու ծածկասալերի տակ բացված սալարկղային դամբանախուցը (1,90×1,00×0,95մ) առանցքով ուղղված էր հյուսիս-արևմուտքից հարավ-արևելք: Ննջեցյալը (55–65 տարեկան կին) պատգարակի վրա էր, ձախ կողքի, գլուխը՝ դեպի հյուսիս-արևմուտք, ոտքերը՝ կծկած, ձեռքերը՝ ծնոտի տակ հենած: Կրծքի վրայից գտնվեց ոսկրե կախիկ-զարդ, թիկունքի մոտ՝ վեց խեցանոթ (աղ. 306): Դամբանախցի հյուսիսարևմտյան փոքր և հարավարևելյան մեծ մակերեսով հատվածներ դատարկ էին թողնված (աղ. 281):

Դամբարան 148 – Վերգետնյա նշանները չեն պահպանվել, գետներես նկատվում էր ծածկասալի փոքր հատված: Առանցքով արևելքից արևմուտք ուղղվածությամբ սալարկղային դամբանախցի (1,00×0,80×0,60մ) կրապատ լինելու պատճառով հնարավոր չէր պարզել ննջեցյալի (5–6 տարեկան) դիրքը (աղ. 307): Այստեղ դրված երկու կճուճներից մեկը խիստ քայքայված էր (աղ. 308, նկ. 1):

Դամբարան 149 – Վերգետնյա նշանները չեն պահպանվել, գետներես նկատվում էին ծածկասալերի փոքր հատվածներ: Երեք ծածկասալերի տակ բացված և առանցքով հյուսիսարևելքից հարավ-արևմուտք ուղղվածությամբ սալարկղային դամբանախցում ($2,90 \times 1,00 \times 1,00$ մ) ննջեցյալը (50–60 տարեկան տղամարդ) գլխով արևմուտք էր ու բերանքսիվայր, ոտքերը՝ թեքված ձախ կողքի, կծկված, ձեռքերը՝ ծնոտի տակ հենած (աղ.309): Նրա թիկունքի մոտ դրված էր հինգ խեցանոթ (աղ.308, նկ.2–6):

Դամբարան 150 – Վերգետնյա նշանները չեն պահպանվել, գետներես նկատվում էին ծածկասալերի հատվածներ: Երկու ծածկասալերի տակ բացված սալարկղային դամբանախուցը ($1,40 \times 0,80 \times 1,00$ մ) առանցքով ուղղված էր հյուսիս-արևելքից հարավ-արևմուտք: Դամբանախցում մարդու կմախքի մնացորդներ չկային, սակայն հատկապես հյուսիսարևելյան մեկ հատվածում իրար վրա և կողք կողքի դրված էին մեծ քանակությամբ, հիմնականում ծիսական օգտագործման խեցանոթներ և այլ խեցեղեն արտադրանք (23 հատ, աղ.313, 315): Սրանց վրա, տակը և միջակայքերում դրված էին մեկական մանր և խոշոր եղջերավոր կենդանիների ոսկորներ: Դամբանախցի հարավարևմտյան փոքր հատվածը դատարկ էր թողնված (աղ.310):

Դամբարան 152 – Բացահայտվել է թիվ 145, 146 և 151 դամբարանների միջակայքում: Վերգետնյա նշանները չեն պահպանվել, գետներես նկատվում էին ծածկասալերի հատվածներ: Ծածկասալերի տակ բացված սալարկղային դամբանախուցը ($1,75 \times 1,00 \times 1,10$ մ) առանցքով ուղղված էր արևելքից արևմուտք: Ննջեցյալի ոսկորների վատ պահպանվածության պատճառով անհնար էր պարզել կմախքի դիրքը (աղ.311): Սակայն պարզ էր, որ ոսկրաբանական նյութն ամբողջությամբ չէր դրվել դամբանախուց: Ուղեկցող նյութը վեց խեցանոթ էր (աղ.317):

Դամբարան 155 – Արտաքուստ գետներես տձև քարակույտ էր, որից հետո երեք ծածկասալերի տակ բացված սալարկղային դամբանախուցը ($1,60 \times 1,10 \times 1,10$ մ) առանցքով ուղղված էր հյուսիս-արևելքից հարավ-արևմուտք: Ննջեցյալը փայտե պատգարակի վրա էր, գլուխը՝ դեպի հարավ-արևմուտք, աջ կողքի, ոտքերը՝ կծկված, ձեռքերը՝ կրծքին ծալած: Ուղեկցող նյութը վեց

խեցանոթ է (աղ.316, նկ.5–6): Հարավարևմտյան անկյան մոտ դրված էր մեկ մանր եղջերավոր կենդանու գանգ, հարավարևելյան պատի երկայնքով՝ փայտե բարակ ձող: Դամբանախցի հյուսիսարևելյան և հյուսիսարևմտյան կողմերը դատարկ էին (աղ.312):

Դամբարան 156 – Կրոմլեխից պահպանվել էր հարավային կողմի մի փոքր հատված, որից հյուսիս ծածկասալերի համադրումով կառուցված ծածկի տակ բացված սալարկղային դամբանախուցը ($2,45 \times 1,00 \times 1,00$ մ) առանցքով ուղղված էր գրեթե արևելքից արևմուտք: Ննջեցյալը (50–60 տարեկան կին) փայտե պատգարակի ($1,15 \times 0,70$ մ) վրա էր: Կմախքից պահպանվել էին գանգը և մի քանի այլ ոսկորներ: * Ուղեկցող նյութերն են՝ չորս խեցանոթ, մեկ 20×16 սմ չափերի փայտե թաս և 16×8 սմ չափերի փայտե կից անոթները (աղ.316, նկ.1–4): ** Դամբանախցի արևելյան և արևմտյան կողմերի տարբեր մակերեսներով հատվածներ դատարկ էին (աղ.319):

Դամբարան 157 – Ունի 4,00 մ տրամագծով կրոմլեխ, որից պահպանվել է արևմտյան՝ կեսը, իսկ արևելք ընկած հատվածում ծածկասալերի համադրմամբ կառուցված ծածկի տակ բացված սալարկղային դամբանախուցը ($1,80 \times 1,00 \times 0,80$ մ) առանցքով ուղղված էր հյուսիս-արևելքից հարավ-արևմուտք: Ննջեցյալը (12–15 տարեկան դեռահաս) 4–6 սմ հաստության փայտից պատրաստված պատգարակի ($1,15 \times 0,75$ մ) վրա էր, գլուխը՝ դեպի հարավ-արևմուտք, աջ կողքի վրա, ոտքերը՝ կծկված, ձեռքերը՝ դեմքի դիմաց բարձրացրած: Ուղեկցող նյութը վեց խեցանոթ է (աղ.322, նկ.1–6): Գտնվեցին մանր եղջերավոր կենդանու ոսկորներ: Դամբանախցի հյուսիսարևելյան և հարավարևմտյան կողմերի հատվածները դատարկ էին (աղ.320):

Դամբարան 159 – Ունի ոչ ամբողջական պահպանված 5,50 մ տրամագծով անկանոն կրոմլեխ, որի կենտրոնական հատվածի սալերի համադրմամբ կառուցված ծածկի տակ բացված սալարկղային դամբանախուցը ($2,40 \times 1,00 \times 0,90$ մ) առանցքով ուղղված էր հյուսիս-արևելքից հարավ-արևմուտք:

* Հավանաբար այստեղ կրկնակի թաղում է կատարվել:

** Փայտի վատ պահպանվածության պատճառով անհնար էր իրերը բարձրացնել:

րավ-արևմուտք: Դամբանախցի հյուսիսարևելյան կողմի պատը բնահողի կտրվածքն է: Ննջեցյալը (45–55 տարեկան տղամարդ) փայտե պատգարակի (1,20×0,75մ) վրա էր, գլուխը՝ դեպի հարավ-արևմուտք, ձախ կողքի, ոտքերը՝ կծկած, ձեռքերը՝ դեմքի դիմաց պարզած: Պատգարակի հարավարևմտյան անկյունում դրված էր մեկ խեցանոթ (աղ.316, նկ.7): Դամբանախցի հյուսիսարևելյան և հարավարևմտյան կողմերի տարբեր մակերեսներով հատվածներ դատարկ էին (աղ.324):

Դամբարան 160 – Շրջափակված է հյուսիս-արևմուտքից հարավ-արևելք առանցքով 4,00մ, հյուսիս-արևելքից հարավ-արևմուտք՝ 3,00մ չափերով ոչ կանոնիկ քառանկյուն հատակագիծ ունեցող քարաշարով: Մասնակի կորոթյուն ուներ հատվածներով պահպանված հարավարևելյան պատը: Միջակայքի հարավարևելյան հատվածում կառուցված ծածկի տակ բացված սալարկղային դամբանախուցը (1,30×0,80×0,60մ) առանցքով ծածկի ուղղվածությամբ էր՝ հյուսիս-արևելքից հարավ-արևմուտք: Ննջեցյալը (8–9 տարեկան) փայտե պատգարակի (0,90×0,52մ) վրա էր, գլուխը՝ դեպի հյուսիս-արևելք, ձախ կողքի, ոտքերը՝ կծկած, ձեռքերը՝ դեպի դեմքը բարձրացրած: Ուղեկցող նյութերն են՝ հինգ խեցանոթ (աղ.321, նկ.5–9): Դամբանախցի հյուսիսարևելյան և հարավարևմտյան կողմերի տարբեր մակերեսներով հատվածներ դատարկ էին թողնված (աղ.325):

Դամբարան 161 – Ունի թերի պահպանված, հյուսիս-արևմուտքից հարավ-արևելք առանցքով 7,00մ տրամագծով կրոմլեխ, որի անխաթար պահպանված հատվածում բացահայտվեցին երեք դամբանախցեր՝ թիվ 161, 162 և 163: Հարավարևմտյան կողմում կառուցված և դեպի դուրս ուղղված ելուստ-մուտքի վերջնամասում երեք ծածկասալերի համադրմամբ կառուցված ծածկի տակ բացված սալարկղային դամբանախուցը (1,70×1,10×1,00մ) առանցքով ուղղված էր հյուսիս-արևմուտքից հարավ-արևելք, հյուսիսարևմտյան պատը բնահողի կտրվածքն էր: Ննջեցյալը (6–7 տարեկան երեխա) գլխով հարավ-արևելք էր, աջ կողքի վրա, ոտքերը՝ կծկած, ձեռքերը՝ կրծքին ծաված: Գտնվեցին մանր եղջերավոր կենդանու ոսկորներ: Ուղեկցող նյութը՝ երեք խեցանոթ (աղ.327, նկ.1–3): Դամբանախցի հյուսիսարևմտյան

հատվածի մեծ մասը դատարկ էր թողնված (աղ.326):

Դամբարան 162 – Գտնվում է նախորդից քիչ հյուսիս-արևելք: Ծածկասալերի համադրմամբ կառուցված ծածկի տակ բացված սալարկղային դամբանախուցը (1,85×0,90×1,00մ) առանցքով ուղղված էր հյուսիս-արևելքից հարավ-արևմուտք, լայնական երկու պատերը բնահողի կտրվածքն են: Ննջեցյալը (18–20 տարեկան կին) գտնվում էր հատակը տախտակապատ փայտե պատգարակի (1,15×0,70մ) վրա,* գլուխը՝ դեպի հյուսիս-արևելք, ձախ կողքի վրա, ոտքերը՝ կծկած, ձեռքերը՝ դեմքի դիմաց պարզած: Ուղեկցող նյութերը՝ երեք խեցանոթներ, դրված էին պատգարակի վրա (աղ.327, նկ.4–6): Դամբանախցի հյուսիսարևելյան և հարավարևմտյան կողմերի տարբեր մակերեսներով հատվածները դատարկ էին (աղ.329):

Դամբարան 163 – Գտնվում է նախորդից քիչ հարավ-արևելք: Ծածկասալերի համադրմամբ կառուցված ծածկի տակ բացված սալարկղային դամբանախուցը (1,20×0,90×0,60մ) առանցքով ուղղված են հյուսիս-արևելքից հարավ-արևմուտք, լայնական երկու նեղ պատերը բնահողի կտրվածքն են: Ննջեցյալի (12–15 տարեկան) կմախքի մանրամասներից բացվեցին միայն առանձին ոսկորներ: Գտնվեցին նաև չորս խեցանոթ (աղ.332, նկ.7–10), մեկական մանր և խոշոր եղջերավոր կենդանիների ոսկորներ (աղ.330):

Դամբարան 165 – Ունի արևելք-արևմուտք առանցքով, 5,00մ տրամագծով պարույրաձև կառուցված կրոմլեխ, որի հարավարևելյան հատվածում գտնվում է պարույրի սկիզբը, որտեղ արտաքին և ներքին գալարները փոքր հատվածներով իրար զուգահեռ ուղիղ շարվածքներ են, և կարծես թե թողնված է նեղ անցում, որից հետո ներքին գալարը միանում է առանցքով հյուսիս-արևելքից հարավ-արևմուտք ուղղվածությամբ՝ սալերի համադրմամբ կառուցված ծածկին, որի տակ բացված սալարկղային դամբանախուցը (2,00×1,00×0,90մ) ուներ նույն ուղղվածությունը: Ննջեցյալը (45–55 տարեկան կին) փայտե պատգարակի (1,30×0,70մ) վրա էր, գլուխը՝ դեպի հարավարևմուտք, ձախ

* Կողերին 5–6 սմ հեռավորությամբ արված էին 3 սմ երկարությամբ 1 սմ լայնությամբ անցքեր՝ հատակի փոկերն ամրացնելու համար:

կողքի, ոտքերը՝ կծկած, ձեռքերը՝ կրծքի դիմաց ծալած: Հյուսիսարևելյան պատի և պատգարակի միջակայքում դրված էր գրեթե ամբողջ ուղեկցող նյութը՝ վեց խեցանոթ (աղ.332, նկ.1-6) ու խոշոր եղջերավոր կենդանու ոսկորներ: Իրանի դիմաց, պատգարակի վրա դրված էր միակ ուղեկցող իրը: Դամբանախցի հարավարևմտյան կողմի մի մասը դատարկ էր թողնված (աղ.331):

Դամբարան 166 – Ունի 6,00մ տրամագծով անկանոն կրոմեխ, որի հյուսիսարևմտյան հատվածի ծածկասալերի համադրումով կառուցված ծածկի տակ բացված սալարկղային դամբանախուցը (2,20×1,00×1,10մ) առանցքով ուղղված էր հյուսիս-արևելքից հարավ-արևմուտք: Ննջեցյալը (8-10 տարեկան) փայտե պատգարակի (1,10×0,80մ) վրա էր, գլուխը՝ դեպի հարավ-արևմուտք, աջ կողքի, ձեռքերը և ոտքերը՝ կծկած: Դրված էին չորս խեցանոթ և փայտե երկու անոթ*: Կմախքի վրայից գտնվեցին շաղախից պատրաստված ուլունքներ (աղ.328, նկ.1-5): Թասերից մեկի մեջ լցված էին խոշոր եղջերավոր կենդանու ոսկորներ: Դամբանախցի հյուսիսարևելյան և հարավարևմտյան կողմերի տարբեր մակերեսներով հատվածներ դատարկ էին թողնված (աղ.323):

Դամբարան 169 – Ունի հատվածաբար պահպանված 5,00մ տրամագծով անկանոն կրոմեխ, որի միջակայքի հարավարևմտյան հատվածի ծածկասալերի համադրմամբ կառուցված ծածկի տակ բացված սալարկղային դամբանախուցը (1,30×0,70×1,20մ) առանցքով ուղղված էր հյուսիս-արևելքից հարավ-արևմուտք: Դամբանախցի հարավարևմտյան կողմի պատը բնահողի կտրվածքն է: Ննջեցյալը (18-22 տարեկան կին) փայտե պատգարակի (1,20×0,60մ) վրա էր, գլուխը՝ դեպի հարավ-արևմուտք, ձախ կողքի, ձեռքերը և ոտքերը՝ կծկած: Դրված էր վեց խեցանոթ (աղ.336, նկ.1-6), իսկ ննջեցյալի ոտքերի մոտ՝ մանր եղջերավոր կենդանի (աղ.334):

Դամբարան 171 – Ունի 4,30մ տրամագծով անկանոն կրոմեխ, որի միջակայքի արևմտյան հատվածին հարող ծածկասալերի համադրմամբ կառուցված ծածկի տակ բացված սալ-

արկղային դամբանախուցը (1,60×0,80×0,90մ) առանցքով ուղղված էր հյուսիսից հարավ (փոքր շեղում արևելք): Դամբանախցի հյուսիսային կողմի պատը բնահողի կտրվածքն է: Ննջեցյալներից ավագը (22-25 տարեկան տղամարդ) մեջքի վրա էր, գլուխը՝ դեպի հյուսիս, ոտքերը՝ կծկած, աջ ձեռքը՝ հենած ծնոտին, ձախը՝ դրած որովայնին: Մյուսը (9-10 տարեկան երեխա) նախորդի ոտքերի կողմում էր՝ հարավային պատի դիմաց, ձախ կողքի վրա, ոտքերը՝ կծկած, ձեռքերը՝ ծնոտին հենած (աղ.318): Ուղեկցող նյութը՝ յոթ խեցանոթ (աղ.337, նկ.1-7):

Դամբարան 172 – Վերգետնյա նշանները չեն պահպանվել, գետներես երևում էին ծածկասալերի հատվածները: Ծածկասալերի համադրումով կառուցված ծածկի տակ բացված սալարկղային դամբանախուցը (2,15×0,84×1,00մ) առանցքով հյուսիս-արևելքից հարավ-արևմուտք էր: Ննջեցյալը (45-55 տարեկան տղամարդ) փայտե պատգարակի (1,20×0,75մ) վրա էր, գլուխը՝ դեպի հարավ-արևմուտք, աջ կողքի, ոտքերը՝ կծկած, աջ ձեռքը՝ ծնոտի տակ, ձախը՝ որովայնի վրա: Ուղեկցող նյութը՝ վեց խեցանոթ, (աղ.339, նկ.1-6), դրված էր պատգարակի վրա: Դամբանախցի հյուսիսարևմտյան և հարավարևմտյան կողմերի տարբեր մակերեսներով հատվածներ դատարկ էին թողնված (աղ.329):

Դամբարան 176 – Ունի հյուսիս-արևելքից հարավ-արևմուտք առանցքով 4,80մ երկարության, հյուսիս-արևմուտքից հարավ-արևելք՝ 3,50մ լայնության խիստ անկանոն պարագծով կառուցված կրոմեխ: Միջակայքի հյուսիսարևելյան հատվածին հարող ծածկասալերի համադրումով կառուցված ծածկի տակ բացված սալարկղային դամբանախուցը (1,54×1,00×1,00մ) առանցքով ծածկի ուղղվածությամբ էր՝ հյուսիս-արևելքից հարավ-արևմուտք: Դամբանախցի հարավարևմտյան կողմի պատը բնահողի կտրվածքն է, ննջեցյալը (45-55 տարեկան տղամարդ) փայտե պատգարակի (1,25×0,60մ) վրա էր, գլուխը՝ դեպի հարավ-արևմուտք, աջ կողքի, ոտքերը՝ կծկած, ձեռքերը՝ դեմքի դիմաց: Ուղեկցող նյութը՝ երեք խեցանոթ (աղ.336, նկ.7-9), դրված էր պատգարակի վրա: Դամբանախցի հարավարևմտյան կողմի փոքր հատվածը դատարկ էր թողնված (աղ.341):

Դամբարան 178 – Ունի հատվածաբար պահպանված 4,20մ տրամագծով անկանոն

* Փայտե անոթների վատ պահպանված լինելու պատճառով անհնար էր դրանք փրկել:

պարագծով կրոմլեխ: Միջակայքի հարավարևմտյան հատվածին հարող ծածկասալերով կառուցված ծածկի տակ բացված սալարկղային դամբանախուցը (1,80×0,80×0,65 մ) առանցքով ծածկի ուղղվածությամբ էր՝ հյուսիս-արևելքից հարավ-արևմուտք: Դամբանախցի հարավարևմտյան կողմի պատը բնահողի կտրվածքն է, ննջեցյալի (30–40 տարեկան տղամարդ) գլուխը դեպի հարավ-արևմուտք էր, աջ կողքի, ոտքերը՝ կծկած, ձեռքերը՝ դեմքի դիմաց պարզած, կոնքոսկրի մոտ դրված էր մեկ խեցանոթ (աղ. 316, նկ. 8): Դամբանախցի հյուսիսարևելյան և հարավարևմտյան կողմերի տարբեր մակերեսներով հատվածներ դատարկ էին (աղ. 338):

Դամբարան 179 – Ունի 4,20 մ տրամագծով կրոմլեխ, որի հարավարևմտյան հատվածին հարող ծածկասալերով կառուցված ծածկի տակ բացված սալարկղային դամբանախուցը (2,00×0,90×1,00 մ) առանցքով ուղղված էր հյուսիս-արևելքից հարավ-արևմուտք: Դամբանախցի հյուսիսարևելյան կողմի պատը հիմնահողային է: Ննջեցյալի (50–55 տարեկան տղամարդ) գլուխը դեպի հարավ-արևմուտք էր, աջ կողքի, ոտքերը՝ կծկած, ձեռքերը՝ դեմքի դիմաց: Դրված էր չորս խեցանոթ (աղ. 343, նկ. 1–4): Դամբանախցի հյուսիսարևելյան հատվածի մեծ մասը դատարկ էր թողնված (աղ. 342):

Դամբարան 180 – Ունի 5,00 մ տրամագծով անկանոն կրոմլեխ, որի հյուսիսային և հարավային կողմերի արևմտյան հատվածին հարող ծածկասալերի համադրումով կառուցված ծածկի տվյալ հատվածի եզրագիծն ընդհանուր է թիվ 181 դամբարանի կրոմլեխի հարավարևելյան հատվածի հետ: Բացված սալարկղային դամբանախուցը (1,20×1,00×0,90 մ) առանցքով ուղղված էր հյուսիս-արևելքից հարավ-արևմուտք, մանր քարերով շարված մուտքը հյուսիսարևելյան կողմում է: Դամբանախցի հարավարևմտյան հատվածում բացված իրար զուգահեռ երկու ննջեցյալները (երկուսն էլ 3–4 տարեկան) աջ կողքի վրա էին, գլուխները՝ հարավ-արևմուտք, ոտքերը՝ կծկած, ձեռքերը՝ պարզած դեմքի դիմաց: Ուղեկցող նյութը վեց խեցանոթ էր (աղ. 248, նկ. 1–6): Դամբանախցի հյուսիսարևելյան անկյունում բացվեցին մանր եղջերավոր կենդանու ոսկորներ, իսկ հյուսիսարևմտյան հատվածի մեծ մասը դատարկ էր (աղ. 344):

Դամբարան 181 – Ունի 3,10 մ տրամագծով անկանոն կրոմլեխ, որը հարավարևելյան կողմով կից է թիվ 180 դամբարանի կրոմլեխին: Հարավարևմտյան կողմի մասամբ պահպանված հատվածին հարող ծածկասալերով կառուցված ծածկի տակ բացված սալարկղային (1,94×1,00×0,80 մ) դամբանախուցը առանցքով ուղղված էր հյուսիս-արևելքից հարավ-արևմուտք. հյուսիսարևելյան պատը հիմնահողի կտրվածքն է: Դամբանախցում երկու ննջեցյալ կար (18–22 տարեկան կին և 5–6 տարեկան երեխա): Կինն աջ կողքի վրա էր, գլուխը՝ դեպի հյուսիս, ձեռքերը և ոտքերը՝ կծկած, երեխան մեջքի վրա էր, ձեռքերը և ոտքերը՝ կծկված: Ուղեկցող նյութը՝ վեց խեցանոթ (աղ. 343, նկ. 5–10): Կնոջ դիմաց դրված էին մանր եղջերավոր կենդանու ոսկորներ և գանգ: Դամբանախցի հարավարևմտյան հատվածի մեծ մասը դատարկ էր թողնված (աղ. 340):

Դամբարան 183 – Ունի թերի պահպանված 4,00 մ տրամագծով կրոմլեխ, որի կենտրոնական հատվածում ծածկասալերով կառուցված ծածկի տակ բացված սալարկղային դամբանախուցը (1,80×1,60×1,00 մ) առանցքով ուղղված էր հյուսիս-արևելքից հարավ-արևմուտք: Դամբանախցի հարավարևմտյան պատը բնահողի կտրվածքն է: Ննջեցյալը (13–15 տարեկան) փայտե պատգարակի (1,2×0,6) վրա էր, առանց ստորին ծնոտի գլուխը դեպի հյուսիս-արևելք էր, ձախ կողքի, ոտքերը՝ կծկած, ձեռքերը՝ իրանի վրա: Ձեռքի վրա հագցված էր բրոնզե օղ: Ուղեկցող նյութը՝ երկու խեցանոթ (աղ. 339, նկ. 7, 8): Ծնկների մոտ մանր եղջերավոր կենդանու քայքայված ոսկորներ կային: Պատգարակից դուրս ողջ տարածքը դատարկ էր (աղ. 345):

Դամբարան 184 – Ունի հիմնականում խոշոր քարաքեկորներով կառուցված, հյուսիս-արևելքից հարավ-արևմուտք առանցքով 4,20 մ, հարավ-արևելքից հյուսիս-արևմուտք՝ 3,50 մ տրամագծով անկանոն կրոմլեխ, որի հարավարևմտյան հատվածի ծածկասալերով կառուցված ծածկի տակ բացված սալարկղային (1,00×0,60×0,60 մ) դամբանախուցը առանցքով ուղղված էր հյուսիս-արևելքից հարավ-արևմուտք: Ննջեցյալի (6–7 տարեկան) գլուխը դեպի հյուսիս-արևելք էր, աջ կողքի, ոտքերը՝ կծկած, ձեռքերը՝ դիմացը պարզած ու վրան մեկ թաս դրած (աղ. 346): Մեկ խեցանոթ էլ հարավարևելյան պատի դիմաց էր (աղ. 347, նկ. 11, 12):

Դամբարան 185 – Ունի հյուսիս-արևմուտքից հարավ-արևելք առանցքով 9,80մ երկարության, հյուսիս-արևելքից հարավ-արևմուտք՝ 3,00մ լայնության խիստ անկանոն կրոնիկա: Հարավարևելյան հատվածի ծածկասալերով կառուցված ծածկի տակ բացված սալարկղային (1,30×0,50×0,50մ) դամբանախուցն առանցքով ուղղված էր արևելքից արևմուտք: Դամբանախուցի արևմտյան պատը բնահողի կտրվածքն է: Ննջեցյալը (12–15 տարեկան) բերանքսիվայր էր, գլուխը՝ դեպի արևմուտք, ոտքերը՝ իրանի տակ ծալած, ձեռքերը՝ ծնոտին հենած: Նրանից դեպի արևելք դրված խեցանոթի մեջ դրված էր «աղաման» (աղ. 352): Գանգի տակից գտնվեցին փայտի բարակ ձողեր և շաղախից պատրաստված ուլունքներ, թիկունքի ոսկորների վրայից՝ բրոնզե օղերի բեկորներ (աղ. 347, նկ. 7–10):

Դամբարան 187 – Ունի հյուսիս-արևելքից հարավ-արևմուտք առանցքով 4,00մ, հարավ-արևելքից հյուսիս-արևմուտք՝ 3,20մ տրամագծով անկանոն կրոնիկա, որի միջակայքի կենտրոնական հատվածի ծածկասալերով կառուցված ծածկի տակ բացված սալարկղային դամբանախուցը (1,70×0,80×1,00մ) առանցքով ուղղված էր հյուսիս-արևելքից հարավ-արևմուտք: Ննջեցյալը (20–22 տարեկան տղամարդ) փայտե պատգարակի (1,10×0,67մ) վրա էր, գլխով՝ դեպի հյուսիս-արևելք, ձախ կողքի, ոտքերը՝ կծկած, ձեռքերը՝ դիմացը ծալած: Ուղեկցող նյութը կոնքոսկրի մոտ դրված չորս խեցանոթն է, որոնցից մեկը լրիվ քայքայված էր: Կրծքամասում գտնվեցին բրոնզե ուլունքներ, կոճակներ, երկու թոչնաձև իր, սարդիոնից և շաղախից պատրաստված ուլունքներ: Ոտքերի մոտ դրված էին նավակի փայտե մանրակերտ և թաս: Վերջինիս բերանի տրամագիծը 12սմ է, խորությունը՝ 5սմ: Կրծքամասում գտնվեցին նաև գապանակաձև միջնորմով քունքագարդ, սակրաձև բրոնզե իր (աղ. 347, նկ. 1–6): Պատգարակի մակերեսից դուրս ողջ տարածքը դատարկ էր թողնված (աղ. 353):

Թիվ 188–193 դամբարանները գտնվում էին արևելքից արևմուտք առանցքով 12,50մ երկարությամբ՝ երկու կողմերից շրջափակված քարերի մեկ շարքով, իսկ մյուս երկու կողմերում տձև պատերի մնացորդներով սահմանազատված, 6,90մ լայնությամբ տարածքի վրա:

* Փայտե իրերը փրկել չհաջողվեց;

Դամբարան 188 – Կառուցված է նշված տարածքի արևելյան հատվածում, երեք կողմից շրջափակված՝ պատ հիշեցնող անկանոն շարվածքով, որից հյուսիսարևելյանին հարող ծածկասալերի համադրումով կառուցված ծածկի տակ բացված սալարկղային դամբանախուցը (1,80×1,14×0,93մ) առանցքով ուղղված էր հյուսիս-արևելքից հարավ-արևմուտք: Հյուսիսարևելյան պատը հիմնահողի կտրվածքն է, լցված անխառն մանրահատիկ ավազով: Ննջեցյալը (18–20 տարեկան տղամարդ) փայտե պատգարակի (1,30×0,60մ) վրա էր: Գանգը և մարմնի ոսկորների մի մասը գտնվեցին հարավարևմտյան կողմում, իսկ ծնոտը և ողնաշարի որոշ ոսկորներ՝ պատգարակի հյուսիսարևմտյան անկյունում: Ոսկրաբանական նյութի տեղադրությունը հնարավորություն է տալիս փաստագրելու, որ դիամանաստում է կատարվել: Ուղեկցող նյութը երկու խեցանոթ է (աղ. 248, նկ. 7, 8): Պատգարակի մակերեսից դուրս ողջ տարածքը դատարկ էր թողնված (աղ. 351):

Դամբարան 189 – Գտնվում է նախորդից արևմուտք: Հյուսիսարևելյան կողմի պատանման անկանոն շարվածքին հարող ծածկասալերով կառուցված, ծածկի տակ բացված սալարկղային դամբանախուցը (1,70×1,00×1,00մ) առանցքով ուղղված էր հյուսիս-արևելքից հարավ-արևմուտք, հյուսիսարևելյան պատը հիմնահողի կտրվածքն է: Ննջեցյալը (30–40 տարեկան կին) փայտե պատգարակի (1,10×0,70մ) վրա էր, գլուխը՝ հյուսիս-արևելք, ձախ կողքի, ոտքերը՝ կծկած, ձեռքերը՝ կրծքին ծալած: Գանգի տակից գտնվեցին բրոնզից, շաղախից և սարդիոնից պատրաստված ուլունքներ և 22սմ տրամագծով ու 3սմ խորությամբ փայտե անոթ,** իսկ երկու կողմերում դրված էր մեկական խեցանոթ (աղ. 349, նկ. 7–8): Պատգարակի մակերեսից դուրս ողջ տարածքն ազատ էր թողնված (աղ. 352):

Դամբարան 190 – Գտնվում է նախորդից արևմուտք: Նշված տարածքի կենտրոնական հատվածի տարաչափ ծածկասալերով կառուցված ծածկի տակ բացված սալարկղային (1,80×0,85×1,00մ) դամբանախուցն առանցքով ուղղված էր հյուսիս-արևելքից հարավ-արևմուտք: Դամբանախուցի երկու նեղ լայնական

** Այստեղ նույնպես քայքայվածության պատճառով փայտե անոթն անհնար էր հավաքել;

պատերը հիմնահողի կտրվածքն են: Դամբանախցի հյուսիսարևելյան հատվածում բացված երեք ննջեցյալներից տարեցը գլխով դեպի հյուսիս էր, աջ կողքի, ոտքերը՝ կծկած, ձեռքերը՝ ծնոտին հենած: Թիկունքին հարող մասում հայտնաբերվեցին անորոշ դիրքով երկու մանկահասակ երեխաների ոսկորներ: Ուղեկցող նյութը երկու խեցանոթ է (աղ.336, նկ.10,11): Դամբանախցի վերջնական ուսումնասիրությունից հետո պարզվեց, որ ամբողջ հատակը տախտակապատ է եղել (աղ.353):

Դամբարան 191 – Գտնվում է նախորդից հյուսիս-արևմուտք: Նշված տարածքի արևմտյան մասի կենտրոնական հատվածի ծածկասալերով կառուցված ծածկի տակ բացված սալարկղային դամբանախուցը (1,50×0,85×0,90մ) առանցքով ուղղված էր արևելքից արևմուտք: Դամբանախցի երկու նեղ լայնական պատերը հիմնահողային կտրվածքով են: Դամբանախցի կենտրոնական հատվածի հարավային մասում բացված ննջեցյալը (15–17 տարեկան տղա) խսիրի վրա էր, գլուխը դեպի արևմուտք, բերանքսիվայր, ոտքերը՝ կծկած, ձեռքերը՝ իրանի դիմաց ծալած: Հարավային պատի դիմաց դրված էր մեկ խեցանոթ: Գանգի մոտից գտնվեցին բրոնզե գարդեր՝ շքասեղ, օղ, խխունջից երկու կախիկ և շաղախե տարատեսակ ուլունքներ (աղ.355, նկ.1–5): Դամբանախցի մակերեսի մեծագույն մասը դատարկ էր (աղ.354):

Դամբարան 192 – Գտնվում է նախորդից հյուսիս-արևելք: Նշված տարածքի արևմտյան հատվածի ծածկասալերով կառուցված ծածկի տակ բացված սալարկղային դամբանախուցը (1,50×0,80×0,75մ) առանցքով ուղղված էր հյուսիս-արևելքից հարավ-արևմուտք: Դամբանախցի հյուսիսարևելյան լայնական պատը հիմնահողի կտրվածքն է: Բացված երկու ննջեցյալներից մեկը (18–20 տարեկան կին) գլխով դեպի հյուսիս-արևելք էր, աջ կողքի, ոտքերը՝ կծկած, ձեռքերը՝ դեմքի դիմաց պարզած: Ոսկրաբանական նյութի տեղադրության որոշ մանրամասներ հավանական են դարձնում մասնակի դիամասնատման իրողությունը: Մյուսը (10–12 տարեկան) նախորդի ոտքերի մոտ էր, գլուխը՝ դեպի հարավ-արևելք, ձախ կողքի, ոտքերը՝ կծկած, ձեռքերը՝ դեպի դեմքը պարզած: Ուղեկցող նյութը երեք խեցանոթ է (աղ.355, նկ.6–8): Դամբանախցի հատակը խսիրապատ է եղել (աղ.356):

Դամբարան 193 – Գտնվում է նախորդից հարավ-արևմուտք: Նշված տարածքի արևմտյան հատվածի ծածկասալերով կառուցված ծածկի տակ բացված սալարկղային դամբանախուցը (2,00×0,90×0,70մ) առանցքով ուղղված էր հյուսիս-արևելքից հարավ-արևմուտք: Դամբանախցի երկու նեղ լայնական պատերը հիմնահողային են: Դամբանախցի հյուսիսարևելյան հատվածում բացված ննջեցյալը ձախ կողքի վրա էր, գլուխը՝ դեպի հարավ-արևմուտք և դրված փոքր քարի վրա, ոտքերը՝ կծկած, ձեռքերը՝ դեպի դեմքը ծալած: Ամբողջ կնախքը պատած էր օխրայով: Ուղեկցող նյութերն են՝ մեկ խեցանոթ, շաղախից պատրաստված ուլունքներ և քունքազարդ (աղ.357, նկ.6–8): Գտնվեցին խոշոր եղջերավոր կենդանու ոսկորներ: Դամբանախցի հարավարևմտյան հատվածի մեծ մասը դատարկ էր թողնված (աղ.358):

Դամբարան 194 – Ունի փոքր հատվածով ոչ ամբողջական, հյուսիս-հարավ առանցքով 6,60մ երկարության անկանոն կրոմլեխ, որի միջակայքում կառուցված են նաև թիվ 195 և 196 դամբարանները: Ընդհանուր տարածքի հարավային հատվածի ծածկասալերով կառուցված ծածկի տակ բացված թիվ 194 սալարկղային դամբանախուցը (1,37×1,00×1,80մ) առանցքով ուղղված էր հյուսիս-արևմուտքից հարավ-արևելք: Դամբանախցում բացված երկու ննջեցյալներից մեկը (45–50 տարեկան տղամարդ) աջ, իսկ մյուսը (13–15 տարեկան կին) ձախ կողքի վրա էին՝ միմյանց թիկունքով հպված, գլուխները՝ դեպի արևելք, ոտքերը՝ կծկած, ձեռքերը՝ կրծքին ծալած և գտնվում էին փայտե պատգարակի (1,20×0,60մ) վրա: Ուղեկցող նյութը հինգ խեցանոթ էր (աղ.357, նկ.1–5): Գտնվեցին մանր եղջերավոր կենդանու ոսկորներ (աղ.359):

Դամբարան 195 – Գտնվում է նախորդից հյուսիս-արևելք, երկու դամբարանների ծածկերը իրար են միանում: Նշված տարածքի արևելյան հատվածի ելուստի մեջ մասամբ գտնվող ծածկասալերով կառուցված ծածկի տակ բացված սալարկղային դամբանախուցը (1,40×0,90×1,00մ) առանցքով ուղղված էր հյուսիս-արևելքից հարավ-արևմուտք: Ննջեցյալը (25–30 տարեկան տղամարդ) փայտե պատգարակի (1,05×0,7մ) վրա էր, գլուխը՝ դեպի հյուսիս-արևելք, աջ կողքի, ոտքերը՝ կծկած, ձեռքերից մեկը՝ գլխի տակ դրած, մյուսը՝ իրանին զուգահեռ պարզած:

Ուղեկցող նյութերը՝ վեց խեցանոթ (աղ.361, նկ.1-6) և մանր եղջերավոր կենդանու ոսկորներն ու գանգը դրված էին պատգարակի վրա: Մնացած ողջ տարածքը դատարկ էր թողնված (աղ.360):

Դամբարան 196 – Գտնվում է նախորդից հյուսիս-արևմուտք: Կրովելիսի հյուսիսային հատվածին գրեթե հարող ծածկասալերով կառուցված ծածկի տակ բացված սալարկղային դամբանախուցը (1,90×1,00×1,20մ) առանցքով ուղղված էր հյուսիս-արևելքից հարավ-արևմուտք: Փայտե պատգարակի (1,25×0,70մ) վրա բացված երկու ննջեցյալներից մեկը (22-25 տարեկան տղամարդ) ձախ կողքի վրա էր, գլուխը՝ դեպի հյուսիս-արևելք, ոտքերը՝ կծկած, ձեռքերը՝ կրծքին ծալած: Մյուսը երեխա (10-11 տարեկան) էր, որը բացվեց նախորդի գլխավերևում, հավանաբար նստած վիճակում: Ուղեկցող նյութը՝ երկու քրեղան (աղ.361, նկ.7,8): Պատգարակից դուրս ողջ տարածքը դատարկ էր թողնված (աղ.362):

Դամբարան 198 – Վերգետնյա նշանները ոչնչացված են, գետներես երևում էին ծածկասալերի հատվածները: Ծածկասալերով կառուցված ծածկի տակ բացված սալարկղային դամբանախուցը (1,80×1,05×1,05մ) առանցքով ուղղված էր հյուսիս-արևելքից հարավ-արևմուտք: Դամբանախցի հյուսիսարևելյան լայնական պատը հիմնահողի կտրվածքն է: Փայտե պատգարակի (1,15×0,75մ) վրա բացված երեք ննջեցյալներից (77 տարեկան տղամարդ, 12-13 տարեկան տղա և 11-12 տարեկան աղջիկ) մեկը աջ կողքի վրա էր, գլուխը՝ դեպի հյուսիս-արևելք, ոտքերը՝ կծկած, ձախ ձեռքը՝ որովայնին դրած, աջը՝ իրանին զուգահեռ պարզած: Երկրորդը նախորդին զուգահեռ մեջքի վրա էր, ոտքերը՝ կծկած, ձախ ձեռքը՝ որովայնին դրած, աջը՝ իրանին զուգահեռ պարզած, իսկ երրորդը՝ նախորդների ոտքերի տակ, գլուխը՝ դեպի արևելք, մեջքի վրա, ոտքերը՝ կծկած, ձեռքերը՝ կրծքի դիմաց ծալած: Ուղեկցող նյութերը՝ վեց խեցանոթ և քարից պատրաստված անիվի մեկ մանրակերտ (աղ.364, նկ.1-7). դրված էին պատգարակի վրա: Դամբանախցի հյուսիսարևելյան հատվածի մեծ մասը դատարկ էր (աղ.363):

Երկրորդ պեղավայրի հյուսիսային հատվածում, հյուսիս-արևմուտքից հարավ-արևելք առանցքով 13,00մ երկարության, հյուսիս-արև-

ելքից հարավ-արևմուտք 8,00մ լայնության ուղղանկյուն տարածքում գետներես, տարբեր բարձրությամբ երևացող անկանոն դասավորությամբ պատ հիշեցնող կերտվածքների միջակայքում բացահայտվեցին թիվ 199, 200, 201 և 202 դամբարանների ծածկերը:

Դամբարան 199 – Գտնվում է վերը նշված տարածքի արևելյան եզրին: Տարաչափ ծածկասալերով կառուցված ծածկի տակ բացված սալարկղային դամբանախուցը (2,00×1,15×0,80մ) առանցքով ուղղված էր հյուսիս-արևելքից հարավ-արևմուտք, հյուսիսարևելյան պատը հիմնահողի կտրվածքն է: Բացված երկու ննջեցյալներից մեկը (հասուն տարիքի տղամարդ) ձախ կողքի վրա էր, ձեռքերը և ոտքերը՝ կծկած, գլուխը՝ դեպի հյուսիս-արևելք, մյուսը (15-16 տարեկան կին) նախորդի թիկունքի մասում էր, գլուխը՝ դեպի հյուսիս-արևելք, բերանքսիվայր, ձեռքերը և ոտքերը՝ կծկած: Նախորդի դիմաց դրված էր երկու խեցանոթ (աղ.364, նկ.8, 9), հյուսիսարևելյան անկյունում՝ մանր եղջերավոր կենդանու ոսկորներ: Դամբանախցի հյուսիսարևելյան հատվածի մեծ մասը, իսկ հարավարևմտյանն ամբողջությամբ դատարկ էր (աղ.365):

Դամբարան 200 – Գտնվում է նախորդից հյուսիս-արևմուտք: Անորոշ պատանման շարին արևելքից հարող ծածկասալերով կառուցված ծածկի տակ բացված սալարկղային դամբանախուցը (1,70×1,00×0,75մ) առանցքով ուղղված էր հյուսիս-արևելքից հարավ-արևմուտք. հյուսիսարևելյան պատը հիմնահողի կտրվածքն է: Փայտե պատգարակի (1,10×0,60մ) վրա բացված ննջեցյալը (18-20 տարեկան կին) գլխով հյուսիս-արևելք էր, ձախ կողքի, ոտքերը՝ կծկած, ձեռքերը՝ դեմքի դիմաց պարզած: Ուղեկցող նյութերն են՝ երկու խեցանոթ (աղ.366, նկ.1,2): Գտնվեցին նաև մանր եղջերավոր կենդանու ոսկորներ: Դամբանախցի հյուսիսարևելյան հատվածի մեծ մասը գրեթե ամբողջությամբ դատարկ էր (աղ.367):

Դամբարան 201 – Գտնվում է նախորդից հարավ-արևմուտք: Ծածկասալերով կառուցված ծածկի տակ բացված սալարկղային դամբանախուցը (1,50×0,80×0,65մ) առանցքով ուղղված էր հյուսիս-արևելքից հարավ-արևմուտք, հյուսիսարևելյան պատը հիմնահողի կտրվածքն է: Ննջեցյալը (18-20 տարեկան տղամարդ) աջ

կողքի վրա էր, գլուխը՝ դեպի հյուսիս-արևելք, ոտքերը՝ կծկած, ձեռքերը՝ դեմքի դիմաց: Ծնկների մոտ դրված էր մեկ երկկանթ կնուճ (աղ. 366, նկ. 3): Դամբանախցի տարածքի մեծ մասը դատարկ էր (աղ. 370):

Դամբարան 202 – Գտնվում է նախորդից հյուսիս-արևմուտք: Ծածկասալերով կառուցված ծածկի տակ բացված սալարկղային դամբանախուցը (1,50×0,80×0,65մ) առանցքով ուղղված էր հյուսիս-արևելքից հարավ-արևմուտք: Երեք ննջեցյալների (25–30 տարեկան տղամարդ, 5–6 տարեկան երեխաներ) ոսկորները անկանոն ձևով սփռված էին դամբանախցի ողջ մակերեսով, ինչը ցույց է տալիս, որ դիամմասնատում է իրականացվել (աղ. 371): Դրված էր ընդամենը մեկ խեցանոթ (աղ. 366, նկ. 4):

Դամբարան 204 – Ունի թերի պահպանված 3,00մ տրամագծով կրոմլեխ, որը հարավարևմտյան մասով կից է թիվ 203 դամբարանին: Կրոմլեխի կենտրոնական հատվածի մասամբ պահպանված ծածկի տակ բացված սալարկղային դամբանախուցը (1,50×1,00×1,25մ) առանցքով ուղղված էր արևելքից արևմուտք: Ննջեցյալը գլխով արևմուտք էր, աջ կողքի վրա, ոտքերը՝ կծկած, ձեռքերը՝ դեմքի դիմաց: Դրված էր յոթ խեցանոթ, որոնցից պահպանվեց միայն երկուսը (աղ. 366, նկ. 5,6): Դամբանախցում եղած մանր եղջերավոր կենդանու ոսկորները հարավարևելյան անկյունում էին (աղ. 368):

Դամբարան 205 – Ունի հյուսիսից հարավ առանցքով 4,20մ երկարություն, արևելքից արևմուտք առանցքի նեղ մասում 2,55մ լայնությամբ անկանոն կրոմլեխ, որն արևելյան մասում ընդուպ մոտենում է ավելի վաղ կառուցված թիվ 206 դամբարանին՝ շրջանցելով նրա կրոմլեխը: Միջակայքի կենտրոնական հատվածի ծածկասալերով կառուցված ծածկի տակ բացված սալարկղային դամբանախուցը (2,20×0,50×1,30մ) առանցքով ուղղված էր հյուսիս-արևելքից հարավ-արևմուտք: Ննջեցյալը (30–40 տարեկան կին) գլխով հյուսիս-արևելք էր, ձախ կողքի, ձեռքերը՝ դեմքի դիմաց, ոտքերը՝ կծկած: Դամբանախցում դրված էին երկու կնուճ, մեկ քրեղան (փշրված) և իլիկի գլուխ (աղ. 373, նկ. 1–3), հյուսիսարևելյան անկյունում առկա էին մանր եղջերավոր կենդանու ոսկորներ: Դամբանախցի հարավարևմտյան հատվածի մեծ մասը դատարկ էր (աղ. 369):

Դամբարան 206 – Ունի հյուսիսից հարավ առանցքով 2,40մ լայնության, արևելքից արևմուտք 3,20մ երկարության անկանոն կրոմլեխ, որին արևելյան կողմից կից է թիվ 208 դամբարանը: Միջակայքի կենտրոնական հատվածի վեց ծածկասալերով կառուցված ծածկի տակ բացված սալարկղային դամբանախուցը (2,30×1,37մ×1,54մ) առանցքով ուղղված էր հյուսիս-արևելքից հարավ-արևմուտք: Անխառն մանրահատիկ ավազով լեցուն դամբանախցում բացված երկու ննջեցյալներից տարեցը (25–35 տարեկան կին) գլխով հարավ-արևմուտք էր, աջ կողքի, ոտքերը՝ կծկած, ձեռքերը՝ դեմքի դիմաց, իսկ մյուսը (5–6 տարեկան) նախորդի գլխավերևում էր՝ նստած դիրքում: Ուղեկցող նյութը՝ երկու խեցանոթ (աղ. 373, նկ. 4,5), դրված էր հարավարևելյան անկյան մոտ: Մանր եղջերավոր կենդանու ոսկորներ բացվեցին հյուսիսարևելյան անկյունում (աղ. 372):

Դամբարան 207 – Գտնվում է նախորդից հյուսիս-արևելք, ունի 2,20 տրամագծով ոչ կանոնիկ կրոմլեխ, որի միջակայքի սալերով կառուցված ծածկի տակ բացված սալարկղային (1,50×1,00×1,00մ) դամբանախուցն առանցքով ուղղված էր հյուսիս-արևելքից հարավ-արևմուտք: Փայտե պատգարակի (1,10×0,60մ) վրա բացված ննջեցյալը (40–50 տարեկան տղամարդ) գլխով հարավ-արևմուտք էր, բերանքսիվայր, ոտքերը՝ կծկած, ձեռքերը՝ դեմքի դիմաց պարզած: Չորս խեցանոթներից բաղկացած ուղեկցող նյութերը դրված էին (աղ. 366, նկ. 7–10) պատգարակի վրա: Դամբանախցի մնացած տարածքը դատարկ էր թողնված (աղ. 375):

Դամբարան 208 – Ունի հատվածաբար պահպանված 3,00մ տրամագծով անկանոն կրոմլեխ, որն արևմտյան մասում կից է ավելի վաղ կառուցված թիվ 206 դամբարանին, որի այդ հատվածի կրոմլեխը ընդհանուր է: Միջակայքի կենտրոնական հատվածի ծածկասալերով կառուցված ծածկի տակ բացված սալարկղային դամբանախուցը (2,35×1,10×1,45մ) առանցքով ուղղված էր հյուսիս-արևմուտքից հարավ-արևելք: Ննջեցյալ (60–70 տարեկան տղամարդ) գլխով հյուսիս-արևմուտք էր, աջ կողքի, ոտքերը՝ կծկած, ձեռքերը՝ դեմքի դիմաց: Դամբանախցում դրված էր հինգ խեցանոթ, որոնց հիմնական մասը գտնվում էր հարավարևելյան պատի մոտ (աղ. 374, նկ. 1–5): Դամբանախցում

տարածքն ազատ թողնելու միտումն ակնհայտ էր (աղ.376):

Դամբարան 216 – Ունի հատվածներով պահպանված 2,50մ տրամագծով կրոմեխ, որի միջակայքի երեք ծածկասալերով կառուցված ծածկի տակ բացված սալարկղային դամբարանախուցը (1,30×0,80×0,80մ) առանցքով ուղղված էր հյուսիս-արևելքից հարավ-արևմուտք, լայնական երկու նեղ պատերը հիմնահողային էին: Ննջեցյալը (18–20 տարեկան կին) գլխով հյուսիս-արևելք էր, մեջքի վրա, մյուս ոսկորների անատոմիական դիրքի խաթարվածությունը ցույց է տալիս, որ մասնակի դիամանստում է կատարվել: Դրված էին երկու խեցանոթներ և մեկ փայտե առարկա* (աղ. 374, նկ. 6, 7): Դամբանախցի հյուսիսարևելյան և հարավարևմտյան հատվածների մեծ մասը դատարկ էր (աղ. 377):

Լճաշենի ՈՒԲ մշակույթի ուսումնասիրությունը կատարում ենք Լճաշենի, Շիրակավանի և Արթիկի հուշարձանների համեմատության միջոցով:

Կատարման մակարդակով աչքի է զարնում Լճաշենում մեր կողմից պեղված քրմական դասին պատկանող թիվ 150 դամբանային գույքը: Այստեղ առկա են նախորդ փուլի նմանօրինակ դամբարանների ծիսական խեցեղենի բոլոր նմուշները, բացի կաթասից, որը բացակայում է: Վերջիններս ունեն միանգամայն այլ հատկանիշներ (աղ. 313, 315): Ամբողջությամբ բացակայում են նախորդ փուլին այնքան բնորոշ սրվակատիպ փոքր անոթները, որոնց փոխարեն թիվ 150 դամբարանում դրանք փոխարինվում են փոքր, ոչ շատ բարձր պարանոցով սահուն անցումով, նախորդից ավելի հարթ հատակների փոխարեն կլոր հատակ ունեցող անոթներով: Նորովի է վերջիններիս հարդարանքը՝ պարանոցներին փայլեցմամբ արված ուղղահայաց, իրանին՝ թեք գծերի խմբերով և իրանին ու ուտերին արված հորիզոնական ակոսագոտիներով (աղ. 308, 315, նկ. 3): Նմանատիպ փոքր անոթը միակն է, որ հարթ հատակով և իրանի վերին մասում փոսիկներից կազմված զիզգագաձև զարդամոտիվով (աղ. 315, նկ. 2) ինչ-որ չափով հիշեցնում է նախորդ փուլի նմանատիպ ձևերը:

Հարկ է նշել, որ նման չափի և ձևի սափորներն ամբողջությամբ բացակայում են մեր պե-

ղած մեծ թվով թաղման գույքից, սակայն ձևով բավականին մոտ են Լճաշենի ՈՒԲ վաղ փուլին պատկանող ավելի մեծ չափերի բազմաթիվ կնուճների (աղ. 315, նկ. 5): Անոթների այս տեսակը լավ հայտնի է Սևանի ավազանի մեկ այլ հուշարձանից՝ Քանազեղից (Փիլիպոսյան Ա., 2002, 45) և ամբողջությամբ կրկնում է Լճաշենի օրինակները: Նույնն են Լոռի բերդի թիվ 2 և 7 դամբարանների կնուճները (Деведжян С., 1981, т. XII), Սևան քաղաքի թիվ 18 և Ներքին Գետաշենի թիվ 20 դամբարանների ստորին շերտի նյութերը (Փիլիպոսյան Ա., 1999, աղ. 31, 49), որոնք թվագրվում են Ք.ա. XV–XIV դդ.: Նույն ժամանակաշրջանով են թվագրվում նաև Շիրակավանի (Թորոսյան Ռ. և այլք, 2002, աղ. XII, XIX, XXII, XXV, XXXIV, XXXVII) և Քերթի (Петросян Л., 1989, т. 46–53) հավաքածուները:

Հիշյալ փոքր անոթները եզակի տեսակներ են: Դրանք, բացի խնդրո առարկա դամբարանից, ինչպես Լճաշենի, այնպես էլ այլ համաժամանակյա հուշարձաններում գրեթե չկան:

Որպես Լճաշենի ՈՒԲ հավաքածուներին բնորոշ հատկանիշ հարկ է նշել սև փայլեցված, միջին բարձրության վզով, կլոր հատակով, կլոր շուրթով կնուճները և սև փայլեցված կիսագնդաձև քրեղանները, որոնք հարդարված են փայլեցմամբ արված տարատեսակ զարդամոտիվներով (աղ. 313, նկ. 4, 5, 6): Հիշյալ կնուճները և քրեղանները գրեթե առանց բացառության առկա են մեր կողմից սույն աշխատությունում ներկայացված ՈՒԲ համալիրներում, որոնք երբեմն տարբերվում են միայն չափերով:

Նման համադրություններով մեր հավաքածուներին ամենամոտ զուգահեռները նույն տարածաշրջանի Ներքին Գետաշենի թիվ 1 և 2 դամբարանների նյութերն են, որոնք գրեթե ամբողջությամբ կրկնում են Լճաշենի հավաքածուները (Xnkikyan O., 2002, Pl. XXI–XXIII): Թիվ 2 դամբարանը դասվում է Լճաշենում լավ հայտնի, հասարակության վերնախավին պատկանողների խմբին (Хнжикян О., 1993, 107): Թիվ 1 դամբարանն աչքի է ընկնում այնտեղ գտնված բրոնզե գեներով և զարդարանքի առարկաներով (Хнжикян О., 1993, 108):

Ինչ վերաբերում է տվյալ հավաքածուների ժամանակագրությանը, ապա թիվ 2 դամբարանն ամբողջությամբ համապատասխանում է Լճաշենի Ք.ա. XV դ. –XIV դ. կեսին պատկանող հավաքածուներին: Թիվ 1 դամբարանի նյու-

* Փայտե առարկան հնարավոր չէր փրկել:

թերևս ասես բաժանվում են երկու խմբի, որոնցից աղ. I, նկ. 11, 13–22 նյութերը ևս ամբողջությամբ համապատասխանում են ուսումնասիրվող հավաքածուներին, իսկ աղ. I, նկ. 1–10, 12 իրերը (գոտի, նետապաք, երկու քրեղան) դուրս են մնում վերը նշված խեցեղենի ձևերից և մերձենում են ՈՒԲ վերջ և ՎԵ ժամանակաշրջաններին պատկանող նյութերին:

Լճաշենի թիվ 150 և դրան նախորդած փուլի հավաքածուների համեմատության վերաբերյալ հարկ է նշել Հ. Մարտիրոսյանի կարծիքը՝ նման նյութերով ԿԲ (Թագաքենդ) և Գեղարտի դամբանային համալիրների ու իր կողմից պեղված կիսավեր թիվ 2 կրոմլեխի նյութերի համեմատական ուսումնասիրության առումով: Տեսնելով Լճաշենի ընդելուզված նյութերով հավաքածուների և նշված հուշարձանների նյութերի ընդհանրությունները՝ Հ. Մարտիրոսյանն այնուամենայնիվ աննկատ է թողնում դրանց միջև առկա որոշ տարբերություններ: Եթե Գեղարտի ավերված դամբանային հավաքածուն իր պատվանդանաձև նստուկով, կետագարդ ինկրուստացված անոթներով կարելի է դասել Լճաշենի նախորդ փուլին, ապա թիվ 2 կրոմլեխի ստորին շերտի նյութերն ամբողջությամբ համապատասխանում են Լճաշենի խնդրո առարկա թիվ 150 դամբարանի նյութերին: Այդուհանդերձ Հ. Մարտիրոսյանը ճիշտ է, երբ դրանց միջև նմանություններ է տեսնում, թեև թվագրության խնդրում հանգում է այլ հետևության՝ դրանք վերագրելով Ք.ա. XIV դ. վերջ–XIII դ. (Мартиросян А., 1964, 83–93): Անդրադառնալով Լճաշենում 1955 և 1957 թթ. պեղված կրոմլեխների նյութերին՝ նա նշում է, որ դրանք լիովին համահունչ են Գեղարտին և Արթիկին, որ 1955 թ. Լճաշենում պեղված ու Գեղարտի խոհանոցային խեցեղենի տիպերի հետ հանդես են գալիս նախորդ փուլի եռագույն խեցեղենի տարրեր, որոնք, համարելով Լճաշենի դամբարաններին հատուկ հատկանիշ, վերագրում է Ք.ա. XIV դ. վերջ–XIII դ. (Мартиросян А., 1964, 94–95): Չնայած համեմատական նյութերի սակավությանը, նա նկատում է նաև նշված հուշարձանների նյութերում առկա որոշ տարբերություններ, թեև թվագրության հարցում մնում է հին մտայնությանը, որ ՄԲ վերջին փուլին բաժին են ընկնում Ք.ա. XVI–XV դդ., անցումայինին՝ Ք.ա. XIV դ., և ՈՒԲ վաղ փուլը բնականաբար թվագրվում է Ք.ա. XIV դ. վերջ–XIII դ.: Այդ ընդհանրություն-

ներն ու տարբերությունները լավագույնս դրսևորվում են Լճաշենի, Շիրակավանի և Արթիկի նյութերում:

Գույքակազմով Լճաշենի թիվ 150 դամբարանի կճուճներին և քրեղաններին համադրելի են նաև Ներքին Գետաշենի մեկ այլ՝ թիվ 20 դամբարանի ստորին շերտի Ք.ա. XV–XIV դդ. թվագրված նյութերը (Փիլիպոսյան Ա., 1999, աղ. 49): Դրանք հատակի հարթությամբ և պարանոցից իրանին անցումով հիշեցնում են նաև նախորդ փուլի անոթները: Նույնը կարելի է ասել Խոջաբաղերի թիվ 2 դամբարանի կճուճի մասին: Մեկը գլանաձև է, մյուսը՝ ներճկված պարանոցով և իրանի կենտրոնական մասում ակոսագոտիներով, իրանի վերին մասի լայն ցանցագոտիներով (Թումանյան Գ., 1997, 258): Դրանք ոչնչով չեն տարբերվում Սևանի ավազանի (Լճաշեն, Ներքին Գետաշեն) և վերը նշված նմուշներից, որոնց զուգահեռները լավ հայտնի են Հայաստանի ՈՒԲ վաղ փուլի նմուշներից: Չենք բացառում, որ դրանց վերին սահմանը Ք.ա. XV դ. է: Համաժամանակյա նյութեր են Խոջաբաղերի թիվ 6 դամբարանի կճուճները և քրեղանը (Թումանյան Գ., 1997, 260): Մեր վկայակոչած նյութերին մերձենում են նաև Ա. Եսայանի կողմից Գեղարտում պեղված թիվ 2 դամբարանի կճուճները և քրեղանները (Badalyan R., Avetisyan P., 2007, 111), որոնց Ք.ա. XV դ. երկրորդ–XIV դ. առաջին կեսին պատկանելը կասկած չի հարուցում: Դամբանային կառույցներով և նյութերի նմանությամբ Լճաշենին մոտ գտնվող լավագույն հուշարձաններից են Լոռի բերդի ՈՒԲ վաղ փուլին պատկանող թիվ 2 և 7 դամբարանները (Деведжян С., 1981, 25–26): Այստեղի հիմնահողային դամբարանները հիշեցնում են Լճաշենի քարակղային դամբանաարանները: Նույնը կարելի է ասել տվյալ հուշարձաններում հայտնաբերված նյութական մշակույթի նմուշների (խեցեղեն, զենքեր, զարդարանքի առարկաներ) վերաբերյալ (Деведжян С., 1981, т. V–XIII):

Լճաշենի թիվ 150 և մյուս բոլոր ՈՒԲ վաղ փուլի դամբարանների քրեղաններին և քիչ բարձր վզով կճուճներին համադրելի են Քեթիի համաժամանակյա թիվ 26 և 27 դամբարանների նյութերը (Петросян Л., 1989, т. 51, 52): Այդպիսիք լավագույնս ներկայանում են նաև Շիրակավանի տվյալ ժամանակաշրջանով թվագրվող թիվ 14, 28, 37, 44, 48, 49 և այլ դամբարաններում (Թորո-

սյան Ռ. և այլք, 2002): Կճուճների նույն ձևն ունեն Երևանի մաքրման կայանների մերձակա դամբարաններից հայտնաբերված և փայլեցմամբ զարդարված կճուճները (Есаян С., 1969, т. 29): Փոքր-ինչ այլ է Արթիկինը: Այստեղ ուսումնասիրվող քրեղաններն ու կճուճները հեղինակի կողմից առանձնացված երկու խմբերում են: Արթիկում կիսագնդաձև իրանով քրեղանների հետ հաճախ հանդիպում են նաև երկթեք իրանով տեսակները, որպիսիք այլ հուշարձաններում նշմարվում են ՌԻԲ հաջորդ փուլում: Ինչ վերաբերում է միջին բարձրությամբ վզով կճուճներին, դրանք ևս Արթիկում փոքր-ինչ ձևափոխված են և ունեն ոչ թե բարձր ուտեր, ինչպես Լճաշենի թիվ 150 և այլ դամբարաններում, այլ շատ ավելի տանձաձև են (Хачатрян Т., 1979):

Այժմ նշված երեք հուշարձանների հարաբերակցությանը դառնանք առանձին-առանձին՝ ուսումնասիրելով դրանց ընդհանրություններն ու տարբերությունները:

Ինչպես վերը ցույց տրվեց, որոշ տարբերություններ կան Լճաշենի և Արթիկի գույքախմբերում: Փորձենք պարզել նույն Շիրակի երկու ՌԻԲ հուշարձանների հարաբերությունը, Լճաշենի և Արթիկի խմբերում եղած տարբերությունները: Դրանք են՝ Լճաշենում երկթեք իրանով քրեղանների բացակայությունը, միջին բարձրությամբ կճուճների տանձաձևությունը և արտաքին հարդարման անկումը, որն ամբողջությամբ բացակայում է նաև Շիրակավանի ՌԻԲ վաղ փուլի նյութերում՝ վկայելով վերջինիս և Լճաշենի առավել մոտ լինելը: Շիրակի դաշտի երկու հուշարձաններից մեկի մերձավորությունը և մյուսի որոշ տարբերությունները կարող են միայն ժամանակագրական լինել:

Դատելով Շիրակավանում պեղված ՌԻԲ 55 դամբարաններից երեքում հայտնաբերված նյութերի ճոխությունից, կարծում ենք, թիվ 44, 48 և 77 դամբարաններում, ինչպես Լճաշենում, թաղված են եղել հասարակության վերնախավին պատկանողներ և ըստ ամենայնի ընտանիքներ: Թիվ 44 թաղումը կատարված էր կառքի վրա, աղեղի և այլ զենքերի, զարդարանքի առարկաների հետ (Թորոսյան Ռ. և այլք, 2002, աղ. XXII): Թիվ 48 դամբարանն աչքի է ընկնում այստեղ գտնված խարսխաձև պատվանդանի վրա կանգնած մարդու և առյուծի արձանախմբով, զենքերով, կաշվե գոտիով և խեցեղենով (աղ. X, V), իսկ թիվ 77 դամբարանն առանձնա-

նում է այժի բրոնզե արձանիկներով, ոսկյա զարդերով, բրոնզե գործիքներով ու խեցեղենով (աղ. XXXIII): ՌԻԲ զարգացած փուլում՝ Ք.ա. XV–XIV դդ., Լճաշենի և Շիրակավանի խեցանոթները՝ սև փայլեցված կլոր հատակով, գնդաձև իրանով, ոչ բարձր վզով կճուճներն ու կլոր հատակով, գնդաձև իրանով քրեղանները, զարդարված են փայլեցմամբ արված տարատեսակ զարդամոտիվներով:

Թեև ոչ բոլոր մետաղյա նյութերն են միմյանց կրկնում, սակայն ընդհանուր առմամբ երկու դեպքերում էլ զենքերը, արձանիկներն ու թանկարժեք մետաղներից պատրաստված զարդարանքի առարկաները ևս վկայում են երկու հուշարձաններից հայտնաբերված ՌԻԲ վաղ փուլի համալիրների մեծ ընդհանրությունը:

Չնայած այն իրողությանը, որ Արթիկում ևս զգալի թիվ են կազմում ՌԻԲ վաղ փուլի նյութերը, այնուամենայնիվ այնտեղ, Լճաշենի և Շիրակավանի նյութերի համեմատ, նկատելի են նյութերի արտաքին փայլի որոշ անկում և, որ ամենակարևորն է, վերջինում առկա ուղղահայաց կողերով և շուրթով քրեղանները Լճաշենում գրեթե ամբողջությամբ բացակայում են, որն ինչպես նկատել են Հ. Մնացականյանը և Հ. Մարտիրոսյանը, վկայում են Արթիկի դամբարանադաշտի փոքր-ինչ հետ մնալու մասին: Բացի այդ, Արթիկում պեղված 640 դամբարաններում թեև չկան Լճաշենի և Շիրակավանի վերնախավին պատկանող ճոխ նյութեր, սակայն համեմատաբար հարուստ մետաղե գործիքներ պարունակող դամբարանները որոշակի թիվ են կազմում:

Չնայած այս ամենին, նկատելի են որոշ անկումային երևույթներ: Նկատի ունենալով թեկուզ այն հանգամանքը, որ Շիրակավանի 55 ՌԻԲ դամբարաններից երեքը, ինչպես Լճաշենում, աչքի են ընկնում ճոխությամբ, իսկ Արթիկում այդպիսիք գրեթե բացակայում են, և բացառելով հեռագնա հետևությունները, այնուամենայնիվ կարելի է ենթադրել, որ Արթիկում ներկայանում են ՌԻԲ զարգացման բարձրակետի ավարտական փուլի նյութեր, որոնք փոքր-ինչ երիտասարդ են Լճաշենից և Շիրակավանից: Հ. Մարտիրոսյանը ժամանակին իր ձեռքի տակ եղած ոչ այնքան հարուստ նյութերի հիման վրա, համեմատելով Լճաշենի երկգույն խեցեղենը Արթիկի վաղ խմբի նյութերի հետ, հանգել է այն հետևության, որ Արթիկում իսպառ բացա-

կայում են երկգույն նյութերը, և նկատելի է փայլեցման անկում: Ուստի այդ փաստերը վկայում են Արթիկի դամբանադաշտի ուշ ժամանակների պատկանելը և այն ընդհանրապես վերագրում ՌԻԲ վաղ փուլի վերջին (Мартиросян А., 1964, 108): Նախորդ բոլոր ուսումնասիրողների մոտեցումները ՌԻԲ վաղ փուլի հուշարձանների ժամանակագրությանը մի փոքր այլ է: Այսպես, Արթիկի դամբանադաշտի դամբանային նյութերը երկու խմբի բաժանելու համար հիմք են ընդունել հիմնականում խեցանոթների սև և թույլ սև փայլը (Хачатрян Т., 1963, 25–42): Արթիկի վաղ խմբի թվագրման համար հիմք են ծառայել Լճաշենի թիվ 2 և 8 դամբանաբլուրների նյութերը, որոնք ըստ հեղինակի նույնական են, համաժամանակյա և պատկանում են Ք.ա. XIII–XII դդ. (Хачатрян Т., 1963, 47): Լճաշենի նշված դամբանաբլուրները նույնիսկ համաժամանակյա չեն ոչ միմյանց և ոչ էլ Արթիկի հետ: Հաջորդ աշխատությունում Տ.Խաչատրյանը Արթիկի նյութերը բաժանել է երկու խմբի՝ վաղ և ուշ, որտեղ յուրաքանչյուրն ըստ հեղինակի աչքի է ընկնում իր յուրօրինակությամբ: Վաղ խմբին բնորոշ է սև փայլեցված, տարբեր մոտիվներով զարդարված խեցեղենը: Տվյալ նյութերի խմբում հատուկ նշելով միտանիական կնիքների առկայությունը և դրանց տարածման հիմնական շրջանները համարելով հյուսիսային Սիրիան ու հյուսիսային Միջագետքը, և բերելով բոլոր հեղինակների թվագրությունները, նա իրավամբ նշում է, որ դրանք թվագրվում են Ք.ա. XV դ. – XIV դ. սկզբով (ըստ Ե. Պոռոսյանի): Այնուհետև նա ևս մեկ անգամ ընդգծում է, որ բոլոր ուսումնասիրողները սովյալ կնիքներով նյութերը թվագրում են Ք.ա. XV–XIV դդ.: Դրանից անմիջապես հետո նա եզրակացնում է, որ Արթիկի նման նյութերը բնորոշ են Ք.ա. XIV–XIII դդ.՝ պատճառաբանելով դրանցում ապակե բաժանարար ուլունքների առկայությունը: Սակայն, բերելով Հատիճի իր պեղումներից գունազարդ խեցեղենի հետ միասին գտնված նման բաժանարարը, նա անհասկանալի ձևով պնդում է, որ Արթիկի նյութերը հնարավորություն են ընձեռում այդ ուլունքների գոյատևման ժամանակաշրջանը համարել Ք.ա. XIV–IX դդ. (Хачатрян Т., 1975, 158): Մեր կարծիքով, Արթիկի սովյալ նյութերը Ք.ա. XIV–XIII դդ. են: Լճաշենի թիվ 150 դամբարանի կնունքները և քրեղանները կրկնում են նաև Ծաղկալանջի թիվ 17 դամբարանի նյութերը, այստեղ գտնվել է նաև երկավազ կնունք*:

Բարձր ուներով փայլեցմամբ և այլ եղանակներով հարդարված մեծ թվով կնունքներ և քրեղաններ Հայաստանից բացի բավականին հատկանշական են Վրաստանի Ք.ա. XV դ. երկրորդ կես–XIV դ. կեսերով թվագրվող հուշարձաններին (Пицхелаяри К., 1973, таб. LXIX): Ակնհայտ է վերջիններիս կապը Ջեմո Բողբեի անցումային փուլին պատկանող, կետերով և փայլեցմամբ զարդարված նյութերի հետ (Пицхелаяри К., 1979, таб. III–IX): Կ. Փիցիսելաուրին Սամթավրոյի թիվ 70, Ցխինվալիի թիվ 344 դամբարանների նյութերը, որոնք նախորդ աշխատությունում դասված էին ՌԻԲ նյութերի շարքում, հետագայում իրավացիորեն ճշգրտելով դասել է անցման փուլի հուշարձանների խմբին (Пицхелаяри К., 1979, таб. III):

Լճաշենի թիվ 150 դամբարանի սև փայլեցված մակերեսով, կլորավուն հատակով, ուռուցիկ իրանով, բարձր ուներով, ցածր վզով, դուրս ճկված շուրթով զարդարուն և անզարդ կնունք (աղ. 315, նկ. 4) ներկայանում է առաջին հերթին մեր կողմից պեղված թիվ 23 (աղ. 179), 100 (աղ. 255), 109 (աղ. 266), 110 (աղ. 271), 112 (աղ. 275), 126 (աղ. 285), 127 (աղ. 289, նկ. 5–7), 141 (աղ. 86, նկ. 7–9), 161 (աղ. 327, նկ. 2), 171 (աղ. 332, նկ. 10), 176 (աղ. 327, նկ. 7–9), 181 (աղ. 343, նկ. 5–10), 189 (աղ. 349, նկ. 6–8), 200 (աղ. 366, նկ. 1–2), 204 (աղ. 366, նկ. 5, 6) և 216 (աղ. 374, նկ. 6, 7) հայտնի են Շիրակավանի ՌԻԲ վաղ փուլի գրեթե բոլոր դամբարաններից (Թորոսյան Ռ. և այլք, 2002, աղ. XI–XLI): Այդպիսիք են Լոռի բերդի թիվ 9 դամբարանից հայտնի սեպաձև, համակենտրոն շրջաններով, ակոսագոտիներով, ինչպես նաև սպիտակ և կարմիր ներկով (մածուկով) մեանդրաձև, պատկերներով զարդարված տեսակները (Деведжян С., 1981, т. XIV): Վերը նշված Քանագեղի թիվ 2, 3 և Ներքին Գետաշենի ՌԻԲ վաղ փուլի դամբարանների նույն ձևի կնունքները ևս զարդարված են փայլեցմամբ և կտրելու եղանակով արված մոտիվներով: Ուշագրավ են Մեծամորի թիվ 2 դամբանաբլուրի նույնանման կնունքները, որոնցից մեկը կրում է սեպաձև, մյուսը՝ փայլեցմամբ արված ալիքաձև խմբեր, հաջորդը՝ կտրելու եղանակով արված հորիզոնական ակոսագոտիներ և զիզագոտիներ: Թիվ 2

* Պեղումները՝ Ֆ. Մուրադյանի:

դամբարանի երկու նման կնուճներից մեկն ունի փոսիկներով արված քառաշար ալիքագոտիներ, մյուսը՝ փայլեցմամբ արված թեք գծերի խմբեր: Բացի այդ, այս դամբարանում են նաև կնուճների նախորդ տեսակի երկու նմուշներ, որոնց հետ գտնվել է նաև փոքր պոչուկով բրոնզե հարթ դաշույն (Khazadian E., 1995, pl 13,17): Թիվ 2 դամբարանի նյութերը կետագարդումով մերձենում են նաև նախորդ՝ անցման փուլի նյութերին: Լճաշենի ուսումնասիրվող կնուճների զուգահեռները տեսանելի են նաև Ապարան II թիվ 4 դամբարանում, Գեղարոտի թիվ 1 և 2 դամբարաններում (պեղ. Ս. Եսայանի), Հնաբերդի թիվ A-2 դամբարանում (Badalyan R., Avetisyan P., 2007, pl. VI, VIII, III): Ավելորդ չէ ևս մեկ անգամ ընդգծել, որ ներկայացվող կնուճների տեսակը ՌԻԲ վաղ փուլում տարածվածներից է, որպիսիք առկա են նաև վերը նշված Կարմիր բերդի (Թագաքենդ) թիվ 3, 6, 7 և Գեղարոտի ավերված և թիվ 4 դամբարաններում:

Կնուճների այդ տեսակը զգալի չափով հայտնի է Երևանի մաքրման կայանների մերձակայքի դամբարաններից (Есаян С., 1969, таб. 31): Արտաշավանի ՌԻԲ վաղ փուլի թիվ 3 և 4 դամբարանների նման կնուճները ևս զարդարված են փայլեցմամբ և կտրելու եղանակներով արված մոտիվներով (Ավետիսյան Պ. և այլք, 1998, աղ. դ): Ցածր պարանոցով կնուճները ևս լավ հայտնի են Արթիկի ՌԻԲ դամբարաններից: Ի տարբերություն Լճաշենի և մյուս վերը նշված համաժամանակյա հուշարձանների օրինակների, որտեղ կնուճների մեծ մասը զարդարված է փայլեցմամբ արված մոտիվներով, Արթիկում ընդհակառակը, գերակշռում են կտրելու եղանակով արված ակոսագոտիները (Хачатрян Т., 1979): Կրկնությունից խուսափելու նպատակով չենք անդրադառնում Լճաշենի թիվ 150 դամբարանի ծիսական արկղին և ընկույզի կեսի նման քրեղաններին, որոնց մասին խոսվել է թիվ 108, 118 և 218 դամբարանների նման նյութերը քննարկելիս, միայն նշենք, որ չնայած ձևաբանական որոշ փոփոխություններին, դրանց ծիսական նշանակությունը մնում է անփոփոխ:

Լճաշենի ՌԻԲ վաղ փուլի դամբարաններում զգալի թիվ են կազմում նաև ավազախառն կավից պատրաստված, հիմնականում հարթ հատակով, ուռուցիկ իրանով, ցածր վզով, դուրս ճկված կամ թեքված շուրթով, բաց վարդագույն և գորշ զարդարված մակերեսներով խոհանո-

ցային կնուճները, որոնց հիմնական զարդամոտիվները հորիզոնական ակոսագոտիներն ու հատիկաշարերն են: Դրանց զգալի մասի արտաքին մակերեսը ծածկված է դուրզի անիվի թողած համակենտրոն շրջաններով (տես մեր պեղած թիվ 8 (աղ. 111), 19 (աղ. 174), 21 (աղ. 177), 27 (աղ. 182), 33 (աղ. 184), 35 (աղ. 189), 40 (աղ. 193), 46 (աղ. 199), 49 (աղ. 203), 61 (աղ. 214), 64 (աղ. 218), 71 (աղ. 217), 83 (աղ. 233), 84 (աղ. 238), 91 (աղ. 244), 92 (աղ. 242), 100 (աղ. 255), 109 (աղ. 266), 112 (աղ. 275), 115 (աղ. 414), 119 (աղ. 282), 131 (աղ. 293), 145 (աղ. 302), 195 (աղ. 361), դամբարանները): Բոլորի վրա ակնհայտ են կրակի տեսական ազդեցության նշանները, որոնք հավաստում են այս խեցանոթների ամենօրյա գործածության մասին: Ինչպես Լճաշենում, այնպես էլ համաժամանակյա այլ հուշարձաններում (Շիրակավան, Լոռի բերդ, Քանազեղ, Ներքին Գետաշեն, Քեթի, Արթիկ) և այլուր խոհանոցային կնուճները տվյալ հավաքածուների տարածված նյութերից են:

Լճաշենում մեր պեղած թիվ 8 (աղ. 111), 19 (աղ. 174), 36 (աղ. 191), 63 (աղ. 92), 78 (աղ. 221), 82 (աղ. 233), 155 (աղ. 314), 160 (աղ. 321), 161 (աղ. 327), 166 (աղ. 328), 170 (աղ. 126), 171 (աղ. 337) դամբարաններում գտնվել են նաև մեկ այլ ձևի՝ «կանգնած» և փոքր-ինչ դեպի դուրս թեքված շուրթերով քրեղանատիպ անոթներ, որոնք ձևով չեն համապատասխանում առկա տեսակներին: Որպես ընդհանուր երևույթ պետք է նշել, որ դրանք ձևով տարբեր են՝ մեծ մասի ուտերը բարձր ու հարթակաձև են: Բարձր հարթակաձև ուտերով խեցանոթներն ընդհանրապես սակավաթիվ են: Այդպիսիք բացի Լճաշենից հայտնի են Ապարան II հուշարձանի թիվ 2 և 5 դամբարաններից (Badalyan R., Avetisyan P., 2007, pl VI): Հարկ է նշել, որ նման հատկանիշները նորույթ չեն և հին ՄԲ ավանդույթների շարունակությունն են: Բացի այդ, որպես ընդհանուր երևույթ, դրանք անզարդ են և միայն առանձին դեպքերում ունեն ակոսագոտի կամ հատիկաշար: Հետաքրքիրն այն է, որ Հայաստանի ուսումնասիրվող հավաքածուներում այդպիսիք գրեթե բացակայում են: Ընդամենը նման շուրթով մեկ օրինակ մեզ հայտնի է Շիրակավանի ՌԻԲ վաղ փուլին պատկանող թիվ 43 դամբարանից (Թորոսյան Ռ. և այլք, 2002, աղ. XXI): Նման շուրթերով անոթները մեծ թիվ են կազմում առաջին հերթին Լճաշենի Ք.ա. XVII-XVI դդ. թվագրվող նյութերում,

Հատիճի բոլոր խմբերի դամբարաններում (Хачатрян Т., 1975, 158), Շիրակավանի ՄԲ բնակատեղիում (Թորոսյան Ռ. և այլք, 2002, աղ. VII–IX) և ՄԲ/ՈՒԲ անցումային փուլին պատկանող թիվ 40 ու 42 դամբարաններում (Թորոսյան Ռ. և այլք, 2002, աղ. X): Այս հանգամանքը ևս մեկ անգամ հավաստում է Լճաշենի դամբարանադաշտի մշակույթի գենետիկական զարգացման ողջ ընթացքը՝ անցումային փուլերին բնորոշ բոլոր հատկանիշներով: Բացի այդ, ՄԲ և ՄԲ/ՈՒԲ վերը ներկայացված նյութերի հետ նշմարվող այս ընդհանրությունները ևս մեկ անգամ վկայում են Լճաշենի ուսումնասիրվող համալիրների ՈՒԲ վաղ փուլին պատկանելու իրողությունը:

Քրեղաններից բացի Լճաշենի թիվ 173 (աղ.129), 177 (աղ.136), 181 (աղ.343), 190 (աղ.336) և 192 (աղ.355) դամբարաններում (պեղ. Լ. Պետրոսյան) գտնվել են նաև ուղղահայաց կամ քիչ դուրս թեքված շուրթերով կճուճներ, որոնց նմանակները ևս նշմարվում են Հատիճի և Շիրակավանի վերոհիշյալ հուշարձաններում: Ինչ վերաբերում է թիվ 22 դամբարանում հայտնաբերված քիչ հանդիպող, համեմատաբար մեծ չափերի հարթ հատակով երկթեք, իրանի միջնամասում շեշտված անցումով և դուրս թեքված շուրթով կճուճին (աղ.176, նկ.6), ապա դրա ճշգրիտ գուգահեռները գտնվել են Հատիճի թիվ 93 դամբարանում (Хачатрян Т., 1975, 110) և Շիրակավանի նույն ՄԲ վերջին փուլին պատկանող շերտից (Թորոսյան Ռ. և այլք, աղ. VIII (6,8): Ինչպես տեսնում ենք, ներկայացված կճուճների տեսակը ևս մատնանշում է Լճաշենի ՄԲ/ՈՒԲ մշակույթների ներքին գենետիկական կապերի զարգացման ընթացքը: Նշված նյութերի մատնանշվող կապերի դրսևորումներով չի ավարտվում Լճաշենի մշակույթի ներքին զարգացման ընթացքը: Նման հատկանիշներ ունի նաև Լճաշենի կճուճների և քրեղանների ևս մեկական տեսակ. թիվ 62 (աղ.195), 63 (աղ.192), 91 (աղ.244), 95 (աղ.246), 120 (աղ.284), 124 (աղ.289), 128 (աղ.291), 145 (աղ.302), 160 (աղ.321), 161 (աղ.327), 165 (աղ.332), 179 (աղ.343), 199 (աղ.364) դամբարանների քրեղանները որպես կանոն գրեթե անզարդ են, մի քանիսի վերին մասում ակոսագոտիներ կան, երբեմն էլ փայլեցմամբ ստացված ուղղահայաց հաստ գծեր: Թիվ 195 դամբարանի օրինակն ունի ուղղահայաց հարթ կտրած շուրթեր, որի իրանին կետերով երկու խումբ եռաշար կախված զարդափնջեր են արված: Այս

քրեղանների էական հատկանիշներն են՝ երկարուկ տեսքը, ուսերի բարձրությունը, հարթ հատակները, որոնց շտրիիվ դրանք ստանում են քիչ տափակ տեսք:

Բացի վերը նշված և մեր պեղած դամբարաններից, այդպիսիք առկա են Հ.Մնացականյանի պեղած թիվ 246, 247, 248, (ՀՊՊԹ, 2479/27, 28, 35) և այլ դամբարաններում, որոնք հատակի լայնությամբ և հարթությամբ, շուրթի ուղղահայացությամբ ու թեքությամբ, հաճախ բաց դարչնագույն մակերեսով առավել ընդհանրություններ են դրսևորում ՄԲ և ՄԲ/ՈՒԲ անցումային փուլերի նյութերի հետ: Նման քրեղաններ Հայաստանի այլ շրջանների համաժամանակյա հուշարձաններից մեզ հայտնի չեն: Ըստ ամենայնի դրանք Լճաշենի մենաշնորհն են: Ցանկանում ենք առանձնացնել միայն թիվ 165 դամբարանային հուշարձանախումբը, որտեղ, բացի գնդաձև իրանով փոքր թասից և նշված ձևի չորս քրեղաններից, գտնվել է նաև մեկ կեռնոս (աղ.332, նկ.1): Կեռնոսները ևս փոքր թիվ են կազմում Լճաշենում: Հ.Մնացականյանի պեղումներից այդպիսիք հայտնի են թիվ 85 (ՀՊՊԹ, 2166/20), 131 (ՀՊՊԹ 2273/99), 138 (ՀՊՊԹ, 2273/226), 234 (ՀՊՊԹ, 2273/115), 239 (ՀՊՊԹ 2497/8), 250 (ՀՊՊԹ 2497/59), 257 (ՀՊՊԹ 2552/5), 277 (ՀՊՊԹ 2552/15) և 292 (ՀՊՊԹ 2695/10) դամբարաններից: Լճաշենի նախորդ փուլերի ձևերն են հիշեցնում նաև թիվ 73 (աղ.222), 82 (աղ.233), 92 (աղ.242), 127 (աղ.289), 134 (աղ.300), 172 (աղ.339), 147 (աղ.306) և 157 (աղ.322) դամբարաններում հայտնաբերված ներս սեղմված վզով և դուրս ճկված շուրթով սափորի ձևի կճուճները, որոնք ՈՒԲ վաղ փուլի հուշարձաններում գրեթե անհետանում են: Բերված օրինակները նախորդ ժամանակաշրջանների նման անոթների ձևերի վերապրուկային դրսևորումներ են: Ինչպես այս, այնպես էլ սրանից առաջ ներկայացված վաղ նյութերի առկայությունը ևս մեկ անգամ վկայում է ընդհանրապես Լճաշենի դամբարանադաշտի ՈՒԲ մշակույթի առավել վաղ դրսևորումների մասին:

Լճաշենում մեր պեղած դամբարաններում, բացի խեցանոթների ուսումնասիրված տեսակներից, գտնվել են նաև եզակի ձևի անոթներ և փոքր թվով տարբեր ձևերի բռնակներով նյութեր: Այդ առումով ուշագրավ են թիվ 23 (աղ.179), 45 (աղ.197, նկ.5), 78 (աղ.221, նկ.4), 95 (աղ.246, նկ.2), 111 (աղ.273, նկ.4) և 165 (աղ.332, նկ.6)

դամբարաններում գտնված գնդաձև իրանով, կլոր հատակով, ներս հակված վերին մասով, առանց շուրթի փոքր թասերը: Այդպիսիք ոչ մեծ քանակությամբ հայտնի են Հայաստանի ՌԻԲ վաղ փուլի այլ հուշարձաններից: Նման թասեր են հայտնի Ծաղկավանջի թիվ 27 (Badalyan R., Avetisyan P., 2007, pl VIII (24), Քեթիի թիվ 21 և 22 դամբարաններից (Петросян Л., 1989, т. 46, 47), սակայն թասերի այս տեսակն առավել մեծ թվով հայտնի է Արթիկից (թիվ 7, 9, 15, 53, 80, 110, 124) և բազմաթիվ այլ դամբարաններից (Хачатрян Т., 1979): Սրանք հիշեցնում են Արթիկում լավ հայտնի, վերը նշված երկթեք իրանով, առանց շուրթի թասերը:

Նման ձևի քրեղանները և անոթները լայն տարածում են ունեցել ԹՎ ու ԿԲ ժամանակաշրջանների մշակույթում (Վանաձոր, Լոռի բերդ, Այգեշատ, Աղավնատուն և այլն): Չի բացառվում նաև, որ ՌԻԲ օրինակները վերջիններիս հեռավոր արձագանքներն են: Ինչ վերաբերում է Լճաշենում սակավաթիվ անոթների վրայի բռնակներին, ապա դրանք գտնվել են մեր պեղած թիվ 27 (աղ.182), 41 (աղ.195), 170 (աղ.126), 201 (աղ.366), 206 (աղ.373) և Հ.Մնացականյանի պեղած թիվ 293 դամբարաններում (ՀՊՊԹ 2635/19, 20) և թիվ 4 կրոմլեխում (ՀՊՊԹ 2049/285): Վերոհիշյալ կանթեր ունեցող բոլոր դամբարանային հավաքածուները պատկանում են ՌԻԲ վաղ փուլին: Այդ կանթերը բաժանվում են չորս խմբի: Առաջին խմբին են դասվում թիվ 27, 41, 170 և 201 դամբարանների կճուճները: Դրանք ունեն ցածր պարանոց, հարթ հատակ, ուռուցիկ իրան, որի հակադիր կողմերում առկա են կոր, հորիզոնական անցքով կանթեր: Սրանց սակավ օրինակները հայտնի են ՌԻԲ վաղ փուլի այնպիսի հուշարձաններից, ինչպիսիք են Գեղարտուի թիվ 2 (Badalyan R., Avetisyan P., 2007, 111), Շիրակավանի թիվ 43, 55, 84, 106 (Թորոսյան Ռ. և այլք, 2002, աղ. XXI, XXIX, XXXVII, XLI), Մեծամորի թիվ 106 (Khanzadian E., 1995, pl 50), Արթիկի թիվ 17, 48, 53, 83, 92, 110 և մի շարք այլ (Хачатрян Т., 1979) և Լոռի բերդի թիվ 9 դամբարաններից (Деведжян С., 1981, т. XVII): Այդպիսի կանթեր ունեն կճուճները և երբեմն նաև քրեղանները: Ի դեպ, ՌԻԲ վաղ փուլի մյուս տեսակը՝ ուղղահայաց անցքով կանթերը, ընդհակառակը, ավելի հաճախ են հանդիպում քրեղանների վրա, որպիսիք Լճաշենում բավականին սակավաթիվ են և հայտնի են միայն մեր պեղած

թիվ 206 և Հ. Մնացականյանի պեղած թիվ 293 (ՀՊՊԹ 2635/19, 20) դամբարաններից: Հայաստանի ՌԻԲ այլ հուշարձաններում այդպիսիք գտնվել են Մեծամորի թիվ 100, Շիրակավանի թիվ 14 և 71 դամբարաններից (Թորոսյան Ռ. այլք, 2002, աղ. XII, XXXII): Ի տարբերություն կանթերի նախորդ ձևի՝ վերջիններս Արթիկում քիչ են և հայտնի են միայն թիվ 44, 54, 61, 104, 584, 618, 624 դամբարաններից (Хачатрян Т., 1979):

Լճաշենում առկա մյուս երկու տեսակի բռնակները հայտնի են մեկական օրինակով: Թիվ 169 դամբարանի փոքր կճուճն ունի 4 ելուստ բռնակներ (աղ.329, նկ.3), որոնց նմանակները մեզ հայտնի են միայն Շիրակավանի թիվ 54 և 77 դամբարաններից (Թորոսյան Ռ. և այլք, 2002, աղ. XXVIII, XXXIII): Երկու դեպքում էլ դրանք խորը քրեղանների վրա են, իսկ մյուս՝ աղեղնաձև ոլորուն իրանով կանթ ունեցող սափորը, հայտնաբերվել է 1958թ. Հ. Մնացականյանի պեղած թիվ 4 կրոմլեխում (ՀՊՊԹ 2049/285): Վերջինիս զուգահեռները հայտնի են Շիրակավանի թիվ 54 և Լոռի բերդի թիվ 9 դամբարաններից: Ի դեպ, դրա բռնակը ևս ոլորուն է (Деведжян С., 1981, т. XVII):

Լճաշենի դամբարանադաշտի ՄԲ/ՌԻԲ անցման երկրորդ փուլից հետո վերը ներկայացված դամբարանային նյութերի մանրագնին համեմատական ուսումնասիրությունը հանգեցնում է այն համոզման, որ դրանք Լճաշենի դամբարանադաշտի ՌԻԲ Ք.ա. XV դ. երկրորդ կես–XIV դ. առաջին կեսի հավաքածուներ են: Ժամանակագրական ուսումնասիրությունը ցույց է տալիս, որ Լճաշենի ՌԻԲ խեցեղենը նախորդ անցման փուլի համեմատ որակական մեծ առաջընթաց է ունեցել: Փոխվել է խեցու բաղադրությունը, որի շնորհիվ պատրաստվել են մանրահատիկ ավազախառն ամուր կավից խեցանոթներ, որոնց խեցին կոտրվածքում միաշերտ է:

ՌԻԲ սկզբնական շրջանի խեցեղենն աչքի է ընկնում սև և մուգ դարչնագույն փայլով: Շարունակվում են ՄԲ/ՌԻԲ անցման փուլի սեղմամբ կատարված լայնակոս գոտիները, հիմնականում խեցանոթների ուտերին և իրանին թաց կավի վրա կտրելու եղանակով արված ուղղագիծ և ալիքային զարդագոտիները, նուրբ և հոծ գծերից կազմված զիզգագային և ցանցկեն փայլազարդերը: Շարունակվում են նաև դաջմամբ արված, գազաթով դեպի հատակն ուղղված եռան-

կյունաձև զարդերը: Կարմիր և սպիտակ մածուկով, թրծումից հետո կատարված զարդերը Ք.ա. XV դ. վերջին գրեթե ամբողջությամբ գործածությունից դուրս են գալիս:

Այսպիսով մեզ հաջողվել է հնարավորության սահմաններում իրականացնել աշխատության նախաբանում առաջադրված շատ հարցերի պատասխանները: Խնդրահարույց կարևոր հարցերից մեկն այժմ արդեն իրականացված Լճաշենի ու ըրոնզեդարյան ժամանակաշրջանի մշակույթի ամբողջական ուսումնասիրությունն է, որտեղ առանցքային նշանակություն ունեն Լճաշենի դամբանադաշտում մեր պեղած դամբարանների և նյութերի տիպաբանությունը, պարբերացումը, ժամանակագրությունը և այլ հարցերի պարզաբանումը: Նշենք նաև, որ սույն խնդրի իրականացման, որոշ հարցերի լիակատար պարզաբանման նպատակով մեր աշխատանքը լրացրել ենք Հ. Մնացականյանի պեղումներով հայտնաբերված դամբարանների նյութերով: Հատկապես նման լրացման կարիք է եղել Մնացականյանի պեղած թաղման մոնումենտալ կառույցների՝ այսպես կոչված «արքայական թաղումների» առնչությամբ, որպիսիք մի հուշարձանի շրջանակներում հավասարը չունեն ողջ տարածաշրջանում: Ուսումնասիրության միջոցով հաստատվել է, որ իսկապես տարածաշրջանում ու ըրոնզեդարյան խեցեղենի վաղագույն փուլը ներկայանում է Լճաշենի դամբարաններից հայտնաբերված սև փայլեցված, փայլեցմամբ, կարմիր և սպիտակ մածուկով ծեփված երկկույն նյութերով, որոնք թվագրվում են Ք.ա. XVI դ. վերջ, XV դ.: Լճաշենի ու ըրոնզեդարյան խեցեղենը առանձնանում է նաև հոգևոր դասին պատկանող դամբարանների նյութերով, որոնք աչքի են ընկնում հատկապես իրենց ծիսական բնույթով՝ տարբեր արարողությունների ժամանակ օգտագործված արկղերով, պատվանդաններով, սրվականման անոթներով և այլ առարկաներով: Տեղին է նշել, որ այս փուլի խեցեղենի որոշ նմուշներ դեռևս կրում են անցման ժամանակաշրջանի խեցեղենի ազդեցությունը, որի շնորհիվ այս փուլը անվանում ենք անցման շրջանի ավարտ և ՈՒԲ առաջին փուլ: Լճաշենի ու ըրոնզեդարյան խեցեղենի վաղ փուլի տեղորոշման խնդրում կարևոր հանգամանք է նաև Հ. Մնացականյանի կողմից 1961թ. պեղված թիվ 97 դամբարանային համալիրը, որտեղ, բացի վաղ հատկանիշներով խե-

ցեղենից, առկա է միտանիական ոճի կնիք, որը Ք.ա. XV դ. ավելի ուշ լինել չի կարող:

Լճաշենի խեցեղենի զարգացման երկրորդ փուլում ձևաբանական լուրջ փոփոխություններ չեն նկատվում, բացի ՈՒԲ վերջին փուլին բնորոշ երկթեք իրանով քրեղանների և այլ նոր ձևերի նյութերի երևան գալը: Սակայն արտաքին հարդարման մեջ կան որոշ փոփոխություններ՝ նախ գրեթե ամբողջությամբ դուրս են մղվում մածուկով ծեփված զարդաձևերը, նախորդ փուլի փայլեցված հաստ գծերից կազմված նախշերը հիմնականում փոխարինվում են փայլեցմամբ արված, նուրբ գծերից կազմված ցանցագոտիներով: Հիմնական զարդաձևերը՝ հորիզոնական ակոսագոտիները և ալիքագոտիներն ավելի լայն տարածում են գտնում: Այդ փուլը վերագրում ենք Ք.ա. XV դ. երկրորդ կես – XIV դ. առաջին կեսին:

Ներկայացված գլխում մեծ կարևորություն է տրվել մեկ հուշարձանի՝ Լճաշենի դամբանադաշտին, որի խմբերում առկա փոքր քանակի ՈՒԲ ուշ փուլի նյութերի ուսումնասիրությամբ սահմանվել են Ք.ա. XIV դ. երկրորդ կեսի լճաշենյան նյութերի որոշ առանձնահատկություններ, որոնցով սկզբնավորվում է ՈՒԲ վերջին փուլը: Դրանով ամբողջացվում է Հայաստանի և Հարավային Կովկասի ՈՒԲ վաղ փուլի հուշարձանների տեղորոշումը մշակույթի ժամանակագրության համակարգում՝ Ք.ա. XV–XIV դդ. սահմաններում: Այն հաստատվում է նաև ռադիոածխածնային (C14) անալիզների տվյալներով (Smith A. et al, 2004, 20–21): Սակայն տեղին է անդրադառնալ վերջերս Վրաստանում հրատարակված Հարավային Կովկասի տվյալ ժամանակաշրջանին նվիրված մի աշխատության (Пихелаяри К. /Котэ/, 2005 г.), որտեղ հեղինակը, հենվելով մետաքսի ճանապարհի ոչ այնքան իրատեսական ուղիների, ինչպես նաև առաջավորասիական ծագման որոշ մետաղական իրերի (շրջանակավոր դաստակով դաշույնների, նիզակի ծայրերի և այլ նյութերի) ոչ իրատեսական մեկնության վրա, Հարավային Կովկասի ՈՒԲ վաղ փուլի մշակույթն ամբողջությամբ վերագրում է Ք.ա. XIV–XIII դդ.: Նշենք, միայն, որ նման հիմնավորումներն անիրատեսական են և չեն կարող ճշգրիտ թվագրման համար հիմք դառնալ, քանի որ հիմքերը գտնվում են հարավկովկասյան հավաքածուներում:

ԼՃԱՇԵՆԻ ՈՒՇ ԲՐՈՆՁԻ ՎԵՐՋԻՆ ԾՐՋԱՓՈՒԼ

Լճաշենի դամբանադաշտի պարբերացման և ժամանակագրության վերաբերյալ ամբողջական պատկերացում կարող ենք կազմել Հ.Մնացականյանի պեղած թիվ 2 դամբանաբլրի և ութ դամբարանների, ինչպես նաև մեր պեղած ՈՒՇ ուշ շրջափուլի ավարտը ներկայացնող թիվ 6, 7, 9, 10, 11, 12, 14, 15, 16, 17, 18, 20, 52 և 54 դամբարանների ուսումնասիրությամբ:

Դամբարան 6 – Արտաքին նշաններն ավերված. քարահողային բաղադրությամբ դամբանաթմբից մասամբ պահպանվել էր մի հատված: Գետներես դիտարկելի ծածկասալերի և այլ քարերի համադրմամբ կառուցված ծածկի տակ բացված սալարկղային դամբանախուցը (1,40×0,85×0,50մ) առանցքով ուղղված էր հյուսիս-արևելքից հարավ-արևմուտք: Ննջեցյալը աջ կողքի վրա էր, գլխով՝ դեպի հյուսիս-արևելք, ձեռքերը և ոտքերը՝ կծկած (աղ. 399): Հյուսիսարևմտյան պատի երկայնքով և ոսկորների տակ կար ինը խեցանոթ (աղ. 400): Դամբանախցում հայտնաբերվեցին նաև վանակատի 91 ցլեպ, գետաքարից յոթ գործիք, հրաքիսային խարամից կոկիչ, ոսկրե կախիկ-գարդ, երկու մանր և չորս խոշոր եղջերավոր կենդանիների ոսկորներ (աղ. 401):

Դամբարան 7 – Արտաքին նշաններն ավերված են, գետներես երևում էր սալի փոքր հատված: Երեք ծածկասալերով կառուցված ծածկի տակ բացված սալարկղային դամբանախուցը (1,60×1,00×0,80մ) առանցքով ուղղված էր հյուսիս-արևելքից հարավ-արևմուտք, մանր քարերով շարված մուտքը հարավարևմտյան կողմում էր: Ննջեցյալը փայտե պատգարակի (1,20×0,70մ) վրա աջ կողքի էր, գլխով՝ դեպի հարավ-արևմուտք, ձեռքերը և ոտքերը՝ կծկած (աղ. 394): Առանձնացրած ստորին ծնոտի ու որոշ ոսկորների տեղադրությունը հնարավորություն են տալիս ենթադրելու, որ մասնակի դիամասնատում է կատարվել: Դրված էին չորս քրեղան և վանակատի երկու ցլեպ (աղ. 396): Դամբանախցի հյուսիսարևելյան և հարավարևմտյան եզրային հատվածներն անհամաչափ ազատ էին թողնված:

Դամբարան 9 – Արտաքին նշաններն ավերված են, գետներես երևում էր սալի փոքր հատ-

ված: Երեք ծածկասալերով կառուցված ծածկի տակ բացված սալարկղային դամբանախուցը (2,10×1,10×1,00մ) առանցքով ուղղված էր հյուսիս-արևմուտքից հարավ-արևելք: Ննջեցյալը պտկած էր աջ կողքի վրա, գլուխը՝ դեպի հյուսիս-արևելք, ձեռքերը և ոտքերը՝ կծկած (աղ. 390): Նրա շուրջը դասավորված էին 13 խեցանոթ և բրոնզե բազկակալ (աղ. 398, 402, 403): Գտնվեցին մեկական խոշոր և մանր եղջերավոր կենդանու ոսկորներ:

Դամբարան 10 – Արտաքին նշաններն ավերված են, գետներես երևում էր սալի փոքր հատված: Չորս ծածկասալերով կառուցված ծածկի տակ բացված սալարկղային դամբանախուցը (2,10×1,00×0,80մ) առանցքով ուղղված էր հյուսիս-արևմուտքից հարավ-արևելք, մանր քարերով շարված մուտքը հյուսիսարևմտյան կողմում էր: Ննջեցյալն աջ կողքի վրա էր, գլուխը՝ հարավ, դիմային մասով՝ արևելք, ձեռքերը և ոտքերը՝ կծկած (աղ. 404): Գանգի և ոտքերի մոտ դրված էին մեկ կնուն, երեք քրեղան ու խոշոր եղջերավոր կենդանու ոսկորներ (աղ. 405): Դամբանախցի հարավարևելյան հատվածի մեծ մասն ազատ էր թողնված:

Դամբարան 11 – Արտաքին նշաններն ավերված են, գետներես երևում էր սալի փոքր հատված: Հինգ ծածկասալերով կառուցված ծածկի տակ բացված սալարկղային դամբանախուցը (2,00×1,10×1,10մ) առանցքով ուղղված էր հյուսիս-արևմուտքից հարավ-արևելք: Ննջեցյալը ձախ կողքի էր, գլխով՝ դեպի հարավ, ձեռքերը և ոտքերը՝ կծկած (աղ. 406): Կմախքի շուրջը դրված էր երեք խեցանոթ (աղ. 407, նկ. 1-3): Դամբարանում գտնվեցին նաև խոշոր եղջերավոր կենդանու ոսկորներ:

Դամբարան 12 – Արտաքին նշաններն ավերված էին, գետներես երևում էր սալի փոքր հատված: Հինգ ծածկասալերով կառուցված ծածկի տակ բացված դամբանախուցը (1,80×1,20×0,70մ) առանցքով ուղղված էր հյուսիսից հարավ, միայն հյուսիսային պատն էր կառուցված սալաքարերով, մյուսները շարված էին փոքր քարերի մի քանի շարքով, հարավարևելյան անկյունը կոր էր: Ննջեցյալն աջ կողքի վրա էր, գլխով՝ դեպի հյուսիս, ոտքերը՝ կծկած, ձեռքերը՝ ծնոտին հենած (աղ. 408): Գոտկատեղում դրված էր բրոնզե դաշույն, կրծքի դիմաց ընկած էին երեք զարդակոճակ, մեկ բրոնզե կախիկ-

գարդ և վանակատե նետապաքներ: Հարավային պատի դիմաց դրված էր տասը խեցանոթ, որոնցից մեկի մեջ կային երկու վանակատե նետապաքներ, տակը՝ գետաքարից երկու սրաքար և հրաբխային խարամից պատրաստված կոկիչ (աղ. 410, 412): Գտնվեցին մեկական մանր և խոշոր եղջերավոր կենդանու ոսկորներ:

Դամբարան 14 – Արտաքին նշաններն ավերված քարահողային բաղադրությամբ դամբանաթմբից պահպանվել էր մի փոքր հատված. գետներես դիտարկելի երեք ծածկասալերով կառուցված ծածկի տակ բացված սալարկղային դամբանախուցը (2,00×1,10×1,00 մ) առանցքով ուղղված էր հյուսիս-արևմուտքից հարավ-արևելք: Ննջեցյալը ձախ կողքի վրա էր, գլխով՝ դեպի հարավ-արևելք, ձեռքերը և ոտքերը՝ կծկած, ոտքերի մոտ դրված էր մեկ կճուճ, մեջքի դիմաց՝ երկու քրեղան (աղ. 407, նկ. 4–6): Գտնվեցին խոշոր եղջերավոր կենդանու ոսկորներ: Դամբանախցի հյուսիսարևմտյան և հարավարևելյան հատվածների մեծ մասը դատարկ էր թողնված (աղ. 409):

Դամբարան 15 – Արտաքին նշաններն ավերված էին, գետներես երևում էր սալի փոքր հատված: Ծածկասալերով կառուցված ծածկի տակ բացված սալարկղային դամբանախուցը (2,00×1,10×1,00 մ) առանցքով ուղղված էր հյուսիս-արևելքից հարավ-արևմուտք: Ննջեցյալը ձախ կողքի վրա էր, գլուխը՝ դեպի հարավ-արևմուտք, ձեռքերը և ոտքերը՝ կծկած, ստորին ծնոտի առանձնացրած լինելը և որոշ ոսկորների տեղադրությունը հնարավորություն են տալիս ենթադրելու, որ մասնակի դիամասնատում է կատարվել: Կմախքի մերձակայքից գտնվեցին բրոնզե հերակալ, ապարանջան, քունքագարդ և ծարիրե մեկ ապարանջան: Հյուսիսարևելյան պատի դիմաց խմբով դրված էր չորս խեցանոթ (աղ. 414): Գտնվեցին մեկական մանր և խոշոր եղջերավոր կենդանիների ոսկորներ (աղ. 411):

Դամբարան 16 – Արտաքին նշաններն ավերված են, գետներես երևում էր սալի փոքր հատված: Չորս ծածկասալերով կառուցված ծածկի տակ բացված սալարկղային դամբանախուցը (2,00×1,10×1,80 մ) առանցքով ուղղված էր արևելքից արևմուտք, մանր քարերով շարված մուտքն արևելյան կողմում էր: Ննջեցյալը ձախ կողքի էր, գլխով՝ հարավ-արևելք, ձեռքերը և ոտքերը՝ կծկած: Առանձնացրած ստորին ծնոտն

ու որոշ ոսկորների տեղադրությունը ենթադրել են տալիս, որ մասնակի դիամասնատում է կատարվել: Արևմտյան պատի դիմաց դրված էր հինգ քրեղան, արևելյան պատի անկյուններում՝ մեկական կճուճ: Ննջեցյալի կոնքոսկրի մոտ դրված էր բրոնզե ճակատակալ, գանգի շուրջը թափված էին բրոնզե օղեր, վզի մոտ՝ կոճակ-գարդ, դեմքի դիմաց՝ երկու բրոնզե բոժոժ և մեկ թռչնակերպ կախիկ-գարդ: Ձեռքերից մեկին կար երկու, մյուսին՝ մեկ ապարանջան: Ննջեցյալի ոտքերի մատներին նույնպես հազցված էին բրոնզե օղեր: Նման օղեր գտնվեցին նաև կրծքի դիմացից, որոնց մոտ կային նաև սարդիոնե ուլունքներ (աղ. 415, 417): Արևմտյան պատի դիմաց դրված էին երկու մանր և մեկ խոշոր եղջերավոր կենդանու ոսկորներ: Դամբանախցի արևելյան և արևմտյան եզրերը դատարկ էին թողնված (աղ. 413):

Դամբարան 17 – Արտաքին նշաններն ավերված էին, գետներես երևում էր սալի փոքր հատված: Երեք ծածկասալերով կառուցված կանոնիկ ծածկի տակ բացված սալարկղային դամբանախուցը (1,70×1,00×1,00 մ) առանցքով ուղղված էր արևելքից արևմուտք, մանր քարերով շարված մուտքն արևելյան կողմում էր: Ննջեցյալը ձախ կողքի վրա էր, գլխով՝ դեպի արևմուտք, ձեռքերը և ոտքերը՝ կծկած: Դամբանախցի արևմտյան հատվածում՝ կմախքի մոտ դրված էր վեց խեցանոթ (աղ. 418), գանգի մոտ գտնվեց երկու գինդ: Դամբանախցում գտնվեցին խոշոր և մանր եղջերավոր կենդանու մեկական ոսկորներ (աղ. 416): Կավանոթների և կմախքի որոշ հատվածների տեղադրությունը թույլ է տալիս հավաստելու, որ դիամասնատում է կատարվել:

Դամբարան 18 – Արտաքին նշաններից՝ գետներես, պահպանվել էին շրջանաձև դասավորությամբ մի քանի քարեր, միջակայքի ծածկասալերով կառուցված կանոնիկ ծածկի տակ բացված սալարկղային դամբանախուցը (2,00×1,10×1,20 մ) առանցքով ուղղված էր արևելքից արևմուտք: Մանր քարերով շարված մուտքը արևմտյան կողմում էր, արևելյանը պատը՝ տձև կոր: Ննջեցյալը ձախ կողքի էր, գլուխը՝ հյուսիս և դիմային մասով արևելք, ստորին ծնոտն՝ առանձնացրած, ձեռքերը և ոտքերը՝ կծկած: Ձեռքին կար բրոնզե ապարանջան, գանգի մոտից գտնվեց բրոնզե քունքագարդ: Դամբա-

նախցի հարավային պատի մոտ, մի փոքր շրջանաձև՝ երկար շարքով դրված էր հինգ խեցանոթ, մակերեսից գտնվեց վանակատի երեք ցլեպ (աղ. 421): Գտնվեցին նաև մեկական մանր և խոշոր եղջերավորների ոսկորներ (աղ. 420):

Դամբարան 20 – Ունի 4,30մ տրամագծով խիստ թերի պահպանված ոչ կանոնիկ կրոնիկ, որի միջակայքի ծածկասալերով կառուցված ծածկի տակ բացված սալարկղային դամբանախուցը (2,20×0,90×1,00մ) առանցքով ուղղված էր հյուսիսից հարավ, համեմատաբար մանր քարերով կառուցված մուտքը հարավային կողմում էր: Ննջեցյալի գանգը (20–30 տարեկան կին) գտնվեց խցի կենտրոնում դրված թասի վրա, մնացած ոսկորներն անկանոն սփռված էին խցի կենտրոնական հատվածում: Այս իրավիճակը ցույց է տալիս, որ լիակատար դիամասնատում է կատարվել: Արևելյան և արևմտյան պատերի մոտ բացվեցին մեկական խոշոր ու մանր եղջերավոր կենդանիների ոսկորներ: Գանգի երկու կողմերում՝ երեք, իսկ արևելյան պատի երկայնքով՝ չորս խեցանոթները դրված էին մեկական շարքով (աղ. 422): Այս դամբանախցում ևս հյուսիսային և հարավային հատվածների մի մասը միտումնավոր դատարկ էր թողնված (աղ. 419):

Դամբարան 30 – Ունի 3,50մ տրամագծով հատվածաբար պահպանված կրոնիկ: Միջակայքի սալաքարերով կառուցված ծածկի տակ բացված սալարկղային խուցն (1,87×0,90×1,05մ) առանցքով ուղղված էր հյուսիս-արևելքից հարավ-արևմուտք, համեմատաբար մանր քարերով շարված մուտքը հարավարևմտյան կողմում էր: Ննջեցյալը թաղված էր ձախ կողքի վրա, գլխով՝ դեպի հարավ-արևմուտք, ձեռքերը և ոտքերը՝ կծկված: Դամբանախցում առկա խեցանոթների (աղ. 424, նկ. 1–5) հիմնական մասը տեղադրված էր հյուսիսարևմտյան անկյան մոտ, ներսի կողմից մուտքի մերձակա տարածքը դատարկ էր (աղ. 423):

Դամբարան 52 – Գտնվում է երկրորդ տեղամասի արևելյան հատվածում: Կրոնիկից պահպանվել էր երեք քար, որոնցից հյուսիս մեկ սալով կառուցված ծածկի տակ բացված սալարկղային (3,00×1,05×1,00մ) դամբանախուցը առանցքով ուղղված էր արևելքից արևմուտք, համեմատաբար մանր քարերով կառուցված մուտքն արևմտյան կողմում էր: Ննջեցյալը (25–30 տարեկան տղամարդ) դամբանախցի

արևելյան կեսի հյուսիսային հատվածում էր, աջ կողքի վրա, գլխով՝ արևմուտք, դիմացը խիստ քայքայված փայտե ձվածիր առարկայի հետք էր նշմարվում: Գանգի վերևում դրված էր երկու կճուճ, ոտքերի շրջակայքում՝ ևս հինգ խեցանոթ: Գտնվեցին մեկական մանր և խոշոր եղջերավոր կենդանիների ոսկորներ: Կոնքոսկրի մոտ գտնվեցին բրոնզե կոճակներ, վանակատից նետասլաքներ և ոսկրե ծակիչ (աղ. 424, նկ. 6–18, 426): Դամբանախցի արևմտյան կեսի մեծ մասը դատարկ էր (աղ. 425):

Դամբարան 54 – Ունի կիսով պահպանված 4,70մ տրամագծով կրոնիկ, որի միջակայքի հյուսիսային հատվածում երեք սալերով կառուցված ծածկի տակ բացված սալարկղային դամբանախուցը (2,10×1,00×1,00մ) առանցքով ուղղված էր հյուսիս-արևելքից հարավ-արևմուտք: Դամբանախցում բացվեցին երեք ննջեցյալների՝ կնոջ (20–25 տարեկան) և մանկահասակ երկու երեխայի կմախքներ: Կինը հյուսիսարևելյան հատվածում էր, ձախ կողքի վրա, գլխով՝ դեպի հյուսիս, ձեռքերը՝ դեմքի դիմաց, ոտքերը՝ կծկված: Գլուխը, կուրծքը և կոնքը զարդարված էին տարատեսակ ուլունքներով, կոճակ-զարդերով, ձեռքերին՝ ապարանջաններ, մատներին՝ բրոնզե մատանիներ: Գանգի մոտ գտնվեցին բրոնզե ճակատակալ, կրծքի դիմացից և կոնքոսկրի մոտից՝ թռչնաձև կախիկ-զարդեր և բոժոժներ: Երեխաները հարավարևմտյան անկյունում էին, մեկը՝ աջ, մյուսը՝ ձախ կողքի վրա, երկուսն էլ ձեռքերը դեմքի դիմաց, ոտքերը՝ կծկված: Նշվածից բացի առկա էին նաև 16 խեցանոթներ (աղ. 428–431): Հարավարևմտյան պատի դիմաց դրված էին մեկական մանր (նաև գանգը) և խոշոր եղջերավոր կենդանիների ոսկորներ (աղ. 427):

Այս նյութերի բնութագրող հատկանիշներն են խեցեղենի սև փայլի անկումը և նոր ձևերի առաջացումը, վերստին խեցանոթների հատակները հարթեցնելու միտումը: Արտաքին հարդարման առումով սկսում են առավել մեծ տեղ զբաղեցնել բազմաշար ակոսագոտիները և հատկապես ալիքագոտիների՝ որպես հիմնական զարդաներից մեկի լայն կիրառումը, ինչը բացակայում էր ՈՒԲ նախորդ փուլում: Կիրառությունից գրեթե դուրս են մղվում նախորդ փուլին այնքան բնորոշ փայլեցմամբ կատարված տարածն զարդերը և այլն: Եթե նախորդ

փուլի համալիրների նյութերը ձևաբանական և արտաքին հարդարմամբ ինչ-որ չափով առնչվում էին ՄԲ/ՈՒԲ անցումային փուլի նյութերին, ապա վերջին քննարկվելիք նյութերից և ոչ մեկը չունի նման հատկանիշներ:

Հայտնաբերված նյութերի հարստությամբ և բազմազանությամբ առանձնապես աչքի են զարնում ՈՒԲ դամբանաբլուրները՝ թիվ 1–11, որոնցից, ինչպես պարզ դարձավ, ամենավաղը թիվ 5-ն է, իսկ ամենատաշտը՝ թիվ 2-ը, որն իր նյութերով, հատկապես խեցեղեն արտադրանքով, զգալի չափով նորություններ է դրսևորում: Այն որևէ չափով չի վերաբերում մետաղե արտադրանքին: Չնայած մետաղե նյութերի հարստությանը՝ թիվ 2 դամբանաբլուրում խեցեղեն արտադրանքը համեմատաբար սակավ է, զգալի են նոր ձևերի անոթները:

Այստեղ գտնված ծիսական արկղն ու պատվանդանը, դասվելով Լճաշենում հայտնի վերը ներկայացված տեսակների շարքին, այդուհանդերձ, որոշ չափով առանձնանում են որոշակի հատկանիշներով: Ծիսական արկղը մյուս դամբանաբլուրներից հայտնաբերվածների համեմատ ունի ավելի պարզունակ տեսք, զուրկ է սպիտակ և կարմիր մածուկով արված զարդերից-ծեփվածքներից, որոնք բնորոշ էին ՈՒԲ փոքր-ինչ ուշ փուլի նյութերին (աղ. 379, նկ. 1): Ինչ վերաբերում է այստեղի պատվանդաններին, ապա այստեղ ևս առկա են նոր դրսևորումներ, եթե դրանց մի տեսակը ձևով կրկնում է հայտնի մյուս նմուշներին, ապա արտաքին հարդարանքով առանձնանում է մյուսներից: Այս պատվանդանի վերին և ստորին մասերում արված ակոսագոտիների արանքում ամբողջ իրանը զարդարված է կտրելու եղանակով և կետերով արված իր իսկ պատկերների շարքով: Այս երևույթը նորույթ է Լճաշենի ՈՒԲ դամբանաբլուրների հավաքածուներում (աղ. 380, նկ. 1):

Մյուս երկու պատվանդանները (աղ. 380, նկ. 2, 3) և ոչ միայն հարդարանքով, այլև ձևով առանձնանում են մյուս բոլոր դամբանաբլուրների նյութերից: Նման երևույթ է նկատվում նաև խեցանոթների արտադրանքում: Այս դամբանաբլրի խեցեղենը խիստ բեկորային է և ոչ այնքան բազմատեսակ: Դրանք կճուճների երկու տարբերակներ են (աղ. 379, նկ. 2, 3)՝ սափոր և մեկ այլ փոքր կավանոթ (աղ. 379, նկ. 4, 5):

Կճուճներից մեկն ունի թույլ սև փայլեցրած մակերես, թեք ուտեր, ցածր վիզ, դուրս ճկված

շուրթ: Վզի հիմքում և իրանին արված են բազմաշար ակոսագոտիներ, որոնց միջև եղած տարածությունը՝ ուտերը զարդարված են կետերով լցված եռանկյունաձև պատկերներով (աղ. 379, նկ. 2): Ընդհանրություն ունենալով ՈՒԲ սև փայլեցված նմանատիպ կճուճների հետ՝ սա միևնույն ժամանակ նրանցից տարբերվում է և՛ վզի հիմքում, և՛ իրանին միաժամանակ արված բազմաշար ակոսագոտիներով և ուտերի թեքությամբ: Այս կճուճի մոտավոր զուգահեռը կարող է լինել Մեծամորի թիվ 88 դամբարանի նման զարդերով կճուճը (Khazadian E., 1995, Pl. 24): Մյուսն ունի գորշ արտաքին մակերես, բարձր ուտեր, ցածր վիզ, դուրս թեքված և ուղղահայաց կտրած շուրթ, հատույթում՝ քառակող կանթ: Կճուճի ուտերը զարդարված են տձև փոսիկներով, ակոսագոտիներով և հատիկաշարերով (աղ. 379, նկ. 3): Այս կճուճը պատկանում է ՈՒԲ խոհանոցային նյութերի խմբին: Դրանցից տարբերվում է բերանի առավել մեծ բացվածքով, կանթի և զարդերի ձևերով:

Եզակի է թույլ սև փայլեցված, հարթ հատակով, երկթեք, շեշտված անցում ունեցող իրանով, ներձկված վզով, դուրս թեքված շուրթով փոքր խեցանոթը (աղ. 379, նկ. 4): Այն երկթեք իրանով, բայց ոչ շեշտված անցումով մոտ է Արթիկի ՈՒԲ երկրորդ փուլի կճուճներին: Սրան ձևով մոտ, սակայն ժամանակով զգալի հեռու նմանակը առկա է Միսիան II հուշարձանի Թոեղքվանաձորյան խմբի թիվ 3 դամբարանում (Avetisyan P. et al, 2000, Fig. 2): Այս դամբանաբլրի միակ հարթ հատակով, ձգված իրանով, դուրս թեքված շուրթով սափոր հիշեցնող անոթի իրանին արված են ակոսագոտիներ (աղ. 379, նկ. 5): Վերջինս ձևով մոտ է Կարմիր բլրի մինչ ուրարտական շերտի թիվ 1 կացարանից գտնված անոթին (Мартиросян А., 1961, 53), որը թվագրվում է Ք. ա. XIII–XII դդ., ինչպես նաև Գեղամիալըյուր դամբանադաշտի Ք. ա. I հազ. սկզբին պատկանող դամբարաններից մեկում գտնվածների (Есаян С. 1976, 129, т. 15): Պարզվում է, որ նշված սակավաթիվ զուգահեռները հավաստում են ուսումնասիրվող դամբանադաշտի խեցեղեն արտադրանքի կապը ՈՒԲ երկրորդ փուլի (Կարմիր բլուր) և հետագա դարերի հետ:

Ինչպես նախորդ, այնպես էլ այս փուլի նյութերում զգալի թիվ են կազմում հիմնականում կճուճների երեք տեսակները: Առաջին տեսակը բարձր վզով սափոր հիշեցնող օրինակներն են,

որպիսիք են թիվ 6 (աղ. 400, նկ. 1, աղ. 401, նկ. 6), 9 (աղ. 403, նկ. 10), 20 (աղ. 422, նկ. 8) դամբարանների նյութերը: Ինչպես վերը տեսանք, այդպիսիները լայնորեն ներկայացված էին ՈՒԲ վաղ փուլի նյութերում, սակայն նախորդներից տարբերվում են իրանի ուռուցիկությամբ և արտաքին հարդարանքով. գուրկ են արտաքին փայլից և փայլեցումով կատարված փայլագարդամոտիվներից, հիմնական զարդերը բազմաշար ակոսագոտիներն ու ալիքագոտիներն են:

Կճուճների երկրորդ խումբը համեմատաբար խոշոր չափերի, բարձր պարանոցով խեցանոթներն են, որոնց մի մասն ասես փոխարինելու է գալիս նախորդ փուլի ցածր վզով կճուճներին: Դրանք են թիվ 6 (աղ. 400, նկ. 2), 9 (աղ. 402, նկ. 1), 14 (աղ. 407, նկ. 4), 16 (աղ. 417, նկ. 4), 17 (աղ. 418, նկ. 4) դամբարանների նմուշները: Վերջինս, բացի ակոսագոտիներից, ալիքագոտուց զարդարված է սեպանի և փայլեցմամբ արված ցանցագարդով, իսկ թիվ 54 դամբարանի կճուճի (աղ. 430, նկ. 2) ուտերը, բացի ակոսագոտիներից և ալիքագոտիներից, զարդարված են փայլեցմամբ արված թեք գծերի խմբերով, որպիսիք ընդհանրապես հատկանշական են ՈՒԲ նյութերին:

Կճուճներից ամենատարածվածը այսպես կոչված խոհանոցային տեսակն է: Դրանք պատրաստված են ավազախառն կավից՝ դուրգի անիվի վրա: Լճաշենի բոլոր դամբարաններում այդպիսիք մի քանիսն են: Թիվ 6 դամբարանում դրանք երկուսն են (աղ. 401, նկ. 11, 12), իսկ 9-ում, 10-ում, 11-ում և 12-ում մեկական են (աղ. 398, նկ. 2, աղ. 405, նկ. 3, աղ. 407, նկ. 1), 12-ում մեկը (աղ. 410, նկ. 9), 15-ում ևս երկուսն են (աղ. 414, նկ. 5, 6), 18-ում և 20-ում ևս մեկական են (աղ. 421, նկ. 5, աղ. 422, նկ. 7), թիվ 52 դամբարանում մեկն է (աղ. 426, նկ. 6), իսկ 54-ում երկուսն են (աղ. 430, նկ. 3, աղ. 431, նկ. 5): Այս խեցանոթներն, ունենալով նման լայն կիրառություն, ողջ ՈՒԲ ժամանակաշրջանում ունեն նույն ձևերն ու զարդամոտիվները՝ չունենալով ժամանակագրական տարբեր դրսևորումներ:

Ուսումնասիրվող նյութերում առավել մեծ խմբով են ներկայանում տարատեսակ քրեղանները, որտեղ էլ նշմարելի են ՈՒԲ տարբեր փուլերին պատկանող դրսևորումները:

Հիշատակենք այն տեսակը, որը բնորոշ է նախորդ փուլին և այս փուլում շարունակվում է: Այն ՈՒԲ վաղ շրջանի օրինակներին զիջում է մի-

այն թույլ սև փայլով և հարդարմամբ: Ի տարբերություն նախորդ շրջանի՝ սև փայլեցված արտաքին մակերեսի և փայլեցմամբ արված զարդերի այս փուլի նյութերն ունեն մոխրավուն երանգ: Սրանց վրա բացակայում են փայլեցմամբ արված զարդամոտիվները. դրանք թիվ 6 (աղ. 401, նկ. 7), 7 (աղ. 396, նկ. 2, 3), 9 (աղ. 402, նկ. 1, 2), 10 (աղ. 405, նկ. 2), 11 (աղ. 407, նկ. 2), 12 (աղ. 410, նկ. 5, 10, աղ. 412, նկ. 13), 14 (աղ. 407, նկ. 5, 6), 15 (աղ. 414, նկ. 8), 16 (աղ. 417, նկ. 1-3, աղ. 415, նկ. 17), 17 (աղ. 418, նկ. 5, 7), 18 (աղ. 421, նկ. 2), 20 (աղ. 422, նկ. 3, 5-6) և 52 (աղ. 424, նկ. 2, 4, 5, աղ. 426, նկ. 1, 3, 4, 7) և 54 (աղ. 430, նկ. 5, 6, աղ. 431, նկ. 1) դամբարանների նյութերն են:

Հետաքրքրական են քրեղանների հաջորդ տեսակները, որպիսիք գրեթե բացակայում են Լճաշենի ՈՒԲ վաղ փուլի նյութերում: Մի տեսակը կիսագնդաձև իրանով, կտրած շուրթով քրեղաններն են, որոնց իրանի կենտրոնական մասում արված է մեկ ակոսագոտի, շուրթի մոտ կա մեկական փոքր բռնակ: Սրանք առկա են թիվ 6 (աղ. 401, նկ. 8, 10), 12 (աղ. 412, նկ. 12, 14) և 54 (աղ. 430, նկ. 7) դամբարաններում: Այս նյութերը կարևոր են այն բանով, որ դրսևորում են Լճաշենի դամբարանային նյութերում առկա որոշ ժամանակագրական տարբերություններ: Այդ առումով կարևորում ենք տվյալ նյութերի առկայությունը Հայաստանի ՈՒԲ հուշարձաններում: Այս քրեղանների առկայությամբ աչքի է ընկնում Արթիկի դամբարանադաշտը, որտեղ դրանք զանգվածային խեցեղենի տեսակներից են: Բռնակով և առանց բռնակի օրինակներ կան հեղինակի կողմից առանձնացված ինչպես առաջին, այնպես էլ երկրորդ խմբերի մի շարք դամբարաններում: Բռնակով օրինակները համեմատաբար շատ են թիվ 94, 166, 257, 328, 359, 618 և 626 դամբարաններում (Хачатрян Т., 1979): Արթիկից բացի Հայաստանի ՈՒԲ այլ հուշարձաններում նման քրեղանների եզակի նմուշ է նաև Քեթիի ՈՒԲ վաղ փուլի թիվ 21 դամբարանի քրեղանը, որը Լճաշենի նյութերից տարբերվում է ինչպես խեցու փխրունությամբ, այնպես էլ կտրելու և փայլեցման եղանակով կատարված հարդարմամբ (Петросян Л., 1989, т. 46): Ժամանակով մի փոքր ավելի մոտ է Լոռի բերդի թիվ 9 դամբարանի վերին մասը ալիքագարդ ունեցող օրինակը (Деведжян С., 1981, т. XVII, 5): Նշված գուգահեռները վկայում են, որ քրեղանների ներկայացվող տեսակը, սկզբնավորվելով ՈՒԲ վաղ

փուլում, լայն տարածում է գտնում նույն մշակույթի հաջորդ փուլում: Հաջորդին են պատկանում ինչպես վերը հիշատակված Արթիկի, այնպես էլ Մեծամորի Ք.ա. II հազ. վերջին պատկանող թիվ 70, 95, 93, 73 և 89 դամբարանները (Khanzadian E., 1995):

ՈՒԲ առաջին փուլի ավարտին Լճաշենում երևան է գալիս քրեղանների ևս մի տեսակ, որին բնորոշ է շուրթից իրանին լայն ներճկված անցումը, որի շնորհիվ շուրթերը ոչ թե նախորդների նման դուրս են ոլորված, այլ դեպի դուրս թեքվելով ստանում են փոքր-ինչ փոված տեսք: Դրանք հետզհետե ավելի լայն տարածում են ստանում ՈՒԲ և ՎԵ ժամանակահատվածներում: Լճաշենում այդպիսին են թիվ 7 (աղ. 396, նկ. 1, 4) և 54 (աղ. 430, նկ. 9) դամբարանների նյութերը: Հետաքրքիր է, որ քրեղանների այս տեսակի զուգահեռները ևս հիմնականում հայտնի են Արթիկից, որպիսիք են թիվ 12, 17, 18, 48, 59 և այլ դամբարանային նյութերը (Хачатрян Т., 1979): Նմանօրինակ մի անոթ հայտնի է Շիրակավանի ՈՒԲ թիվ 16 (Թորոսյան Ռ. և այլք, 2002, աղ. XIII) և Մեծամորի Ք.ա. II հազ. վերջերին պատկանող թիվ 39 (Khanzadian E., 1995, pl. 51(5) դամբարաններից):

Քրեղանների մեկ այլ տարբերակը երկթեք իրանով օրինակներն են, որպիսիք ինչպես Լճաշենի, այնպես էլ Հայաստանի ՈՒԲ վաղ փուլի հուշարձաններին բնորոշ չեն: Դրանց նմուշներն առկա են Լճաշենի թիվ 6 (աղ. 401, նկ. 7), 12 (աղ. 410, նկ. 5, 8), 16 (աղ. 415, նկ. 16), 18 (աղ. 421, նկ. 1), 52 (աղ. 430, նկ. 6) և 54 (աղ. 431, նկ. 4, 6) դամբարաններում: Քրեղանների այս տեսակը, բացի վերը նշված հուշարձաններից, հայտնի է նաև Քուչակի ՈՒԲ երկրորդ փուլին պատկանող դամբարաններից (Պետրոսյան Լ., 1993, աղ. LIII–LIV):

Լճաշենի դամբարաններում գտնվել է նաև համեմատաբար քիչ հանդիպող խեցանոթի ևս երկու տեսակ: Մեկը գնդաձև իրանով, նեղ բերանով և կտրած շուրթով փայլեցմամբ և կտրելու եղանակով զարդարված կճուճ է, որը գտնվել է թիվ 54 դամբարանում (աղ. 430, նկ. 1): Մյուսը նույն (աղ. 431, նկ. 3) և թիվ 52 (աղ. 426, նկ. 2) դամբարաններում է գտնվել և նման է պատվանդանաձև նստուկով պնակի: Այս երկուսի զուգահեռներն առկա են Լոռի բերդի ՈՒԲ երկրորդ փուլին պատկանող թիվ 8 դամբարանում (Деведжян С., 1981, т. XVI), միայն այն տարբե-

րությամբ, որ այստեղի «սկուտեղը» ուրքեր ունի: Նման «ուրքեր» ունեն նաև Արթիկի ՈՒԲ երկրորդ փուլով թվագրված թիվ 131 և 568 դամբարաններում հայտնաբերվածները (Хачатрян Т., 1979): Նմանատիպ ուրքերով անոթների վաղագույն նմուշներ են հայտնի Շեֆֆերի կողմից Ք.ա. XVI դ. երկրորդ կեսով թվագրված Նուզիի հուրյան շրջանին պատկանող շերտերից (Star R., 1939 Pl. 92):

Ներկայացվող գնդաձև իրանով կճուճի նմանակները հայտնի են Հայաստանի ՈՒԲ երկրորդ փուլով թվագրվող Արթիկի թիվ 380 (Хачатрян Т., 1979), Չեչմանիսի 16 (Դևեջյան Ս., 2001, աղ. VI) և Շիրակավանի 92 (Թորոսյան Ռ. և այլք, 2002, աղ. XLV, 1) դամբարաններից: Վերջին երկուսը ՎԵ ժամանակաշրջանի են:

Ինչպես տեսնում ենք, Լճաշենի ներկայացված դամբարանների խեցեղեն արտադրանքը պահպանել է իր աղերսները ՈՒԲ վաղ դրսևորումների հետ, սակայն զգալի են նոր ձևավորվող նյութերը, որոնք նոր զարգացում են ապրում ՈՒԲ վերջի և ՎԵ դարաշրջաններում, հստակ կերպով ցուցադրում Լճաշենի դամբարանաշրջանի շուրջ երկու հազարամյա (Ք.ա. IV հազ. – II հազ. կեսեր) գոյատևման իրողությունը:

Ներկայացված խեցանոթներից բացի ուսումնասիրվող դամբարաններում գտնվել են նաև քարից, ոսկրից և բրոնզից պատրաստված գործիքներ և զարդարանքի առարկաներ: Նկատի ունենալով այն հանգամանքը, որ մեր ունեցած ոսկրե և բրոնզե զարդարանքի առարկաներում հնարավոր չէ (ինչպես խեցեղենում) տեսնել ժամանակագրական տարբերություններ, ուստի դրանք (բռժոժներ, ապարանջաններ, շքասեղներ, մատանիներ, կոճակ-զարդեր, հերակալներ և այլն) քննարկվել են ՈՒԲ ընդհանուր համակարգում:

Ինչ վերաբերում է քարե արտադրանքին, ապա վանակատից պատրաստվածները ևս ուսումնասիրվեցին նախորդ ենթաբաժնում՝ ընդունվելով որպես դամբարանները չար ոգիներից մաքրագերծող, ինչպես նաև աշխատանքային գործիքներ: Թիվ 6 (աղ. 401, նկ. 1–5) և 12 (աղ. 412, նկ. 9–11) դամբարաններում գտնված գետաքարերից և հրաբխային խարամից պատրաստված սրոցներն ու կոկիչները պատկանում են ավանդաբար օգտագործվող բրոնզեդարյան գործիքների շարքին, որպիսիք են Էլաոի (Խան-զադյան Է., 1979, աղ. X), Շիրակավանի (Թորո-

սյան Ռ. և այլք, 2002, աղ. V, VI) բնակատեղիների նյութերը: Գործիքների այս տեսակները լայնորեն կիրառվել են նաև երկաթի լայն տարածման դարաշրջանում:

Ավարտելով Սևանա լճի ջրերից ազատված տարածքներում կատարված պեղումներով բացված դամբարանների ուսումնասիրությունը՝ կարող ենք արձանագրել, որ նշված տարածքը վերջնականապես լճի ջրերով է ծածկվել Ք.ա. XIV դ. վերջում: Դրա ապացույցը մեր կողմից պեղված ու վերը նկարագրված դամբարաններն են, ինչպես նաև Հ. Մնացականյանի ուսումնասիրած թիվ 2 դամբարանը և ութ դամբարանային նյութերը. թիվ 143 (ՀՀՀՊ 2301/386–388) և 148 (ՀՊՊԹ 2301/ 399–410) վերին թաղումների նյութերը, 1968 թ. պեղված թիվ 198 (ՀՊՊԹ 2491/35–52), 1969 թ. թիվ 230 (ՀՀՊԹ 2498/42, 49–50) և թիվ 231 (ՀՊՊԹ 2498/43–1, 33–140), 1970 թ. թիվ 243 (ՀՊՊԹ 2497/30, 58), 1973 թ. թիվ 90 (ՀՊՊԹ 2635/1–7) և թիվ 293 (ՀՊՊԹ 2638/16–20) դամբարանները:

Կարծում ենք, լուրջ ձեռքբերում է մեր կողմից Լճաշենի նշված ՌԻԲ վերջին փուլին պատկանող դամբանադաշտում դամբարանների տեղադրումը և դրանցում հայտնաբերված նյութերի ժամանակագրումը: Նախ նշենք, որ Լճաշենի դամբանադաշտում մեր կողմից առանձնացված ՌԻԲ վերջին փուլին պատկանող դամբարանները գտնվում են նախկին լճափին, որից հետո ջրի բարձրացման հետևանքով այդ վայրերում այլևս թաղումներ չեն կատարվել: Այս հանգամանքն ինքնըստինքյան վկայում է այս խմբի ՌԻԲ ուշ փուլին պատկանելու մասին: Այդ մասին են վկայում նաև դամբարաններում հայտնաբերված նյութերի ուսումնասիրությունները՝ խեցեղենը, որի շարքում մեծ կարևորություն ունեն ոչ միայն հին ձևերի նյութերի ձևափոխումները, այլև նոր տեսակների առաջացումը: Վերջիններիս շարքին են պատկանում պատվանդանաձև նստուկով սկուտեղները, սափորձն անոթների տանձաձևությունը, կանթով անոթների երևան գալը և որոշ այլ ձևերի առաջացումը: Էական փոփոխություններ են դիտվում անոթների արտաքին հարդարման մեջ: Այդ նյութերի արտաքին սև փայլը փոխվում է գորշ փայլով: Գրեթե ամբողջությամբ օգտագործումից դուրս են գալիս փայլեցմամբ արված զարդանախշերը. գերակշռող են դառնում հորիզոնական ուղղագիծ և ալիքաձև զարդերը և հատիկաշարերը: Այս նյութերը վերագրում են ՌԻԲ վերջին փուլին:

ԼՃԱՇԵՆԻ ՄԵՏԱՂԸ

Լճաշենի դամբանադաշտում, վերը նշված դամբարաններում և հատկապես ցեղային ավագանուն պատկանող դամբանաբլուրներում, բացի խեցեղեն արտադրանքի ինքնատիպ հավաքածուներից, հայտնաբերվել են նաև բրոնզե արտադրանքի հիանալի նմուշներ՝ զենքեր, աշխատանքային գործիքներ, զարդարանքի առարկաներ և այլ հետաքրքիր իրեր, առարկաներ:

Ձևեր – Լճաշենում մեծ թիվ են կազմում գեղարվեստական շքեղ ձևավորված դաշույնները, որոնք գտնվել են Լճաշենի թիվ 2, 8, 9 դամբանաբլուրներից և թիվ 78 դամբարանից (աղ. 381–383, ՀՊՊԹ 2009/437, 441, 2049/138, 139, 2166/123, 2188/200, պեղ. Հ. Մնացականյան) ու մեր պեղած թիվ 12 (աղ. 412, նկ. 1) և 104 (աղ. 261, նկ. 5) դամբարաններից:

Խնդրո առարկա դաշույններն ըստ դաստակի ձևավորման բաժանվում են երեք տարբերակների. ա) Նմուշներ, որոնք ունեն եռանկյունաձև երկար շեղք, մակերեսին արված են բազմաշար ուղղահայաց ելունդներ, դաստակին արված են խողովակաձև միաձույլ, տարբեր ձևերի հանվածքներ: Դաստակն ավարտվում է կիսասֆերիկ, քառաբաժին գլխիկով: Ինչպես գլխիկներն, այնպես էլ դաստակներն ընդլեռված են փայտով (աղ. 381): Այս խմբին պատկանող մյուս երկու օրինակներից մեկի (աղ. 383) դաստակին արված են երկու հորիզոնական խորակոս գոտիներ, գլխիկին հորիզոնական երկու շարք եռանկյունաձև հանվածքներ: Երրորդի ինչպես դաստակը, այնպես էլ գլխիկը անգարդ է (աղ. 382): Բ) Մյուս տարբերակը հայտնի է թիվ 104 դամբարանից գտնված մեկ օրինակով (աղ. 261, նկ. 5): Շեղքը նախորդներից տարբերվում է դաստակի ծավված թևերով, որոնք միմյանց են մոտենում միջնամասում, վերին մասն ավարտվում է տափակ գլխիկով: Գ) Երրորդ տարբերակն ունի եռանկյունաձև, անգարդ շեղք, միացյալ երկու թևերն ամբողջ երկայնքով ծավված գլանաձև դաստակ: Այն ավարտվում է կիսագնդաձև գլխիկով, որի վերին մասը միջնորմով բաժանվում է երկու մասի: Ստորին օղակաձև հիմքը զարդարված է եռանկյունաձև հանվածքներով (աղ. 412, նկ. 1): Ներկայացված բոլոր դաշույնները հանդես են գալիս սկսած ՌԻԲ վաղ փուլից, որոնց քննարկումը հարմար է կատարել

միատեղ: Լճաշենյան խմբի դաշույններ պարունակող այլ նյութերի ներգրավումով փորձենք հատակեցնել դրանց տեղորոշման խնդիրը ՈՒԲ ժամանակագրական սանդղակում: Այսպես, Լճաշենի ներկայացվող դաշույններ պարունակող դամբանային նյութերն առաջին հերթին համահունչ են Քարաշամբի թիվ 117 դամբարանում հայտնաբերված դաշույնին, պատյանին, խեցեղենին և այլ նյութերին, որոնք՝ ուսումնասիրողներն իրավամբ դասել են ՈՒԲ վաղ փուլի խմբին: Ժամանակին ընդունված սանդղակով այն թվագրում են Ք.ա. XIV–XIII դդ. (Հովհաննիսյան Վ., Մուրադյան Ֆ., 1986, 91–96): Լճաշենի նմանօրինակ դաշույններով դամբանային նյութերին մոտ է նաև Շիրակավանի թիվ 44 դամբարանի գույքակազմը, որտեղ պատյանի ծայրակալով դաշույնից բացի ի հայտ են եկել նաև առաջավորասիական տիպի սանձ, ամբողջական աղեղ, հայելի, դրոշ-շտանդարտ, հիանալի սև փայլեցված և փայլեցմամբ զարդարված խեցեղեն և այլն (Թորոսյան Ռ. և այլք, 2002, աղ. XXII): Լճաշենյան դաշույնով նյութերին շատ մոտ են նաև Շիրակավանի թիվ 48 դամբարանի (Թորոսյան Ռ. և այլք, 2002, աղ. XXIV) նյութերը՝ խարսխաձև պատվանդան, մարդու և առյուծի արձանիկ, կաթսա, նիզակի ծայր, բրոնզե թաս, խեցեղեն, դաշույն իր պատյանով:

Ուշագրավ են Արթիկում հայտնաբերված տասը դաշույնները: Իննի դաստակները խողովակաձև են: Թիվ 39 դամբարանից գտնվածը, որն ուսումնասիրողի կողմից ոչ մի խմբում չի հիշատակված, տարբերվում է ինչպես դաստակի ծավված թևերի կենտրոնում իրար մոտեցմամբ, այնպես էլ շերտի վրայի ուղղահայաց թմբիկաձև հարթակով: Մյուս բոլորի խողովակաձև դաստակները ստացված են թևերի ամբողջ երկայնքով իրար հպելու եղանակով: Սրանցից թիվ 2, 6, 9 դամբանային նյութերը վերագրված են ՈՒԲ առաջին, թիվ 355, 406, 432 և 448՝ երկրորդ խմբին, իսկ թիվ 39, 107 և 182 չեն նշված ոչ մի խմբում (Хачатрян Т., 1979): Հարկ է նշել, որ դրանք թվագրել են Ք.ա. XIII–XII դդ. (Хачатрян Т., 1963, 47), այնուհետև 1970-ական թթ. վերագրվել են ՈՒԲ վաղ և ուշ փուլերին՝ թվագրվելով Ք.ա. XIV–XIII և XII–XI դդ. (Хачатрян Т., 1975, Хачатрян Т., 1979):

Ձևով և այլ դամբանային նյութերի առկայությամբ Լճաշենին մոտ է նաև Մեղրաձորի սակրի հետ հայտնաբերված դաշույնը (Биягов Л., 1984,

83, рис. 1): Նույնը կարելի է նշել Քուչակ I հուշարձանի թիվ 31 դամբանային նյութերի մասին, որտեղ արձանախմբի, նիզակի ծայրի և այլ նյութերի հետ գտնվել է նաև խողովակաձև դաստակով դաշույն: Այս դամբարանը պատկանում է ՈՒԲ վաղ փուլին:Ձևով և ժամանակագրորեն ՈՒԲ վաղ փուլին են պատկանում Ներքին Գետաշենի թիվ 1 դամբարանից և թիվ 20 դամբարանի խցի ստորին շերտից գտնված ծաված թևեր ունեցող դաստակներով Ք.ա. XV–XIV դդ. պատկանող դաշույնները (Փիլիպոսյան Ա., 1999, աղ. 46, 49): Նույն ժամանակի է՝ Քեթիի թիվ 23 դամբարանը: Այստեղ գտնված դաշույնը ներկայացված նյութերից տարբերվում է ծաված թևեր ունեցող դաստակի գլխի տափակությամբ (Петросян Л., 1989, т. 48): Նույն ձևն ունի Կարմիր բերդի նմուշը, որը պահվում է Վրաստանի թանգարանում (Арешян Г., 1970, 241): Բացի ներկայացված ՈՒԲ վաղ փուլի հուշարձաններից, նմանատիպ դաշույններ են հայտնաբերվել նաև ՈՒԲ հաջորդ փուլի և ՎԵ ժամանակաշրջաններին պատկանող հուշարձաններից: Նկատի ունենալով այն հանգամանքը, որ Լճաշենի դամբանադաշտում մինչ օրս բացված հուշարձանների ժամանակագրության վերին սահման է համարվում Ք.ա. XIV դ. կամ Ք.ա. XIV–XIII դդ. սահմանագլուխը, ուստի հարկ ենք համարում սահմանափակվել տվյալ ժամանակաշրջանով:

Կրկնությունից խուսափելով միայն նշենք, որ Լճաշենի վերը հիշատակված թիվ 2, 8, 9 դամբանաբլուրների դաշույնները և 1960թ. պեղված թիվ 78 դամբարանի դաշույնը ևս ունեն պատյաններ (ՀՊՊԹ 2166/123): Թիվ 2 դամբանաբլուրի երեք պատյաններից առաջինի և երկրորդի մի երեսը զարդարված է երկուական հորիզոնական ելունդներով, որից ներքև արված են եռանկյունաձև հանվածքներ: Պատյաններն ավարտվում են հարթ կլոր վերջավորություններով: Մյուս երեսները զարդարված են եռանկյունաձև հանվածքներից կազմված տարբեր ձևերի զարդապատկերներով և գլխով դեպի դաստակն ուղղված օձերի չորսական ռելիեֆ պատկերներով (աղ. 381–382): Երրորդ պատյանն ընդհանուր ձևով կրկնում է նախորդներին՝ տարբերվելով միայն վրան արված զարդապատկերներով: Դրա մի երեսին, բացի եռանկյունաձև հանվածքներից, արված են նաև ուղ-

* Պեղումները՝ Լ. Պետրոսյանի, նյութերը հրատարակված չեն:

դահայաց կարճ ելունդներ: Մյուս երեսին, ի տարբերություն նախորդների, պատյանի ստորին կեսում արվածը միակն է (աղ. 383): Լճաշենից բացի նման պատյաններ են հայտնի նաև Վանաձորից, Քարաշամբից և Բայազետից (Есаян С., Калантарян А., 1988, Մարտիրոսյան Հ., 1969, աղ. XVII): Փոքր-ինչ այլ է Շիրակավանի թիվ 48 դամբարանի պատյանը, որը պատրաստված է կաշվից: Դրա մակերեսները զարդարված են սևկան գլխիկով կարճ բրոնզե գամերով, ստորին ծայրն ավարտվում է Լճաշենի տիպի բրոնզե ծայրակալով: Նման ծայրակալ է գտնվել նաև Շիրակավանի թիվ 44 դամբարանում (Թորոսյան Ռ. և այլք, 2002, աղ. XXII, XXIV): Պարզ է, որ պատյանով դաշույնները Հայաստանում հայտնաբերվել են միայն ցեղային ավագանուն պատկանող դամբարաններից:

Հ. Մարտիրոսյանը, անդրադառնալով Հայաստանի տվյալ փուլի հուշարձաններին, այդ թվում և ուսումնասիրվող դաշույնատեսակի ժամանակագրությանը, Կարմիր բերդի (Թագաքենդ) թիվ 6 դամբարանի դաշույնի զարդարուն բաղադրյալ դաստակը նմանեցնում է Լճաշենի օրինակներին: Հիշատակելով այդ նյութերի, մասնավորապես խեցեղենի առանձնահատկությունները՝ նա այդ նյութերը մոտեցնում է իր ընդունած անցումային՝ Ք.ա. XV–XIV դդ. նյութերին: Նա համարում է, որ Կարմիր բերդի (Թագաքենդ) նյութերի համեմատական ուսումնասիրությունը հիմք է տալիս հանգելու այն հետևության, որ դրանք պատկանում են ՌԻԲ առաջին փուլին և թվագրվում են անցման հաջորդ ժամանակաշրջանով՝ Ք.ա. XIII դ. (Мартиросян А., 1964, 87): Մեկ այլ աշխատության մեջ, ընդհանուր գծերով դառնալով ՌԻԲ հուշարձանների ժամանակագրական սահմաններին (Ք.ա. XIII–X դարեր), լճաշենյան խումբը համարում է առաջինը և թվագրում Ք.ա. XIII–XII դդ. (Հ. Մարտիրոսյան, 1969, 56):

Զենքերի, այդ թվում ներկայացված դաշույնների ուսումնասիրությանը բազմիցս անդրադարձել է նաև Ս. Եսայանը: Նա առաջիններից է, որ խողովական զաստակով դաշույնների երևան գալը նույնպես համարում է Ք.ա. XIII դ. (Есаян С., 1966, 62): Մեկ այլ հոդվածում, ուսումնասիրելով սրերի և դաշույնների գեղարվեստական ձևավորման խնդիրները, նա դրանք վերագրում է Ք.ա. XIV–XIII դդ. (Есаян С., Калантарян А., 1988):

Օ. Խնկիկյանը բրոնզի դարաշրջանի արհեստներին նվիրված իր գրքում դաշույնների տվյալ տեսակը թվագրում է Ք.ա. XIV դ. (Խնկիկյան Օ., 1977, 34): Նա դաշույնների տեղայնացմանը նվիրված հոդվածում տվյալ դաշույնի տեսակը դասում է առաջին խմբում և համարում ՌԻԲ առաջին փուլից մինչև ՎԵ ժամանակաշրջանի, Արաքսից Կովկասյան լեռնաշղթա, Արցախ-Ուտիք Ախուրյան ընկած տարածքների արտադրանք (Խնկիկյան Օ., 1991, 80):

Մեկ այլ առիթով Հ. Մարտիրոսյանը նշում է, որ Ք.ա. XIV դ. վերջից սկսած Հայաստանի գինագործները սկսում են արտադրել մինչ այդ անհայտ և Հայաստանի համար բնորոշ եռանկյունաձև լայնաշեղք դաշույններ, որոնք հանդիպում են Ք.ա. XIII–XII դդ. դամբարաններում և պայմանականորեն կոչվում Լճաշեն-արթիկյան տիպ, որը լայնորեն արտադրվել է Հարավային Կովկասում: Որպես ներմուծված առարկաներ, դրանք երբեմն հանդիպում են պարսկական Թալիշում և Հյուսիսային Կովկասում (Մարտիրոսյան Հ., 1969, 29): Ամենատարբեր առիթներով, տարբեր ուսումնասիրողների կողմից բազմիցս նշված՝ ՌԻԲ նման թվագրման հիմք դարձած ԹՎ մշակույթի վերին սահմանի՝ Ք.ա. XV դ. հասցնելու հետևանքով մինչև 1990-ական թթ. նման թվագրումը մնում էր շրջանառության մեջ: Սակայն վերջին տասնամյակներին կատարված լայնածավալ պեղումներով ձեռք բերված նյութերի և բնական գիտությունների ընձեռած հնարավորությունների շնորհիվ հնարավոր դարձավ ճշգրտել Հարավային Կովկասի բրոնզեդարյան մշակույթի պարբերացումն ու ժամանակագրությունը: Առաջին ազդակ դարձան Թոեղքում բացված ԹՎ, ԿԲ և ՌԻԲ նյութերը շաղկապող դամբարանների պեղումները: Դրանց շնորհիվ ԹՎ մշակույթի վերին սահմանը Ք.ա. XV դ. հասցվեց Ք.ա. XVIII դ.:

Նոր պարբերացման և ժամանակագրության առաջին փորձը ձեռնարկվեց Գ. Արեշյանի նախաձեռնությամբ՝ մի խումբ հնագետների կողմից: Ընդարձակ հոդվածում հստակվեց ՄԲ պարբերաշրջանի ԹՎ և ԿԲ/ՄԱ փուլերի զբաղեցրած տեղը, ինչպես նաև ՄԲ/ՌԻԲ անցումային բնույթի կոնկրետ նյութերի մեկնաբանությամբ հաստատվեց այդ փուլի տեղը ՄԲ/ՌԻԲ միջև (Арешян Г. и др., 1990, 53–74):

Հայաստանում նոր պարբերացման և ժամանակագրության երկրորդ փորձը ձեռնարկել են

մի խումբ հնագետներ, որոնց կազմած նոր սանդղակով ՌԻԲ առաջին փուլը սկսվում է Ք.ա. XVI դ. երկրորդ կեսին, իսկ վերջին փուլն ավարտվում է Ք.ա. XIII դ. առաջին կեսով (Ավետիսյան Պ. և այլք, 1996, 6–8):

Այնուհետև լույս ընծայված հրապարակումներում (Ավետիսյան Պ. և այլք, 1998, Փիլիպոսյան Ա., 1999, Փիլիպոսյան Ա. և ուրիշ, 2002, Badalyan R., Avetisyan P., 2007) ՌԻԲ վաղ փուլի դամբարանները (որոնց մի մասում առկա են տվյալ ժամանակաշրջանին պատկանող խողովակաձև դաստակով դաշույններ) թվագրվում են ոչ ուշ, քան՝ Ք.ա. XV դ.:

Այսպիսով, ինչպես պարզվեց դաշույնների ուսումնասիրությունից, դրանք հանդիպում են Ք.ա. XV դ.՝ որպես Հարավային Կովկասում ձևավորված տեղական արտադրանք և հարատևում մինչև Ք.ա. I հազ. սկիզբը:

Ինչ վերաբերում է Վրաստանի միաձույլ դաստակով դաշույնների ժամանակագրությանը, ապա դրանք տարբեր ժամանակներում տարբեր կերպ են մեկնաբանվել: Դեռևս 1950-ական թթ. Հարավային Կովկասում լավ հայտնի Մցխեթի մոտի Սամթավրոյի այն դամբարանները, որոնցում գտնվել են այդօրինակ դաշույններ, Տ. Չուբինիշվիլին համարում է ՄԲ/ՌԻԲ և երկաթի էպոխայի անցման ժամանակաշրջանների միջև միջանկյալ դիրք գրավողներ, որոնք կարող են թվագրվել Ք.ա. XV–XIV դդ. (Կյուբիշվիլի T., 1957, 123):

Վենտրոնական Վրաստանի մեկ այլ վայրից՝ Մուխրանի հովտից հայտնաբերված նման դաշույնները Ն. Օկրոպերիձեի կողմից թվագրված են Ք.ա. XII դ. (Օկրոպերիձե H., 1965, 29–30): Նույն ժամանակով է թվագրվել Թոելիի թիվ 45 դամբարանը (Աբրամիշվիլի P., 1976, 402), իսկ թիվ 44-ը թվագրված է Ք.ա. XIII–XII դդ. (Տբիլիսի 1, 1978, рис. 64):

Վրաստանում հայտնի նմանատիպ դաշույնների գերակշիռ մասը բաժին է ընկնում Արևելյան Վաստանին, որի պատճառով էլ դրանք անվանվում են արևելավրացական կամ կախեթական: Բուն Կախեթում գտնված դաշույններին դեռևս 1950-ական թթ. տրվել է ընդհանուր թվագրություն՝ Ք.ա. XIII–VIII դդ. (Պիլախելաուրի K., 1959, 137):

Հետագայում Կ. Փիցխելաուրին իր կազմած սանդղակում արևելավրացական միաձույլ դաշույնները տեղադրել է Ք.ա. XIII–XII դդ. սահ-

մաններում (Պիլախելաուրի K., 1973, т. LXIX): Մի փոքր ուշ Ալազանի հովտում հայտնաբերված դաշույններով նյութերը թվագրվել են Ք.ա. XV–XII դդ. (Կյուբիձե A., 1980, 83–85), իսկ Շիրվա սրբարանի նյութերին տրվել է ընդհանուր թվագրություն՝ Ք.ա. II հազ. կես (Մայսուրաձե Գ., Սախախա Ս., 1984) և վերջապես վերջերս Վ. Սաադրաձեի կողմից Սամթավրոյի նյութերի կատալոգում տվյալ խմբի դաշույնները հիշատակվում են Ք.ա. XIII–XII դդ. բաժնում (Սաադրաձե Գ., 1997, т. XLV):

Լճաշենի թիվ 5 դամբանաբլրում գտնվել է նաև միաձույլ դաստակով սուր, որի դաստակն ընդելուզված է սև փայտով: Այն ստորին եղանակով մասով միանում է երկայնական ջիղեր ունեցող շեղբի հետ (աղ. 144, նկ. 2): Այսպիսի մեկական սրեր են հայտնի նաև թիվ 1 դամբանաբլրից (Մառախանյան A., 1957, 149) և թիվ 97 դամբարանից (աղ. 161, նկ. 1), սակայն այն տարբերությամբ, որ վերջինիս դաստակի և շեղբի միացման մասն ունի երկարուկ շրջանների տեսք: Այս և դաստակների խողովակաձևությամբ նշված սրերը զգալի չափով մերձենում են նույն Լճաշենից և Հայաստանի բազմաթիվ այլ ՌԻԲ հուշարձաններից հայտնաբերված նմանատիպ դաշույններին: Տարբերությունը միայն դաստակի և շեղբի միացման մասերի եղանակն տեսքի մեջ է: Միացման՝ նշված ձևով դրանք մեծ ընդհանրություններ ունեն պարսկական և ռուսական Թալիշ անունով հայտնի հնավայրերից հայտնաբերվածների՝ Ք.ա. 1450–1350 դդ. թվագրվածների հետ (Schaeffer Cl., 1948, Fig 217, 219, 227): Լճաշենի նմուշների շեղբերի վրայի ուղղահայաց բազմաթիվ ջիղերին նման է միայն մեկը (Fig. 217–3), թալիշյան մյուս օրինակները շեղբերի կենտրոնական մասում ունեն մեկ ուղղահայաց ելունդաձև ջիղ: Թալիշի սրերի շրջանակաձև դաստակը կրկնում է Լճաշենի թիվ 10 դամբանաբլրում գտնվածը (աղ. 166, նկ. 1, 2): Լճաշենի սրերը դաստակների ձևով մի կողմից մոտենում են տեղական խողովակակողթառ դաշույններին, իսկ թիվ 10 դամբանաբլրի օրինակի դաստակը կրկնում է առաջավորասիական տիպի շրջանակավոր տեսակը, որի նմանակը հայտնի է Արթիկի թիվ 3 կատակոմբից (Ջախարյան T., 1979, 110):

Նիզակներ – Լճաշենում ՌԻԲ ժամանակաշրջանում հայտնի մյուս զինատեսակը նիզակներն են: Դրանք երեքն են և գտնվել են թիվ

2 դամբանաբլրում: Մեկը խիստ քայքայված է և դժվար է ամբողջացնել: Մյուս երկուսն ընդհանուր տեսքով պատկանելով նույն տեսակին, միմյանցից տարբերվում են որոշ մանրամասներով: Մեկն ունի եռանկյունաձև կարճ և սուր մարտական ծայր, որի մակերեսին արված է ընդերկայնական հարթ, կտրվածքում սեղանաձև միջնաշիջ: Նեղ երկար խողովակաձև կոթառն ավարտվում է համեմատաբար լայն և կարճ ճեղքով (աղ. 384, նկ. 3): Մյուսը նախորդից տարբերվում է կառուցվածքի հակառակ համամասնությամբ: Վերջինին նույն ձևի կոթառը նախորդի համեմատ կարճ է և լայն. մարտական ծայրը տերևաձև է ու նախորդի և իր կոթառի համեմատ երկար (աղ. 384, նկ. 2): Ինչպես արդեն նշել ենք, խողովակակոթառ նիզակի ծայրի սկզբնավորումը նշմարվում է դեռևս Ք.ա. III հազ. վերջերից, որոնք որոշ փոփոխություններ կրելով հանդերձ, գործածության մեջ են մնում մինչև Ք.ա. I հազ. կեսերը:

Դառնալով Լճաշենի թիվ 2 դամբանաբլրի ուսումնասիրվող նիզակին, նշենք, որ սրանք փոխարինում են ՄԲ երկթեք ուռուցիկ, կտրվածքում օվալաձև մարտական ծայր և փոքր ճեղք ու երկու եզրերին նեղ անցքերով կոթառ ունեցող նիզակի ծայրերին:

Հ. Մարտիրոսյանը, ժամանակին ընդհանուր նմանություններ տեսնելով Լճաշենի ներկայացված ՈԻԲ և Թոփ-քարի, Կարմիր վանքի ՄԲ նիզակների միջև, Լճաշենի օրինակները համարում է ՈԻԲ ամենավաղ նյութեր (Мартиросян А., 1964, 104): Նման թվագրության օգտին է վկայում նաև Լճաշենի օրինակների շեղքերի հատույթի սեղանաձևությունը, որը կրկնում է ՄԲ դաշույնների ձևը: ՈԻԲ հայտնի նիզակի ծայրերը բաժանվում են երկու տեսակի, որոնց մի չնչին մասն է նմանվում Լճաշենի օրինակներին, այն է՝ ՈԻԲ վաղ փուլին պատկանող Կարմիր բերդից գտնվածը (Арешян Г., 1970, 241): Հետաքրքրական է, որ լճաշենյան վաղ տեսակը առավել լայն տարածում է գտնում հետագայում երկաթի սկզբնավորման և դրան հաջորդող ժամանակաշրջաններում (Есаян С, 1966): Բացի այդ, Հայաստանի ՈԻԲ ժամանակաշրջանին բնորոշ նիզակի տեսակը հայտնի է նաև այնպիսի հուշարձաններից, ինչպիսիք են Արթիկը, Շիրակավանը, Քուչակը և այլն: Հարկ է առանձնացնել Շիրակավանի թիվ 48 և Քուչակի 31 դամբարանները, որոնցում հայտնաբերված նյութերը (արձանիկներ, դաշույններ, կաթսաներ, գոտիներ,

նիզակի ծայրեր) վկայում են, որ այդտեղ՝ հասարակության մեջ բարձր դիրք ունեցողներ են թաղվել: Բացի այդ, Կարթեմիշի բարձրաքանդակներում պատկերված խեթական հոգևոր դասի վերնախավի ներկայացուցիչների ձեռքին պատկերված նիզակը վկայում է դրանց կարևոր դերի՝ իշխանության խորհրդանիշի մասին (Заморовский Г., 1968, 254): Նման նիզակ է կրում Ք.ա. II հազ. առաջին կեսով թվագրված Ալիշարից գտնված անագե արձանիկը (Заморовский Г., 1968, 255):

Գուրգեր – Լճաշենում առավել մեծ խումբ է կազմում մեկ այլ զինատեսակ՝ գուրգը, որը երկու տեսակի է: Մի տեսակն ունի գնդաձև գլխիկ և կարճ խողովակաձև կոթառ, գլխի վրա՝ 4–5 ելուստներ (աղ. 392, նկ. 8), օրինակ՝ 119 դամբարանի գուրգը (աղ. 280, նկ. 2): Երկրորդ տեսակը գուրկ է խողովակաձև կոթառից: Որպես կոթառ է ծառայել գլխիկի միջանցիկ անցքը, որը մի կողմում կլոր է, մյուսում՝ քառակող: Նշված երկու տեսակներն էլ հատկանշական են ՈԻԲ վաղ փուլին և, բացի նշված դամբարաններից, հայտնաբերվել են նաև Հ.Մնացականյանի կողմից 1950–1970-ական թթ. պեղված թիվ 1 (ՀՊՊԹ 2007/9), 3 (ՀՊՊԹ 2007/118), 8 (ՀՊՊԹ 2009/416), 9 (ՀՊՊԹ 2049/142) դամբանաբլուրներում և թիվ 98 (ՀՊՊԹ 2188/82), 198 (ՀՊՊԹ 2490/38) ու 143 (ՀՊՊԹ 2301/383) դամբարաններում:

Սկզբնական ժամանակներում գուրգերը պատրաստվել են տարբեր քարատեսակներից և գոյատևել մինչև Ք.ա. II հազ. սկիզբը: Լճաշենի գուրգերը ՈԻԲ մետաղե օրինակների վաղագույն նմուշներ են, սակայն Լճաշենի թիվ 5 (ՀՊՊԹ 2009/268) և Ջեմո Բողբեի թիվ 4 և 7 (կոֆուպսոցրոֆուս., 1979, Ց. VI, IX) դամբանաբլուրների հավաքածուները, որոնց մեջ առկա են նման գուրգեր, անվերապահ կերպով վկայում են դրանց անցումային փուլում՝ Ք.ա. XVI դ. երկրորդ կեսին երևան գալու մասին: Գուրգերի ՈԻԲ վաղ փուլի լավագույն օրինակներ են Շիրակավանի թիվ 16, 44 և 51 դամբարաններից գտնվածները (Թորոսյան Ռ. և այլք, 2002, աղ. XII–XIII, XVI): Արթիկում հայտնաբերվածներն ուսումնասիրողը համարում է Ք.ա. XIV–X դդ. պատկանող ՈԻԲ բնորոշ արտադրանք (Хачатрян Т., 1975, 181): Հ. Մարտիրոսյանը, անդրադառնալով Լճաշենի թիվ 2 դամբանաբլրի գուրգին, այն համարել է հինարևելյան տեսակի (Мартиросян А., 1964, 104):

Տակավին 1960-ական թթ. Ս. Եսայանը, խոսելով Լճաշենից հայտնի գուրգերի երկու տեսակների մասին, առանց որոշակի թվագրման նշում է, որ Բաբելոնում այդպիսիք հայտնի են Ք.ա. III հազ. վերջից (Есаян С., 1966, 57): Բացի այդ, տարբեր հուշարձաններից գտնված նմանատիպ նյութերի գոյատևման ժամանակաշրջան է համարվում մինչ Ք.ա. I հազ. սկիզբը:

Ինչպես նիզակները, այնպես էլ գուրգերն, ըստ ամենայնի, զենք լինելուց բացի եղել են նաև իշխանության խորհրդանիշ: Այդ են վկայում խեթական տաճարների բարձրաքանդակներում պատկերված հոգևոր և աշխարհիկ վերնախավի ձեռքին պատկերված գուրգերը (Заморовский Г., 1968, 44): Կարծում ենք, նման խորհրդանիշ են եղել նաև Լճաշենից և Շիրակավանից հայտնաբերված նիզակներն ու գուրգերը:

Բացի մետաղե իրերից, թիվ 5 դամբանաբլրում գտնվել են վանակատից պատրաստված եռանկյունաձև, հիմքում ուղղանկյունաձև հանվածքներով երեք նետասլաքներ (աղ. 144, նկ. 3-5), որոնք, ինչպես վերը տեսանք, սկիզբ են առել դեռևս Ք.ա. IV հազ., ունենալով բավականին հնամենի տեսք, ապա կատարելության են հասել ՎԿ և ԹՎ մշակույթում: Այդպիսիք հայտնի են նաև ՈՒԲ մի շարք հուշարձաններից (Լոռի բերդ, Արթիկ, Շիրակավան և այլն):

Սակրեր – Լճաշենի թիվ 10 դամբանաբլրի նյութերում առկա է նաև հայելու և սակրի մեկական նմուշ: Վերջինս ունի կիսակլոր աշխատամաս, վերին մասում փոքր ելուստով կոթառ՝ էլիպսաձև անցքով (աղ. 166, նկ. 4): Լճաշենում հայտնաբերված վեց սակրերից չորսը պատկանում են այս ձևին. երկուսը գտնվել է թիվ 2 (աղ. 386, նկ. 1, 2), մեկական օրինակ՝ թիվ 1 (ՀՊՊԹ 2007/4) և թիվ 3 (ՀՊՊԹ 2009/55) դամբանաբլուրներում: Լճաշենի նշված սակրերը ձևով առավել մոտ են Արթիկի թիվ 90 կատակոմբի օրինակին (Хачатрян Т., 1963, 561) որի հետ գտնվել է նաև փայտագործ արհեստավորի գործիքների հավաքածու, որը մատնանշում է տվյալ սակրի օգտագործումը նաև փայտամշակության բնագավառում: Լճաշենի թիվ 2 դամբանաբլրի երկրորդ օրինակը տարբերվում է աշխատամասի առավել կորությանը, կոթառի ուղիղ և վերին մասի ելուստի բացակայությամբ (աղ. 386, նկ. 1): Վերոհիշյալ սակրերն աշխատամասերի ձևով և կոթառի անցքի էլիպսաձևությամբ հիշեցնում են Վանաձորի ՄԲ դամ-

բանաբլրի օրինակը (Դևեջյան Ս., 2006, 260), դրանով ցույց տալով սակրերի տվյալ տեսակի ժառանգական կապը: Իզուր չէ, որ գրեթե բոլոր ուսումնասիրողները սակրերի այս տարբերակը համարում են ՈՒԲ վաղագույնը (Хачатрян Т., 1963, 54, Мартыросян А., 1964, 103):

Հարկ է նշել, որ Լճաշենի հիշյալ երկու տարբերակները ընդհանուր են Հայաստանի ողջ տարածքի համար և չեն դրսևորում ժամանակագրական առանձնահատկություններ: Ինչպես կոթառի վրայի ելուստով, այնպես էլ առանց դրանց նմուշները հայտնի են ՈՒԲ վաղ փուլից և հարատևում են մինչև Ք.ա. I հազ. սկիզբը:

Սակրերի ժամանակագրության խնդրում առաջնային նշանակություն ունեն այն նյութերը, որոնց շրջապատում դրանք գտնվել են: Մեր մանրակրկիտ ուսումնասիրությունները ցույց են տալիս, որ բոլոր հայտնի համալիրների մեջ, որոնցում սակրեր են գտնվել, վաղագույնը Լճաշենի վերը նշված ՈՒԲ վաղ փուլի դամբանաբլուրներ են: Նման թվագրման համար կայուն հիմք են համարվել տվյալ ժամանակաշրջանին պատկանող սև փայլեցված, փայլեցմամբ և սպիտակ ու կարմիր մածուկով զարդարված, կլորացող հատակով խեցանոթները: Տեղին է նշել, որ ուսումնասիրվող սակրերի նախատիպը Լոռի բերդի թիվ 15 (Դևեջյան Ս., 2006, էջ 265) և Վանաձորի Թոեղք-վանաձորյան շրջափուլի դամբարանից գտնվածներն են (Пиотровский Б., 1949, с. 47):

Բացի Լճաշենից, նման կազմ ունեցող նյութեր մեզ հայտնի չեն: Այդ առումով, կարծում ենք, Լճաշենին ամենամոտը Արթիկի վերը նշված թիվ 90 և Խաշթարակի ավերված (Есаян С., 1976, 106) դամբարաններն են:

Սակրով նյութեր հայտնի են Ախլաթյան, Ալավերդի, Որնակ, Վանաձոր, Գյումրի, Լորուտ, Իջևան, Վարդաքար, Թաքիա (Есаян С., 1966, т. VI, VII, Մարտիրոսյան Հ., 1969, աղ. XII-XIII, Դևեջյան Ս., 1981, 74, Խնկիկյան Օ., 1977, աղ. III.) և այլ հուշարձաններից: Բոլորն էլ պատկանում են ՈՒԲ ուշ և ՎԵ փուլերին:

Չնայած սակրերը լայնորեն տարածված են Հարավային Կովկասում, սակայն ձևաբանորեն ունեն զգալի տեղային առանձնահատկություններ: Այդ առումով Լճաշենի և Հայաստանի սակրերին առավել մոտ են Ադրբեջանի և Արցախի տարածքներից՝ Մինգչաուրից (Асланов Г. и др., 1959, т. XII, 1, 3), Կիրովաբադից (Пасек Т.,

Латынин Б., 1926, рис.13,14), Առաջաձորից (Пиотровский Б., 1949, таб.6, Кушнарева К., 1957, 135–177) և այլ վայրերից գտնվածները (Минкевич-Мустафаева Н., 1962, IV, т. II, Асланов Г., 1982):

Նշենք միայն, որ վերջին բոլոր նյութերը պատկանում են երկաթի դարաշրջանին, ու չնայած ժամանակագրորեն հեռու են Լճաշենի օրինակներից, դրսևորում են զգալի ընդհանրություններ:

Այլ է վիճակը Վրաստանում, որտեղ նմանատիպ սակրեր են հայտնաբերվել երկրի կենտրոնական և Արևելյան շրջաններում: Դրանք դասվելով ընդհանուր՝ հարավկովկասյան խմբում, դրսևորում են որոշ ձևաբանական փոփոխություններ: Ըստ հրատարակված նյութերի՝ Վրաստանի տարածքում հայտնաբերված սակրերը (որոնց տրվել է ընդհանուր արևելավրացական անվանումը), մեր կարծիքով, ունեն որոշ տարբերություններ: Այսպես, Կենտրոնական Վրաստանից՝ Սամթավրոյից (Гобеджишвили Г., 1952, т. XXIV, Тавадзе Ф., Саркварелидзе Т., 1959, т. XXVI) (6), Սցխեթի թիվ 44 (Чубинишвили Т., 1957, 123, рис.13,14) և Նավթլուդի հիմնահողային (Ломтатидзе Г., 1959, 63–64) դամբարաններից և Մելիսիա-Ցիխեից (Пиотровский Б., 1949, т. 4) հայտնաբերվածները գրեթե նույնանուն են հայաստանյան օրինակների հետ: Ըստ ամենայնի դրանք միջանկյալ դիրք են գրավում Հայաստանի և արևելավրացական սակրերի միջև: Վերջիններս նեղ ու ձգված իրանով, երկար կոթառով, կոթառի վրայի ելուստների բացակայությամբ, իրանի թևերի առավել սրությամբ էսպես նոր դրսևորումներ են, որոնց բազմաթիվ նմուշները հայտնի են Շիլդայի Ք.ա. II հազ. երկրորդ կեսով թվագրված սրբարանից (Майсрадзе Г. и др., 1984, т. X, XI): Մեծ թվով նման սակրեր են հայտնաբերվել նաև Ջավախքից՝ Ախալքալաքի հայտնի գանձի մեջ, որոնք ըստ ուսումնասիրողի պատկանում են Ք.ա. XI–X դդ. (Коридзе Д., 1965, 154, т. XV, 1–18):

Արևելավրացական տիպի սակրեր են հայտնաբերվել նաև Հարավային Օսիայի գանձի նյութերում, Դգարս ու Գրեմի գյուղերի մոտից (Техов Б., 1963, 52, рис.22): Այս գանձում առկա է նաև Լճաշենի տիպի դուր: Ինչպես կարծում են ուսումնասիրողները՝ Գյումրուց, Շամխորից, Կարմիր բլուրից (Пиотровский Б., 1950, 15) և Ցխինվալի Նացարգորա հնավայրում հայտնա-

բերված սակրերի կադապարները վկայում են դրանց համընդհանուր կովկասյան լինելու մասին:

Լճաշենում, բացի հիշյալ սակրերից, մեկ այլ տարբերակ է հայտնաբերվել նաև թիվ 5 դամբարանից (ՀՊՊԹ, 2009/228, Մնացականյան Հ., 1965, աղ.1(16): Այն աշխատամասով նմանվելով նախորդներին՝ տարբերվում է կոթառի վրայի վեց ելուստներով: Հարավային Կովկասում դրա նմանակը հայտնի է Ելիզավետպոլի թիվ 4 դամբարանից (Реслер Э., 1909, 52): Ինչպես սակրերի մյուս տեսակի, այնպես էլ վերջիններիս տեղական արտադրանք լինելու մասին է վկայում վերջերս Հոռոմ հնավայրում նման կացնի կադապարի հայտնաբերումը (Badalyan R. et al., 1997, 202):

Ի տարբերություն նախորդ տիպի սակրերի, որոնք կիրառվել են որպես աշխատանքային գործիք ու զենք, վերջիններս հանդես են գալիս այլ իրավիճակներում: Ձեռքին ճիշտ նման սակր ունի Խաթուշաշի «թագավորական դարպասների» վրա պատկերված աստվածը (Герни О., 1987, фот. 8, Заморовский Г., 1968, 40):

Ակներևաբար այստեղ գործ ունենք աստվածային-թագավորական-իշխանական խորհրդանիշի հետ: Հետաքրքիր է, որ սակրերի այս տեսակը առկա է նաև զարդարանքի առարկաների վրա, ինչպիսիք են շքասեղները: Շիրակավանի թիվ 49 դամբարանի շքասեղի գլխիկը ձևով ամբողջությամբ կրկնում է Լճաշենի օրինակը: Ասես նման ելուստներ են կրում Թլիից հայտնաբերված շքասեղները (Техов Б., 1977, рис.1, 8–11):

Լճաշենի սակրին մոտ զուգահեռ է կորանյան մշակույթի նմուշներից մեկը (Schaffer Cl., 1948, Fig. 301):

Ամփոփելով Հայաստանում և ողջ Հարավային Կովկասում մինչ օրս հայտնի սակրերի ուսումնասիրությունը՝ հանգում ենք այն հետևության, որ դրանց վաղագույն նմուշները Լճաշենի և մասամբ Արթիկի որոշ նյութեր են, որոնք հստակ կերպով թվագրվում են Ք.ա. XV և XV–XIV դդ.: Հայաստանի և Հարավային Կովկասի մյուս հուշարձանները, որոնցում առկա են անդրկովկասյան տիպի սակրեր, ուսումնասիրողների կողմից թվագրված են ոչ վաղ, քան Ք.ա. XIV դ. սկսած:

Դեռևս 1950-ական թթ. սակրերն արժանացել են հնագետների ուշադրությանը: Տ. Խաչատրյանը առանց որոշակի թվագրության Հարա-

վային Կովկասում գտնված սակրերը համարում է մի ընդհանուր տեսակի տարբերակներ (Хачатрян Т., 1959, 246), որից հետո Արթիկի սակրերով դամբարանի նյութերը բնորոշ է համարում Ք.ա. XIII–XII դդ. (Хачатрян Т., 1963, 58): Նրա կարծիքով տվյալ սակրերի վաղ խմբի ժամանակագրությունը համապատասխանում է Արթիկի դամբարանների վաղ խմբի՝ Ք.ա. XIV–XIII դդ. թվագրությանը (Хачатрян Т., 1975, 173–198):

Հ.Մարտիրոսյանը Լճաշենի ՈՒԲ վաղ փուլի դամբարանները (որոնցում գտնվել են ուսումնասիրվող սակրերը) թվագրում է Ք.ա. XIV դ. վերջ–XIII դ., քանի որ գոյություն ունեցող ժամանակագրության համաձայն ՄԲ/ՈՒԲ անցման փուլն ավարտվում էր Ք.ա. XIV դ. (Мартиросян А., 1964, 113):

Գրեթե հարևան կարծիքի են նաև վրացի ուսումնասիրողները: Մցխեթի թիվ 44 դամբարանը, որտեղ առկա է նաև սակր, թվագրվում է Ք.ա. XIII–IX դդ. (Чубинишвили Т., 1957, 123), իսկ Նավթլուղի նման նյութերով հիմնահողային դամբարանը վերագրվել է Ք.ա. XII–XI դդ. (Ломтадидзе Г., 1959, 63–64): Շիլդա հնավայրի սրբարանի հսկայական քանակությամբ նյութերն ունեն ընդհանուր՝ Ք.ա. II հազ. երկրորդ կես թվագրություն (Майсурадзе Г. и др., 1984): Ըստ վերջերս Վ.Սաղրաձեի կազմած սանդղակի՝ Սամթավրոյի սակրերը թվագրվում են Ք.ա. XIII–XII դդ. սահմաններում (Садрадзе Г., 1997, т. XLV):

Մեկ անգամ ևս անդրադառնալով վերջին տարիներին ՈՒԲ հուշարձանների պարբերացմանը և ժամանակագրությանը՝ նոր սանդղակ առաջարկված ուսումնասիրողների խմբի կողմից Լճաշենի ՈՒԲ դամբարաններին տրված ընդհանուր թվագրությանը՝ Ք.ա. XV դ. երկրորդ կես–XIII դ. առաջին կես (Ավետիսյան Պ. և այլք, 1996, 10), հարկ է նշել, որ մենք հակված ենք Լճաշենի տվյալ խմբում նշմարել տարբերակներ, որտեղ որոշ նյութեր չեն կարող դուրս գալ Ք.ա. XV դ. սահմաններից: Դրանց թվին են պատկանում Լճաշենի ՈՒԲ դամբարանությունները, բացառությամբ թիվ 2 դամբարանայրի: Լճաշենի թիվ 5 դամբարանայրուրը նույնիսկ թվագրվում է Ք.ա. XVI դ. վերջ–XV դ. առաջին կեսով: Ինչ վերաբերում է Լճաշենում Ք.ա. XIII դ. թվագրվող նյութերի առկայությանը, այդպիսիք մեր քննարկված նյութերում բացակայում են: Ի դեպ, դրանցից մեկը, որտեղ առկա են նաև սակրեր, Ա. Փիլիպո-

պյանի կողմից թվագրված է Ք.ա. XV դ. (Փիլիպոսյան Ա., 1999, 46):

Օ. Իսկիկյանը գտնում է, որ Հարավային Կովկասի սակրերը, չունենալով տարբեր մասերի կայուն համամասնություններ և տեղական բնորոշ հատկանիշներ, չեն տեղայնանում: Այնուամենայնիվ նա առանձնացրել է սակրերի առաջացման երեք օջախներ՝ Լոռի-թրիալեթյան, զանգեզուրյան և Խանլար-գետաբեկյան (Իսկիկյան Օ., 1981, 136–147):

Ցավոք, վերջին տարիներին Վրաստանում կատարված ուսումնասիրություններին ծանոթանալու հնարավորություն չենք ունեցել, գուցե այստեղ ևս տեղի են ունեցել ՈՒԲ վերաբերյալ ժամանակագրական փոփոխություններ: Ամփոփելով Հարավային Կովկասի սակրերի ուսումնասիրությունը՝ մեր ձեռքի տակ եղած հրապարակումների հիման վրա դրանց սկզբնավորումը տեսնում ենք Լճաշենի Ք.ա. XV և XIV դդ. թվագրվող դամբարանայրուրներում, մնացյալ բոլոր նյութերում սակրերի սկզբնավորումը նշմարելի են Ք.ա. XV–XIII դդ. ոչ վաղ:

Հարթ տապարներ – Լճաշենում տապարներ հայտնաբերվել են թիվ 1 և 2 (աղ. 386, նկ. 3, ՀՊՊԹ 2007/ 6) դամբարանայրուրներում: Հայաստանի և Հարավային Կովկասի ՈՒԲ վաղ փուլին պատկանող հուշարձաններում նման նյութերը սակավաթիվ են: Արթիկի թիվ 90 փայտագործ արհեստավորի դամբարանում բացի հարթ տապարից գտնվել է տվյալ արհեստներում օգտագործվող գործիքների ամբողջ հավաքածուն (սղոց, սակր, դուր և այլն): Այս իրողությունը ուսումնասիրողներին հիմք է տվել, որ այդ առարկան իրավացիորեն ընդունվի որպես փայտամշակության և կաշվի մշակման բնագավառներում օգտագործված գործիք (Мартиросян А., Хачатрян Т., 1959, 91–92, Арешян Г., 1970, 255–256): ՈՒԲ վաղ փուլերին է պատկանում նաև Քվեմո-Մասիքեթի դամբարանը, որտեղ ուսումնասիրվող նյութի հետ առկա են նաև առաջավորասիական տիպի սանձեր, բրոնզաձույլ արձաններ և այլն (Schaeffer Cl., 1948, Fig. 299): Ի հաստատումն հետազոտողների նման կարծիքի, ՈՒԲ փուլին հաջորդող երկաթի ժամանակաշրջանում հարթ տապարներ են հայտնի ավելի մեծ թվով հուշարձաններից (Որնակ, Նոր Բայազետ, Գյումրի, Գետաշեն, Քալաքենդ, Առաջաձոր, Խոջալու, Մինգչաուր, Օբշկվիտի, Կվիշարի, Սուրմալու, ինչպես նաև դրանց կաղապարները՝ Կարմիր բլուր,

Մուխանաթ-թափա, Գյումրի) և առանց վերապահության վկայում են դրանց տեղական արտադրանք լինելու մասին (Мартиросян А., Хачатрян Т., 1959, 91, Арешян Г., 1970, 255): Վերջիններիս գործածությունից դուրս գալը համարվում է Ք.ա. 1000 – 700 թթ. ժամանակահատվածը (Арешян Г., 1970, 256):

Սակայն եթե փորձենք անդրադառնալ տվյալ նյութերի առաջացմանը և այն միջավայրին, որտեղից դրանք գտնվել են, հնարավորություն է ստեղծվում հանգել այլ հետևության: Նախ նշենք, որ ուսումնասիրվող նյութերի վաղ օրինակը Հարավային Կովկասում գտնվել է Վանաձորի արքայական դամբարանում, որտեղ նաև սակր կա (Пиотровский Б., 1949, с. 47, Мартиросян А., 1964, 65): Նման պատկանելություն ունեն նաև Լճաշենի դամբանաբլուրները, որոնց մեջ գտնվել են նշված նյութերը: Ուշագրավ է Թալի-նի թիվ 121 դամբանային նյութերով հայտնի հուշարձանը, որտեղ ևս հարթ տապար է հայտնաբերվել (Арешян Г. и др., 1990, 68): Ներկայացվող նյութերի նշանակության մասին առավել և լրացուցիչ տեղեկություններ է պարունակում Շիրակավանի թիվ 44 դամբարանը, որտեղ բավականին ինքնատիպ հարթ տապարը գտնվում էր in situ սայլի առեղի ծայրամասում (Թորոսյան Ռ. և այլք, 2002, աղ. XXII), այնտեղ, որտեղ սովորաբար դրված են եղել իշխանության խորհրդանիշ արձանիկները: Ի հաստատումն այդ կարծիքի, արժե վկայակոչել այն իրողությունները, որ ինչպես Թոեղքի, այնպես էլ ՌԻԲ վաղ փուլի դամբարանները, բացառությամբ Արթիկի, վերագրվում են հասարակության վերնախավին: Դատելով նյութերի կազմից (սուր, սակր և այլն), նման բնույթ կարող էին ունենալ պարսկական Թալիշից հայտնի Ք.ա. 1550–1450 թթ. թվագրվող նյութերը, որոնց շարքում նաև հարթ տապար կա (Schaeffer Cl., 1948, Fig. 222): Այս նյութերի օգտագործման վերաբերյալ եղել է և այլ կարծիք: Խեթական տարբեր հուշարձաններում գտնված հարթ տապարները համարվում են Ք.ա. II հազ. երկրորդ կեսի զենքեր (Заморовский Г., 1968, 230), որոնց մեծ մասի շքեղ ձևավորումը ևս կարող է մատնացույց անել դրանց հատուկ նշանակության մասին:

Կեռեր – Հայաստանի ՌԻԲ վաղ փուլի հուշարձաններում սակավ հանդիպող նյութերից են նաև կեռերը, որոնց մեծ մասը գտնվել է Լճաշենում:

Թիվ 2 դամբանաբլրի օրինակն ունի փոքր բացվածքով սնամեջ կոթառ, որի եզրերին կոթն ամրացնելու համար արված է մեկական անցք (աղ. 385, նկ. 2): Մյուսները հայտնաբերվել են թիվ 3 (ՀՊՊԹ 2009/68), 8 (ՀՊՊԹ 2009/384), 12 (ՀՊՊԹ 2049/340, 2 հատ) դամբանաբլուրներին:

Ինչպես վերը նշված սիգակի ծայրերը և հարթ տապարները, այնպես էլ կեռերը սկզբնավորվել են նախորդ՝ ԹՎ մշակույթի վերջին փուլում, որպիսիք են Վանաձորի հայտնի (Пиотровский Б., 1949, с. 47, Мартиросян А., 1964, 65) և Լոռի բերդի թիվ 6 (Деведжян С., 1981, т. II) դամբանաբլուրները:

Ի տարբերություն հիշյալների՝ Վանաձորի օրինակը մյուսներից տարբերվում է իրանի քառակողությամբ: ԹՎ և ՌԻԲ մյուս նմուշները, չնայած ընդհանրություններին, միմյանցից տարբերվում են կոթառի բացվածքով: Վաղ նյութերի բացվածքը նեղ է և երկար, ուշ ժամանակաշրջանին պատկանողներինը՝ կարճ ու լայն: Բացի հայաստանյան կեռերից, այդպիսիք հայտնի են նաև ռուսական Թալիշից, որոնք թվագրվում են Ք.ա. 1450-1350 թթ. (Schaeffer Cl., 1948, Fig. 217) և հայտնի են Նուգիի համաժամանակյա շերտերից (Schaeffer Cl., 1948, Fig. 312):

ՌԻԲ վաղ փուլի այլ հուշարձաններից այդպիսիք մեզ հայտնի չեն: Հետագայում՝ ՌԻԲ երկրորդ փուլում և ՎԵ ժամանակաշրջանում դրանց թիվն ավելանում է: Այդպիսիք հայտնի են նշված ժամանակաշրջաններին պատկանող Լոռի բերդի քրմի (Դևեջյան Ս., 1976), ինչպես նաև մեկ այլ դամբարաններից*:

Նույն ժամանակաշրջանին է պատկանում Սամթավրո հնավայրի թիվ 44 դամբարանը, որն ըստ ուսումնասիրողի դասակարգման պատկանում է Սամթավրոյի դամբարանադաշտի վաղ խմբին և կարող է թվագրվել Ք.ա. XV–XIV դդ. (Чубинишвили Т., 1957, 123): Կեռերը գտնվել են բացառապես աշխարհիկ և հոգևոր դասի վերնախավի դամբարաններում՝ վկայելով, որ դրանք գործածվել են նշված խավի կողմից: Այդ առումով ուշագրավ են Գ. Նարինանիշվիլու՝ 2003 թ. Ծաղկայի Ք.ա. II հազ. կեսերին պատկանող հիմնահողային դամբանախցից գտնված կեռի ուսումնասիրությունների արդյունքները: Նա Հին եգիպտական, բաբելական և ասորա-

* Ըստ Ս. Դևեջյանի բանավոր տեղեկության:

կան նյութերի հիման վրա հանգել է այն հետևություն, որ կեղերը պատրաստված են Մերձավոր Արևելքում և իշխանության հատուկ խորհրդանիշ են (Нариманашвили Г., 2005, 141–142):

Եռաժանի – Շարունակելով խոսել իշխանական այս կամ այն դրսևորումների մասին՝ անհրաժեշտ է դիտարկել նաև Լճաշենում և ընդհանրապես Հայաստանի ՌԻԲ ժամանակաշրջանի հուշարձաններում հազվադեպ հանդիպող եռաժանիները: Դրանք Լճաշենում երկուսն են. մեկը հայտնաբերվել է թիվ 2 (ՀՊՊԹ 2007/8), մյուսը՝ թիվ 10 (ՀՊՊԹ 2049/102) դամբանաբլուրներում: Երկուսն էլ ունեն ընդերկայնական ճեղքով խողովակաձև կոթառ, սուր ծայրերով մատներ, որոնցից միջնամասինը անմիջապես միանում է կոթառին, իսկ եզրայինները քիչ բարձր են միջնամասի համեմատությամբ: Որքան մեզ հայտնի է, ՌԻԲ վաղ փուլերում Հարավային Կովկասի հուշարձաններից առայժմ եռաժանիներ չեն գտնվել: Ժամանակով մեր նմուշներին մոտ է Ջինջիրլիից հայտնաբերված և Բեռլինի պետական թանգարանում պահվող ամպրոպի աստճո ձևաքի նմուշը, որը ձևով, ուսերով և ոչ ուղիղ մատներով տարբերվում է Լճաշենի նմուշներից (Герни О., 1987, фот.20): Հիշյալ գուգահեռը մատնացույց է անում դրանց իշխանության նշան լինելը, որոնք օգտագործվել են կրոնապաշտամունքային և ծիսական արարողությունների ժամանակ: Ջ.Մաքքեյը, ի մի բերելով Մերձավոր Արևելքում, Իրանում, Հարավային և Հյուսիսային Կովկասում, այլ վայրերում հայտնաբերված Ք.ա. III և I հազ. պատկանող եռաժանիները, երկժանիները ու նմանատիպ այլ նյութեր, դրանք նույնպես դասում է ծիսականիշխանական խորհրդանիշների շարքին (Makky J., 1983, 313–344):

Եռաժանիների խորհրդանշական գործառույթը շարունակվում է նաև հետագայում՝ ՌԻԲ հաջորդ փուլում, որպիսին է վերը հիշատակված Լոռի բերդի քրմի դամբարանը: Սակայն վերջիններս ձևափոխվում և հանդես են գալիս արդեն երկժանիների տեսքով, որոնցից մեկն էլ հայտնաբերվել է Սևանի ավազանի մեկ այլ հուշարձանում՝ Վարդաձորի (Ադիաման) թիվ 17 դամբարանում (Լալայան Ե., 1931, 100, Мартиросян А., 1964, 158), մյուսներն առկա են Գյումրու հավաքածուում, մյուսը՝ Եվկլույում (Мартиросян А., 1964, 123, 143):

Երկժանիներ են հայտնի Իրանում՝ Թեպե Սիալկում (Schaeffer Cl., 1948, Fig. 152, 255, 259):

Հարավային Կովկասում հայտնի ամենավաղ համարվող եռաժանիները նշված՝ Էշերիի թիվ 4 դոլմենի նմուշն է, որը չի կարող դուրս գալ Ք.ա. III հազ. սահմաններից: Եռաժանիներ են հայտնի Ք.ա. XVI դ. թվագրված Միքենեի թիվ 4 դամբարանից (Bobokhyan A., 2008. 202, B. I):

Հայելի – Լճաշենի թիվ 10 դամբանաբլուրում գտնվել է նաև բրոնզե «հայելի» (աղ.166, նկ. 9): Հայելի է հայտնաբերվել նաև թիվ 1 (ՀՊՊԹ 2007/3,14), 2 (աղ.385, նկ.1, աղ.384, նկ.1), 3 (ՀՊՊԹ 2007/60,61), 5 (ՀՊՊԹ 2009/275) և 8 (ՀՊՊԹ 2009/383) դամբանաբլուրներից: Այս նմուշները, բացի մեկից, ունեն ձվաձիք ձևավորում և փոքր կոթառ, իսկ թիվ 3 դամբանաբլրի թիվ 60 համարը կրող ձվաձիք հայելու իրանի վերին մասը նեղ է և երկար:

Կարծում ենք, սովյալ ժամանակի հայելիների միակ գուգահեռը Շիրակավանի Ք.ա. XV–XIV դդ. թվագրվող թիվ 44 դամբարանից հայտնաբերված, ուսումնասիրողների կողմից գործիքների շարքին դասված նմուշն է, որի խողովակաձև դաստակը շատ նման է համաժամանակյա դաշույնների դաստակներին (Թորոսյան Ռ. և այլք, 2002, աղ. XXII (29): Ի դեպ, ուսումնասիրողները դրանք միանշանակ հայելի չեն համարում: Այսպես, Հայաստանում ամենավաղ հայտնաբերված նման իրը գտնվել է Քարաշամբի մեծ դամբանաբլուրում, որն ուսումնասիրողի կողմից ճանաչվել է որպես իշխանության խորհրդանիշ-շտանդարտ (Оганесян Г., 1993, т. XXVII): Այն թվագրվում է Ք.ա. III հազ. վերջ–II հազ. սկզբով: Հաջորդ նման իրը, որ գտնվել է Սիսիան I հուշարձանում, թվագրվում է Ք.ա. XVIII դ.–XVII դ. կեսերով և համարվել է հայելի (Avetisyan P. et al, 2000, 172), մեկ այլ հայելի էլ հայտնի է Ներքին նավերում պեղված Ք.ա. III հազ. երկրորդ կեսով թվագրվող թիվ 4 դամբարանից (Սիմոնյան Հ. 2010, նկ. 1/6):

Վրաստանից մեզ հայտնի են չորս հայելի: Երկուսը գտնվել է Ալազանի հովտում պեղված Ցնորիի խմբի Ք.ա. III հազ. վերջով II հազ. սկզբով թվագրվող թիվ 1 դամբանաբլուրում (Дедабришвили III., 1979, т. XIV) և համարվել են բրոնզե իրեր (Дедабришвили III., 1979, 43), մյուս երկուսը գտնվել է Բեդենի թիվ 5 դամբանաբլուրում և պատրաստված է փղոսկրից: Մեկն անվանվել է սայլի առեղի գարդ, մյուսը՝ շքասեղ-

շտանդարտ (Гобеджишвили Г., 1981, 43–44, рис. 10, 11): Այս հանգամանքը վկայում է, որ առեղնե-
րի վրա դրված շտանդարտներն իսկապես
պատրաստվել են տարբեր տեսակի նյութերից,
այդ թվում և փղոսկրից: Հարավային Կովկա-
սում նման իրերից ամենավաղերը համարվում
են Մարդդոփի թիվ 3 և 5 դամբարաններից
հայտնաբերված Ք.ա. XXIV–XXIII դդ. թվագր-
վածները (Джапаридзе О., 1998, рис. 25, т. XXVI):

Նույն ձևի, սակայն միջնամասում ելնագո-
տիով՝ Հյուսիսարևմտյան Ադրբեջանի Կուդուր-
լույի խմբի թիվ 14 դամբանաբլրի նմուշը հանդի-
սանում է դրոշ-շտանդարտ (Ахундов Т., 2001,
110, рис. XXXV): Ադրբեջանում նման մեկ հայելի
է գտնվել նաև Շամկչրչայ հնավայրի դասական
բեղենյան տիպի նյութեր պարունակող թիվ 2
դամբանաբլրում: Հեղինակն այն վերագրել է
վաղբրոնզեդարյան ժամանակաշրջանին (Мусе-
ибли Н., 2009, с. 111):

Բացի վերոհիշյալներից, նման հայելիներ են
հայտնի Արաբական Էմիրությունների Հիլլի
Նորդի թիվ 1՝ Ք.ա. III–II հազ. սահմանագլխով
թվագրվող դամբարանից (Abdul Nayeem M,
1994, 232–233, Abb. 8) և Մուսայում (Tallon F.,
1987, taf 327/1233):

Վերջինը ևս թվագրվում է Ք.ա. III հազ. երկ-
րորդ կեսով: Այսպիսով, ինչպես տեսնում ենք,
հայելի-շտանդարտներն ի հայտ են եկել Ք.ա. III
հազ. երկրորդ կեսից և գոյատևել մինչև Ք.ա. II
հազ. սկզբները: Այդպիսիք չեն հանդիպում մին-
չև Ք.ա. XV դ., այն էլ միայն Լճաշենում: Ի դեպ,
լճաշենյան օրինակները միանշանակ միայն հա-
յելի կամ դրոշ ճանաչելը ևս համոզիչ չէ: Դրանց
ծայրերին արված փոքր և ոչ խորը օվալաձև
հանվածքները հիմք են տալիս ենթադրելու, որ
դրանք օգտագործվել են նաև որպես գործիք՝
նուրբ աշխատանքներ կատարելու համար:

Այնուամենայնիվ, Լճաշենի ուսումնասիրվող
օրինակներից հինգ–վեց հարյուր տարի անց,
այն որպես ռեալ հայելի տեսնում ենք Զինջիրլիի
բարձրաքանդակներից մեկի վրա պատկերված
աստվածուհու ձեռքին (Замаровский Г., 1968, 50)
և Թեփե Միակի դամբարաններից մեկում
(Schaeffer Cl., 1948, Fig. 255 (11)):

Այսպիսով Քարաշամբի և վերջին օրինակնե-
րի հիման վրա կարող ենք հանգել այն հետևու-
թյան, որ դրանք ծառայել են թե՛ որպես շտան-
դարտ, թե՛ իբրև հայելի:

ԱՃԻԱՏԱՆՔԻ ԳՈՐԾԻՔՆԵՐ

Սանձեր – Ներկայացված շքեղ խեցեղեն
արտադրանքից բացի Լճաշենի մի շարք՝ հատ-
կապես ՌԻԲ դամբանաբլուրներում և որոշ դամ-
բարաններից հայտնի են նաև տեղական և
առաջավորասիական ձևերի հետաքրքիր բրոն-
զե գեներ, աշխատանքային գործիքներ, առու-
նին և զարդարանքի առարկաներ:

Այս խմբի լավագույն նյութերից են Լճաշենի
թիվ 1 (ՀՊՊԹ 2007/16), 2 (ՀՊՊԹ 2007/113–117,
աղ. 389, նկ. 1, 2, 3), 3 (ՀՊՊԹ 2009/58), 5 (ՀՊՊԹ
2009/225, 226), 8 (ՀՊՊԹ 2009/420), 9 (ՀՊՊԹ
2009/128, 129, 534, 535), 10 (ՀՊՊԹ 2049/89, 90)
դամբանաբլուրներում և թիվ 97 դամբարանում
գտնված միաձույլ շարժական լկամով և սկավա-
ռակաձև տարբեր հանվածքներ ունեցող երա-
խակալներով առաջավորասիական տիպիկ
սանձերը (աղ. 161, նկ. 6, 8): Նմանատիպ սանձ
գտնվել է նաև Ե.Լալայանի կողմից Զադալու
(Ծովակ) հնավայրում պեղված դամբարաննե-
րից մեկում (Ե.Լալայան, 1931, 190), որի նյութերն
ամբողջությամբ հայտնի չեն:

Արթիկի թիվ 79 դամբարանի նմանօրինակ
սանձի երախակալի կեսը տեղական արտադ-
րանք է: Վերջինիս հետ հայտնաբերվել են նաև
խարսխաձև պատվանդանի վրա կանգնեցված
այծի արձանիկ ու տեղական արտադրության
սանձի հասարակ լկամ և երեք խեցանոթներ
(Хачатрян Т., 1979, 142): Ուսումնասիրողը, խոսե-
լով թիվ 79 դամբարանի մասին, նշում է, որ սան-
ձը և այծի արձանիկը վաղ են և ժամանակագրո-
րեն հակասում են խեցեղենին: Վերջիններս և
դամբարանն ամբողջությամբ ևս վերագրում է
Արթիկի դամբարանների երկրորդ խմբին՝
թվագրելով՝ XII–XI դդ. (Хачатрян Т., 1975, 204):
Սանձերի ուսումնասիրվող տեսակի միայն եր-
կու լկամներ գտնվել են Արթիկի թիվ 433 դամ-
բարանում, որտեղ, բացի լկամներից, կան նաև
մեկ սակր, երկու խեցանոթ և վանակատից չորս
նետապար (Хачатрян Т., 1979, 302):

Հ.Մարտիրոսյանը Լճաշենից հայտնաբեր-
ված սկավառակաձև երախակալներով սանձե-
րը, այդ թվում և Արթիկի թիվ 79 դամբարանի
օրինակն, ըստ երախակալների վրայի հան-
վածքների, բաժանում է երեք խմբի, հիշատա-
կում Գազայի երկրորդ շերտից հայտնաբերված
արխաիկ տեսքով սանձի զուգահեռը, որն ըստ
Ֆ. Պետրիի պատկանում է Ք.ա. XVII դ.: Հ.Մար-

տիրոջանը Լճաշենի օրինակները Գագայի ժամանակով չի թվագրում: Լճաշենին մոտ է համարում Քվեմո-Սասիրեթիի նմուշը, որը թվագրված է Ք.ա. XII–X դդ.: Լճաշենի օրինակների հավանական տեղն ըստ նրա՝ բավականին հստակ կարելի է համարել վաղ՝ Գագայի և ուշ Քվեմո-Սասիրեթիի միջև և բացարձակ թվագրությունը համարել Ք.ա. XIV դ. վերջ–XIII դ. (Мартиросян А., 1964, 100): Հարկ է նշել, որ ըստ երախակալների հանվածքների սանձերի, դասակարգումը գուրկ է իմաստից, քանի որ դրանք ըստ ամենայնի չեն ունեցել կիրառական նշանակություն: Բացի այդ անհասկանալի է բացարձակ թվագրումը Ք.ա. XIV դ. վերջ–XIII դ.: Նմանօրինակ սանձերը չունեն կոնկրետ թվագրող հատկանիշներ և թվագրվում են ըստ իրենց հետ գտնված դամբանային նյութերի: Դրանցից մեկը Լճաշենի թիվ 5 դամբանաբլուրն է, որտեղ գտնված սանձը ամենավաղ նմուշն է: Բացի այդ մեզ հայտնի չեն Քվեմո-Սասիրեթիի խեցեղեն իրերը, որոնք կարող էին դառնալ կոնկրետ թվագրող հանգամանք: Նման սանձերը, սակարը, հարթ տապարը, թոչնի և այծի արձանիկները, դուրը, հարթ դաշույնը և այլն (Schaeffer Cl. 1948, Fig. 299) համահունչ են հայտնի ՈԻԲ վաղ փուլի նյութերին և ոչ թե Ք.ա. XIII–X դդ.:

Հայաստանյան բոլոր ՈԻԲ վաղ փուլի հուշարձաններից թերևս մի փոքր ուշ կարող է լինել Արթիկի հիշյալ թիվ 79 դամբարանը: Ի հաստատումն այդ հետևության, կարող ենք նշել մի փոքր ուշ թվագրություն ունեցող տեղական՝ կոելու եղանակով իրար միացված երախճանների առկայությունը: Ուշագրավ է, որ այդ դամբարանի առաջավորասիական սանձի կեսը տեղական արտադրության է: Ըստ ամենայնի, տվյալ սանձի մի կեսի վնասվելուց որոշ ժամանակ անց այն լրացվել է տեղականով:

Ս. Եսայանը, անդրադառնալով Լճաշենի սանձերին, դրանք դասել է սանձերի առաջին խմբում (Եսայան Ս., 1994, 41):

Վերջերս Օշականում պեղված թիվ 30՝ Ք.ա. XVI դ. թվագրված դամբարանից գտնված սանձի երախճանները նույնն են՝ ինչ ուսումնասիրվող սանձերինը, երասանակները միանգամայն այլ են (Калантарян А., и др., 2004): Ի. Մուրթանիշվիլին Հարավային Կովկասի տվյալ սանձերին նվիրված հոդվածում, հիմք ընդունելով Մերնեպտա փարավոնի կարտուշի վրայի Ք.ա. 1251–1231 թթ. և Ակրայում Ամենհոտեպ Եր-

րորդ փարավոնի մատանու վրայի Ք.ա. 1400–1300 թթ. տարեթվերը, սանձերի քննարկվող տեսակը վերագրում է Ք.ա. XIV–XIII դդ. (Султаншвили И., 2005, 166–167):

Ենթադրում ենք, որ նշված արձանագրությունների միջոցով սանձերի առաջարկված թվագրությունը հիմնազուրկ է, քանի որ դրանք, ինչպես վերը նշվեց, իրենց համալիրներով հանդերձ բավականին հստակ կերպով թվագրվում են Ք.ա. XVI դ. վերջ–XIV դ.:

Շերեփ – Լճաշենի դամբանադաշտում հայտնաբերված հետաքրքիր նյութերի շարքում քիչ չէ նաև այն սպասքը, որ կիրառվել է նաև ծիսական արարողությունների ժամանակ: Դրանցից մեկն էլ գտնվել է Լճաշենի թիվ 2 դամբանաբլուրում: Այն բրոնզաձույլ շերեփ է, որի բռնակը զարդարված է եռանկյունաձև հանվածքներով: Շերեփի մի ծայրում թասն է, մյուսի վերին մասն ավարտվում է թոչնի արձանիկով: Սրա տակ պատկերված է անիվ (Мнацаканян А., 1961, 69, Есаян С., 1966, 91): Նման նյութերը Հայաստանի ՈԻԲ ժամանակաշրջանում հազվադեպ են հանդիպում: Լճաշենի նմուշին ամենամոտը կարելի է համարել Արթիկի ՈԻԲ երկրորդ փուլով թվագրված թիվ 335 դամբարանի գդալը, որի բռնակն ավարտվում է երկճանկ կեռիկով: Նույն դամբարանում գտնված շերեփը հատկապես բռնակի ձևով առանձնանում է նախորդներից: Կարճ հորիզոնական բռնակը թեքված է դեպի ցած և ավարտվում է վազող գալարներով զարդարված վերջավորությամբ (Хачатрян Т., 1975, 219):

Ներկայացված նյութերի քննության գործում իր ուրույն տեղն ունի Լոռի բերդի քումի դամբարանի գույքակազմը, որտեղ կան տվյալ պարագայում մեզ հետաքրքրող բոլոր նյութերը (կեռ, շերեփ, երկճանի): Լոռի բերդի շերեփն իր հորինվածքով առավել մոտ է Արթիկի օրինակին, սակայն նրանից և ընդհանրապես հայտնի այլ նմուշներից տարբերվում է այծի և զինվորի քանդակներով, որոնք նվիրված են երկնքի ու արևի պաշտամունքին (Դևեջյան Ս., 1986, 111–112):

Ռեդկին Լագերում գտնված մյուս շերեփը (Есаян С., 1966, 93) ձևով առավել մոտ է Արթիկի և Լոռի բերդի նմուշներին, սակայն պատկանում է ՎԵ ժամանակաշրջանին:

Ինչպես տեսնում ենք, այդ նյութերն ամբողջությամբ պաշտամունքային են և ուսումնասիրողների կարծիքով օգտագործվել են երկնքի ու

արեգակնային աստվածություններին նվիրված ծիսական արարողությունների ժամանակ (Еса-
ян С., 1976, Դեկտյան Ս., 1986): Ինչ վերաբերում է քննարկվող նյութերի թվագրությանը, ապա
Լճաշենի թիվ 2 դամբանաբլուրը մեր կողմից վե-
րագրված է Ք.ա. XIV դ., Արթիկի թիվ 335 դամ-
բարանն ըստ ուսումնասիրողի պատկանում է
ՈԻԲ երկրորդ փուլին: Կարծում ենք, նույն ժա-
մանակով պետք է թվագրել նաև Լոդի բերդի
քրմի դամբարանը՝ Ք.ա. XIV–XIII դդ., իսկ Ռեդ-
կին Լագերի նյութերն իրավամբ պատկանում
են ՎԵ ժամանակաշրջանին: Ավելի վաղ շրջանի
նման անգարդ առարկա հայտնաբերվել է Իրա-
քում՝ Թեփե Գավրայում և թվագրվում է Ք.ա. III
հազ., ինչպես նաև Սիրիայում և պատկանում է
Ք.ա. II հազ. սկզբին (Schaeffer Cl., 1948, Fig.
90/15, 83/1): Գրեթե վերջիններիս ժամանակաշր-
ջանով է թվագրվել նաև Նուզիի գեղեցիկ օրի-
նակը (Havernick T., 1965, pl. 126):

Դանակներ – ՈԻԲ ժամանակաշրջանում
սակավ հանդիպող բրոնզե գործիքներից են
դանակները: Լճաշենում դրանք երկուսն են: Մե-
կը հայտնաբերվել է թիվ 1 դամբանաբլուրից և ու-
նի քիչ հաստացող մեջքի մաս, սրվող աշխատա-
մաս, կարճ հարթ կոթառ (ՀՊՊԹ 2007/27,
աղ. 145, նկ. 2): Հայաստանի ՈԻԲ հուշարձաննե-
րում նման դանակներ առայժմ հայտնի չեն, սա-
կայն դրանց մոտ են Արթիկի ՎԵ ժամանակաշր-
ջանին պատկանող թիվ 417 և 431 դամբարաննե-
րում հայտնաբերված երկաթե դանակները:
Ըստ ամենայնի Լճաշենի բրոնզե նմուշները
վերջիններիս նախատիպն են:

Բացառիկ նմուշ է թիվ 9 դամբանաբլուրից
գտնված դանակը: Այն ունի հաստ մեջք և բա-
րակ ու սուր աշխատամաս, քթի մասում թեք
կտրվածք: Բռնակը հիշեցնում է դաշույնների
շրջանակավոր դաստակները, որի թեթևակի
ծավված թևերը ներ են առնվել մուգ գույնի փայ-
տե ներդիրներով: Շեղքից կոթառի անցումը կա-
տարված է խնձորակի միջոցով (ՀՊՊԹ
2049/141, աղ. 145, նկ. 1): Այն ձևով համապատաս-
խանում է մինչև օրս օգտագործվող նմանատիպ
դանակներին:

Համաժամանակյա նման շեղքով, սակայն
երկարով պոչուկով դանակ հայտնի է Շիրակա-
վանի թիվ 77 դամբարանից (Թորոսյան Ռ. և ու-
րիշ, 2002, աղ. XXXIII): Ճիշտ նույն ձևի միակ
շեղք էլ հայտնի է Քեթիի Ք.ա. I հազ. առաջին
կեսով թվագրվող թիվ 42 դամբարանից (Петро-

сян Л., 1989, т. 11) և նմանեցված է մեր ժամանա-
կի կոշակարների դանակների ձևին, որը հա-
վաստում է դանակների տվյալ տեսակի ավելի
քան երեք ու կես հազարամյա ավանդույթների
մասին:

Իլիկի գլուխներ – Լճաշենում իլիկների
գլուխները հայտնի են միայն շարքային համա-
նականներին պատկանող թիվ 12 (աղ. 410, նկ. 2),
45 (աղ. 197, նկ. 4), 84 (աղ. 238, նկ. 1), 205 (աղ. 373,
նկ. 2), պեղումները՝ Լ. Պետրոսյանի) և Հ. Մնա-
ցականյանի կողմից 1970 թ. պեղված թիվ 237
(ՀՊՊԹ 2497/60) դամբարաններից:

Ի տարբերություն դանակների, սրանք հայտ-
նի են դեռևս ՎԲ ժամանակներից (Շենգավիթ,
Շրեշ բլուր, Քոսի ճոթեր, Քեթի, Գառնի, Ջրա-
նատ), (Խանգաղյան Է., 1967, 81), Շիրակավանի
բնակատեղիի ՎԲ և ՄԲ շերտերից և ՈԻԲ թիվ
28 դամբարանից (Թորոսյան Ռ. և այլք, 2002,
աղ. V, VI, VIII, XIX), Արթիկի ՈԻԲ թիվ 296, 254,
506 և մի շարք այլ դամբարաններից (Хачатрян
Т., 1979) և այլ հնավայրերից: Իլիկի գլուխները
հիմնականում պատրաստված են ոսկրից, սա-
կայն կան նաև քարե և կավե նմուշներ: Հուշար-
ձաններում ինչպես դրանց, այնպես էլ կտավի և
այլ մնացորդների հայտնաբերումը վկայում է
բրոնզի դարաշրջանում Հայաստանում գոյու-
թյուն ունեցած զարգացած մանածագործության
մասին:

Դուրեր – Հայաստանի ՈԻԲ ժամանակաշր-
ջանի մշակույթում հայտնի է դուրերի երկու
տարբերակ: Մեկը առկա է Լճաշենում:

Թիվ 1 դամբանաբլուրի դուրն ունի վեց նիստից
բաղկացած խողովակաձև կոթառ և երկայնա-
կան փոսիկաձև ձևավոր աշխատամաս (ՀՊՊԹ
2007/10, աղ. 144, նկ. 6): Ասես ճիշտ նույնի կրկնու-
թյունը լինի թիվ 3 դամբանաբլուրի օրինակը
(ՀՊՊԹ 2009/57):

Նույն ձևով, սակայն ոչ քառանիստ կոթառով
հայտնի երկու օրինակներից մեկը գտնվել է
Վանաձորի հայտնի դամբանաբլուրում (Мартиро-
сян А., 1964, 65), մյուսը՝ Վանաձորի Դիմաց թա-
ղամասում և պատկանում է ՎԵ ժամանակաշր-
ջանին (Мартиросян А., 1964, т. XIII, Хачатрян Т.,
1959, 247):

Այս խմբին են հարում Սաչխերիում և մի
փոքր ավելի վաղ թվագրվող Թեփե Հիսար եր-
րորդում գտնվածները (Schaeffer Cl., 1948, Fig.
293): Դուրերի մյուս ոչ ձևավոր, հարթ աշխա-

տամասով տեսակը լավ հայտնի է Արթիկի թիվ 3, 17, 90, 291, 390, 504, 578 (Хачатрян Т., 1979) և Շիրակավանի թիվ 44, 77 (Թորոսյան Ռ. և այլք, 2002, աղ. XXII, XXXIII) դամբարաններից: Սրանց շարքում ըստ գործածության այքի է ընկնում Արթիկի թիվ 90 դամբարանի հավաքածուն՝ փայտագործ արհեստավորի գործիքների ողջ համալիրով (սակր, հարթ տապար, սոնց, դուր և այլն) (Хачатрян Т., 1979): Բացի այդ, այդպիսի դուրեր են հայտնաբերվել Քվեմո-Սասիրեթի ՌԻԲ դամբարանից և Թեփե Գավրայից (Schaeffer Cl., 1948, Fig. 299, 90): Սամթավրոյի թիվ 240 դամբարանում (որն ըստ ուսումնասիրողի անմիջապես նախորդում է ՌԻԲ վաղ փուլին) առկա դուրն ամբողջությամբ կրկնում է Լճաշենի օրինակները (Чубинишвили Т., 1957, 101): Բացի սրանից, նույն դամբարանում առկա են սակր, միաձույլ խողովակակոթառ դաշույն կամ թուր, կոթառի վրա երկու հորիզոնական կապերով նիզակի ծայր, շքասեղ, մագլսիլ (ունեղի) և այլն: Կարծում ենք, որ այս նյութերը ևս պետք է վերագրել ՌԻԲ ուշ փուլին: Ըստ ամենայնի Լճաշենի ուսումնասիրվող դուրն ունի ընդհանուր կովկասյան ծագում: Դրա առարկայական վկայությունը Հարավային Օսիայում հայտնաբերված վերջիններիս կաղապարն է (Тавадзе Ф., Сакварелидзе Т., 1959, т. XXXV):

Հարկ է նշել, որ նման աշխատանքային գործիքների և բազմահմուտ վարպետների առկայությամբ է պայմանավորված Հայաստանում հայտնաբերված երկանիվ և քառանիվ կառքերի, սայլերի և կենցաղային բազմաթիվ հիանալի առարկաների պատրաստումը:

Լճաշենի ՌԻԲ մետաղամշակության բաժնում ուսումնասիրվել են դամբարաններից և հատկապես վերնախավին պատկանող դամբանաբլուրների դամբանաարահներից հայտնաբերված տեղական և առաջավորասիական զենքեր, աշխատանքային գործիքներ, զարդարանքի առարկաներ, ծիսական և այլ բնույթի նյութեր: Պարզվում է, որ տվյալ ժամանակաշրջանում Հայաստանում արտադրվել են շքեղ զենքեր (դաշույններ, նիզակի ծայրեր, գուրգեր, սակրեր), աշխատանքային գործիքներ (դանակներ, կեռեր, եռաժանիներ, երկժանիներ) և բազմաթիվ այլ ծիսական ու աշխարհիկ բնույթի առարկաներ: Նույն բաժնում ուսումնասիրվել են Լճաշենում և Հայաստանի այլ հնավայրերում հայտնաբերված թռչնաձև և այլ կենդանակերպ բրոն-

զաձույլ արձանիկներ, որոնք այդ ժամանակաշրջանի մետաղապլաստիկայի սքանչելի նմուշներ են:

Ամփոփելով Լճաշենի դամբանադաշտի ՌԻԲ բրոնզե արտադրանքի ուսումնասիրությունը՝ հարկ է նշել, որ դրանց բացարձակ մեծամասնությունը գտնվել է ցեղային ավագանուն պատկանող դամբանաբլուրներում: Այս իրողությունը վկայում է այն մասին, որ բրոնզե զենքերը՝ աղեղ, սուր դաշույն, նիզակ, գուրգ, սակր և այլն, աշխատանքային գործիքները՝ դանակ, դուր և այլն, ինչպես նաև ծիսական նշանակության տարատեսակ հետաքրքիր առարկաները՝ հարթ տապար, կեռ, գուրգ, եռաժանի, հայելի և այլն, ՌԻԲ վաղ փուլում, որին պատկանում են Լճաշենի ներկայացված դամբանաբլուրները, հիմնականում օգտագործվել են ավագանու կողմից: Հատկապես վերը նշված ծիսական առարկաները եղել են իշխանության խորհրդանիշ՝ դրոշ:

ՀԱՐԴԱՐԱՆՔԻ ԱՌԱՐԿԱՆԵՐ

Լճաշենի դամբանադաշտում ներկայացված նյութական մշակույթի բազմահարուստ և ինքնատիպ նյութերից բացի հայտնաբերվել են նաև մեծ թվով գեղարվեստական հարդարանքի շքեղ առարկաներ, որոնց գերակշիռ մասը նույնպես գտնվել է հասարակության վերնախավի դամբանաբլուրներում: Դրանցից առավել այքի են ընկնում արդեն ներկայացված թիվ 2 դամբանաբլուրը, որտեղ առկա է Լճաշենի զարդարանքի առարկաների գրեթե ողջ տեսականին:

Բռժոժներ – Չնայած ձևավորման բազմազանությանը, բռժոժներն ըստ ձևերի հիմնականում երկուսն են՝ գնդաձև և տանձաձև (աղ. 393, նկ. 1–15): Ըստ հարդարման եղանակի ևս երկու ձևի են. առաջինի իրանի ողջ մակերեսը ծածկված է եռանկյունաձև հանվածքներից կազմված երկշար գոտիներով: Այդ շարքում առավել այքի են ընկնում եռանկյունիներից կազմված վարդյակաձև զարդամոտիվներով նմուշները (աղ. 393, նկ. 3, 12): Հարդարանքի մյուս ձևն ուղղահայաց և թեք օվալ գծերից կազմված զարդամոտիվն է (աղ. 393, նկ. 2, 5, 6, 9): Եթե կախելու համար սրանց հիմնական մասն ունի սովորական օղակաձև անցք, ապա մյուս մասը և տանձաձևերը վերին մասում կրում են փոքր-ինչ ուռուցիկ երկմասանի հանվածքներ, որոնց միջոցով կախվել են բռժոժները (աղ. 393, նկ. 8, 10, 13):

Հարդարանքի այս տեսակը հայտնի է նաև Լճաշենի թիվ 1 (ՀՊՊԹ 2007/32, 12 հատ), 8 (ՀՊՊԹ 2009/345, 4 հատ), 9 (ՀՊՊԹ 2049/118, 153, 546), 11 (ՀՊՊԹ 2049/210) դամբարանարևոյներից, ինչպես նաև թիվ 90 (ՀՊՊԹ 2188/203) դամբարանից (պեղումները՝ Հ.Մնացականյանի):

Այդպիսիք գտնվել են թիվ 16 (աղ. 415, նկ. 3, 4), 54 (աղ. 429, նկ. 13, 17), 79 (աղ. 228, նկ. 5, 6), 86 (աղ. 239, նկ. 3, 4) դամբարաններից (պեղումները՝ Լ. Պետրոսյանի): Ձևով և արտաքին ձևավորումով Լճաշենի ինչպես այլ նյութերին, այնպես էլ բոժոժներին նման են Լոռի բերդի թիվ 2, 7 և 9 դամբարանների նյութերը (Деведжян С., 1981, т. VI, XIII): Դրանք, ինչպես Լճաշենի ուսումնասիրվող հուշարձանները, թվագրվում են ՌԻԲ վաղ փուլով: Սակայն այս զարդատեսակը Լոռի բերդում շարունակում է գոյություն ունենալ նաև ՌԻԲ հաջորդ փուլի հուշարձաններում, որոնցից է Լոռի բերդի քրմի թիվ 21 դամբարանարևոյրը (Դևեջյան Ս., 1986, 108–124):

Սակրաձև կախիկներ – Այսօրինակ նյութեր Հայաստանում հայտնի են Լճաշենի թիվ 2 (աղ. 392, նկ. 5), 8 (ՀՊՊԹ 2009/361, 2 հատ), 10 (ՀՊՊԹ 2049/117), 11 (ՀՊՊԹ 2049/161–164 և 209) դամբարանարևոյներից (պեղ.՝ Հ.Մնացականյանի) և թիվ 137 (աղ. 299, նկ. 1, 2), 144 (աղ. 124, նկ. 1–4) և 187 (աղ. 347, նկ. 4) դամբարաններից (պեղ. Լ. Պետրոսյանի): Ինչպես Արթիկի թիվ 107 և 124 դամբարանների սակրերը և իրենց նմանակները, հիշյալ կախիկները նույնպես ունեցել են պաշտամունքային նշանակություն և օգտագործվել են ծիսական արարողությունների ժամանակ (Хачатрян Т., 1975, 180):

Վերը նշվածներից բացի այդօրինակ կախիկ-զարդեր են գտնվել նաև Սևանի ավազանից (Ե. Լավայան, 1931, էջ 192) և Պակերից (Есаян С., 1976, 183): Դրանք պատրաստված են բրոնզե թիթեղից և պատկանում են ՌԻԲ-ՎԵ ժամանակաշրջաններին:

Հայաստանից բացի, այդպիսիք հայտնաբերվել են նաև Ադրբեջանի և Վրաստանի հնավայրերում: Վրաստանում դրանք հայտնի են Շիդայի սրբարանից (Майсурадзе Г., Панцхава Л., 1984, т. LXV), Թոեղքից (Թրիպլեթից) գտնվածը կրկնակի սակրի տեսքի կախիկ է (Менабде М., Давлианидзе Ц., 1968, т. V): Վերջինիս և նախորդի ձևի մեկական նմուշներ են գտնվել Ադրբեջանի Կիրովաբադ-Իսանլար մշակութա-

յին արեալից (Минкевич-Мустафаева, 1962, 131): Մինգեչաուրից հայտնաբերվածները պատկանում են հարթ տեսակին (Асланов Г. и др., 1959, т. XIX):

Շքասեղներ – Վաղնջական ժամանակներից եկող զարդատեսակներից են նաև Հայաստանի ՌԻԲ մշակույթում տարածված շքասեղները: Այդպիսիք գտնվել են Լճաշենի թիվ 2 (աղ. 397, նկ. 2), 3 (ՀՊՊԹ 2009/69, գլուխը սարդիոնի ներդիրով), (ՀՊՊԹ 2009/70, գլուխը ոլորուն), (ՀՊՊԹ 2009/100, սնկաձև գլխիկով), 11 (ՀՊՊԹ 2049/313, 1 գլխիկը 5 ելուստներով) դամբարանարևոյներից ու 1960 թ. պեղված թիվ 80 (ՀՊՊԹ 2166/97) և 97 (ՀՊՊԹ 2188/40) դամբարաններից (պեղումները՝ Հ.Մնացականյանի): Նմանօրինակ չորս շքասեղներ են հայտնաբերվել նաև մեր պեղումներով բացված թիվ 6 (աղ. 400, նկ. 3), 12 (աղ. 410, նկ. 4) և 52 (աղ. 424, նկ. 6) դամբարաններում: Նման գլխիկներով այլ հետաքրքիր ձևավորում ունեցող շուրջ մեկուկես տասնյակի հասնող շքասեղներ են հայտնաբերվել Արթիկի (Хачатрян Т., 1979), Շիրակավանի թիվ 20 (Թորոսյան Ռ. և այլք, 2002, աղ. XV), Մեծամորի թիվ 1 և 57 դամբարաններում (Khanzadian E., 1995, Pl. 11, 18): Այստեղ առանձնանում է թիվ 57 դամբարանի քառաթև և վերին սնկաձև մասով նմուշը՝ ԿԲ մշակութային փուլում: Ակոսավոր գլխամասով և կողային օղակով օրինակ հայտնի է միայն Փերեբիի Ք.ա. XIII–XII դդ. պատկանող թիվ 1 դամբարանից (Пицхелаяри К., 1979, т. XXX):

Դրանք փոխարինելու են գալիս ՄԲ բազմանիստ և գնդաձև գլխիկներով նմուշներին: Բացի այդ, նշված շքասեղների գերակշռող մասը գտնվել է ՌԻԲ երկրորդ փուլի դամբարաններում, որով էլ մասամբ բացատրելի է ՄԲ համեմատությամբ ՌԻԲ նյութերի բազմազանությունը: Բացառություն է կազմում Լճաշենի թիվ 3 դամբարանարևոյի սարդիոնե գլխիկով նմուշը, որն ասես հիշեցնում է ՄԲ ոսկյա գլխիկով շքեղ նմուշները:

Ապարանջաններ, մատանիներ – Այս զարդատեսակները մշտապես միասին են: Ճնշող մեծամասնությունը պատրաստված է կտրվածքում կլոր բրոնզե լարից: Ապարանջաններն ունեն իրար վրա բերված կամ մոտեցող, իսկ մատանիները՝ իրար մոտ բերված ծայրեր, որոնց շարքում քիչ չեն նաև բազմազալար նմուշները:

Հետաքրքիր է, որ մինչ այժմ այդպիսիք հայտնի չեն Լճաշենի վերնախավին պատկանող դամբանաբլուրներից, սակայն հայտնի են շարքային համայնականների թիվ 15 (աղ. 414, նկ. 2, 3), 16 (աղ. 415, նկ. 2-5), 17 (աղ. 418, նկ. 1-2), 18 (աղ. 421, նկ. 9), 49 (աղ. 201, նկ. 2-3), 54 (աղ. 429, նկ. 1-2), 59 (աղ. 212, նկ. 1-3, 5), 86 (աղ. 239, նկ. 1, 2, 13), 144 (աղ. 124, նկ. 5), 191 (աղ. 355, նկ. 2) դամբարաններից (պեղումները՝ Լ. Պետրոսյանի): Ապարանջաններ և մատանիներ կան նաև Հ. Մնացականյանի կողմից 1970 թ. պեղված թիվ 237 (ՀՊՊԹ 2497/66) և 241 (ՀՊՊԹ 2497/ 71, 72, 74) դամբարաններում:

Մնում է ենթադրել, որ ՌԻԲ վաղ փուլում ուսումնասիրվող Լճաշենի զարդատեսակները սակավ քանակությամբ օգտագործվել են միայն շարքային համայնականների կողմից:

Այլ է Արթիկի ՌԻԲ դամբարաններում նշված զարդատեսակների առկայության պատկերը: Այստեղ դրանք բոլոր հայտնի զարդարանքի առարկաների շարքում կազմում են բացարձակ մեծամասնություն (Хачатрян Т., 1979): Այս հանգամանքը կարելի է բացատրել Արթիկի դամբանադաշտի փոքր-ինչ ուշ լինելու հանգամանքով:

Գրեթե նույն պատկերն է Մեծամորում. ՌԻԲ վաղ փուլի թիվ 10 դամբանաբլուրում առկա է ընդամենը մեկ օղ-մատանի, իսկ թիվ 88 դամբարանում՝ մատանիներ և ծարիրից ապարանջան (Khanzadian E., 1995, Pl. 14 7 24): Այդօրինակ զարդերը շատ են ՌԻԲ երկրորդ փուլով թվագրվող թիվ 89, 27 և 60 դամբարաններում (Khanzadian E., 1995, Pl. 43, 54, 57, 59): Տարատեսակ ապարանջաններ ու մատանիներ են հայտնի նաև Շիրակավանի ՌԻԲ վաղ և ուշ փուլերի (Թորոսյան Ռ. և այլք, 2002, աղ. XII-XXXIX), ՌԻԲ վաղ փուլով թվագրվող Արտաշավանի թիվ 4 (Ավետիսյան Պ. և այլք, 1998, էջ 210), Ներքին Գետաշենի թիվ 1 (Xnkikyan O., 2002, pl. XX) և Լոռի բերդի թիվ 21 քրմի դամբարաններից (Դևեջյան Ս., 1986, 115): Հիշյալ զարդերն ավելի լայն տարածում են ստանում հետագա դարերում:

Զարդակոճակներ և կոճակներ – Բրոնզաձույլ սկավառակաձև աղեղնաձև կամբջակով տարատեսակ զարդամոտիվներով կամ անզարդ մակերեսներով զարդակոճակների մի մասն ակներևաբար կատարել է ճարմանդի դեր: Լճաշենում այդպիսիք հայտնի են հատկապես ՌԻԲ վաղ փուլի հուշարձաններից, ինչպի-

սիք են թիվ 1 (ՀՊՊԹ 2007/28-32), 2 (աղ. 395, նկ. 3, 4, աղ. 397, նկ. 4, 5, 6), 3 (ՀՊՊԹ 2009/65-66), 5 (2009/104), 8 (ՀՊՊԹ 2009/350-358), 11 (ՀՊՊԹ 2049/158-160) դամբանաբլուրները և թիվ 110 (ՀՊՊԹ 2188/179) (պեղումները՝ Հ. Մնացականյանի), ինչպես նաև թիվ 12 (աղ. 410, նկ. 1, 3), 16 (աղ. 415, նկ. 14), 52 (աղ. 424, նկ. 2-15), 54 (աղ. 428, նկ. 1-3, 5) դամբարանները (պեղումները՝ Լ. Պետրոսյանի):

Նախորդի համեմատ Արթիկում կոճակ-զարդերն ավելի սակավ են. գտնվել են միայն ինը դամբարաններում՝ թիվ 1, 4, 9, 131, 169, 203, 287, 310, 486 (Хачатрян Т., 1979): Նման խոշոր զարդարուն և անզարդ զարդակոճակներ և փոքր կոճակներ գտնվել են նաև Լոռի բերդի թիվ 2 և 7 (Деведжян С., 1981, т. VII), Արտաշավանի թիվ 4 (Ավետիսյան Պ. և ուրիշներ, 1998), Քարաշամբի թիվ 117 (Հովհաննիսյան Վ. և այլք, 1986), Շիրակավանի 44 և 54 (Թորոսյան Ռ. և այլք, 2002, XXII, XXVIII), ինչպես նաև Մեծամորի վերը հիշատակված թիվ 60, Կարմիր բերդի (Թագաքենդ) թիվ 3 (Мартыросян А., 1964, 83) դամբարաններում, Կարմիր բերդում (Арешян Г., 1970, 241): Ինչպես նախորդ, այնպես էլ այս զարդատեսակը պատրաստվել է նաև երկաթի դարաշրջանում:

Վարսակալ – Բրոնզե զարդարանքի առարկաների շարքում փոքր խումբ են կազմում բրոնզե թիթեղից պատրաստված, երկու ծայրերը կլորացող, վրան միջանցիկ անցքով անզարդ վարսակալները, որոնցից մեկը գտնվել է Լճաշենի թիվ 2 դամբանաբլուրում (աղ. 384, նկ. 4, 5) և թիվ 15 (աղ. 414, նկ. 1), 16 (աղ. 415, նկ. 15), 49 (աղ. 201, նկ. 1), 54 (աղ. 428, նկ. 4), 137 (աղ. 299, նկ. 9) և 144 (աղ. 124, նկ. 10) դամբարաններում:

Ե. Լալայանը Սևանի ավազանում պեղումներով հայտնաբերված ինը վարսակալների հիման վրա գտնում է, որ այդպիսիք երևան են եկել ինչպես կանանց, այնպես էլ տղամարդկանց պատկանող դամբարաններում (Լալայան Ե., 1931, 172): Նման զարդեր մեզ հայտնի են Շիրակավանի թիվ 82 (Թորոսյան Ռ. և այլք, 2002, աղ. XXXVI) և Մեծամորի վերոհիշյալ թիվ 60 դամբարաններից: Այլ կարծիքի է Տ. Տաչատրյանը, որն Արթիկում հայտնաբերված նմանօրինակ, սակայն ոլորուն ծայրերով զարդերը դասում է ապարանջանների խմբին և համարում, որ դրանք միանգամից հանդես են գալիս ՌԻԲ երկրորդ խմբի դամբարաններում (Хачатрян Т.,

1975, 210): Ուսումնասիրողը վարսակալ-ճակատակալների խմբին է դասում միայն մեկը՝ թիվ 279 դամբարանում գտնված այծի և կեռխաչի պատկերներով զարդարված եզակի նմուշը: Լճաշենի նյութերի խմբին են դասվում Արթիկի թիվ 532 (Хачатрян Т., 1979) և Գեղարտի թիվ 1 (Мартиросян А., 1964, 91) դամբարաններից հայտնաբերվածները: Կարծում ենք, որ նախորդ խմբի՝ ոլորված ծայրերով զարդերը տեղին չէ միանշանակ ապարանջանների խմբին դասելը, դրանք կարող էին ծառայել և՛ որպես ապարանջան, և՛ որպես վարսակալ:

Ուլունքներ – Հայաստանում ՈԻԲ ամենաբազմատեսակ և տարածված զարդարանքի առարկաներ են տարբեր քարատեսակներից, մետաղից և շաղախից պատրաստված բազմապիսի ուլունքները, որոնց բոլոր նմուշները հայտնաբերվել են Լճաշենի դամբարանաբլուրներում ու դամբարաններում: Որպես տիպական նմուշ ներկայացնում ենք միայն թիվ 2 դամբարանաբլուրում (պեղումները՝ Հ.Մնացականյանի) և մի քանի դամբարաններում (թիվ 189, 193, 209, պեղումները՝ Լ.Պետրոսյանի) հայտնաբերված ուլունքների տեսակները, որոնք հիմնականում կրկնում են միմյանց:

Թիվ 2 դամբարանաբլրի ուլունքները սարդիոնից պատրաստված բազմանիստ, նշաձև, գնդաձև, տափակ, գլանաձև, տակառաձև և բազմաթիվ այլ ձևերի, շաղախե զարդարուն մակերեսներով տարատեսակ ու բրոնզե տափակ տեսակներ են (աղ. 395, նկ. 1, աղ. 397, նկ. 1): Նույն տեսականին են պարունակում նաև թիվ 189 (աղ. 349, նկ. 6) և 187 (աղ. 347, նկ. 6), 191 (աղ. 355, նկ. 4) և 193 (աղ. 357, նկ. 8), 209 (աղ. 59, նկ. 3–43) և մի շարք այլ դամբարաններ: Կրկնությունից խուսափելու նպատակով կանդրադառնանք միայն մի քանիսին: Գրեթե բոլոր ուսումնասիրողները առանձնակի ուշադրություն են դարձրել սարդիոնից պատրաստված նշաձև, բազմանիստ ուլունքներին, որոնցից է Լճաշենի թիվ 2 դամբարանաբլրի ուշագրավ նմուշը (աղ. 397, նկ. 1):

Այս ուլունքատեսակներից Խոջալուի թիվ 11 դամբարանաբլրից գտնված ասորական Ադադի-րարի թագավորի անունով օրինակը վերագրվել է ասորական առաջին երկու արքաներից որևիցե մեկին՝ Ք.ա. XIV դ. վերջ կամ X դ. վերջ, Ի. Մեշչանինովը ենթադրում է, որ այն կարող էր Հարավային Կովկաս թափանցել Ք.ա. VIII դ. (Мещанинов И., 1926, 107–111):

Հ.Մարտիրոսյանը Գեղարտի թիվ 1 դամբարանի նշաձև ուլունքը քննության առնելով գտնում է, որ Հայաստանում (Գեղարտ, Լճաշեն, Արթիկ) հայտնաբերված օրինակներն ավելի վաղ են Խոջալուում հայտնաբերվածից և հստակ կերպով թվագրվում են Ք.ա. XIII դ. (Мартиросян А., 1964, 91):

Այլ կարծիքի է Տ. Խաչատրյանը, քանի որ կասկածելի է համարում հայաստանյան նշաձև ուլունքների և Խոջալուի օրինակի նմանությունը: Նա գտնում է, որ նշաձև ուլունքներն առաջին հերթին պետք է կապել Արթիկի թիվ 53 դամբարանում նման ուլունքի և այլ վաղ նյութերի՝ միտանիական գլանաձև կնիքի հետ, որոնք ըստ ուսումնասիրողի թվագրվում են Ք.ա. XIV դ. (Хачатрян Т., 1975, 187): Հարկ է նշել, որ առաջարկվող թվագրումները վիճարկելի են: Վերջիններս արդյունք են հնուց եկող ավանդական, սակայն չհիմնավորված հետևությունների:

Տ.Խաչատրյանի կարծիքը թեև մոտ է իրականությանը (որ կնիքների և նշաձև ուլունքների սկիզբը պետք է տեսնել ՈԻԲ վաղ փուլերից սկսած), սակայն տվյալ փուլի սկիզբ պետք է համարել ոչ թե Ք.ա. XIV դ., ինչպես նշում է ուսումնասիրողը, այլ Ք.ա. XV դ.:

Այժմ նոր գտածոներով ապացուցված է, որ վերը նշված հուշարձանները՝ Լճաշեն, Գեղարտի թիվ 1, Արթիկի թիվ 53, Լոռի բերդի թիվ 2 և 7 և այլն, որոնցում գտնվել են նշաձև ուլունքներ, որոշ մասում նաև միտանիական կնիքներ, իրավամբ պատկանում են ՈԻԲ վաղ փուլին և թվագրվում են Ք.ա. XV–XIV դդ. (Ավետիսյան Պ. և այլք., 1996, 8–10, Арешян Г. и др., 1990):

Բաժանարարներ – Այս զարդերը մետաղից և այլ նյութերից պատրաստված տափակ, քառակող և մի քանի անցքերով առարկաներ են: Նման տիպի է Լճաշենի թիվ 2 դամբարանաբլրի օրինակը, որը պատրաստված է բրոնզից (աղ. 392, նկ. 7):

Վերը նշված ուլունքների սկզբնավորումը իրավամբ համարվում է ՈԻԲ վաղ փուլերը, սակայն իրողությունն այլ է բաժանարարների պարագայում: Չնայած այն հանգամանքին, որ ուսումնասիրողները Հայաստանի նման նյութերը վերագրում են խորիական մշակութային արեալին և թվագրում են Ք.ա. XVIII–XII դդ. (Хачатрян Т., 1975, 187–188), Հայաստանում հայտնաբերված բաժանարարները հավաստում են, որ երևան են եկել անհամեմատ ավելի վաղ ժա-

մանակներից: Լոռի բերդի ԹՎ մշակույթի տարբեր փուլերին պատկանող թիվ 6, 7, 9 և Թռեղքի հայտնի դամբանաբլուրների ոսկյա բաժանաբարների (Դևեժյան Ս., 2006) ավանդական շարունակությունն են Հատիճի ԿԲ փուլին պատկանող թիվ 65 և ՈՒԲ թիվ 580 դամբարանների գտածոները (Хачатрян Т., 1975, рис.71, 92): ՈՒԲ վաղ փուլին են պատկանում այնպիսի բազմահարուստ շքեղ նյութեր պարունակող հուշարձաններ, ինչպիսիք են Լոռի բերդի թիվ 7 (Деведжян С. 1981, т. IX) Շիրակավանի 77 (Թորոսյան Ռ. և այլք, 2002, աղ. XXXIII) և Անգեղակոթի դամբարանները (Xnkikyan O., 2002, Pl. XXIV): Նույնական են նաև Իրգանչայի ՄԲ/ՈՒԲ անցումային ժամանակաշրջանին պատկանող թիվ 5 դամբանաբլրից գտնված բաժանաբարները (Кахиани К. и др., 1991, т. 139):

ՈՒԲ ժամանակաշրջանում առանձնապես մեծ թիվ են կազմում սարդիոնե գնդաձև և տափակ, շաղախե ամենատարբեր ձևերով զարդարված, ինչպես նաև բրոնզից պատրաստված ուլունքները (աղ. 400, 401), որպիսիք լայնորեն տարածված են ՈՒԲ և նրան հաջորդած բոլոր հուշարձաններում (Լոռի բերդի, Շիրակավանի, Արթիկի, Մեծամորի, Ներքին Գետաշենի, Հարավային Կովկասի, Վրաստանի Գադրեկիլի և բազմաթիվ այլ հուշարձաններ):

Արդուզարդի ոսկե առարկաներ – Հարդարանքի առարկաների շարքում գեղարվեստական արժեքով առանձնակի տեղ են զբաղեցնում թանկարժեք մետաղներից պատրաստված իրերը:

Լճաշենի դամբարանների պեղումներից հայտնի ՈՒԲ ոսկերչական արտադրանքի գերակշիռ մասը գտնվել է թիվ 2 դամբանաբլրից: Այստեղ հայտնաբերվել են մեծ քանակությամբ ոսկե, բրոնզե առարկաներ, զենքեր, աշխատանքային գործիքներ, սայլերի փայտե մասեր, խեցեղենի նմուշներ: Այս ամենը վկայում է, որ դամբանաբլրում թաղվել է հասարակության վերնախավին պատկանող անձնավորություն:

Լճաշենի թիվ 2 դամբանաբլրից հայտնաբերված ոսկերչական արտադրանքը հիմնականում տարատեսակ ուլունքներ, ուլունքաշար-մանյակներ են:

Ուլունքաշար մանյակներից մեկը բաղկացած է 27 ոսկե ուլունքներից (աղ. 432, նկ. 3) և կշռում է 21,10 գ: Մրանցից 22-ը ոսկու մանր գնդիկներից կազմված, գլանաձև ուլունքներ են, որոնք բն-

որշ են Լճաշենի ՈՒԲ վաղ փուլին: Նմանօրինակ նմուշներ հայտնի են նաև Լոռի բերդի թիվ 2 (Деведжян С., 1981, таб. IX, рис. 6), Վանաձորի դամբարանից (Դևեժյան, 1966, աղ. 1, նկ. 16):

Մանյակի կենտրոնում գտնվող ամենախոշոր գնդաձև ուլունքը պատրաստված է՝ ոսկե նուրբ թիթեղների երկու կիսագնդերն իրար ձուլելով: Այս ուլունքի անցքերի մոտ թիթեղները փոքրինչ դեպի դուրս են ցցված: Ուլունքների նման անզարդ օրինակներ են հայտնի Շիրակավանի Ք.ա. XIV–XIII դդ. թվագրվող դամբարանից, Վանաձորի Դիմաց թաղամասից (Դևեժյան Ս., 1966, աղ. 1, նկ. 10), Լոռի բերդի թիվ 15 և 42՝ Ք.ա. XV–XIII դդ. թվագրվող դամբարաններից: Ուլունքների այս օրինակներն առավել լայն տարածում են գտնում Ք.ա. II հազ. առաջին կեսում և լավ հայտնի են Լոռի բերդի թիվ 60 և Թռեղքի 8, 9, 36, 41 դամբանաբլուրներից (Горазде Э., 1972, т. 21, 28, 45): Ուլունքների հաջորդ երեք օրինակները պատրաստված են նույն եղանակով, միայն այն տարբերությամբ, որ ունեն քիչ սեղմված գնդի տեսք: Կիսագնդերի միացման մասում դրված է զարդարուն լար, որի զարդամոտիվները տևական օգտագործման պատճառով խիստ մաշվել են: Վերջիններիս զուգահեռ՝ ամեն մի կիսագնդի վրա ոսկու հատիկներից կազմված մեկական շրջագոտի է արված: Փոքր գնդիկները բոլորում են ուլունքների անցքերը: Շքեղությամբ, հարդարանքով առանձնանում է գնդաձև նմուշներից մեկը: Ուլունքի երկու կիսագնդերի միացման տեղում քիչ տափակեցված և մակերեսը հասկաձև զարդարված (զարդերը երկարատև օգտագործումից խիստ մաշված են) ոսկե լար է գոդված: Վերջինիս՝ մեկական շրջագոտու մի կողմի վրա արված են գնդիկներից կազմված, գազաթներով դեպի դուրս ուղղված ութ, իսկ մյուս կողմում՝ չորս փոքր շրջանակներ, որոնց կենտրոնները զարդարված են ոսկե հատիկով: Շրջանների միջև պատկերված են գնդիկներով հյուսված սուր անկյուններով դեպի դուրս ուղղված չորսական եռանկյունիներ: Այսօրինակ զարդարուն մակերեսով ուլունքների բազմաթիվ նմուշներ հայտնի են Լոռի բերդի ՈՒԲ վաղ փուլին պատկանող թիվ 15 և 33 դամբարաններից: Լճաշենի թիվ 2 դամբարանաբլրից հայտնաբերված հաջորդ ուլունքաշար-մանյակը բաղկացած է ինը ուլունքներից, որոնց ընդհանուր քաշը 12 գ է (աղ. 433, նկ. 1): Բոլոր օրինակներն էլ պատրաստված են

ուկու բարակ թիթեղից և ունեն տարբեր երկարության ու տրամագծով գլանների տեսք: Հինգի մակերեսներին արված են շեղանկյունաձև հանվածքներ, ծայրերին՝ թույլ սեղմումով կատարված ակոսագոտիների միջև պատկերված հասկաձև երկու զարդագոտիներ: Հաջորդ երկուսի մակերեսին արված են եռանկյունաձև հանվածքներ, որոնց ծայրերը զարդարված են երեքական գոտիների մեջ ներառված ցանցազարդերով: Գտածոների վերջին երկու օրինակներն ընդելուզված են սարդիոնե ներդիրներով: Ուլունքների մակերեսներին արված են շեղանկյունաձև հանվածքներ: Երկու ծայրերը զարդարված են հասկաձև և ցանցահյուս գոտիներով: Առաջին հայացքից միանման այս ուլունքներն իրականում զարդարման եղանակով ու ձևով տարբերվում են: Զարդերի այս տեսակը Լճաշենի ՈՒԲ դամբարաններում ամենատարածվածներից է: Նման բազմաթիվ ուլունքներ են հայտնի Վանաձորից, Լոռի բերդի ՈՒԲ թիվ 15 և 21 դամբարաններից (Դևեժյան Ս, 1986, 119, աղ.5, նկ.3-10):

ՈՒԲ հուշարձաններից հայտնաբերված նմանօրինակ ուլունքների առատությունը վկայում է, որ դրանք տվյալ ժամանակաշրջանի սիրված զարդերից են: Այս տեսակի բրոնզե բազմաթիվ օրինակներ հայտնի են Արթիկի ՈՒԲ դամբարաններից (Хачатрян Т., 1963, աղ.7):

Հաջորդ ուլունքաշարը բաղկացած է ոսկե 26 ուլունքներից (աղ.434, նկ.1), որոնց ընդհանուր քաշը 9,15 գ է: Դրանցից ութը պատրաստվել են ոսկե բարակ թիթեղներից և ամբողջությամբ կրկնում են նախորդ մանյակի զարդերը: Գնդիկավոր զարդամոտիվներով նախորդներին են կրկնում նաև գնդաձև ուլունքները: Վերջինիս զուգահեռները հայտնի են նաև Լոռի բերդի ՈՒԲ վաղ փուլի թիվ 2 դամբարանի ստորին թաղումից և 41 դամբարանից (Деведжян С., 1974, рис. 6, 3):

Ոսկե ուլունքների հաջորդ հինգ օրինակները բաղկացած են երկու մասից. բարակ թիթեղներից պատրաստված խողովակ և դրա երկու եզրերից ցրվող երկուական գալարապարույրներ, որոնց կենտրոնում զոդվել է մեկական ոսկե գնդիկ: Ուլունքներից մեկը մի փոքր առանձնաձև է գնդիկների հարդարմամբ: Չնայած ուլունքների այս ձևի սակավությանը, այնուամենայնիվ, դրանք կարելի է տեսնել Տրոյայի՝ Բ.ա.III հազ. շերտերից և Լոռի բերդի ՄԲ թիվ

94 դամբարանից (արծաթ) հայտնի գտածոներում: Նմանատիպ ոսկե իր է գտնվել նաև Թոեղքի 45 դամբարանարվից, որն ամրացված է փայտե հիմքի վրա (Горазде Э., 1972, табл.30, рис.22): Երկուսը ոսկե զույգ թիթեղներից պատրաստված, սկավառակաձև ուլունքներն են: Նման ուլունքներ հայտնի են և Լոռի բերդի ՈՒԲ թիվ 15 դամբարանից: Այդ ուլունքների բրոնզե զուգահեռները հայտնի են Արթիկի ՈՒԲ դարաշրջանի դամբարանից (Хачатрян Т., 1975, նկ.92): Ուսումնասիրվող ուլունքաշարում շքեղությամբ աչքի է զարնում ևս մեկ գլանաձև ուլունք, որի մակերեսը զարդարված է ոսկու գնդիկներից կազմված, սուր անկյուններով դեպի կենտրոն ուղղված եռանկյունիների պատկերներով: Ձուլածո է, ձևով ու շքեղությամբ առավել մոտ է Քարաշամբի և Թոեղքի թիվ 6 դամբարանաթմբերից հայտնի նմուշներին:

Ոսկե ուլունքաշարի թագն ու պսակը հաստ ոսկու թիթեղից պատրաստված կնոջ սխեմատիկ պատկերով նմուշն է: Ստորին մասում ոսկու լարից շրջանաձև բնիկ է արված, որի մեջ, ինչպես գնդաձև ուլունքների և շքասեղների գլխիկների վրա, ընդելուզվել են քարեր: Բնից վեր, ոսկե գնդիկներից կազմված, սուր անկյունով դեպի վեր ուղղված փոքր եռանկյունի է պատկերված, որի կախիկի եզրերը զարդարված են գնդիկների երկու շարքով: Այս զարդի սակավաթիվ զուգահեռները հայտնի են վերը հիշատակված Լոռի բերդի թիվ 15 դամբարանից և Վանաձորից: Նմանօրինակ կանացի կոտրքերը և հիշյալ օրինակն ակներևաբար պտղաբերության խորհրդանիշներ են:

Հաջորդ ուլունքաշարը պարունակում է 19 հատիկներ և կշռում է 8,6գ: Տասը կրկնում են թիթեղներից պատրաստված վերոհիշյալ գլանաձև ուլունքները: Մյուս ինը կաթիլաձև, վանդակավոր երկարավուն կախիկ-զարդեր են (աղ.433, նկ.2): Ազուցված են բրոնզե միջուկի վրա (միջուկները պահպանված են երկուսի մեջ), տափակեցված՝ երկուական ոսկե լարերը պատելու միջոցով, վերին ծավված մասում կախելու համար օղ կա: Ստորին մասում լարերի ծայրերը ազուցվել են իրար, որտեղ դրվել է ոչ մեծ ոսկե գնդիկ: Կողերի չորս ժապավեններից յուրաքանչյուրի վրա ազուցվել են չորսական փոքր գնդիկներ: Ձևով ու պատրաստման հնարքներով սրանք ամբողջությամբ համապատասխանում են Լոռի բերդի թիվ 15 և Շիրակա-

վանի համաժամանակյա դամբարաններից հայտնաբերվածներին: Հետաքրքիր է Վրաստանի Նոսիրի հուշարձանից (Кыфтин А., 1941, նկ.130:3) հայտնաբերվածը: Այն, ի տարբերություն Լճաշենի և Շիրակավանի օրինակների, կենտրոնական ուռուցիկ մասում ունի ներդրված գոտի, իսկ ժապավենաձև կողերը զարդարված են ոսկե գնդիկներով:

Լճաշենի այս դամբարանը գտնված հաջորդ ոսկե ուլունքաշար-մանյակը բաղկացած է 15 ուլունքներից (աղ.432, նկ.2), որոնց ընդհանուր քաշը 5,7 գ է: Երկուսը ոսկու բարակ թիթեղներից պատրաստված, երեք իրար կողքի գոգված խողովակներից բաղկացած, հատած կոնի տեսքով բաժանարարներ են: Վերջինիս վերին և ստորին մասերում արված են տափակ լարերից մեկական գոտեկապեր: Նման ոսկե բաժանարարներ առայժմ հայտնի են միայն Լոռի բերդի թիվ 15 դամբարանից:

Մնացյալ հատիկները արդեն հիշատակված գլանաձև զարդարուն տեսակներից են, մյուս չորսը գնդաձև են: Տարբերությունն այն է, որ գնդաձև նմուշներից երկուսի վրա երկու կիսագնդերի միացման տեղում ազուցված լարերն ունեն զարդարուն մակերես: Յուրաքանչյուր կիսագնդի վրա զոգված են ոսկու համեմատաբար խոշոր հնգական հատիկներ: Նման զարդարումով գնդաձև ուլունքների բազմաթիվ զուգահեռներ հայտնի են ինչպես Լճաշենի, այնպես էլ Լոռի բերդի ՈՒԲ վաղ փուլին պատկանող դամբարաններից: Բրոնզե զանգվածի վրա ոսկե թիթեղապատ, դրվագումով զարդարված գնդաձև ուլունքներ հայտնի են նաև Ք.ա.XII–Xդդ. թվագրվող Թլիի դամբարաններից (Техов Б., 1977, рис.117):

Դամբարանում գտնվել են նաև բազմաթիվ ոսկե տափակ օղեր (աղ.433, նկ.4), որոնց ընդհանուր քաշը 1,25 գ է:

Ուշագրավ խումբ են կազմում ոսկե նրբաթիթեղով երեսպատված, բրոնզե զանգվածով զարդակոճակները (քաշը՝ 16,8գ) (աղ.435), որոնցից մեկը դեկորատիվ-կիրառական արվեստի բացառիկ նմուշ է (աղ.435, նկ.2): Զարդակոճակի ուռուցիկ մակերեսն ամբողջ պարագծով ազուցված է ոսկե բարակ լարով, որն արտաքուստ ոսկու գնդիկների շրջան է: Վերջինիս վրա նստած են գնդիկներից կազմված չորս եռանկյունիներ, որոնց արանքում բացված է լարերից և գնդիկներից կազմված գեղեցիկ վարդյակ: Այն կենտ-

րոնում ունի սարդիոնե ներդիրով շրջանաձև բնիկ: Զարդակոճակների նմուշներ են հայտնի ՄԲ հուշարձաններից, որոնց ձևերից էլ ընդօրինակված են ոսկե նմուշները: Դրանք հայտնի են Լոռի բերդի թիվ 65 և ՈՒԲ 52 դամբարաններից, Թոռեղի XVII դամբարանաբլրից (Горадзе Э., 1972, т.24, рис.24,25):

Լճաշենի թիվ 2 դամբարանաբլրի ոսկե զարդերի մեջ ինքնատիպ մտահղացմամբ և պատրաստման կատարելությամբ առանձնանում է գորտը (աղ.435, նկ.ա), որը պատրաստված է թիթեղից և կշռում է 0,7 գրամ: Նրա ակների բները (ներդիրները չեն պահպանված) պատրաստված են ոսկե լարերի ազուցումով: Մեջքը զարդարված է ոսկե գնդիկների երկու շարքով, որոնց միջև ազուցված է ոսկե լար: Գորտի ճակատին գնդիկներից կազմված եռանկյունի է պատկերված: Ոսկե նմանատիպ գորտերի վաղագույն օրինակները մեզ հայտնի են Տրոյայից և թվագրվում են Ք.ա.III հազ. վերջով (Schaeffer CI, 1948, աղ.168): Ազաթից պատրաստված գորտ է գտնվել Մեծամորից (Ханзадян Э. и др., 1983, 113–122): Հետաքրքիր են Լոռի բերդի Ք.ա. II հազ. վերջով և I հազ. սկզբով թվագրվող դամբարաններից հայտնաբերված խեցանոթների վրա պատկերված գորտերը: Հայաստանի պատմության պետական թանգարանում պահվող բրոնզե բազկակալի վրա պատկերված գորտերը (ՀՊՊԹ 1436) ցույց են տալիս գորտի պաշտամունքի աղերսը երկրագործության և մարդու սերնդաճի հետ (Բդոյան Վ., 1950, 11):

Հնագիտական, ազգագրական տվյալները վկայում են, որ գորտը նախապես պաշտվել է իբրև տոտեմ և մեծ տեղ զբաղեցրել տեղաբնիկների հավատալիքներում: Հետագայում այն ձեռք է բերել մայրության և մանկության պահպանի, գերդաստանի, տոհմի, երկրագործության հովանավորի և այլ ատրիբուտներ: Գորտերի ձմեռային երկարատև քունը և գարնանն արթնանալը հիմք են տալիս, որ նրանց համարեն նաև մեռնող և հարություն առնող աստվածություն (Բդոյան Վ., 1950, 7–8): Հայտնիները կապել են գորտի պատկերով ճարմանդներ: Շատ ժողովուրդներ այս գոտիներին վերագրել են կանանց պաշտպանելու և զավակ պարգևելու գործություն (МНМ, 1992, 84–85), դրանք ունեցել են պտղաբերության և չարխափան խորհուրդ, որի պատճառով գորտաձև հմայիլները կախել են երեխաների գլխավերևում:

Գորտի՝ որպես ծննդյան և բազմացման խորհրդանիշ հանդես գալու պատճառներից մեկն էլ այն էր, որ նմանեցվել է սաղմնային վիճակում գտնվող մարդու հետ (Իսրայելյան Ա., 2010, 247–272): Նշենք նաև, որ Մակարավանքի (X դ.) բեմի վրա միմյանց դիմաց ևս երկու գորտերի պատկերներ են քանդակված:

Դամբանաբլրից հայտնաբերված միակ նորոյթը առյուծի գլխի բրոնզե ծավալային քանդակն է՝ շրջանաձև հիմքի վրա ոսկե թիթեղով պատված: Առյուծը բաց երախտով, արտահայտված ժանիքներով և արտահայտիչ դեմքով պատկերված է հասկաձև զարդով՝ երկու համակենտրոն շրջանների մեջ:

Հայաստանում առաջին անգամ առյուծի պատկեր փաստագրվել է Սյունիքի և Գեղամա լեռների Ք.ա. IV–III հազ. ժայռապատկերներում: Առյուծը համարվում էր ամառային արևի խորհրդանիշ, բոլոր կենդանիների մեջ ամենահզորը, ուստի խորհրդանշում է բնության զարթոնքի ամենագորեղ ուժը:

Լճաշենի առյուծի զուգահեռն է Թռեղքից և Կոթանից հայտնի ՈՒԲ գոտիների վրա փորագրված առյուծները, որոնք կրում են նաև արևի նշաններ (Куртин А., 1941, рис. 42): Պատահական չէ, որ ուրարտական գոտիների ու վահանների վրա ևս պատկերված են արև խորհրդանշող իրական կամ թևավոր առյուծներ: Ուրարտական Խալդի գլխավոր աստվածը, որպես կանոն, պատկերվել է առյուծի վրա կանգնած, որոնցից մի քանիսը հայտնի են Արին բերդի հնավայրից:

Լճաշենի թիվ 8 դամբարանից հայտնի ուլունքաշարը (53 հատիկ) բաղկացած է ոսկուց, շաղախից, սարդիոնից և գիշերից պատրաստված ուլունքներից (քաշը՝ 11,78 գ): Սրանք ձևով կրկնում են նախորդ դամբարանաբլուրների ուլունքների սնունդները (աղ. 432, նկ. 1): Նույնը կարելի է ասել նաև զարդակոճակների մասին, սակայն դրանք ունեն մոտիվների տարբերություններ (աղ. 435): Դրանցից մեկի (թիվ 4) եզրերն, ի տարբերություն նախորդների, հարդարված են պարանաձև զարդով, որի ներսում կենտրոնում, դրված մեկ և նրա շուրջը ազուցված վեց համեմատաբար խոշոր ոսկե գնդիկների շուրջը լարերից գալարներ են արված (քաշը՝ 2,15 գ): Երկրորդ զարդակոճակը պատրաստված է բրոնզե կիսագնդաձև զանգվածի վրա, թիթեղապատ է: Այն զարդարված է կենտրոնում սեղ-

մունով արված փոսիկից ցրվող և ճառագայթաձև տարածվող ութ գոտիներով, որոնք լցված են փորագրությամբ արված թեք գծերով: Այս դամբանաբլրի նյութերը ևս թվագրվում են ՈՒԲ վաղ փուլի ժամանակաշրջանով:

Ուղեկցող նյութերի շքեղությամբ նախորդներին չի զիջում նաև Լճաշենի թիվ 10 դամբանաբլուրը: Այստեղ հայտնաբերված ոսկե ուլունքաշարը բաղկացած է 19 ուլունքներից (քաշը՝ 9,8 գ, աղ. 434, նկ. 2): Հինգը պատկանում են ոսկու թիթեղներից պատրաստված հայտնի գլանաձև տեսակին, սակայն նախորդներից և միմյանցից տարբերվում են առանձին մանրամասներով: Մեկը սարդիոնե հիմքի վրա թիթեղապատ օրինակ է, որի ծայրերը զարդարված են սեղմելու եղանակով արված գոտիներով, միջնամասում ունի եռանկյունաձև և շեղանկյունաձև հանվածքներ: Մյուսը հար և նման է նախորդին, միջնամասի զարդերը ցանցկեն են: Սրանք ձևով չեն տարբերվում ինչպես Լճաշենի, այնպես էլ Լոռի բերդի, Վանաձորի և Քարաշամբի ՄԲ և ՈՒԲ հիշյալ նմանակներից: Արտաքին ձևավորմամբ նշվածներից մի փոքր առանձնանում են երեք ուլունքներ: Սրանցից երկուսի ծայրերին ազուցվել են ոսկե լարեր, երրորդը նման գոտի ունի նաև կենտրոնում: Այսպիսի ուլունքների զուգահեռները հայտնի են Լոռի բերդի թիվ 94 դամբարանից, բրոնզե զուգահեռները՝ Արթիկի ՈՒԲ դամբարաններից (Хачатрян Т., 1975, նկ. 92): Դամբարանում մեծ թիվ են կազմում ոսկու բարակ թիթեղներից պատրաստված, երկու կիսագնդերից կազմված գնդաձև ուլունքները (10 հատ), որոնք ամբողջությամբ կրկնում են նախորդ դամբանաբլուրների սնունդները: Նույնը կարելի է ասել նաև ոսկու հատիկներից կազմված գլանաձև ուլունքի մասին:

Երեք ուլունքներ՝ թիվ 3 դամբանաբլրի ծիրանի կորիզի տեսքով օրինակների կրկնությունն են, միայն այն տարբերությամբ, որ վերջիններս կրում են այլ զարդամոտիվներ: Մեկը հարդարված է փորագրված երկայնական երկու զուգահեռ գծերով, որոնց երկու կողմից հակված են թեք գծերի խմբեր: Մյուսի մակերեսը զարդարված է նույն եղանակով կատարված խաչվող երկուական գծերով, որոնց մեջ լցված են հորիզոնական կարճ գծեր:

Ոսկե զարդեր են գտնվել նաև թիվ 11 դամբանաբլուրում: Զարդերը նախորդ՝ գնդաձև, գլանաձև ուլունքների և կիսագնդաձև կոճակ-զարդե-

րի կրկնությունն են: Զարդակոճակներից մեկի պարանաձև հարդարված եզրագծի վրա իրենց հիմքով նստած են սուր անկյուններով դեպի զարդի կենտրոնն ուղղված, գնդիկներից կազմված վեց եռանկյունիներ: Կենտրոնում տափակ լարից շրջանաձև բուն է արված, որի մեջ պահպանվել է սարդիոնե ներդիրը (աղ. 435, նկ. 5): Կենտրոնի շրջանի վրա կան սուր անկյուններով դեպի եզրերն ուղղված ևս վեց եռանկյունիներ: Նման հարդարանքը զարդակոճակին տալիս է շքեղ տեսք և վկայում Հայաստանի ՄԲ և ՈԻԲ ժամանակաշրջանների ոսկերիչների բարձր ճաշակի մասին:

Սակավաթիվ ոսկե զարդեր են հայտնաբերվել նաև 1950–1960-ական թթ. Լճաշենում պեղված դամբարաններից: Վերջիններս ձևով կրկնում են վերոհիշյալ օրինակները:

Բավականին հետաքրքիր և ինքնատիպ կախիկ-զարդ է գտնվել թիվ 209 դամբարանից (քաշը՝ 0,67 գ): Արտաքին ձևավորումով այն տարբերվում է հիշյալ օրինակներից: Վերջինս շրջանաձև է, ներսում՝ հարդարված ոսկու տափակ լարերից պատրաստված ութաձև զարդերով (աղ. 433, նկ. 3):

Նման կախիկների բրոնզե օրինակները հայտնի են Արթիկի ՈԻԲ դարաշրջանի երկրորդ փուլի դամբարաններից (Хачатрян Т., 1975, նկ. 22), իսկ ծարիրե և կապարե նմուշները լայն տարածում են գտել նաև Ք.ա. X–IX դդ. (Էլառ, Վանաձոր, Խանգաղյան Է., 1979, նկ. 137, 138): Սա հիշեցնում է ինչպես Վանաձորի արծաթե, այնպես էլ Լոռի բերդի թիվ 15 դամբարանի՝ ներսում վարդյակաձև զարդով մեղալիոնը:

Հետաքրքիր են նաև բրոնզի գանգվածի վրա ոսկե թիթեղապատ կիսագնդաձև՝ 1,7 սմ տրամագծով անզարդ կոճակները (աղ. 435, նկ. 7–14):

Այստեղ նորույթ են կախիկ-ուլունքները: Ուշագրավ են կլոր, ոսկե լարից պատրաստված երկու շրջաններով՝ 1,2 սմ և 1 սմ տրամագծով զարդերը, որոնց ներսում խաչաձև իրար հատվող մեկ խողովակ և մեկ լար են ազուցված (աղ. 432, նկ. 4, 5): Արտաքին մակերեսները ծածկված են ոսկու մանր գնդիկներով: Այսօրինակ զարդեր հայտնի են Վանաձորից, մասնավորապես Դիմաց թաղամասից (Դևեջյան Ս., 1966, աղ. 185) և Գավառից (Իսկիկյան Օ., 1977, աղ. 11, 13):

Այս հետաքրքիր և հազվադեպ հանդիպող զարդերի հայտնի երկու օրինակներից մեկը գտնվել է ռուսական Թալիշի Ադա Էվլար հնա-

վայրից և թվագրված է Ք.ա. 1450–1350 թթ. (Schaeffer CI, 1948, նկ. 59), մյուսը՝ Տոլոսի Վե ժամանակաշրջանով թվագրվող դամբարաններից մեկում (Мартиросян А., 1964, աղ. 14, նկ. 5):

Հիշյալ գուգահեռները ցույց են տալիս, որ այս զարդատեսակն օգտագործվել է ոչ միայն որպես առանձին կախիկ, այլև ուլունքաշարի մեջ ունեցել է բաժանարարի դեր:

Իհարկ և խաչաձև զարդերը կիրառական նշանակությունից զատ խորհրդանշել են կյանքն ու արգասավորումը: Այս ամենի կենարար հիմքը արևն է, որի խորհրդանշը ուսումնասիրվող զարդի տեսքով լայնորեն տարածված էր Հայաստանի ժայռապատկերներում: Նախնադարյան մարդու պատկերացմամբ՝ արևը կրում էր անսպառ, անվերջանալի, կյանքի հարատևման, հավերժության գերագույն գորությունը, իսկ նրա կլոր գծագրական սխեման բոլոր դեպքերում ու ժամանակներում ընկալվում էր իբրև անվերջության խորհրդանշան (Մարտիրոսյան Հ., 1973, 16): Այդ պատճառով հիմնավորված են Լճաշենի ոսկե զարդարանքի առարկաների գերակշռող մեծամասնության՝ արևի պաշտամունքին նվիրված լինելը:

Լճաշենի դամբանաբլուրներից հայտնաբերված ոսկե իրերը, դրանց քննությունը և դամբանային ծեսը հանգեցնում է այն հետևության, որ Հայաստանում Ք.ա. III և II հազ. ոսկին բացառապես ցեղային ավագանու մենաշնորհն էր: Մետաղամշակության զարգացման ընդհանուր ֆոնի վրա զարգացել է նաև ոսկերչությունը, Ք.ա. III հազ. և հետագայում Լճաշենում ոսկե իրեր պատրաստելիս օգտագործվել են բազմազան տեխնիկական միջոցներ (ձուլման, կռելու, լարաձգման, գլանման և այլ եղանակներ):

Զարգացման այս փուլում ստեղծվում են ոսկերչական արհեստի և արվեստի նոր ձևեր ու եղանակներ՝ ոսկով թիթեղապատում, ազուցում, հղկում, մանրարուրք, հատիկներով զարդարում, ընդելուզում և այլն:

Ոսկերիչ վարպետները նման բարձրորակ զարդարանքի առարկաներ պատրաստելու համար ունեցել են մասնագիտական այնպիսի բարդ գործիքներ, ինչպիսիք են դրոշմիչը, տարատեսակ չափիչ և կտրիչ գործիքները:

Հետաքրքիր արդյունքների է հանգեցնում Լճաշենի ՈԻԲ զարդարանքի առարկաների ուսումնասիրությունը: Ք.ա. XVI դ. երկրորդ կեսից սկսած բացակայում են ՄԲ բազմանիստ գլխի-

կով շքասեղները: Լճաշենի մեր ուսումնասիրած ՈՒԲ վաղ փուլի դամբարաններում ևս այդպիսիք բացակայում են: Ստացվում է, որ տարբեր ձևերի գլխիկներով բրոնզե շքասեղները, ապարանջանները, քունքագարդերը և այլ հարդարանքի առարկաները հիմնականում օգտագործել են շարքային համայնականները, այն էլ Ք.ա. XV դ. երկրորդ կեսից սկսած: Դրանք լայն տարածում են ստանում ՈՒԲ հաջորդ փուլերում:

ՓՈՒՆԱԴՐԱՄԻՋՈՑՆԵՐ

Լճաշենի ՈՒԲ դամբանաբլուրները, բացի նյութական և հոգևոր մշակույթի բացառիկ նմուշներից (խեցեղեն, բրոնզե զենքեր, զարդարանքի առարկաներ և այլն), աչքի են ընկնում հսկայածավալ դամբանասարահներով, որտեղ հայտնաբերվել են երկանիվ և քառանիվ դիակառքեր ու մարտակառքերի բրոնզե մանրակերտներ:

Լճաշենի թիվ 1 դամբանաբլուրում գտնվել է 1,75մ երկարությամբ թափքով քառանիվ, լուծը և առեղը առանձնացված սայլ, որի զանգվածեղ անիվներն ունեցել են 1,3մ տրամագիծ (Мнацаканян А., 1957, 148): Թիվ 1 դամբանաբլուրի կարևոր գտածոներից է նաև երկու ձի լծած երկանիվ մարտակառք, որի վրա կանգնած են երկու ռազմիկներ, բրոնզե մանրակերտը, որը կանգնած է 9,5×6սմ քառակող չափերով սնամեջ ուղղանկյունաձև հանվածքներով զարդարված հարթակի վրա: Այն ունի թեթև թափք, 8 և 9 ճաղերից բաղկացած անիվներ, կոր, բարձր առեղ, սրանց վրա յուրաքանչյուր ձիու կողմում ամրացված է թռչնի չորս արձանիկ: Թափքում կանգնած ռազմիկները կրում են բարձր, կոր գագաթներով սաղավարտներ: Նրանք մի ձեռքով բռնել են միմյանց, մյուսով հենված են մարտակառքին (ՀՊՊԹ 2007/1):

Թիվ 2 դամբանաբլուրի երկմասանի խցերից արևելյանում գտնվել են փայտե երկանիվ զանգվածեղ, ինչպես նաև մեկ այլ փոքր սայլեր: Դամբանախցի արևմտյան հատվածում եղել են ևս երկու սայլեր՝ մեկը երկանիվ, մյուսը՝ քառանիվ (Мнацаканян А., 1957, 147–148):

Վատ պահպանված երկանիվ սայլի մնացորդներ են բացվել նաև թիվ 6 դամբանաբլուրում, իսկ թիվ 8-ում՝ միայն երկանիվ սայլի թափքը:

Գեղարվեստական ձևավորմամբ աչքի է ընկնում հատկապես թիվ 9 դամբանաբլուրի քառա-

նիվ սայլը, որն ունի բարձր, կամարաձև ցանցա-հյուս ծածկ: Բացի այդ, առաջին անգամ Լճաշենում հայտնաբերվել է երկանիվ կառք, որի անիվները 28 ճաղ ունեն: Այստեղ լծի և առեղի միացման մասում ամրացված է եղել երկանիվ մարտակառքի բրոնզե մանրակերտ, հանգամանք, որը մեկ անգամ ևս հավաստում է վերջիններիս և այլ կենդանակերպ բրոնզե փոքր արձանների՝ որպես իշխանական դրոշ հանդես գալու հանգամանքը:

Մանրակերտին լծված է երկու ձի: Թափքում կանգնած է երկու զինվոր, նրանցից մեկն առանց սաղավարտի է: Երկուսն էլ ձախ կողմում կրում են մեկական դաշույն: Մարտակառքի անիվներն ունեն ութական ճաղ: Մարտակառքի դիմաց, հարթ կողմի վրա ամրացված է ճյուղավոր եղջյուրներով եղջերվի փոքր արձան (ՀՊՊԹ 2009/442):

Մեկական քառանիվ և երկանիվ փայտե սայլեր են գտնվել նաև թիվ 10 դամբանաբլուրում: Քառանիվն ունեցել է կամարակապ ծածկ: Բացի այդ, հայտնաբերվել է նաև առանձին դրված մեկ անիվ: Բոլոր անիվներն ունեն 1,37սմ տրամագիծ և կազմված են փայտի երեք մեծ կտորներից: Կառքը դամբարան է դրվել՝ առեղը և լուծը անջատված: Այստեղ ևս գտնվել է երկանիվ մարտակառքի մանրակերտ, որը կրկնում է թիվ 9 դամբանաբլուրի օրինակը (ՀՊՊԹ 2049/81):

Կառուցվածքի մանրամասներով առանձնակի հետաքրքրություն է ներկայացնում թիվ 11 դամբանաբլուրի փայտե քառանիվ սայլը, որի թափքի կողային մասերը պատրաստված են նուրբ մշակված ճյուղերից: Դրանց բարձրությունը 1,13սմ է, երկարությունը՝ 1,78սմ, թափքի բարձրությունը գետնից 1,8մ է, սայլի երկարությունը առեղի հետ միասին՝ 5,6մ, հատակի լայնքը 1,08մ: Առջևի կողմում թափքը կիսով չափ բաց է: Ետնամասում դրված է զարդարված տախտակ: Այնտեղ պատրաստված է նստարան, որը միաժամանակ ծառայել է որպես իրեր պահելու տեղ: Այս արկղի առջևի տախտակի վրա փորագրված են ճյուղավորված եղջյուրներով երկու եղջերուներ: Սա նույնպես դամբարան էր՝ դրված քանդված վիճակում: Սայլի անիվների տրամագիծը 1,1մ է, որոնք կազմված են փայտի շյուղերով իրար միացված տախտակի երեք կտորից: Կենտրոնում, երկու կողմից ուռուցիկ են: Սոնին անշարժ միացված է թափքին, անիվները պտտվել են փայտե սոնու հետ:

Այս կամարակապ կառքի բոլոր մասերը միմյանց ազուցված են փայտե շյուղերի միջոցով: Թիվ 11 դամբարանում գտնվել է նաև երկանիվ մարտակառք, որը կրկնում է թիվ 9 դամբարանի կամարակապ 28 ճաղանի անիվներով մարտակառքը:

Լճաշենի սայլերի և մարտակառքերի պատրաստման համար հիմնականում օգտագործվել է երեք տեսակի փայտանյութ՝ կաղնի, թեղի, կարմիր ծառ: Անիվները մեծ մասամբ պատրաստված են կաղնուց, երբեմն՝ նաև լուծը, սոնին ճկուն թեղուց է, լուծը և ծածկի ճյուղերը կարմիր ծառից են: Հնում այս ծառատեսակներով են ծածկված եղել Սևանի ավազանի լեռները (Мнацаканян А., 1960, стр. 139–152; Паланджян Г., 1959, стр. 20):

Լճաշենից հայտնաբերված անիվավոր փոխադրամիջոցների առեղները երեք տեսակի են.

ա) Քառանիվ սայլերի առեղներ, որոնք պատրաստված են հատույթում քառակող երկու փայտից: Լծի մոտ միմյանց են միացված, մյուս ծայրերը առանձնացված են և անկյուն կազմելով իրարից հեռացված ու միացված են թափքի ստորին մասին:

բ) Երկանիվ սայլերի առեղները ձևով կրկնում են նախորդին, սակայն դրանց միմյանցից հեռացված ծայրերը անշարժ միացված են թափքի հատակի անշարժ փայտերին, որոնց էլ անշարժ ամրացված է փայտե սոնին, որի վրա հազգվել են անիվները:

գ) Առեղների երրորդ տեսակը պատկանում է երկանիվ կառքերին, որոնք մի ծայրով անշարժ վիճակում հատուկ հարմարանքով միանում են թափքին և սոնուն:

Նշված բոլոր առեղները նախատեսված են երկու ձիերի համար: Լճաշենի լծերի առանձնահատկություն է համարվում լծի վրա ամրացման անցքերի բացակայությունը:

Ըստ Հ. Մնացականյանի դիտարկումների՝ թիվ 1, 2, 9, 10 և 11 դամբանաբլուրներում հայտնաբերված սայլերը և կառքերը մինչ դամբարան դնելը օգտագործվել են տնտեսության մեջ, քանի որ անիվների վրա մաշվածության հստակ հետքեր են նշմարվում (Мнацаканян А., 1960):

Լճաշենում հայտնաբերված անիվավոր փոխադրամիջոցները և դրանց մանրակերտները ներկայացնում են Հայաստանում Ք.ա. II հազ. կեսերին կենցաղավարող սայլերի, կառքերի և մարտակառքերի հիմնական ձևերը: Սրանց ու-

սումնասիրությանը նվիրված մի շարք հնագետների աշխատություններում փոխադրամիջոցները ներկայացված են որպես քառանիվ և երկանիվ սայլեր ու մարտակառքեր (Мнацаканян А., 1960, Есаян С., 1960, Мартиросян А., 1964, Դևեջյան Ս., 1976, 209–220):

1908թ. Ե. Լալայանի պեղումներով Սևանի ավազանի հնավայրերում՝ Ն. Գետաշեն գյուղում հայտնաբերված քառանիվ սայլը ներկայացվել է որպես եռանիվ սայլ (Լալայան Ե., 1931, 194): Ս. Եսայանը, մանրակրկիտ ուսումնասիրելով Ն. Գետաշենից գտնված սայլը և դրա չափերը համադրելով լճաշենյան օրինակների հետ, հանգել է այն հետևության, որ Լալայանի վերակազմությունը սխալ է, և որ այն պատկանում է սայլերի քառանիվ տեսակին (Есаян С., 1960, 145): Սայլերի այս տեսակը հնագույններից է, որն օգտագործվել է ամենատարբեր բեռնափոխադրումների համար:

Ի տարբերություն Սևանի ավազանում հայտնի օրինակների՝ Հայաստանի այլ հնավայրերում հայտնաբերված փոխադրամիջոցները մի փոքր այլ են: Այդօրինակ երկանիվ սայլի չափազանց վատ պահպանված մնացորդներ են բացվել Քեթիի թիվ 21 դամբարանում: Այն կազմված են երեք փայտից, 1,00 մ տրամագծով անիվների միջև տարածությունը 1,40 մ է: Թափքը նշմարվում էր փտած փայտերի թողած հետագծով, որի դիմաց գտնվել է խսիրի մեջ փաթաթված և օխրայով պատած աճյունը: Թափքի դիմաց բացվել է նաև մեկ ձի՝ մտրուկի հետ (Петросян Л., 1989, 55–56): Շիրակի դաշտի մեկ այլ՝ ՈՒԲ հնավայրում՝ Շիրակավանի թիվ 44 դամբարանում ևս գտնվել են երկանիվ կառքի մնացորդներ: 4,40×1,60×1,60 մ չափերի դամբանախցում, սկսած 0,25–0,30 մ խորությունից, երևացին 2–3 սմ լայնությամբ և 1 սմ հաստությամբ փայտե սայլի մնացորդներ: Այդպիսիք հայտնաբերվել են նաև դամբանախցի արևմտյան պատի դիմաց: Դատելով թափքի դիմաց բացված երկարավուն փայտերի մնացորդներից՝ առեղը կազմված է եղել եռանկյունաձև երկու 2,10 մ երկարությամբ և 8–10 սմ տրամագծով փայտերից, որոնց միջև գտնվել են խեցանոթներ: Նսջեցյալը թաղված է եղել կառքի թափքին, աջ կողքի վրա պառկած, նրա դիմաց՝ թափքի աջ անկյունամասում, ուղղահայաց դիրքով դրված էր տեղ-տեղ բրոնզե թիթեղներով երեսապատված և առանձին հատվածներով կաշվե փոկերով օղակված

1,72մ թռիչքով լայնալիճ ամբողջական աղեղ, որը եզակի նմուշ է և հայտնի է դառնում առաջին անգամ:*

Կառքի մնացորդներից և աղեղից բացի այս դամբարանում գտնված մյուս նյութերը, զենքերը և զարդարանքի առարկաները ևս զգալիորեն մերձենում են Լճաշենի ավագանուն պատկանող դամբանաբլուրներին: Սայլի թափքին դրված դամբանատիրոջ կրծքավանդակի վրա կար 7սմ լայնությամբ կոճգամներով զարդարված կաշվե գոտի: Վերջինիս մոտ գտնվեց նաև կաշվով երեսապատված փայտե պատյանով դաշույն: Առեղների բացվածքում հայտնաբերվեց երկու երեխայի կմախք, առեղների առջևի մասում՝ երկու ձիու կմախքի առանձին մասեր: Գլուխներից մեկի մոտ գտնվեցին երկու սանձ և բրոնզե կոճակ զարդեր: Առեղի առջևի մասում գտնված կաշվե տոպրակի մեջ դրված էր բրոնզե գուրգ, տոպրակի մոտ՝ կապարճի մասեր ու բրոնզե և փայտե նետապարներ: Առեղի ծայրամասում գտնվել է հարթ տապարի ձև ունեցող իր (հավանաբար դրոշ) (Թորոսյան Ռ. և այլք, 2002, 33–34):

Վերջին տարիներին դաշտային աշխատանքների միջոցով հայտնի դարձած վերոհիշյալ գտածոները ևս մեկ անգամ հավաստում են ՌԻԲ Հայաստանում անիվավոր փոխադրամիջոցների լայն կիրառման մասին, որոնց սկզբնավորումը տեսանելի է քաղաքակրթությունների ձևավորման արշալույսին: Այսպես, Քիչի վաղ դինաստիական ժամանակաշրջանի թիվ 237 և 257 դամբարաններում գտնվել են մեկական քառանիվ, իսկ Ուրի թիվ 529 դամբարանում՝ մեկ սայլ և մեկ կառք: Սայլերի նման ձևեր ունեն վաղ դինաստիական Ք.ա.25/23դդ. թվագրվող մանրակերտները և փորագիր զարդերի ու խճանկարների վրայի պատկերները (Չայլդ Գ., 1956, 230–231): Անդրադառնալով այդ սայլերին՝ Չայլդը նշում է, որ դրանք առանց սղոցի և այլ գործիքների հնարավոր չէր պատրաստել (Չայլդ Գ., 1956, 232): Այդ առումով հիշարժան է Արթիկի ՌԻԲ թիվ 90 դամբարանի փայտագործ արհեստավորի գործիքների ամբողջական հավաքածուն, որի մեջ նաև սղոց կա (Ջաչատրյան Կ., 1979, 147):

Ուրի թագավորական թիվ PG 789 դամբարանում ևս գտնվել են երկու քառանիվ սայլեր, որ-

տեղ 59 զոհաբերվածների դիակ է բացվել (Չայլդ Գ., 1956, рис.85):

Ժամանակագրորեն Լճաշենի երկանիվ և քառանիվ սայլերին ավելի մոտ են Սարգոնի և Նարամսինի վարած սիրիական պատերազմներից հետո ստեղծվածները: Նույնը կարելի է ասել Շուրուպակի պեղումների ժամանակ հայտնաբերված լճաշենյան տիպի կավակերտ քառանիվ ծածկավոր սայլի, զանգվածեղ անիվներով Ք.ա.IV հազ. վերջին պատկանողների մասին, իսկ Թեփե Գավրայի վեցերորդ շերտից գտնվածը Լճաշենի թիվ 2 դամբարանից հայտնաբերվածի գրեթե կրկնությունն է (Мартиросян А., 1964, 97):

Ետնամասը բաց, բարձր կողերով թափք ունեցող քառանիվ սայլեր են պատկերված Ուրի Ք.ա.II հազ. սկզբին պատկանող թիվ 779 արքայական դամբարանից գտնված շտանդարտի վրա (Флиттнер Н., 1958, 116–118):

Հարավային Կովկասում հայտնի սայլերի վաղնջական օրինակներ են Ք.ա. III հազ. պատկանող Բադանի հնավայրում գտնված երկանիվ սայլը (Burmeister St., 2010, p. 231), ինչպես նաև նույն հազարամյակի երկրորդ կեսով թվագրվող Բեդենի թիվ 5, 8, 10 (Гобеджишвили Г., 1981, 136) և Ալագանի հովտի Ցնորիի խմբի 2 դամբարանաբլուրներում հայտնաբերվածները (Дедабришвили III., 1979, 40–42):

Ինչպես վերը նշվեց, Լճաշենի թիվ 11 դամբարանաբլուրում հայտնաբերվել է նաև 28 ճաղերից բաղկացած անիվներով կառք: Նման բազմանյոթ, սակայն ընդամենը վեց ճաղերից են կազմված եգիպտական ռելիեֆներից հայտնի խեթական մարտակառքերի անիվները (Маккухин Дж., 1983, 98). Կաղեշի ճակատամարտում պատկերված խեթական մարտակառքերի անիվներն ունեն ութ ճաղ (Заморовский Г., 1968, 279):

Նման, սակայն 10 ճաղերից բաղկացած երկանիվ կառք է հայտնի մի փոքր ավելի ուշ ժամանակաշրջանի՝ Ք.ա. XIII–X դդ. թվագրվող Քվեմո-Սասիրեթիի դամբարանից: Այստեղ նորն այն է, որ առաջին անգամ պատկերվել է կենդանու վզին դրված լծի ծայրի օղակը, որով լուծն ամրացվել է ձիու վզին (Nioradze G, 1932, 18–21, Եսայան Ս., 1994, 43):

Անդրադառնալով սայլերի և կառքերի նախորդ խմբին, նշենք, որ Հարավային Կովկասում ևս դրանց նախատիպերը հայտնի են ԹՎ

* Լճաշենի բոլոր դամբանաբլուրներից և Լոռի բերդից մինչ այդ գտնված աղեղների մասերը համարվել են ճ-ձևի գործիքներ կամ սայլի մասեր:

ժամանակաշրջանի Թռեղքի թիվ 29 դամբարանից, որի զուգահեռը Բ. Կուֆտինը համարում է Շումերի վաղ դինաստիական ժամանակաշրջանի՝ Ուրի թագավորական երկու դամբարաններից հայտնաբերվածները և Սիրիայից գտնվածը, որոնք պահվում են Ստոկհոլմի թանգարանում (Курфтин Б., 1941, 95 и рис. 102, 103):

Իր բոլոր մանրամասներով Լճաշենի սայլն է հիշեցնում Օ. Ջափարիձեի կողմից Տաբաթխուրի լճի մոտ Սաբիտասլայի թիվ 5՝ Ք.ա. II հազ. սկզբով թվագրված դամբարանաբլրի հիանալի պահպանված սայլը (Джапаридзе О., 1960, 42–43):

Միանգամայն համոզիչ են այն ենթադրությունները, որ Հայկական լեռնաշխարհում նման սայլեր գոյություն են ունեցել դեռևս Վ.Բ ժամանակաշրջանում: Վերջինիս փաստացի վկաներն են Հայաստանի տվյալ ժամանակաշրջանի մի շարք հուշարձաններից գտնված սայլերի անիվների մանրակերտները (Շենգավիթ, Շրեշ բլուր, Հատիճ, Քեթի և այլն): Դրանց առկայությունն առավել ակնհայտ են դարձնում Հատիճից հայտնաբերված մեծ քանակությամբ կավից պատրաստված սայլերի մանրակերտները, որոնք ըստ ուսումնասիրողի, բաժանվում են երեք տեսակի (Хачатрян Т., 1975, 73–74): Սայլերի կավե արձանիկները հայտնի են Հատիճի Վ.Բ շերտերից և այլ համաժամանակյա հուշարձաններից:

Առանց նմանատիպ փոխադրամիջոցների դժվար է պատկերացնել զարգացած երկրագործական, առավել ևս զարգացած հեռագնա անասնապահական տնտեսության գոյությունը: Հայաստանում քառանիվ և երկանիվ սայլերի ու կառքերի լայն կիրառության մասին են վկայում նաև ժայռապատկերները: Երթևեկության տարատեսակ միջոցների ուսումնասիրման գործում կարևոր նշանակություն ունեն նաև Սյունիքի, հատկապես Ուղտասարի ժայռապատկերները, որտեղ դրանք պատկերված են ամենատարբեր ձևերով՝ եզներին լծված, ինչպես նաև առանց դրանց (Կարախանյան Գ. և այլք, 1970, նկ. 2, 5, 26, 45, 48, 77, 156, 162): Այդպիսիք առկա են նաև Գեղամա լեռներում (Մարտիրոսյան Հ. և այլք, 1971, նկ. 160): Ինչպես նշում են ուսումնասիրողները, Սյունյաց և Գեղամա լեռների ժայռապատկերների սայլերը և կառքերը պատկերված են խիստ ոճավորված, չեն պատկերված թափքի կողերը և այլ մանրամասներ (Մարտիրոսյան Հ., 1978, նկ. 90, աղ. IX): Պետք է նշել, որ անիվավոր սայլերը Արևմտյան Ասիայում առաջին անգամ

օգտագործվել են վաղ դինաստիական ժամանակաշրջանից շատ առաջ, դեռևս հալաֆյան մշակույթի դարաշրջանում (Жларк Г., 1953, 30–36): Մ.Լիթաուերը Սյունիքի և Սոնդոլիայի ժայռապատկերների համադրությամբ եկել է այն համոզման, որ դրանք լայն կիրառություն են ունեցել տնտեսության մեջ, որոնց լծված են եղել եզներ և ձիեր (Littauer M., 1977, 243–262):

Նշված փաստերի ոչ լրիվ ցանկը հաստատում է Հայաստանում դեռևս Ք.ա. IV և III հազ. տնտեսության մեջ քաշող ուժի օգտագործմամբ սայլերի կիրառությունը:

Անդրադառնալով Լճաշենի վերը նշված հիանալի մանրակերտներին, նշենք, որ դրանց նախատիպերը առայժմ հայտնի չեն: Միակ ճշգրիտ զուգահեռը գտնված է Լոռի բերդի համաժամանակյա թիվ 7 դամբարանից:

Ս. Դևեջյանը մեծ ընդհանրություններ է տեսնում Լոռի բերդի և Լճաշենի համաժամանակյա ՈՒԲ վաղ փուլի դամբարանների, դամբարանաբլուրների ու դրանցում հայտնաբերված նյութերում: Այստեղ հայտնաբերված մարտակառքերի բրոնզե մանրակերտները համարելով տեղական մետաղագործության արգասիք՝ նա համարում է, որ դրանք ավելի վաղ ժամանակաշրջաններում Հայաստանում օգտագործված փայտե օրինակների զարգացման արդյունք են: Հին արևելյան համատեքստում կատարված սույն ուսումնասիրության արդյունքում նա հանգել է այն հետևության, որ Հայաստանի վերոհիշյալ նյութերը՝ մարտակառքի բրոնզե մանրակերտները, ձևերով կապված են խեթա-խուրիական աշխարհի հետ, որի ազդեցությունը Ք.ա. II հազ. կեսերին տարածվել էր մինչև հունական աշխարհ (Դևեջյան Ս., 1976, 209–220):

Ոչ միայն նյութերով, այլև դամբարանների կառուցվածքով, մեծ դամբանասարահների կամարակապ ծածկով, մեկ կամ մի քանի սայլերով և կառքերով թաղումներով Լճաշենի դամբարանաբլուրները մոտ են Քիշի վաղ դինաստիական ժամանակաշրջանի թագավորական թաղումներին (Чахид Г., 1956, 229–233): Տվյալ դեպքում մեզ առավել հետաքրքրում են հայաստանյան մարտակառքեր հիշեցնող նմանակները: Այդ առումով ուշագրավ է Հաֆաջայում վաղ դինաստիական շրջանի կավանոթի վրայի պատկերը, որտեղ մարտակառքի բարձրադիր առեղի վրա նստած է թռչուն, իսկ լծած երեք ձիերից երկուսը լուծ ունեն և միմյանց կապված են սանձերով

(Чайлд Г., 1956, 231): Հին Արևելքի հայտնի մարտակառքերից Հայաստանի նմուշներին ամենամոտն են խեթականները, որոնց տեսակները պատկերված են Ք.ա. XIII դ. սկզբին տեղի ունեցած խեթա-եգիպտական պատերազմների դրվագները պատկերող բարձրաքանդակներում: Դրանք ունեն փակ առաջամաս և բաց հետամասերով թափքեր, ութ ճաղերով անիվներ, լծված երկու ձիեր, որոնք վարում են թափքին կանգնած երեք զինվորներ՝ վարող, նետաձիգ և վահանակիր (Замаровский Г., 1968, 279): Եգիպտացիների պատկերած մարտակառքի անիվներն ունեն վեց ճաղ (Герни О., 1987, ф. 6): Համանման պատկեր է արված եգիպտական մեկ այլ բարձրաքանդակում (Маккуни Дж., 1983, 98): Հայաստանյան մարտակառքերին մոտ է նաև Եգիպտոսում հայտնաբերված, լրիվ փայտաշեն մարտակառքը, միայն այն տարբերությամբ, որ վերջինիս անիվների ճաղերը չորսն են (Замаровский Г., 1968, 298): Մեծ մասամբ քառաճաղ անիվներ ունեն նաև հունական աշխարհի կառքերը: Ըստ Ի. Դյակոնովի հնարավոր է, որ կառքերը և ձիաբուծությունը արեյան Հունաստան են թափանցել Փոքր Ասիայից (Дяконов И., 1968, стр. 43): Իսկապես հունական արվեստում կան այնպիսիները, որոնք վկայում են փոքրասիական հզոր ազդեցությունների մասին, ինչպիսիք են Ք.ա. XVI դ. հորի մեջ (շախտա) թիվ 5 դամբարանի վրայի քարին պատկերված թեթև մարտակառքի վրայի զինվորների ձեռքի դաշույնները և այլն:

Հ. Մարտիրոսյանը, ժամանակին ուսումնասիրելով լճաշենյան սայլերը և կառքերը, նշում է, որ Միջագետքի, Սիրիայի, Հայաստանի և Արևելյան Վրաստանի համեմատական նյութերը վկայում են, որ հսկայական տարածության վրա տարածված են եղել գրեթե միատեսակ փոխադրամիջոցներ, որոնց վաղագույն գուգահեռներն են Ք.ա. IV հազ. վերջին III հազ. սկզբին պատկանող շումերական օրինակները: Այս բոլորը մատնացույց են անում անիվավոր փոխադրամիջոցների առաջավորասիական ծագումը և դրանց առաջացումը դեռևս էնեոլիթյան (ՎԲ) Հայաստանում (Мартиросян А., 1964, 100–101):

Ս. Եսայանը, բազմիցս անդրադառնալով Լճաշենի անիվավոր փոխադրամիջոցներին, գտնում է, որ կապված լինելով Առաջավոր Ասիայում լայնորեն տարածվածներին, դրանք անկասկած արտադրվել են տեղում՝ Հայաստա-

նում (Есаян С., 1966, 140): Կարծում ենք, ճշմարտացի են այն ուսումնասիրողները, որոնք ընդհանրություններ տեսնելով առաջավորասիական փոխադրամիջոցների հետ, միևնույն ժամանակ նշում են, որ Լճաշենի Ք.ա. II հազ. կեսերին պատկանող փոխադրամիջոցները ՎԲ ժամանակաշրջանում Հայաստանում գոյություն ունեցող երթևեկության միջոցների զարգացման արգասիք են: Դրանց հետագա զարգացման և օգտագործման վկայությունը Հայաստանում՝ Նավորի հնավայրում գտնված երկաթեղարյան բրոնզե մարտակառքի մանրակերտն է, որի դիմացը փակ, կողերը կամարակապ, հետևի մասը բաց թափքի վրա կանգնած են երկու զինվորներ, որոնք կրում են եղջյուրաձև ելուստներով սաղավարտներ: Ըստ ուսումնասիրողի այս մանրակերտը առեղի և թափքի միացման ձևով մոտ է Լճաշենի օրինակներին, իսկ զինվորների սաղավարտները՝ ուրարտականներին (Есаян С., Мнацаканян А., 1970, 157–168):

Քառանիվ սայլերը տարածված են նաև հարավոսական և հարավուկրաինական շրջաններում: Մեծ քանակությամբ սայլեր են հայտնի հատկապես Ստավրոպոլի և Կրասնոդարի երկրամասերում: 1976 թ. քառանիվ սայլեր են գտնվել Ստավրոպոլի երկրամասի Վեսյոլայա ռոշչա խուտորի մոտ պեղված կատակոմբների մուտքերի հորերում (Державин Л., 1981, 100–101): Եվս երկու սայլեր բացվել են Չոգրայ VIII խմբի թիվ 2 և 30 դամբարաններում: Բացի այդ, թիվ 3 դամբարանում գտնվել է նաև կավից պատրաստված սայլի մանրակերտ (Андреева М., 1980, 92–93): Ըստ Ա. Ռոմանովսկայայի, 1979 թ. Վեսյոլայա ռոշչայայի մոտ պեղված ամենավաղ դամբարան են համարվում թիվ 5-ը ու ևս մի քանիսը, որոնք թվագրվում են Ք.ա. III–II հազ. սահմանագլխով կամ II հազ. սկզբով (Романовская А., 1982, 102–108):

Կառուցվածքով, Հայաստանի քառանիվ սայլերին շատ մոտ են նաև՝ Կրասնոդարի երկրամասի Նովոտիտարյովսկի մոտ պեղված թիվ 1 և 12 դամբարաններում բացված սայլերը (Козенкова Г., КСИИМК, 1973, вып. 134, ст. 60–67):

Ուշագրավ է նաև 1980 թ. Կարմիրկիայում պեղված հայտնի թիվ 9 դամբարանաբլրի թիվ 8 դամբարանախցում բացված սայլը, որի հետ գտնվել են նաև բրոնզե կեռ դանակ և ուշագրավ խեցանոթներ (Цуцкин Е., Шилов Г., 1981, 158–159):

Ուկրաինայի հարավում՝ Խերսոնի մարզում,

Միվաշի մոտ պեղված 30 դամբարաններից մեկում ևս գտնվել են նման երկու սայլերի մնացորդներ (Лесков А. и др., 1972, 336–338): Գ. Մանսֆելդը գրեթե նույնական է համարում Թռեղքի, Էլիստայի, Կոդինովի և Լճաշենի թիվ 2 դամբանաբլրի սայլերը (Mansfeld G., 1984, 9–29): Ս. Պիգոտը, ուսումնասիրելով Թռեղքի և Սևանի սայլերն ու մանրակերտները, դրանց զուգահեռ է համարում Էլիստայի Նովոսվարոդնայայի կյուրթերը, որոնք ենթադրաբար վերագրում է Ք.ա. III հազ. վերջի երրորդ քառորդին (Piggott S., 1968, 266–318, no. 8): Ինչպես տեսնում ենք, Լճաշենի ուսումնասիրվող սայլերի տիպը, ըստ հնագիտական տվյալների, սկզբնավորվել է Միջագետքում և Առաջավոր Արևելքում Ք.ա. V–IV հազ., ըստ ամենայնի մյուս վայրերում դրանց առաջացումը տեսանելի է սկսած Ք.ա. IV–III հազ.:

Արձաններ. Լճաշենում մեծ խումբ են կազմում խարսխաձև պատվանդանի վրա կանգնեցված ու իրենց առանցքի շուրջը պտտվող հիմնականում լողացող թռչունների արձանները, որոնցից ոչ մեկը մյուսին չի կրկնում:

Թիվ 2 դամբանաբլրում գտնվել են իրարից տարբեր երկու թռչունների արձանիկներ, որոնցից մեկի խարսխաձև պատվանդանը կտրվածքում կլոր է, իսկ թռչնի արձանը անմիջապես նստած է ձողի վրա (աղ. 388):

Առավել հետաքրքիր է երկրորդ թռչնի արձանիկը (աղ. 387): Մրա պատվանդանի ձողը՝ կտրվածքում կլոր է (նկարում կտրվածքը սխալ է), իսկ խարսխի երկու ծայրերն ավարտվում են գորտի քանդակով: Թռչնի արձանիկը նստած է վերին մասում՝ պտտվող հարմարանքի վրա: Մրա կտցի ստորին մասում առկա է կլոր օղ, որից ժամանակին ակներևաբար բռնոժներ են կախել:

Ինքնատիպ է թիվ 3 դամբանաբլրի թռչնաձև արձանը (ՀՊՊԹ 2009/50), որի պատվանդանը քանդակազարդ է: Վրայի թռչնի արձանը նույնպես պտտվում է իր առանցքի շուրջը: Թռչնի իրանը գծազարդ է, բացի այդ, վրան արված են երեք եռանկյունաձև հանվածքներ: Խարսխի երկու ծայրերն ավարտվում են խոյի գլխի քանդակներով:

Այս տեսակին է հարում նաև թիվ 8 դամբանաբլրից հայտնաբերված թռչնի արձանը (ՀՊՊԹ 2009/415), որը մաքրված չէ և խիտ ավազապատ է: Ստորին՝ խարսխաձև մասը բա-

ցակայում է՝ վնասված է:

Խարսխաձև պատվանդանի վրա դրված թռչնաձև արձանների խմբին է պատկանում նաև թիվ 9 դամբանաբլրից հայտնաբերվածը (ՀՊՊԹ 2049/131):

Կարծում ենք, որ Լճաշենում հիմնականում ջրում լողացող թռչունների արձանիկների առկայությունը և դրանց մի մասի խարսխների վրայի գորտերի քանդակները պատահական չեն և պայմանավորված են Սևանա լճի գոյությանը: Որպես ընդհանուր երևույթ հարկ է նշել, որ ներկայացված բոլոր արձանիկների մեջ դրված են բրոնզե գնդիկներ, որոնք շարժման ժամանակ գնդացել են: Լճաշենյան դամբանաբլուրների տեսակին է պատկանում Ե. Լալայանի կողմից Սևանի ավազանում՝ Վարդաձոր (Ադիաման) գյուղի մոտ պեղված թիվ 17 իշխանական դամբարանը, որտեղ լծի վրայի բրոնզե երկու շրջանակների միջև դրված է եղել այծյամի արձանիկ (Լալայան Երվ., 1931, 197): Լճաշենյան վերոհիշյալ բոլոր արձանները գտնվել են ցեղային ավազանում պատկանող դամբարաններում, որոնց մեջ առկա են նաև սայլեր, կառքեր կամ էլ մարտակառքերի մանրակերտներ, հանգամանք, որն առանց վերապահության հավաստում է տվյալ արձանների կապը իշխանության հետ՝ որպես դրանց արտահայտման ձևերից մեկը:

Չնայած կողոպտված լինելուն, Լճաշենի դամբանաբլուրների տեսակին են վերագրված Լոռի բերդի թիվ 2 և 7 դամբարանները, որոնցում գտնված մարտակառքի բրոնզե մանրակերտը, թռչնի արձանիկները և մետաղե բազմահարուստ նյութերը ուսումնասիրողը միանգամայն իրավացիորեն դասում է լճաշենյան խմբին (Деведжян С., 1981, 27–34): Լոռի բերդի հիշյալ դամբարաններում գտնվել են նաև թռչունների նմանատիպ արձանիկներ, նստած սեպաձև երկարուկ եղուստների վրա, դրանց միջոցով ամրացվել են փայտե կայուն հիմքի վրա՝ հավանաբար սայլի առեղին (Деведжян С., 1981, таб. V):

Կարծում ենք, որ թռչնի արձանիկի, աղեղի մասի և այլ հետաքրքիր նյութերի առկայությունը թույլ են տալիս դրանց թվին դասել նաև թիվ 9 դամբարանը (Деведжян С., 1981, таб. XIII–XV):

Այս նյութերին հարում են նաև Հացառատում գտնված երկու օրինակները, միայն այն տարբերությամբ, որ վերջիններիս պատվանդանները

ավարտվում են ոչ թե խարսխաձև, այլ ձվածիր վերջավորությամբ (Мартыросян А., 1964, т. X): Հարևան նման կառուցվածք ունի նաև Վարդաձորի (Ադիաման) թիվ 17 իշխանական դամբարանից գտնված այժյամի արձանիկը (Լալայան Երվ., 1931, 198):

Ինչպես վերը նշվեց, ըստ ամենայնի Լճաշենի դամբարանաբլուրներին համապատասխանում է նաև Մեծամորի թիվ 10 դամբարանաբլուրը: Այստեղ այլ արժեքավոր նյութերի հետ գտնվել է նաև եռանկյունաձև հանվածքներով, շքեղ զարդարված, խարսխաձև պատվանդանով և իր առանցքի շուրջը պտտվող թռչնի արձանիկ (Khanzadan E., 1995, pl. 15):

Հայաստանի ՌԻԲ հուշարձաններում հայտնաբերված խարսխաձև պատվանդաններով թռչնաձև արձանիկների մեջ եզակի է Քուչակի թիվ 31 դամբարանում գտնված արձանախումբը: Հետաքրքիր է, որ այս դամբարանը ոչ արտաքինապես և ոչ էլ չափերով չի հիշեցնում վերը նշվածները (Լճաշեն, Լոռի բերդ, Մեծամոր): Այն հիմնահողային փոքր սովորական դամբարանախումբ է՝ առանցքով ուղղված հյուսիս-արևելքից հարավ-արևմուտք, որի արևմտյան պատի դիմաց իրար վրա խեցանոթներ էին դասավորված, իսկ խցի արևելյան հատվածում՝ հատակի մեջ փորված ոչ խորը գաղտնարանում գտնվեցին առաջավորասիական տիպի սանձ, նիզակի ծայր, երեք թռչուններից կազմված խարսխաձև պատվանդան և այլ նյութեր: Այս ամենը դրված էր փոքր փայտի և ձիու գանգի մոտ, որը հավաստում է նյութերի անմիջական առնչությունները սայլի հետ, այսինքն կիրառվել է մասնաբաժնով փոխարինելու գաղափարը:

Մոտավորապես նման իրողություն է արձանագրված Վերին նավերի թիվ 14 ՌԻԲ դամբարանում, որտեղ թռչնի արձանիկի և այլ իրերի մոտ, ի տարբերություն Քուչակի, գտնվել են ոչ թե ձիու, այլ ցլերի ոսկորներ (Симонян А., 1979, 524):

Նկատի ունենալով ՌԻԲ դամբարաններում գտնված այծերի, եղջերուների, ցլերի և այլ կենդանիների արձանիկների նույն նպատակին ծառայած լինելու իրողությունը, հարմար ենք համարում դրանց քննարկումը իրականացնել համատեղ:

Թռչնաձև փոքր խարսխաձև պատվանդաններով արձանիկներից բացի Լճաշենի ցեղային առաջնորդներին պատկանող դամբարանաբլուրներում գտնվել են նաև ցլերի և այծերի արձաններ: Թիվ 2 դամբարանաբլուրից հայտնի ցլի արձանի խարսխաձև երկու ծայրերն ավարտվում են այծերի փոքր արձանիկներով, իսկ ցուլը կանգնած է հպարտ, վեր բարձրացված դնչով: Մյուս՝ թիվ 11 դամբարանաբլուրի ցուլն ընդհակառակը, կանգնած է գլխիկոր, ականջները ցցած, խարսխաձևներն ավարտվում են թռչնաձև վերջավորություններով (Мнацаканян А., 1960, 149, Есаян С., 1980, т. 27): Եղջերվի երկու արձանիկներից մեկը գտնվել է թիվ 3 դամբարանաբլուրում: Այն կերտված է խարսխաձև պատվանդանի վրա հպարտ կանգնած դիրքով, որի դնչի տակ ևս օղկա: Ինչպես մյուս բոլորը արձանիկները, եղջերվի այս արձանը ևս պտտվում է իր առանցքի շուրջը: Խարսխաձև ծայրերին այլ հավելադիր քանդակներ չկան, դրանք ուղղակի ավարտվում են սուր ծայրերով (Мнацаканян А., 1960, 150):

Ըստ Հ.Մնացականյանի, Լճաշենում հայտնաբերված մարտակառքերի մանրակերտները, թռչունների, ցլերի և եղջերուների արձանները գտնվել են սայլերի առջևի՝ լծի կենտրոնական մասում և կապված են եղել ծիսական արարողությունների հետ (Мнацаканян А., 1960, 149):

Լճաշենի թիվ 9 դամբարանաբլուրի այժյամի արձանիկը չի մաքրվել, ավագապատ է, սակայն լավ նշմարվում են բարձր վիզը, հպարտ գլուխը և երկճյուղ եղջյուրները: Չնայած պատվանդանի վնասված լինելուն, այնուամենայնիվ պարզ երևում է կենդանու առջևի և ետևի վերջույթների կոր, միմյանց միացված դիրքը (ՀՊՊԹ 2049/132): Այս այժյամի իրական ամբողջական տեսքի վերականգնման գործում մեզ օգնում են Շիրակավանի թիվ 77 դամբարանում գտնված, լավ պահպանված, չորս միանման իրաններով, սակայն չորս տարբեր հիմնամասերով արձանիկները, որոնք ասես ցուցադրում են դրանց անշարժ հիմքի վրա ամրացնելու ձևերը: Բոլորն էլ ունեն բարձր վիզ, երկճյուղ, դեպի հետ ճկված եղջյուրներ, դնչի տակ՝ օղեր, միանման իրան: Սակայն յուրաքանչյուր իրանի վրա արված հանվածքները տարբեր են: Բոլորն էլ ունեն միանման կարճ, դեպի վեր կետված պոչ: Երեքի առջևի ոտքերը թեթևակի ծավված են, չորրորդինը լրիվ է ծավված: Հետաքրքրական է, որ դրանցից ոչ մեկը ոտնամասով չի նմանվում մյուսին

* Պեղումները՝ Լ. Պետրոսյանի, չիրատարակված նյութեր: Հրատարակված է միայն արձանախումբը:

(Թորոսյան Ռ. և այլք, 2002, աղ XXXIII): Այս դամբարանում թաղված մեծահասակների հետ նաև երեխայի կմախք գտնվեց: Հիշատակված արձանիկներից բացի այստեղ հայտնաբերվել են նաև ոսկյա զարդեր, բրոնզե ասեղներ, փորագրելու նուրբ գործիք, քերիչ, ապարանջաններ, խեցեղեն և այլն, որոնք հավաստում են այս դամբարանատիրոջ ոչ շարքային, համայնական լինելու փաստը (Թորոսյան Ռ. և այլք, 2002, 237):

Խարսխաձև պատվանդանով և իր առանցքի շուրջը պտտվող այծի նման մեկ արձանիկ գտնվել է Արթիկի 640 դամբարաններից ընդամենը մեկում (Хачатрян Т., 1979, 142):

Ինչպես չափերով՝ 5,60×2,00×1,85մ, այնպես էլ պարունակած նյութերով (խեցեղեն, բրոնզե իրեր, սակր, դանակ, քերիչ, կեռ, շքասեղ, կաթասաներ և այլն, ոսկե ու արծաթե նրբագույն ուլունքներ) դամբարանների ուսումնասիրվող տեսակին է պատկանում նաև Լոռի բերդի թիվ 15 դամբարանը: Այս ամենի շարքում առանձանում է իսկական գլուխգործոցը՝ խարսխաձև պատվանդանի վրա կանգնած մեկ արու և երկու էգ եղջերուներից, ձագուկներից ու կատվաշներից կազմված արձանախումբը (Դևեջյան Ս., 1982, 140):

Որպես ընդհանուր երևույթ պետք է նշել, որ ներկայացված բոլոր արձանիկները հայտնաբերվել են ՈՒԲ վաղ փուլին պատկանող դամբարաններում, բացառությամբ Արթիկի թիվ 79 դամբարանի, որը պատկանում է ՈՒԲ հաջորդ փուլին: Ավելի ուշ՝ Ք.ա.X դ. է պատկանում Տոլորսի դամբարանաբլրից հայտնաբերված եղջերվի արձանիկը, որը վերը նշվածներից մի փոքր տարբերվում է վզին առկա կրկնակի օղերով (Мнацаканян А., 1954, 101):

Ինչպես սայլերն ու մարտակառքերը, այնպես էլ ներկայացված արձանիկները նախատիպեր ունեն Առաջավոր Արևելքում՝ սկսած Ք.ա.III հազ. վերջից: Ալաջա Հույուքում 1936թ. գտնված եղջերվի և ցլերի արձանները մեծ ընդհանրություններ ունեն լճաշենյան օրինակների հետ (Schaeffer Cl., 1948, Fig. 178–179): Ալաջա Հույուքի և Հայաստանի արձանիկները, բացի ընդհանուր նմանություններից, երկու դեպքում էլ գտնվել են հարուստ դամբարաններում: Ըստ որոշ ուսումնասիրողների, արձանիկները ամրացված են եղել ձողերի ծայրին և դրա համար էլ կոչվել են շտանդարտներ (Frankfort H., 1954, 113): Դրա ապացույցը Մարի քաղաքի Իշտարի

տաճարից հայտնաբերված որմնանկարներն են, որտեղ դրոշակակիր քրմի ձեռքի ձողի ծայրին կանգնեցված է ցլի բրոնզե արձան (Флинт-нер Н., 1958, 119): Հենվելով հիշյալ հեղինակների ներկայացրած փաստական նյութերի վրա՝ Ս. Դևեջյանը գտնում է, որ նման կիրառություն է ունեցել Լոռի բերդի եղջերուների արձանախումբը, որն անկասկած պաշտամունքային է և օգտագործվել է ծիսական արարողությունների ժամանակ (Դևեջյան Ս., 1982, 140): Նա նշում է, որ եղջերվի պաշտամունքի սկզբնավորումը տեսանելի է՝ սկսած ոչ ուշ, քան Ք.ա.III հազ.: Եղջերուների և այծերի մեծ թվով, տարբեր կոմպոզիցիաներով պատկերներ են արված Սյունիքի (Կարախանյան Գ., Սաֆյան Պ., 1970) և Գեղամա (Մարտիրոսյան Հ., 1978) լեռների ժայռապատկերներում, որտեղ պատկերված են ինչպես որսի տեսարաններ, այնպես էլ ծիսական տարբեր արարողություններ:

Նշված ժայռապատկերները կարևորվում են ոչ միայն կենդանիների՝ այծի, եղջերուի և այլ կենդանիների, այլև դրանք որսացող զենքերի՝ աղեղի տեսակների առումով: Ի դեպ, պետք է նշել, որ Լճաշենի բոլոր դամբարանաբլուրներում աղեղների մեծ թվով բաղադրամասեր են գտնվել:

Հ.Մարտիրոսյանը ճշմարիտ է, երբ մեծ ընդհանրություններ է տեսնում Լճաշենի և այլ վայրերի եղջերվի արձանիկների և բրոնզե գոտիների վրայի եղջերուների միջև (Մարտիրոսյան Հ., 1978, 162):

Եվս մեկ անգամ անդրադառնալով ժայռապատկերներին՝ ցանկանում ենք նշել մի տեսարան, որտեղ որսի դուրս եկած միայնակ որսորդը հիմնականում այծերի և եղջերուների բազմության մեջ է (Մարտիրոսյան Հ., Իսրաելյան Հ., 1971, աղ.180):

Հայտնի է, որ Հայաստանի լեռնային և նախալեռնային շրջաններում մարդկանց հիմնական ավարը եղել են վայրի այծերը: Ժայռապատկերներում միայնակ այծերը միայն արուներ են, էգերը պատկերված են միայն մեծ հորինվածքներում՝ արուների կամ ձագուկների հետ (Մարտիրոսյան Հ., 1981, 40):

Ժայռապատկերներում առաջին տեղ են գրավում եղջերուների հիանալի պատկերները, որոնք ըստ ամենայնի պայմանավորված են դրանց՝ որսորդության և կենցաղում ունեցած դերով (Մարտիրոսյան Հ., 1981, 47): Մեծ թվով

եղջերուների, եզների, այծերի ոսկորներ են հայտնաբերվել նաև Հայաստանի բրոնզեդարյան մի շարք հուշարձաններում, այդ թվում և Սևանի ավազանում (Մարտիրոսյան Հ., 1981, 42), ինչպես նաև Շիրակավանի Ք.ա. III հազ. առաջին կացարանից (Թորոսյան Ռ. և այլք, 2002, 9):

Այսպիսով, ինչպես տեսնում ենք, Լճաշենից հայտնաբերված կենդանիների՝ թռչնի, եղջերվի, այծի, ցլի արձանիկների առկայությունը հստակորեն ցույց է տալիս կենցաղում, տնտեսության մեջ և այլ ոլորտներում դրանց ունեցած դերի մասին, որի շնորհիվ էլ դրանք դարձել են նաև պաշտամունքի առարկա: Բացի այդ, արձանիկները և արձանախմբերը վկայում են Հայաստանում ՈՒԲ ժամանակաշրջանում զարգացած մետաղամշակության մասին, որը պայմանավորված էր բարձրորակ մետաղագործ արհեստավորների առկայությամբ:

Քանի որ խոսվեց սայլերի, կառքերի, մարտակառքերի և դրանց բաղադրամասերի մասին, հարկ է նշել, որ Լճաշենի թիվ 3 դամբարանարքում գտնվել են երկու ուղղանկյունաձև սնամեջ հարթակների վրա զոդված, նստած վիճակում պատկերված առյուծներ, որոնց դիմաց զոդված է մեկական զորտ: Հարթակները զարդարված են եռանկյունաձև հանվածքներով (ՀՊՊԹ 2009/51, 52, Есаян С., 1980, т.37(2,3): Նույն դամբարանարքում գտնվել է նաև ոսկե թիթեղներով պատված, արդեն հիշատակված բրոնզաձույլ առյուծի գլուխը (ՀՊՊԹ 2009/54): Սևանի ավազանի մեկ այլ հնավայրում՝ Ն. Բայազետում գտնված դաշույնի պատյանի ծայրը ևս ավարտվում է առյուծի նմանատիպ քանդակով (Есаян С., 1980, т. 37): Ընդհանրապես առյուծի պատկերներ և բրոնզաձույլ արձաններ Հայաստանում և Հարավային Կովկասում հայտնի են դեռևս Ք.ա. III հազ. վերջից: Այդ են վկայում Վրաստանի՝ Ալազան գետի հովտում պեղված հսկայական դամբարանաբլուրներում ցեղային առաջնորդներին պատկանող հարուստ թաղումները, որոնցից թիվ 2-ում, բացի այլ թանկարժեք նյութերից, գտնվել է նաև 90%-ից ավելի բարձր որակի ոսկուց պատրաստված առյուծի արձան (Дедабришвили Ш., 1979, 41): Այս դամբարանաբլուրների նյութերի հիման վրա Լոս Անջելեսի համալսարանի լաբորատորիայում կատարված C14 անալիզի արդյունքն է՝ Ք.ա. 2170 թ. +50-90 (Дедабришвили Ш., 1979, 25): Հին աշխարհում առյուծը կապված է եղել որոշակի

աստվածությունների, երկնային լուսատուների հետ, և ըստ ուսումնասիրողի թիվ 2 դամբարանարքի առյուծը հանգուցյալի՝ աշխարհիկ կյանքում ունեցած իշխանության խորհրդանիշն է (Дедабришвили Ш., 1979, 69-70): Այդպիսին են նաև Վանաձորի հայտնի դամբարանարքի ոսկյա թասի վրայի առյուծների պատկերները (Мартиросян А., 1964, 66, Խնկիկյան Օ., 1977, տ. VIII, Դեկտյան Ս., 2006, նկ.141): Ժամանակով Լճաշենին ավելի մոտ է վերջերս Օշականում բացված, ռադիոածխածնային մեթոդով Ք.ա. 1506 թ. թվագրված դամբարանի շտանդարտը (Калантарян А., и др., 2004, 70): Կարծում ենք, որ այս դամբարանը գույքի ողջ կազմով պատկանում է մի փոքր ավելի վաղ փուլի՝ Ք.ա. XVI դ. առաջին կեսից ոչ ուշ: Լճաշենի արձանիկների ժամանակով է թվագրվում նաև Շիրակավանի թիվ 48 դամբարանում (Ք.ա. XV-XIV դ. առաջին կես) գտնված արձանադրոշը՝ խարսխաձև հիմքի վրա դրված մեկ մարդու (զինվորի) և մեկ առյուծի արձանիկներով (Թորոսյան Ռ. և այլք, 2002, աղ. XXIV): Նույն ժամանակով է թվագրվում նաև Մեղրաձորի սակրը, որի կոթառը զարդարում է նմանատիպ առյուծի քանդակը (Биягов Л., 1984, 84): Նշված զուգահեռները ցույց են տալիս Հարավային Կովկասում, բրոնզի էպոխայում, նման արձանիկների առաջացման և զարգացման երկարատև ընթացքը:

Հարկ ենք համարում անդրադառնալ Շիրակավանի արձանադրոշի շտանդարտ առյուծի արձանիկի՝ Գ. Արեշյանի կողմից նենգափոխմանը, երբ այն դիտարկվել է որպես շուն (Areshian G., 2004, 46-47): Այստեղ ցավալին ոչ միայն բերված սխալ փաստարկներն են, այլև որպես ապացույց հանգուցյալ Ս. Մեծիումյանին վկայակոչելը: Միայն նշենք, որ Ս. Մեծիումյանը, լինելով Շիրակավանի արշավախմբի մշտական անդամ, նման կարծիք երբևէ չի հայտնել, ընդհակառակը, քննարկումների ժամանակ նա միշտ ընդգծել է կենդանու առյուծ լինելը: Ավելին, վերջերս տվյալ արձանի առյուծ լինելու վերաբերյալ իր կարծիքը հաստատել է կենդանաբան Ն. Մանասերյանը: Նույն կարծիքին է նաև Ս. Դեկտյանը, որը Լոռի բերդի ծիսական շերեփի մասին խոսելիս անդրադարձել է նաև այս քանդակին և այն համարել խեթական ոճի (Դեկտյան Ս., 1986, 112-114):

Հայաստանի ՈՒԲ տնտեսության մեջ և ծեսերում ուրույն տեղ են ունեցել տվյալ ժամանակաշրջանի Լճաշենի ցեղային ավազանու դամ-

քանաբազմությունում հայտնաբերված երկանիվ և քառանիվ սայլերի մի քանի տարբերակներ: Ուսումնասիրությունների միջոցով պարզվել է, որ դրանք պատկանում են Ք.ա. IV–III հազ. Առաջավոր Արևելքում հայտնի տեսակներին:

Փաստացի նյութերի հետազոտությունների միջոցով ապացուցվել է, որ նշված փոխադրամիջոցները կիրառվել են քաշող ուժի օգտագործմամբ, առանց որի անհնար էր պատկերացնել տնտեսության մեջ տարբեր աշխատանքների իրականացումը: Առանց դրանց օգտագործման հնարավոր չէր իրականացնել նաև հեռագնա անասնապահական տնտեսության կարիքները:

Լճաշենի և Հայաստանի ՈՒԲ այլ հուշարձաններում հայտնաբերված տվյալների ուսումնասիրությամբ հաստատվել է, որ այդ ժամանակաշրջանում գոյություն են ունեցել որակյալ

փայտագործ-արհեստավորներ, որոնք օգտագործել են գործիքների մի ամբողջ հավաքածու՝ սակր, սղոց, դուր, հարթ տապար և այլ նուրբ փորագրություններ կատարող գործիքներ:

Լճաշենի թիվ 1, 9 և 10 դամբանաբլուրներից հայտնաբերված մարտակառքերի մանրակերտների ուսումնասիրությամբ բացահայտվել են դրանց առաջացման փոքրասիական ակունքները և խեթական մշակույթի հետ ունեցած ընդհանրությունները: Դրանց միջոցով պատկերացում ենք կազմում ինչպես մարտակառքերի, այնպես էլ կառամարտիկներով դրանք վարելու ձևերի մասին: Սրանք նույնպես եղել են իշխանության խորհրդանիշ և կատարել են դրոշի դեր, ինչպես մոմե կաղապարներում պատրաստված Լճաշենի և Հայաստանի այլ հուշարձաններից հայտնաբերված թռչնաձև ու կենդանակերպ շքեղ արձանիկները:

ԳԼՈՒԽ ՉՈՐՐՈՐԴ
ԼՃԱՃԵՆԻ ԴԱՄԲԱՆԱԿԱՌՈՒՅՑՆԵՐԸ.
ԹԱՂՄԱՆ ԾԻՍԱԿԱՐԳԸ

**ՎԱՂ ԵՎ ՄԻՋԻՆ ԲՐՈՆՉԵԴԱՐՅԱՆ
ԴԱՄԲԱՐԱՆՆԵՐ**

Թաղման կառույցներ

Ինչպես տեսանք, նախորդ բաժնում, Լճաշենի հնավայրում Վաղ և Միջին բրոնզի դարաշրջանների շրջափուլերին պատկանող դամբարաններն առայժմ սակավաթիվ են:

Բացի այդ, բացակայում են այլ հնագետների կողմից պեղված դամբարանների նկարագրությունները՝ ինչը լուրջ դժվարություններ է հարուցում ուսումնասիրման գործում: Այդ բացը որոշ չափով լրացվում է մեր կողմից հետազոտված դամբարանների տվյալներով:

Դրանք են վերը նշված Լճաշենի ՎԲ թիվ 120 և Չկալովկայի թիվ 2, ինչպես նաև Լճաշենի ՄԲ վաղ փուլի թիվ 55, 123 և Սևանի դամբարանները:

Ինչպես տեսանք Լճաշենի ՎԲ դամբարաններից մեկը քարարկղ է, մյուսը՝ վերգետնյա:

Վերգետնյա դամբարանները ՎԲ շրջափուլում Ք.ա. IV հազարամյակի երկրորդ կեսից հայտնի են Հրազդանի շրջանի Ջրառատ գյուղում (Մնացականյան Հ., 1965, 95-96), Ջրվեժում, որի մուտքի մեջ գտնվել է մեկ, խցի մեջ՝ վեց կմախք (Թումանյան Գ., 1989, 8): ՎԲ դամբարաններից վաղ թվագրություն ունեն նաև Թալինի թիվ 10 (կավալուծույթի մեջ) և թիվ 11 վերգետնյա քարաշեն դամբանախցերը (Ք.ա. IV հազ. երկրորդ կես): Առաջինն ունի 2,10×2,40 մ չափեր, իսկ երկրորդը շրջանաձև է՝ 2,10 մ տրամագծով (Ավետիսյան Պ., Մուրադյան Ֆ., 1994, 5-8), որը դամբանախցին տվել է ձվածիր տեսք:

Լճաշեն-Չկալովկա հնավայրում պեղված ՎԲ դամբարանը, ինչպես վերը տեսանք, քարաշար է, ունի կլոր, քիչ ձգված տեսք: Այս խմբին կարելի է դասել նաև Էլարի դամբարանը (Է. Խանգադյան, 1979, 36, նկ.39): Հիմնահողային, ուղ-

ղանկյունաձև հատակագծով դամբարանների վաղնջական օրինակներից է Մայիսյանում պեղված, քարահողային լիցքով, թիվ 10 դամբարանարկի խուցը, որը թվագրվում է Ք.ա. III հազ. առաջին քառորդով (Аресян Г., 1987, 558-559): Դամբանարկի և խցի նմանօրինակ կառուցվածք է ունեցել նաև Մաստարայի թիվ 8 դամբանարկուրը (Аветисян П., 1986, 425-426): ՎԲ 22 հիմնահողային դամբարաններ են ուսումնասիրվել Բերքաբերում (Գասպարյան Ս., 1986, 4-5):

Նման կառուցվածք է ունեցել Մայիսյանի ՎԲ ուշ փուլին պատկանող թիվ 4 դամբանարկի դամբանախուցը (Аресян Г., 1986, 427-428), որի ստորին մասը, ինչպես Լճաշենի թիվ 55 դամբարանինը, նույնպես քարաշեն է:

Վրաստանում, ամենավաղ շրջանի (Ք.ա. IV-III հազ. սահմանագլուխ) վերգետնյա դամբարաններ պեղվել են Ալազանի հովտում (Дедабришвили Ш., 1979, 56-59), հիշենք Ամիրանիս Գորայի պայտանձ դամբարանը (Чубинишвили Т., 1963, 96), ինչպես նաև Սամշվիլդեի ձվածիր հատակագծով դամբարանները, որոնք պատկանում են Ք.ա. IV հազ. երկրորդ կեսին (Мирцхулава Г., 1975, т. XXXII-XXXIII):

ՎԲ շրջափուլին պատկանող նման դամբարանուրներ են հայտնաբերվել Ստեփանակերտում (Ташчян Л., 1944, 91-94, Гуммель Я., 1948, 15-28):

Խնդրոտ առարկա դամբանաձևը շարունակվում է նաև հաջորդ՝ ՄԲ շրջափուլում: Լավագույն օրինակներից է Քարաշամբի մեծ դամբարանուրը: Թաղումը կատարվել է գետնի մակերեսին պատրաստված պայտանձ հարթակի վրա, ծածկված է եղել գերաններով, զրահի լիցքը քարահողային է եղել (Հովհաննիսյան Վ., 1989, 14-16):

Այս դամբարաններին, հատակագծային հորիվածքով մերձենում է Ք.ա. III հազ. վերջով թվագրվող Լճաշենի շրջանաձև հատակագծով թիվ 55 դամբարանը, որը վերին մասում հիմնահողային է, ստորինում՝ քարաշար: Կառուցվածքով այս դամբարաններին է հարում Հառիճի թիվ 31, մուտքով դամբարանը, որտեղ հայտնաբերված նյութերը պատկանում են կարմիրբերդյան հնագիտական մշակույթին (Хачатрян Т., 1975, 93–94):

Դամբանաբլուրների այս խմբին են մերձենում նաև Բերքաբեր գյուղի մոտ պեղված երեք կիսավեր դամբարանները, որոնցից թիվ 1-ում խառնիխտուն վիճակում գտնվել է 50 մարդու կմախք (Аресян Г., Симонян А., 1988, 469): Ուշագրավ կառուցվածք է ունեցել Մայիսյան գյուղի դամբանադաշտում պեղված, գլաքարերով կառուցված 14,80 մ տրամագծով դամբանաբլուրը: Սրա տակ բացված կրոմլեխի վրա առանձին քարերով կամ շարվածքով շեշտված են երկրի չորս կողմերը: Վերջինիս կենտրոնական մասում բարակ սալերով կառուցված վերգետնյա դամբանասարահ է բացվել (Аресян Г., 1986, 427–428):

Հիմնահողայինի հետ միասին այդպիսիք հայտնի են նաև Ներքին Գետաշեն (Փիլիպոսյան Ա., Հովհաննիսյան Վ., 1991, 33–35), Խոջաբաղեր–2 (Թումանյան Գ., 1989, 12–13), Ծաղկալանջ (Մուրադյան Ֆ., 1989, 13–14) հնավայրերից:

Ուսումնասիրվող դամբանաձևերին (կլոր, ձվածիր), հատակագծային կառուցվածքով հարում են Ք.ա. III–II հազ. համանման քարաշեն և հիմնահողային դամբանախցերը Ք.ա. III հազ. երկրորդ կեսով թվագրվող երեք կիսավեր դամբարաններ են պեղվել Բերքաբերում (Գասպարյան Ս., 1981, 114–128): Վերին մասի շրջանաձև տեսքով սրանց են հարում Նորաբացի կատակոմբային դամբարանները (Արեշյան Գ. և այլք, 1981, 25–27), Այգեշատի (պեղումները՝ Ռ. Թորոսյանի, չիրատարակված նյութեր), Քերթի (Պետրոսյան Լ., 1976, 253–258), Գյանջաչայի հիմնահողային կատակոմբները (Гуммель Я., 1948, 15–28):

Վերգետնյա կառուցվածք են ունեցել Թոեղքի ՄԲ մեծ դամբանաբլուրների տակ բացահայտված դամբանասարահների մի մասը (Гогадзе Թ., 1972, 103), ինչպես նաև Կախերթի Կիստաուրի խմբին պատկանողները: Վերջիններիս հատակագիծը քիչ ձգված տեսք ունի (Дедабриш-

вили III., 1979, 53): Վերգետնյա է նաև Քարթլիում պեղված թիվ 7 դամբանաբլուրը (ОККАЭ (1965–1971 гг.), 1975, 210):

Շրջանաձև հատակագծով հիմնահողային, առանց ստորին քարաշարի դամբարաններ են պեղվել ինչպես Թոեղքում (Гогадзе Թ., 1972, տ. 1), այնպես էլ Իմրիս Գորայում (ОККАЭ (1965–1971 гг.), 1975, տ. XLIII, XLVII):

Ինքնատիպ կառուցվածք ունեն Ելիզավետպոլում պեղված վերգետնյա թաղումներով դամբանաբլուրները, որոնցից թիվ 1-ը լիցքի տակ ունի մայր հողի վրա, գլաքարերով կառուցված 3,00 մ տրամագծով դամբանախուց: Այստեղ ննջեցյալը դրված է եղել խցի պատերի մեջ խաչաձև դասավորված գերանների վրա՝ ուղեկցող նյութերի հետ, և այրվել, որից հետո այդ ամենը հայտնվել է դամբանախցի հատակին: Ըստ պեղող հնագետ Է. Ռեպերի, այդ են վկայում այրված փայտը, մոխիրը, կիսայրված մարդու ոսկորները և խեցեղենը (Реслер Թ., ИИАК вып. 29, 1909, 49–50):

Այսպիսով, վերգետնյա թաղումները, սկիզբ առնելով դեռևս Ք.ա. IV հազ. կեսին, շարունակվում են նաև ՄԲ շրջափուլում՝ ընդգրկելով Կենտրոնական և Հարավային Կովկասի՝ Կախերթից-Թոեղք և Ստորին Վրաստանից-Արարատյան դաշտ տարածքը:

Լճաշենի դամբանադաշտի երկրորդ և երրորդ պեղավայրերում, Սևան քաղաքում բացված դամբարաններում և ընդհանրապես Հարավային Կովկասում մյուս առավել տարածվածը՝ հիմնահողային, ուղղանկյունաձև-կլորացող անկյուններով են: * Դամբանաբլուրների տակ կառուցված դամբանախցերի այս տեսակը Հայաստանում առավել տարածում է ստանում ՄԲ շրջափուլում՝ հատկապես Ք.ա. II հազ. երկրորդ քառորդում:

Հար և նման հատակագծային կառուցվածք ունի 1948 թ. Բ. Պիտորովսկու կողմից Վանաձորում պեղված, քանիցս ուսումնասիրողների ուշադրությանն արժանացած դամբարանը (Пиотровский Б., 1949, 46–47, Խանգաղյան Է., 1960, 65–77) (Դեվեջյան Ս., 2006, 252): Հիմնահողային ուղղանկյունաձև կամ ձվածիր հատակագ-

* Այս տեսակի տարբերակման հիմք ենք ընդունել հիմնահողային և քառանկյունաձև հատկանիշները: Անկյունների կլորությունը կարող էր առաջանալ նաև հիմնահողի բաղադրությունից (ավազ, կավ և այլն):

ծով մեծ թվով դամբարաններ են հայտնի նաև Խաթունարիսի (Мартиросян А., 1964, 67), Միսիանի (Իսնկիկյան Օ., 1992, 40–49), Մայիսյանի (Арешян Г., 1985, 494–495), Դրդիի Есаян С., 1976, 101), Կարմիր բերդի (Кущнарева К., 1960, 137–147), Քերթի (Պետրոսյան Լ., 1973, 253258), Ապարանի ջրամբարի տարածքի (Մուրադյան Ֆ., 1989, 20–21), Շամիրամի, Ծաղկալանջի և Հայաստանի բազմաթիվ այլ՝ ՄԲ և ՈԻԲ վաղ փուլերին պատկանող հուշարձաններից:

Լճաշենի և Հարավային Կովկասի ՎԲ և ՄԲ դամբարանների ձևերի քննությունը հնարավորություն է ընձեռում հանգելու այն հետևության, որ բրոնզի տվյալ փուլերին պատկանող դամբանախցերի հիմնական ձևը՝ հիմնահողային, ուղղանկյունաձև կլորացող անկյուններով հատակագիծ ունեցողներն են: Համեմատաբար քիչ են վերգետնյաներն ու քարարկղները: Լճաշենի թիվ 55, Հատիճի թիվ 44 և Մայիսյանի թիվ 4 շրջանաձև հատակագծով, ստորին քարաշար մասով, փոքր դամբանաթմբերով և կրոմլեխների մեջ ներառված դամբարանները տակավին եզակիներից են:

Այս դամբանաարահների խմբին են պատկանում նաև Թոեղքի ինչպես ՄԲ ուշ, այնպես էլ ՈԻԲ վաղ փուլերին պատկանող դամբարանները (Куфтин Б., 1941, Гогодзе Э., 1972): Նման հորինվածքով են Սիոնիի (Менабде М., Кигурадзе Т., 1981, 117), Սամբավրոյի և Սցխեթա Նաթախթարի թիվ 1 դամբանադաշտի դամբարանները (Сад-радзе Г., 1993, 7): Այս խմբին է դասվում նաև Խանլարի Ք.ա. XVI–XV դդ. թվագրվող թիվ 2 դամբարանը (Гуммель Я., 1948, 21):

Ք.ա. III հազ. վերջին դարերով են թվագրված Թոեղքի (Куфтин Б., 1941, 80, Гогодзе Э., 1972, 197), Շուլավերի (ОККАЭ (1965–1971 гг.), 1975, 137–172), Ցնորիի որոշ (Дедабришвили Ш., 1979, 22) և Ալագան գետի հովտի թիվ 2 քարահողային դամբանաբլուրների տակ բացված հիմնահողային, ուղղանկյունաձև կլորացող անկյուններով դամբանախցերը (Мамаишвили Н. и др., 1974, 16–20): Դամբանախցերի այս տեսակը Հայաստանում և Հարավային Կովկասում մեծ թվով հայտնի են Ք.ա. II հազ. առաջին կեսի՝ հատկապես առաջին կեսի երկրորդ քառորդին պատկանող հուշարձաններից:

Լճաշենի ՎԲ և ՄԲ դամբանաշինության կարևոր տարրերից է նաև ծածկերի ձևավորումը: Այն դրսևորվել է երեք եղանակով. ա) միաթռիչք՝

դամբարանները ծածկվել են իրար կողքի դրված սալերով և գերաններով, բ) կամարակապ ծածկը՝ կեղծ թաղի ձևով, գ) ճառագայթաձև՝ ձևավորվել է ոչ թե գետնի մակերեսին հավասար, այլ դամբարանի որոշակի խորության մեջ (թիվ 55): Հարկ է նշել, որ Լճաշենում վերջին երեքը հատկանշական են հասարակության վերնախավի, իսկ առաջինը՝ շարքային համայնականների թաղումների: Դժբախտաբար, ինչպես Լճաշենում, այնպես էլ Հարավային Կովկասում բացված ՎԲ և ՄԲ դամբանախցերի ծածկի խնդիրը միշտ չէ, որ ուշադրության է արժանացել: Դյուրին չէ ծածկերի ընդհանրությունների և տարբերությունների մասին վերջնական հետևության հանգելը:

Հայտնի է, որ Սևանի ավազանում՝ Կամո-Մարտունի մայրուղու ձախ կողմում պեղված հիմնահողային, առանցքով՝ արևելք-արևմուտք ուղղված թիվ 8–13 և 26 (Փիլիպոսյան Ա., Հովհաննիսյան Վ., 1991, 29–31), Գետաշենի հիմնահողային և վերգետնյա (Փիլիպոսյան Ա., Հովհաննիսյան Վ., 1991, 33–35), Վերին նավերի (Симонян А., 1987, 561–562), Միսիանի (Իսնկիկյան Օ., 1992, 40–49) և մի շարք այլ վայրերի դամբանախցերը ծածկվել են կողք կողքի դրված սալերով: Իսկ Վանսաձորի (Խանգաղյան Է., 1960, 65), Գոգարանի (Բաղրամյան Ա., 1989, 23–24), Թոեղքի (Куфтин Б., 1941, ն. թՏՆՈՊՅայ, 1972), Թրեկի (Тбилиси I, 1978, 16), Ալագանի հովտի (Дедабришвили Ш., 1979, 38), Նաթախթարի III դամբանադաշտի հիմնահողային կատակոմբները գերանաձածկ են (Садрадзе Г., 1993, 38–39):

Դամբանախցերի ծածկի այս եղանակը, ծագելով բրոնզի դարաշրջանի սկզբներից, լայնորեն կիրառվել է դրա հաջորդ փուլերում և ամենատարածվածն է: Փոքր-ինչ սակավ, սակայն նույնպես վաղագույն ժամանակներից է հայտնի նաև՝ կամարակապ կամ կեղծ թաղի ձևով ծածկը: Վերջինիս վաղնշագույն օրինակներն են Թալինի Ք.ա. IV հազ. երկրորդ կեսի թիվ 7 (Ավետիսյան Պ., Մուրադյան Ֆ., 1991, 26–28) և թիվ 11 (Ավետիսյան Պ., Մուրադյան Ֆ., 1994, 5–8) դամբանաբլուրների, դամբանախցերի ծածկերը: Նմանօրինակ ծածկ են ունեցել Լոռի բերդի ՄԲ քարաշար պատերով, վերին շարքերը առաջ բերած որմով դամբարանները (Դևեջյան Ս., 1991, 38–39, Դևեջյան Ս., 2006, 11–92): Ծածկի այս տիպը խորթ չէ նաև Մեծամորի

դամբանադաշտին (Խանգաղյան Է., 1996, 233): Թվում է, նման ձևով են ծածկված եղել նաև Վերին նավերի թիվ 31 (Симоных А., 1988, 474), Հառիճի թիվ 29 և թիվ 44 (Хачатрян Т., 1975, 92) հիմնահողային դամբանախցերը: Վրաստանի տարածքում նման ձևով ծածկված դամբարաններ են պեղվել Կուր գետի վերին հոսանքում (Джапаридзе О. и др., 1977, 571, рис. 6): Սակայն, ինչպես ստորև կտեսնենք, դրանք ավելի լայն տարածում են գտնում հաջորդ՝ ՌԻԲ փուլում:

Լճաշենի դամբանադաշտում նախորդ շրջանի համեմատ պեղված ՄԲ մեծաթիվ դամբարաններն ըստ հատակագծի ևս երկու տեսակ են՝ հիմնահողային շրջանաձև և հիմնահողային ուղղանկյունաձև՝ կլորացող անկյուններով: Շրջանաձևները երկուսն են՝ թիվ 55 և թիվ 123, մյուսները զգալի քանակության են: Հարկ է նշել, որ Լճաշենի շրջանաձև հատակագծով վերգետնյա դամբարանների ժամանակագրումը ևս դուրս չէ Ք.ա. III հազ. սահմաններից:

Թաղման ծիսակարգ

Թաղման ծիսակարգի կարևոր տարրերից է հանգուցյալների թաղման եղանակները: Լճաշենում առկա են դիաթաղման, դիակիզման և դիամասնատման եղանակներ: Լճաշենի ՎԲ և ՄԲ դարաշրջանների համար առավել հատկանշական է դիաթաղումը: Հայաստանում և Հարավային Կովկասում դիաթաղումներով դամբարաններ են պեղվել Էլառում, Քեթիում, Արագածում, Ծաղկալանջում, Ջրվեժում, Շենգավիթում, Թալինում, Գետաշենում, Ատեփանակերտում, Ջրառատում, Սամշվիլդեում, Կախեթում և այլ ՎԲ հուշարձաններում: Այդօրինակ թաղումներ հայտնի են նաև հիշյալ տարածքի ՄԲ այնպիսի հուշարձաններից, ինչպիսիք են Հառիճի, Վերին նավերի, Էլառի, Մայիսյանի, Սիսիանի, Քեթիի, Թռեղքի, Բեղենի, Ցնորիի դամբանաբլուրները և այլն:

Թաղման ծիսակարգի ուրույն դրսևորում է դիամասնատումը՝ դիակի մասնատված թաղումը (դամբարան թիվ 58 և 123): Առաջինում՝ գլուխն առանձին դրվել է որովայնի հատվածում, երկրորդում՝ իրանի իրար վրա դրված մասերի վերին հորիզոնում: Դիամասնատմամբ կատարված թաղումների վաղնջական դրսևորումներից է Ք.ա. IV հազ. վերջով թվագրվող Թալինի դամբանադաշտում պեղված թիվ 12 դամբարանի (Ավետիսյան Պ., Մուրադյան Ֆ.,

1994, 5–8) և Ծաղկալանջի թիվ 36-ի դամբանարանի կրկնակի թաղումը (Մուրադյան Ֆ., 1989, 13–14): Հուղարկավորումը նույն եղանակով է կատարվել նաև Սիսիանի Ք.ա. II հազ. սկզբի թիվ 3 դամբարանում: Այստեղ գանգը դրված է եղել մարմնից անջատ (Խնկիկյան Օ., 1989, 19–20): Դիամասնատումով են կատարված Լոռի բերդի ՄԲ որոշ թաղումներ (Դեմեջյան Ս., 1991, 38–39): Այդպիսիք հայտնի են նաև Բեդենում (Гобеджишвили Г., 1981, 135), Ցնորիում (Дедабришвили Ш., 1979, 22–23) և այլուր: Թաղման այս եղանակը հայտնի է նաև ՌԻԲ ժամանակաշրջանից:

Հիշյալ նյութերի խմբավորումը հանգեցնում է այն հետևության, որ Հայաստանում և Հարավային Կովկասում Ք.ա. III հազ. վերջից մինչև Ք.ա. XVI դ. հիմնականում գերակշռել են հիմնահողային ուղղանկյունաձև կլորացող անկյուններով դամբանախցերը:

Լճաշենում ՄԲ ժամանակաշրջանի թաղման մյուս եղանակը դիակիզումն է: Դիակիզումը հայտնի է նույն Ծաղկալանջի* Թռեղքի, Վերին նավերի, Քեթիի, Քարաշամբի, Թրելիի և այլ ՄԲ հուշարձաններից:

Այն ընդհանուր է ողջ Հարավային Կովկասի Ք.ա. III–II հազ. որոշ թաղումների համար: Լճաշենում, բացի վերը հիշատակվածներից, դիակիզումով թաղումներ են կատարվել նաև թիվ 7 և 14 դամբանաբլուրներում (Շ. Մնացականյան, 1965, 101): Այս ծիսակարգով թաղումներ են կատարվել Հառիճի թիվ 44 (Хачатрян Т., 1975, 93), Վերին նավերի թիվ 34 (Մինոյան Հ., 1989, 11), Քարաշամբի մեծ դամբանաբլուրներում (Հովհաննիսյան Վ., 1989, 14–16), Քեթիի (Петросян Л., 1989, 46–47), Այգեշատի (պեղումները՝ Ռ. Թորոսյանի), Թռեղքի թիվ 22 և 24 (Курфтин Б., 1941, 43) և այլուր: Ինչպես տեսնում ենք, Հարավային Կովկասի ՄԲ հուշարձաններում զգալի չափով ավելանում են դիակիզմամբ թաղումները: Այս իրողությունն առնչվում է կյանքի ու մահվան աշխարհընկալման, թաղման արարողակարգում տեղի ունեցող փոփոխություններին:

Լճաշենի դամբանադաշտում կատարված թաղման ծիսակարգի հետաքրքիր դրսևորումներ են **կոլեկտիվ թաղումները**: Ըստ թաղման ժամանակի՝ դրանք դասակարգվում են երկու տեսակի. ա) միաժամանակյա և բ) տարբեր ժա-

* Ֆ. Մուրադյանի պեղումները:

մանակներում միևնույն դամբարանում կատարված թաղումներ:

Միաժամանակյա են Լճաշենի թիվ 58 և 120 դամբարաններում կատարվածները: Թիվ 58-ում երկուսը թաղված էին ձախ կողքի վրա, իրար զուգահեռ, ձեռքերը՝ ծնոտին հենած, ոտքերը՝ կծկված: Թիվ 120-ի մուտքի մեջ գտնվել է չորս, թաղման հրապարակի վրա՝ ևս ինը կմախք: Դրանց մեծ մասը գտնվել է նստած վիճակում: Չկալովկայի թիվ 2 դամբարանում դրանք յոթն էին՝ վեցն իրար վրա դասավորված: Թիվ 58-ի ննջեցյալների դիրքից ելնելով, կարելի է ենթադրել, որ նրանք միևնույն ընտանիքի անդամ են և թաղվել են միաժամանակ: Միաժամանակյա թաղումներ են կատարվել նաև թիվ 120 դամբարանում (երեք աճյուն): Այստեղ, ըստ ամենայնի, գործ ունենք ոչ միայն միևնույն ընտանիքի անդամների, այլև ծառաների կամ ստրուկների ինքնակամ կամ պարտադրված զոհաբերության հետ:

Չկալովկայի թիվ 2 դամբանախցում թաղումները կատարվել են տարբեր ժամանակներում և հավանաբար պատկանում են միևնույն ընտանիքի կամ տոհմի անդամներին: ՎԲ ժամանակաշրջանին պատկանող թաղման այս եղանակի զուգահեռները հայտնի են Հարավային Կովկասի համաժամանակյա մի շարք հուշարձաններից՝ Արագածից (Մարտիրոսյան Ա., 1964, 42), Քերթից (Սեդրախյան Լ., 1989, 37–39), Լանջիկից (Պետրոսյան Լ., 1996, 60–61), Սամշվիլից (Միրախուլա Մ., 1975, 74–75), Ամիրանիս գորայից (Չուբինիշվիլի Կ., 1963, 98) և այլուր: Նշված բոլոր հնավայրերի դամբանախցերը, բացի վերջինից, մուտքեր ունեն: Դրանք, ամենայն հավանականությամբ, ծառայել են հերթական թաղումների ժամանակ բացելու և փակելու նպատակին:

Լճաշենի ՄԲ ժամանակաշրջանի դամբանախցերում կատարված թաղման ծիսակարգի ձևերից էր փայտե հատուկ տախտակ-հարթակի վրա թաղումը (թիվ 40 դամբանաբլուր, Մնացականյան Հ., 1965, 101): Այս առումով մեծ հետաքրքրություն են առաջացնում Բեդենի դամբանաբլուրներում կատարված թաղումները: Պատգարակների, խսիրի, մորթիների վրա թաղումների շարքում կան նաև փայտից հատուկ տախտակ-հարթակի վրա կատարված թաղումներ (Գոբեճիշվիլի Գ., 1981, 135–136): Հարթակների վրա կատարված թաղումներ են հայտնա-

բերվել Ցնորիում (Ճեճաբրիշվիլի Ս., 1979, 22): Ասես մասամբ փայտապատ է եղել նաև Թոնդի թիվ 1 դամբանաբլուրի խցի հատակը (Գորաձե Ծ., 1972, 15): Հետաքրքիր է նաև Ելիզավետպոլի թիվ 1 դամբանաբլուրի տակ բացված թաղման հրապարակը, որը պատրաստված է հակադիր ուղղություններով, իրար վրա դարսած գերանների երկու շարքով, որի վրա տեղադրվել է ննջեցյալի դին և այրվել (Քեթեր Ծ, 1904, 49–50):

Լճաշենի դամբարանների թաղման ծիսակարգի կարևոր դրսևորում է նաև անոթներում տարբեր կենդանիների ոսկորների առկայությունը: Մեծ տեղ են զբաղեցնում խոշոր և մանր եղջերավոր կենդանիների ոսկորները: Հանդիպում են նաև խոզի, տարբեր տեսակի թռչունների ոսկորներ: Հետաքրքրական է, որ առայժմ Լճաշենի ՎԲ դամբարաններում կենդանիների ոսկորներ չեն հայտնաբերվել, որը միայն Լճաշենին չէ, որ բնորոշ է: Այսպիսիք չեն հայտնաբերվել նաև Նախիջևանի Քյուլ թեփեում (Աճաբուլաև Օ., 1965, 29–44), Քերթում (Սեդրախյան Լ., 1989, 37–39) պեղված տվյալ ժամանակաշրջանի դամբարաններում:

Այս առումով այլ է պատկերը Լճաշենի ՄԲ դամբարաններում: Կրկնությունից խուսափելու նպատակով նշենք միայն, որ Հայաստանի և Հարավային Կովկասի տվյալ ժամանակաշրջանին պատկանող գրեթե բոլոր դամբարաններում հայտնաբերվել են մանր և խոշոր եղջերավոր կենդանիների, ավելի սակավ՝ խոզի, ձիու, թռչունների և այլ կենդանիների ոսկորներ:

Առանձնակի հետաքրքրություն են ներկայացնում դամբանախցերի անկյուններում դրված, դունչը վեր ցցած ցլերի գանգերը, մորթին և վերջավորությունները: Նմանօրինակ իրողություն է առկա նույն Լճաշենի թիվ 6 (Խանգաղյան Է., 1960, 66, նկ.1) և այլ դամբարաններում (Մնացականյան Հ., 1965, 101), Վանաձորում (Խանգաղյան Է., 1960, 65): Մայիսյանի Թոնդ-վանաձորյան խմբի ուշ փուլին պատկանող դամբանախցերում ցլերի գանգերը դրվել են մուտքի երկու կողմերում (Արեթյան Գ., 1987, 558–559): Լոռի բերդի թիվ 6 դամբարանում դրված են եղել երկու ձիու գլուխ ու վերջույթներ: Նույնն է փաստագրվել նաև թիվ 60 և 77 (Դևեջյան Ս., 2006, էջ 19–20, 47) դամբարաններում: Ցլերի գանգեր ու վերջավորություններ են հայտնաբերվել նաև Թրեղիի թիվ 43 դամբարանում (Տբիլիսի I, 1978, 16), Քվեմո-Քարթլիի թիվ 1

դամբանաբլուրում գտնվել է ցլի ամբողջական կմախք (ՕՔԿԱԾ, 1975, 210): Հետաքրքիր են նաև Թռեղքի թիվ 15 և 7 դամբանաբլուրներից գտնվածները: Թիվ 15-ում ցլերի՝ իրար զուգահեռ դրված գանգերի հետ բացվել են դրանց ամբողջական կաշիները՝ ոտքերի ստորին մասերի հետ միասին: Ըստ հեղինակի այն տպավորությունն է, որ ամբողջական հանված ցլերի կաշիների հետ հանվել են նաև գանգերն ու վերջույթները և փոկել դամբարանի հատակին, իսկ թիվ 7 դամբանաբլուրում նշվածներից բացի պահպանվել են նաև պոչի վերջին հինգ ողերը (Кыфтин Б., 1941, 81, 83):

Լճաշենի խնդրո առարկա ժամանակաշրջաններում ուշագրավ են նաև դամբանախցերի հատակին և ննջեցյալների կմախքի ու ուղեկցող իրերի տակ և վրան լցված **սևահողը, կավացեխը, սպիտակերանգ կավահողը և օխրան:** Այս սովորույթի դրսևորումները Հայաստանում և Հարավային Կովկասում հայտնի են դեռևս վաղնջական ժամանակներից: Օխրա են շաղտվել Մայիսյանի (Аресян Г., 1987, 558–559), Բեդենի (Гобеджишвили Г., 1981, 135–136), Դիդոմի կիրճի (Тбилиси I, 1978, 15), Ալագան գետի հովտի (Дедабришвили Ш., 1979, 23), Ստեփանակերտի (Гуммель Я., 1948, 21) Բ.ա. III հազ. դամբարաններում:

Թաղման ծիսակարգի օխրայի կիրառությունը շարունակվել է նաև Բ.ա. II հազ. և ավելի հաճախ սկսում է կիրառվել նույն հազարամյակի երկրորդ կեսին:

Դամբանախցերում կավի, հողի, ավազի և այլնի առկայության վերաբերյալ տարբեր մեկնություններ են արվել: Այսպես, Վերին նավերի թիվ 36 դամբանախցի հատակին դրված ուղեկցող նյութերը ծածկված են եղել կավի չափազանց կարծր լուծույթով, որն ուսումնասիրողին հիմք է տվել այն համարելու կողոպուտից պաշտպանվելու միջոց (Միմոնյան Հ., 1989, 10–12, Միմոնյան Հ., 2006, 112): Պինդ կավաշերտի մեջ է եղել նաև նույն հուշարձանի թիվ 17 դամբարանի գույքը (Симонян А., 1987, 562): Միսիանի թիվ 1, 3 դամբարաններում ուղեկցող նյութերը հայտնաբերվել են 0,27մ հաստությամբ շերտի մեջ (Խնկիկյան Օ., 1989, 19): Եթե Վրաստանի և Վերին նավերի դեպքում բացառված չէ հիմնային ջրերից թաղման գույքը պաշտպանելու հանգամանքը, ապա վերջիններս ու Քարաշամբի մի շարք դամբարաններ (Հովհա-

նիսյան Վ., Մուրադյան Ֆ., 1986, 191–196) անկասկած մաս են կազմել թաղման ծիսակարգի: Յտրիի Բ.ա. III հազ. վերջով թվագրվող թիվ 1 դամբանաբլրի դամբանասրահի հատակը ծածկված է եղել 0,80–1,20մ հաստությամբ ամրացված կավաշերտով, որը տեղանքից հատակ սահմանագատված է եղել օխրայի սովար շերտով (Дедабришвили Ш., 1979, 23): Վրաստանի այլ հուշարձաններում ևս այս երևույթը կա, որն ըստ ուսումնասիրությունների թելադրված է եղել դամբանախցերը հիմնային ջրերից պաշտպանելու միտումով:

Մի փոքր այլ է պատկերը Արցախում պեղված Բ.ա. III հազ. թիվ 119 դամբանաբլրի թաղման հրապարակում: Վերգետնյա 4,50մ տրամագծով այդ հրապարակը ծածկված է եղել ավազի շերտով, իսկ թիվ 125-ում թաղված, օխրայի հաստ շերտով պատված յոթ ննջեցյալները ծածկված են եղել կավաշերտով (թցՎՎպսՖ 2., 1948, 16–21): Խանլարի հարավարևմտյան կողմում պեղված թիվ 12 հիմնահողային դամբանախցի հատակին լցված է եղել սպիտակ կավահող (Реслер Э., 1909, 49–51): Ամփոփելով Լճաշենի դամբանադաշտի ՎԲ և ՄԲ դամբարանների ձևերի և թաղման ծիսակարգի մեր դիտարկումները՝ հարկ է նշել, որ ՎԲ-ում հայտնի են վերգետնյա, գետնափոր, շրջանաձև հատակագծով դամբարաններ, որոնց մեջ կատարվել են միայն խմբակային թաղումներ: Սրանց դիրքի մասին հետևության հանգելը տակավին դժվար է:

Նկատի ունենալով Կուր-արաքսյան և Թռեղք-վանաձորյան հուշարձանների հատակ աղերսները հաջորդ՝ ԿԲ/ՄԱ փուլերի դամբարանների հետ, դրանց ուսումնասիրությամբ բացահայտվել են շուրջ մեկուկես հազարամյա՝ Բ.ա. IV–II հազ. |I կեսի դամբանային կառույցների ընդհանրությունները և տեղաբնակների աշխարհայացքում տեղի ունեցած փոփոխությունները: Բացահայտվել են Սևանի ավազանի և Հայաստանի այլ տարածքների դամբանաշինության և թաղման ծիսակարգում առկա ընդհանրությունները և տեղային առանձնահատկությունները: Արդյունքում դամբանաշինության և թաղման ծիսակարգի վերաբերյալ ուսումնասիրվող տարածաշրջանի և Հայաստանի համար պարզվում է հետևյալ պատկերը. ՎԲ ժամանակաշրջանում դիաթաղումները հիմնականում կատարվել են քարարկղային դամբանախցերում:

Վաղ կուրգանային շրջափուլին է պատկանում միայն մեկը՝ Լճաշենի թիվ 55 դամբարանը, որի վերին մասը հիմնահողային է և ունի շրջանաձև տեսք: Թիվ 120 և 123 դամբարանները վերգետնյա են: ԹՎ վերջին փուլում ձևավորվում է հիմնահողային կտրագող անկյուններով դամբանախցերի կառուցման տեսակը՝ Սևան քաղաքի դամբարանը: Այս ձևը շարունակվում է մինչև Ք.ա. XVI դ. առաջին կեսը:

Թաղումների պատկերը հետևյալն է. անհատական դիաթաղում (թիվ 55), կոլեկտիվ դիաթաղում (թիվ 120 և 123) և դիակիզում (Սևան քաղաքի դամբարանը):

Առկա զգալի թվով դամբանային կառույցները, որոնք նախորդ փուլերի համեմատ զգալի թիվ են կազմում, վկայում են բնակչության աճի մասին:

Պարզվել են ՎԲ, ՎԿ և ԹՎ շրջափուլերի դամբանների ընդհանրությունները և զարգացման ընթացքը՝ վերգետնյա-շրջանաձև, հիմնահողային, շրջանաձև և ուղղանկյունաձև հորինվածքով դամբանախցերի փոխկապակցվածությունը:

Ուսումնասիրությամբ բացահայտվել են ինչպես դամբանախցերի և մեծ սրահների, այնպես էլ թաղման ծիսակարգի փոփոխությունները, որոնք տեղաբնակների հանդերձյալ կյանքի մասին ունեցած պատկերացումների արգասիք են:

Շարքային համայնականների թաղումների գուգահեռ մեծ դամբանաբլուրների աճը հստակորեն ցույց է տալիս հասարակության մեջ աճող սոցիալական շերտավորումը: Այն դրսևորվում է նաև նյութական մշակույթում: Վերնախավի դամբանասրահներում կատարված թաղումներն ունեն նյութական և հոգևոր մշակույթի հետաքրքիր դրսևորումներ, որպիսիք բացակայում են շարքային համայնականների թաղումներում: Լճաշենում նման թաղումներ են բացվել թիվ 55, 120, 123, 14 և Սևան քաղաքում պատահական բացված դամբանաբլուրներում: Այս շարքում առանձնանում է հատկապես թիվ 55 դամբանաբլուրը, որտեղ դամբանատերը գլխին ոսկե «թագ» էր կրում:

Լճաշենում ԿԲ-ՄԱ շրջափուլում շարունակվում են նախորդ փուլի վերջի հիմնահողային ուղղանկյունաձև արևելք-արևմուտք ուղղվածությամբ դամբանախցերի ձևերը: Սակայն նախորդ փուլի համեմատ փոխվում են թաղումների եղանակները: Այժմ գերակշռում են դիաթա-

ղումները: Այդ են ապացուցում մեր պեղած թիվ 220–223 դամբանաբլուրները և թիվ 105 ու մի շարք այլ դամբարաններ:

Լճաշենի ԿԲ/ՄԱ բրոնզեդարյան շրջափուլի դամբարանային համալիրները, հատկապես վաղ շրջանին պատկանողները, հիմնականում հասարակության վերնախավին պատկանող թիվ 35–50 և 220–223 դամբանաբլուրներն են:

Դամբանաշինության բնագավառում նախորդ շրջափուլի վերջի՝ հիմնահողային արևելք-արևմուտք կողմնորոշումով դամբարանների ձևերը շարունակվում են մինչև Ք.ա. XVI դ. կեսերը:

Չնայած Հ. Մնացականյանի ուսումնասիրած թիվ 35–50 դամբանաբլուրների լիարժեք նկարագրությունների բացակայությանը, մեր պեղումներով ուսումնասիրված մյուս բոլոր դամբարաններում, ի տարբերություն նախորդ փուլի խառը թաղումների և առանց դրանց, կատարվել են դիաթաղումներ, սակայն արևելք-արևմուտք կողմնորոշումը մնում է անփոփոխ:

ՄԻՋԻՆԻՑ ՈՒՇ ԲՐՈՆԶԻՆ ԱՆՑՄԱՆ ԵՎ ՈՒՇ ԲՐՈՆԶԻ ԴԱՄԲԱՐԱՆՆԵՐ

Լճաշենի դամբանադաշտում մեր պեղած ՄԲ/ՈՒԲ անցումային և ՈՒԲ ժամանակաշրջաններին պատկանող դամբարանների թիվը ավելի քան երկու հարյուր է: Դրանք ճարտարապետական կառուցվածքով բաժանվում են երեք խմբի. ա) հիմնահողային, բ) կիսահիմնահողային-կիսասալարկղային, գ) սալարկղային, որոնց ընդհանուր հատկանիշը հատկազծում ուղղանկյունաձև, աշխարհագրական տարբեր դիրք ունենալն է (հյուսիս-արևելքից հարավ-արևմուտք, հյուսիս-հարավ, արևելք-արևմուտք): Գերակշռողները առաջիններն են: Հաջորդ ընդհանրությունը վերաբերում է դամբարանների արտաքին տեսքին՝ կառուցվածքին: Դրանք հիմնականում գետնի մակերեսին ունեն 2,00–13,00 մ տրամագծով քարե շրջանների տեսք: Վերջիններիս զգալի մասը լցված է 0,20–2,00 մ բարձրությամբ քարերից բաղկացած կամ ավազային բաղադրությամբ լիցքով: Մեր պեղած՝ տվյալ ժամանակահատվածին պատկանող բոլոր դամբարանները պատկանում են շարքային համայնականներին և հոգևոր դասին: Այն հետևանք է այստեղ նախորդ հետազոտողների կողմից մեծ դամբանաբլուրներ

րի համատարած պեղման: Վերջիններիս հրապարակումներում տեղ գտած տեղեկությունները հնարավորություն չեն ընձեռում վերականգնելու դրանց ինչպես արտաքին, այնպես էլ ներքին բոլոր մանրամասները: Երբեմն որոշ տվյալների ծանոթանում ենք պեղման աշխատանքների մասնակից այլ հնագետների անուղղակի տեղեկություններից (Хачатурян Т., 1975, 93):

Լճաշենի դամբանադաշտի ինչպես նախորդ, այնպես էլ տվյալ ժամանակաշրջանին պատկանող դամբանախցերն ու դամբանասարահները հիմնականում միաթոփ ծածկ ունեն, որը բնորոշ է փոքր դամբանախցերին (Պետրոսյան Լ., 1991, 28–29): Կեղծ թաղով ծածկը հատկանշական է մեծ դամբանաբլուրներին (Мнацаканян А., 1957, 147–153):

Ի դեպ, անցումային ժամանակաշրջանի և մասամբ էլ ՈՒԲ վաղ փուլի դամբարանները ձևով, դիրքով և թաղման ծիսակարգով դեռևս պահպանում են նախորդ փուլի ավանդույթները, որն արտացոլվել է նաև նյութական մշակույթում: Լճաշենի դամբանադաշտում, ի տարբերություն նախորդ՝ ՄԲ շրջափուլի, բացառապես հիմնահողային, առանց մուտքի դամբանախցերի, անցումային I փուլից սկսած դրանց կողքին երևան են գալիս նոր՝ սալարկղային, նեղ պատերից մեկի մեջ ամփոփված և արտաքուստ մանր քարերով շարված մուտքով դամբարաններ: Առաջինները գոյատևում են մինչև ՈՒԲ վաղ փուլ, այնուհետև երևան են գալիս միայն սալարկղայինները: Լճաշենի դամբանադաշտում փաստագրված իրողություններն ակներևաբար ընդհանուր են ամբողջ Սևանի ավազանի համար: Այդ են վկայում Ներքին Գետաշենում, Նորատուսում, Քանազեղում և այլուր կատարված պեղումները: Եթե Ներքին Գետաշենի Ք.ա. XVI–XIII դդ. թվագրվող դամբարանները հիմնահողային և սալարկղային են (Փիլիպոսյան Ա., Հովհաննիսյան Վ., 1991, 3335), ապա Նորատուսի Ք.ա. XIV–XII դդ. պատկանողները միայն սալարկղային են (Փիլիպոսյան Ա., Հովհաննիսյան Վ., 1991, 29–30): Մանրամասներով Լճաշենի սալարկղային մուտքով դամբարաններին է կրկնում նաև Քանազեղի թիվ 1 դամբանաբլրի դամբանախուցը (Ք.ա. XIV–XII դդ.) (Արեշյան Գ., 1981, 2–4):

Հարկ է ընդգծել, որ Սևանի ավազանում դամբարանների ձևերում նկատված ժամանակագրական տարբերությունները համընդհա-

նուր չեն ինչպես Հայաստանի այլ շրջանների, այնպես էլ Հարավային Կովկասի նույն ժամանակաշրջանին պատկանող դամբարանների համար: Այսպես, Շիրակում ՈՒԲ տարբեր փուլերին պատկանող դամբարաններ են պեղվել Արթիկում, Շիրակավանում, Քեթիում և Հոռոմում: Հայտնի է, որ Արթիկում կատակոմբային են, որոնք տվյալ դեպքում դուրս են մեր խնդրից, մյուսները՝ հիմնահողային: Լճաշենի հետ ընդհանրական են Քեթիի թիվ 22 և 25 դամբարանների հյուսիսային պատերի մեջ կառուցված մուտքերը, որոնք նույնպես շարված են փոքր քարերով (Петросян Л., 1989, 57):

Լճաշենի, ընդհանրապես Սևանի ավազանի ՄԲ/ՈՒԲ անցման փուլին և ՈՒԲ ժամանակաշրջանների դամբանախցերի ձևերին առավել մոտ են Թագաքենդի (Мартirosян А., 1964, 83–93) և Գեղարոտի հուշարձանները (Бадалян Р., Смигдт А., 2008, 57–58, табл. VI, VII), որոնք նույնպես հիմնահողային կամ սալարկղային են (Мартirosян А., 1964, 67): Լճաշենին նման են Քուչակի դամբարանները, որտեղ պեղված ՄԲ/ՈՒԲ անցման ժամանակաշրջանին պատկանող երկու դամբարանները հիմնահողային են (պեղ.՝ Լ. Պետրոսյանի, չիքատարակված նյութեր): Հաջորդ փուլերին պատկանողները կիսահիմնահողային-կիսասալարկղային են: Դրանց հարավային պատերը, ինչպես Լճաշենի դամբանախցերի հյուսիսարևմտյան պատերը, շարված են փոքր քարերով (Պետրոսյանի Լ., 1992, 62): Հիմնահողային են նաև Քարաշամբի ինչպես ՄԲ, այնպես էլ ՈՒԲ բոլոր դամբարանները (Հովհաննիսյան Վ., 1989, 14–16, Геворгян А., 1993, 50–60): Այլ է պատկերը Լոռի բերդում, որտեղ հրապարակումներից մեզ հայտնի ՄԲ դարաշրջանի դամբարանները քարարկղային են, ՈՒԲ՝ հիմնահողային (Դևեջյան Ս., 1991, 38–41, Դևեջյան Ս., 2006, 11–92, Գաբրիելյան Ս., 1991, 43–44):

Արարատյան դաշտում և շրջակա նախալեռնային շրջաններում՝ Կարմիր բերդում, ՄԲ հիմնահողային դամբարաններին ՈՒԲ ժամանակաշրջանում փոխարինում են սալարկղայինները (Кущнарева К., 1960, 137–138): Կառուցվածքային առումով խայտաբղետ են Վերին նավերի դամբանախցերը և դամբանասարահները: Այսպես, եթե թիվ 37 դամբանաբլրի դամբանասարահը և դրոմոսը կառուցված են հորիզոնական դրված մեծ սալաքարերով, ապա թիվ 36ի ստո-

րին մասը փորված է տուֆի մեջ, իսկ վերինը՝ դարձյալ քարաշար (Սիմոնյան Հ., 1989, 11–12): Այստեղ 1989 թ. պեղված, նույն ժամանակաշրջանին պատկանող դամբարանների մեկ այլ խումբ ամբողջովին հիմնահողային է (Սիմոնյան Հ., 1991, 15): 1977–1978 թթ. Աշտարակ-Ագարակ ճանապարհի հատվածում բացվածների ճակատային մասերը կառուցվել են մեծ սալերով (Սիմոնյան Հ., 1979, 7–8), մյուսները նույնպես ունեն խառը կառուցվածք (Սիմոնյան Հ., 2006, 100–118): Այստեղ նկատելի որոշ շեղումներն ամենայն հավանականությամբ թելադրված են տեղանքի տուֆի շերտերի գոյությամբ: Այլ է պատկերը վերոհիշյալ հուշարձանի հարակից շրջաններում. Շամիրամ, Արուճ և Կոշ գյուղերի մոտ բացված ՄԲ դամբարանները հիմնահողային են, իսկ Շամիրամի հաջորդ՝ ՈՒԲ դամբարանները քարաշեն են: Քարարկղային է միկրոշրջանում՝ Արուճում պեղված ՈՒԲ թիվ 5 դամբարանը (Արեշյան Գ., Թումանյան Գ., 1991, 24–26):

Ուշագրավ են Արարատյան և Շիրակի դաշտերի սահմանագծում՝ Թալինի (Ք.ա. XV–XIV դդ.) (Ավետիսյան Պ., Մուրադյան Ֆ., 1991, 2628) և Մասնաշենի (Ք.ա. XIV–XII դդ.) (Ավետիսյան Պ., 1987, 2324) դամբարանները: Երկու դեպքում էլ գործ ունենք հիմնահողային դամբարանների հետ, որը, ինչպես վերը տեսանք, բնորոշ է Շիրակի միկրոշրջանին:

Օշականի ՈՒԲ դամբանախցերը պատկանում են սալարկղային տեսակին (Есаян С., Калантарян А., 1988, 90–95): Աշտարակի «Խոջաբաղերում» պեղված 2–6 դամբարանները վերգետնյա են, կառուցվել են իրար վրա դրված սալաքարերով և ունեցել են երկրաչափական սեղանի ձև (Թումանյան Գ., 1991, 4748): Աշտարակի շրջանի մեկ այլ հնավայրում՝ Արտաշավան գյուղի «Գագնոց» հնավայրում հետազոտված թիվ 3 և 4 դամբարանները քարարկղային են (Սարգսյան Գ., 1987, 19–20): Ուշագրավ է Մեծամորի դամբարանների պատկերը: Եթե թիվ 1 և 2 կիսավեր ու թիվ 10 դամբանաբլուրներն ունեցել են շախմատաձև դասավորված քարաշար սալարկղային դամբանախցեր, ապա թիվ 29, 88, 101, 110, 114, 115 և այլ դամբարանների խցերը հիմնահողային են, թիվ 97, 99ը՝ քարարկղային (Khanzadian E., 1995):

Արարատյան դաշտի դամբարանների ձևերի ամբողջացման առումով հարկ է վկայակոչել

Նախիջևանի համաժամանակյա հուշարձանները: Կարմիր վանքի ՄԲ միատար դամբարանները Շախտախտիում մի կողմից շարունակում են վանքի ձևերը, մյուս կողմից երևան են գալիս միանգամայն նոր ձևեր: Շախտախտիի դամբարաններն ավելի մեծ են Կարմիր վանքի հուշարձաններից, ունեն կրոմլեխներ, և որպես կանոն այնտեղ մարդու կմախքի մնացորդներ չկան: Սալարկղային դամբանախցերը տարբեր չափերի են՝ երբեմն թեթևակի մշակված սալերով: Ծածկված են 2–5 մեծ, երբեմն հետաքրքիր նշաններ կրող սալերով: Մեծ չափերով և թաղումների բացակայությամբ աչքի են զարնում նաև Ղարաբաղյարի հյուսիսային կողմի դամբանադաշտի սալարկղերը:

Ղարաբաղյարի բնակավայրին պատկանող երկու համաժամանակյա դամբանադաշտերում առկա են տարբեր տեսակի դամբարաններ և թաղումներ: Նշված բնակավայրի հյուսիսային կողմի դամբանադաշտին բնորոշ են ինչպես դամբանաբլուրների, այնպես էլ կրոմլեխներով շրջափակված սալարկղային, առանց թաղումների դամբարանները: Հետաքրքրական է, որ հարավային կողմի դամբանադաշտում բացվել են ինչպես հիմնահողային, այնպես էլ սալարկղային դամբանախցեր: Այստեղ երբեմն հանդիպում են գլխով դեպի հյուսիս ուղղված կծկված թաղումներ: Նախիջևանում ևս տիրապետում են Արարատյան դաշտի հիմնական ձևերը (Миррашим оглы С., 1985, 10–11):

Ամփոփելով Հայաստանի տարբեր շրջանների ՄԲ/ՈՒԲ անցման և ՈՒԲ վաղ փուլերի դամբանային կառույցների քննության արդյունքները՝ պարզ է դառնում, որ Սևանի ավազանին, Տաշիրին (Լոռի) և Արարատյան դաշտին հատկանշական են խառը՝ թե՛ հիմնահողային (որը ՄԲ ավանդական շարունակությունն է) և թե՛ քարարկղային ու սալարկղային ձևերը: Տարբեր են Լոռի բերդի ՄԲ դամբարանների ձևերը, որոնք քարարկղային են: Ինչպես տեսանք, քարարկղ է նաև Լոռի բերդի ՈՒԲ վաղ փուլի թիվ 7 դամբարանը: Տվյալ շրջաններում այսպիսի խառը ձևերը ևս մեկ անգամ ընդգծում են ՄԲ և ՈՒԲ դամբանային ձևերի կապն ու անցումային բնույթը: Այլ է պատկերը Շիրակի դաշտում: Այստեղ մինչ այժմ հայտնի զգալի թվով ՄԲ և ՈՒԲ շրջափուլերի դամբանախցերը միայն հիմնահողային են, որոնց հարում են նաև հարակից Թալինի շրջանի ՈՒԲ դամբարանները: Շիրակում բացառու-

թյուն են կազմում Արթիկի կատակոմբները: Ինչպես վերը տեսանք, Հյուսիսարևելյան Հայաստանի ՈՒԲ համեմատաբար սակավաթիվ դամբանախցերը սալարկղային են: Ցավոք, մենք տակավին անտեղյակ ենք Սյունիքի ՈՒԲ ժամանակաշրջանի դամբանախցերի ձևերի մասին:

Ամփոփելով ՈՒԲ դամբարանային վերգետնյա կառույցների և դամբանախցերի ու դամբանասարահների ուսումնասիրությունները, պետք է նշել, որ այժմ առկա է Հայաստանի ՈՒԲ կառույցների ուսումնասիրությանը նվիրված աշխատանք, որի էջերում ամփոփված են խնդրո առարկա կառույցների դրսևորումները, այդ թվում և Լճաշենի նյութերը (Թումանյան Գ., 1997) (Թումանյան Գ., 2008, 3) (Թումանյան Գ., 2009):

Սևանի ավազանին, նյութական մշակույթի փոխառնչություններով, Վրաստանի շրջաններից առավել մոտ է Կախեթը: Սակայն այստեղ, ի տարբերություն Սևանի ավազանի տվյալ ժամանակահատվածի, բոլոր դամբանախցերը հիմնահողային են: Այդպիսին են Ք.ա. XVI–XV դդ. թվագրվող Լիլոյի թիվ 1 դամբանաբլրի դամբանասարահը (Կոզաձե Թ., ВГМГ, XXXII-В, 1976, с. 234), Ալազան գետի հովտում պեղված Ք.ա. XIV–XII դդ. բոլոր դամբանախցերը (Կուրյան Գ., 1980, т. II–XXX):

Տարբեր են նաև ՈՒԲ վաղ փուլի դամբանախցերը: Եթե Լճաշենում հիմնականում սալարկղային են, ապա Արևելյան Վրաստանի Զեմո Բողրե, Օլե, Լիլո Սալոկի Խեվիի (Սախելայրի Կ., 1979, 23) դամբանախցերը հիմնահողային են: Հետաքրքրական է, որ ՄԲ/ՈՒԲ անցումային առաջին ժամանակաշրջանի դամբանաբլուրների դամբանախցերը Լճաշենում և Արևելյան Վրաստանում միատեսակ են՝ հիմնահողային:

Հիմնահողային դամբանախցերը բնորոշ են նաև Վրաստանի Թեբլիսի (Թբիլիսի I, 1978, 48–85) և Սադնիսիսի (Տյուսիսիսի H., 1972, 167–168) համաժամանակյա հուշարձաններին: Այս հնավայրերում բացված քարարկղերը թեև ճանաչված են որպես ՈՒԲ, այդուհանդերձ դրանք ավելի մոտենում են ՎԵ, բայց ոչ ՈՒԲ: Հար և նման իրողություն է նաև Բեշտաշենում (Մենաբե M., Դավլանիձե II., 1968): Մցխեթի Ք.ա. XV–XIII դդ. թվագրվող բոլոր հիմնահողային դամբանախցերը հատակագծում ուղղանկյունաձև են, միայն որոշ դեպքերում ունեն

կլորացող անկյուններ (Սադրաձե Գ., 1991, 3–121): Բացառապես հիմնահողային են Սամթալքոյի բազմաշերտ դամբանախցերը, որոնց վրա ուշ շրջաններում կառուցվել են քարարկղային խցեր (Կյուբինիսիլի T., 1952, 54–61): Այստեղ դամբանաբլուրների ՄԲ դամբանախցերին ՈՒԲ փոխարինելու են գալիս հիմնահողայինները (Կալանթաձե A., 1980, 3–190):

Եվ այսպես, ինչպես արևելյան, այնպես էլ ներքին Վրաստանի ՈՒԲ ժամանակաշրջանի դամբանախցերը ձևով ամբողջությամբ համընկնում են Հայաստանի Շիրակի գոտու համաժամանակյա հուշարձաններին՝ սուկ այն տարբերությամբ, որ եթե Շիրակում ՄԲ հիմնահողային դամբանախցերը շարունակվում են նաև ՈՒԲ, ապա Վրաստանի հիշյալ շրջաններում հակառակը՝ ՄԲ քարարկղերն են ՈՒԲ փոխարինվում հիմնահողայիններով: Այլ է պատկերը Սևանի ավազանում, մասնավորապես Լճաշենում: Այստեղ ՄԲ հիմնահողային դամբանախցերին ՈՒԲ ժամանակաշրջանում փոխարինում են սալարկղայինները: Ինչ վերաբերում է Հայաստանի մյուս շրջաններին, ապա այնտեղ բնորոշ են խառը ձևերը:

Հայաստանին և Արցախին սահմանամերձ Ադրբեջանի շրջաններում պեղված հուշարձանները ունեն հետևյալ պատկերը: Ադրբեջանի արևմտյան շրջանում Ղազախի հնագիտական արշավախմբի կողմից Բերկին-Աղզի բնակավայրի մոտ պեղված դամբանաբլրի տակ բացված հիմնահողային դամբանախցում ննջեցյալը կծկված վիճակում է, նրա մոտ գտնվել են հինգ գորշ փայլեցված անոթներ և ոչխարի ոսկորներ: Ուսումնասիրողներն այն թվագրել են Ք.ա. II հազ. երկրորդ կեսով (Րուստամով Դ., Նարիմանով Ի., 1965, 44–50): Մեր կարծիքով այդ նյութերը համապատասխանում են ՄԲ վերջի և անցումային ժամանակաշրջանի նյութերին և պետք է թվագրել Ք.ա. XVI–XV դդ.: Դամբարանների ձևերով և ժամանակաշրջանով դրանք մերձենում են Կիրովաբադի և Խանլարի շրջաններում պեղված քարային, հողային և քարահողային լիցքերով դամբանաբլուրների դամբանախցերին, որտեղ հայտնաբերվել են հիմնականում սպիտակ ներկով ընդելուզված խեցանոթներ ու վանակատից պատրաստված նետաալաքներ: Հազվադեպ են մետաղե առարկաները (Գյումել Կ., 1948, 3–164): Այս դամբարանները դամբանաթմբերով և թաղման խցերի ձևով ու դամ-

բանաբլրի տակ առկա զոհաբերված նյութերի համար առանձին արված խցերով ամբողջությամբ համապատասխանում են Լճաշենի ՄԲ վերջին և ՄԲ/ՈԻԲ անցումային փուլերին պատկանող դամբարաններին: Ադրբեջանի վերը նշված հնավայրերի նյութական մշակույթի և Լճաշենի նյութերի միջև, ի տարբերություն դամբարանների ձևերի, առկա են էական տարբերություններ: Եթե Ղազախի շրջանի նյութերը մերձենում են Հայաստանի ՄԲ վերջի և ՄԲ/ՈԻԲ անցումային շրջանի նյութերին, ապա Կիրովաբադի և Խանլարի շրջակայքի դամբարանների, դամբարանաբլուրների նյութերը ավելի մոտ են Հյուսիսային Կովկասի՝ հատկապես Դադուտանի նյութերին (Котович Г., 1982, рис. 7, Нечитайло А., 1991, 75, рис. 29) և ավելի սակավ հատկանիշներով են առնչվում Հայաստանի ու Վրաստանի համաժամանակյա նյութերին:

Ուշագրավ է այն հանգամանքը, որ Ադրբեջանի նշված շրջանների և Արցախի միջև գտնվող Դաշքեսանի շրջանում պեղված ՈԻԲ թե՛ կուրգանային և թե՛ առանձին կրոնիկներով սալարկղային դամբարանները ինչպես ձևերով, այնպես էլ ուղեկցող նյութերով ամբողջությամբ կրկնում են Սևանի ավազանի ու Լճաշենի նյութերը: Դրանք Խաչրուլադի (Кесаманлы Г., 1965, 32–41, Кесаманлы Г., 1976, 4675) և Ռուսերթեփեփի ու Իլանլիթեփեփի (Даниелян О., 1976, 76–92) հուշարձաններն են: Խաչրուլադի սալարկղերի որոշ մասի հյուսիսարևելյան պատերը, ինչպես Լճաշենում, ևս շարված են փոքր քարերով (գետաքարերով), որոնք շարվել են դրսի կողմից ննջեցյալի դին դնելուց հետո (Кесаманлы Г., 1965, 48):

Լճաշենի դամբարանադաշտի դամբանների վերգետնյա նշանները գրեթե նույնն են ինչպես ՄԲ, այնպես էլ ՈԻԲ ժամանակաշրջաններում: Բացի այդ, այստեղ է կենտրոնացված ՄԲ, ՄԲ/ՈԻԲ անցման առաջին փուլին պատկանող դամբանաբլուրների մեծ մասը: Հետաքրքրական է, որ սրանց հաջորդած ժամանակաշրջանի վերնախավին պատկանող դամբանաբլուրները գտնվում են Լճաշեն գյուղի կառուցապատված տարածքում՝ վերջիններից շուրջ 2կմ արևելք: Լճաշենի երրորդ պեղավայրի դամբարանների մյուս տարբերությունն այն է, որ առաջին և երկրորդ պեղավայրերի դամբանախցերը հուղարկավորությունից հետո հողով չեն լցվել, իսկ երրորդում առկա են նաև հողով լցվածներ: Մեր

պեղած, առայժմ սակավաթիվ Ք.ա. II հազ. երկրորդ քառորդին պատկանողները (թիվ 220–223) լցվել են հողով:

Նախորդ՝ ՄԲ ժամանակաշրջանի համեմատ անփոփոխ են մնում դամբարանների ծածկերի միաթռիչք և կեղծ թաղածածկ ու գերանածածկ ձևերը (Мнацаканян А., 1957, 146–153, Мартыросян А., 1964, 95–96): Եթե առաջինները հիմնականում բնորոշ են շարքային համայնականների դամբարաններին, ապա կեղծ թաղածածկը բնորոշ է ցեղային առաջնորդների մեծ դամբանասրահներին: Ուսումնասիրությունները ցույց են տալիս, որ ծածկի նշված ձևերը առկա են Հայաստանի ու Կենտրոնական Անդրկովկասի ՄԲ և ՈԻԲ դամբանադաշտերում և մեկ անգամ ևս հավաստում են դրանց ծագումնաբանական կապը:

Կեղծ թաղով և գերանածածկ ձևերը երբեմն հանդիպում են միատեղ: Կեղծ թաղով ծածկը հենված է եղել գերանակապի վրա:

Սևանի ավազանում, Լճաշենից բացի ուսումնասիրվող ժամանակաշրջաններին պատկանող դամբարաններ են պեղվել նաև Քանազեղ, Ներքին Գետաշեն, Նորատուս հնավայրերում: Քանազեղի սալարկղային դամբանախցերն ամբողջությամբ կրկնում են Լճաշենի ՄԲ/ՈԻԲ անցումային և ՈԻԲ վաղ փուլին պատկանող միաթռիչք ծածկով և փոքր քարերով շարված մուտքով դամբանախցերը: Հիշյալ հնավայրերը միմյանց կրկնում են նաև կրոնիկների դրսի կողմում, զոհաբերված նյութերի համար արված «արկղերով» (Արեշյան Գ., 1981, 2): Ինչպես տեսանք, Լճաշենում, բացի սալարկղային դամբանախցերից, այդ ժամանակաշրջանին բնորոշ են նաև հիմնահողային և կիսահիմնահողային-կիսասալարկղային դամբարանները: Այդ առումով Լճաշենի դամբանախցերին կրկնում են նաև Ներքին Գետաշենի միաթռիչք ծածկով հիմնահողային և սալարկղային դամբանախցերը (Փիլիպոսյան Ա., 1991, 34): Հավանաբար միաթռիչք ծածկ են ունեցել նաև Նորատուսի Ք.ա. XIV–XII դդ. պատկանող քարարկղերը (Փիլիպոսյան Ա., 1991, 2930): Այլ է պատկերը նույն Ներքին Գետաշենում, որտեղ 1983թ. պեղված փոքր դամբանաբլրի տակ բացված կոլեկտիվ թաղումով երկխուց դամբարանի խցերից մեկը ծածկված է եղել յոթ սալերով, իսկ մյուսը դրանցից զուրկ է եղել (Хнжикян О., 1993, 107):

Խիստ միատարր ծածկ են ունեցել Քարաշամբում պեղված մի քանի հարյուրի հասնող

ՄԲ և ՈՒԲ հիմնահողային դամբարանները: Բուլոն էլ ունեցել են միաթռիչք ծածկ (Գևորգյան Ա., 1985, 1718, Հովհաննիսյան Վ., 1989, 14–15): Գեղարոտում սալարկղային մեծ դամբանախցերից մեկը ծածկված է եղել հսկա սալերով, իսկ հիմնահողային մեկ այլ մեծ դամբանասարահ ունեցել է տախտակե ծածկ (Մարտիրոսյան Ա., 1964, 89): Չնայած Կարմիր բերդի (Թագաքենդ) սալարկղային դամբանախցերի մանրամասների նկարագրության բացակայությանը, հայտնի է, որ շարքային համայնականներին պատկանող դամբանախցերը ծածկված են եղել հսկա սալերով (Մարտիրոսյան Ա., 1964, 83), որոնց վրա լցված են եղել ոչ մեծ քարաքեկորներ: Ըստ հրապարակվածի՝ գերաններով ու սալերով են ծածկված եղել Գոգարանում պեղված հինգ հիմնահողային դամբանախցերը (Բաղդամյան Ա., 1989, 23–24), սակայն պարզ չէ, դրանց քարե ծածկն է հենվել փայտե մասի վրա, թե՛ մի մասը եղել է սալածածկ, իսկ մյուսները՝ գերանածածկ: Իրողությունն այն է, որ այստեղ գործ ունենք քարով և փայտով ծածկված ձևի հետ: Գոգարանից ոչ հեռու գտնվող Քուչակ I ամրոց-քնակատեղի դամբանադաշտում բացված ՈՒԲ վաղ փուլին պատկանող դամբարանների խցերը հիմնահողային են (Պետրոսյան Լ., 1993, 61–67), իսկ դրա հաջորդ ժամանակաշրջանին պատկանողները՝ կիսահիմնահողային կիսասալարկղային, ունեն Լճաշենի ձևի մուտքեր և ծածկված են իրար կողքի դրված սալերով (Պետրոսյան Լ., 1985, 21–22): Հետաքրքրական է, որ նրանց անցումային՝ հիմնահողայինից սալարկղային ձևին անցման ժամանակ պահպանվել է ծածկի նախորդ ժամանակաշրջանի ձևը: Թե՛ տարածքով և թե՛ ժամանակաշրջանով (Ք. ա. XV–XIV դդ.) վերջիններս մոտ են նաև Ապարանի ջրամբարի ափին 1986 թ. բացված իրար կողքի դրված սալաքարերով ծածկված դամբանախցերին, որոնց կրունկեսների քարերի վրա փորագրելու եղանակով արված են հետաքրքիր պատկերներ: Հաջորդ՝ 1987 թ. ջրամբարի արևմտյան ափին պեղված հինգ դամբարաններից երկուսը հիմնահողային են և պատկանում են ՄԲ ժամանակաշրջանին, մյուսները՝ ՈՒԲ վաղ փուլին (Ք. ա. XV–XIV դդ.), որոնք պատկանել են սալարկղային տիպին (Մուրադյան Ֆ., 1989, 20–21) և ծածկված են սալերով: Ապարանի ջրամբարի ափին պեղվածները, ինչպես Քուչակ I դամբանադաշտի օրինակները, մեկ անգամ ևս ապացուցում են, որ վաղ

շրջանի հիմնահողային դամբարաններին ՈՒԲ հաջորդ փուլերում փոխարինում են սալարկղերը՝ պահպանելով հարթ սալածածկի ձևը:

Լոռի բերդում ՈՒԲ ժամանակաշրջանում հիմնականում պահպանվում է նախորդ փուլի՝ ՄԲ ժամանակաշրջանի դամբարանների կեղծ թաղով ծածկի ձևը, որոնք որոշ դեպքերում հենված են փայտե սյուների վրա: Այսպես, Լոռի բերդի ՄԲ թիվ 1 դամբարանն ունեցել է քարարկղային խուց՝ կեղծ թաղի ծածկով, իսկ թիվ 2 ՈՒԲ դամբարանի հիմնահողային խցի վերին մասը քարաշար է եղել, որը հավանաբար իր վրա է կրել կողք կողքի դրված սալաքարերը, որը նույնպես ունեցել է թաղակապ ծածկ (Դևեժյան Ս., 1972, 267–268): Լոռի բերդում պեղված տվյալ ժամանակաշրջանին պատկանող դամբարանների մեծ մասի ծածկասալերի խաթարվածության պատճառով դժվար է նրանց իրական ձևի մասին դատել. թիվ 49, 52, 54-ի վրա պահպանվել էին մեկից ավելի սալաքարեր: Այս շարքում առանձնանում է թիվ 52-ը, որը նախապես ծածկվել է 8 սյուների վրա հենված գերաններով, որի վրա խոշոր քարերով կառուցվել է կեղծ թաղակապ (Գաբրիելյան Ս., 1991, 43–44): Այդ տեսակետից ուշագրավ են Լոռի բերդի ՈՒԲ երկրորդ փուլին պատկանող թիվ 8 և 9 դամբարանները, որտեղ պահպանվում են գերանածածկ և կեղծ թաղակապի միատեղ օգտագործման նախորդ ձևերը, սակայն մինչև ժամանակ փոխվում են դամբանախցերի հորինվածքները, երբ արդեն քարարկղերն ամբողջովին փոխարինվում են հիմնահողայիններով (Դեբեժյան Ս., 1981, 41–44):

Մեծամորում պեղված սալարկղային, քարարկղային և հիմնահողային դամբարաններից և ոչ մեկի վրա ծածկը չի պահպանվել (Khanzadian E., 1995): Պեղող հնագետի կարծիքով դրանք ծածկված են եղել գերանածածկի և կեղծ թաղի համադրությամբ: Մի փոքր այլ է պատկերը Վերին նավերում, որտեղ 1977–1978 թթ. պեղված ՈՒԲ դամբարաններից մեկն ունեցել է կեղծ թաղով ծածկ, իսկ երկուսը գերանածածկ են եղել (Միմոնյան Հ., 1979, 7–8): 1989 թ. պեղումներով բացված համաժամանակյա մյուս դամբարանները ծածկված են եղել կողք կողքի դրված սալերով (Միմոնյան Հ., 1991, 13–16):

Ք. ա. XV–XIV դդ. թվագրվող Շամիրամի մեծ դամբանաբլուրների դամբանախցերը ծածկված են եղել հսկայական սալաքարերով (Աբեջյան Գ., 1983, 425–426): Բացառված չէ, որ այստեղ

գտնված փայտի մնացորդները ծածկի փայտե սյուների մնացորդներ են (Արեշյան Գ., 1985, 13–14): Օշականի թիվ 84 և 85 դամբանաբլուրների դամբանախցերն ունեցել են կեղծ թաղակապ ծածկ, իսկ մյուս դամբարանները ծածկված են եղել կողք կողքի դրված սալերով (Есаян С., Калантарян А., 1988, 90–91): Վերջիններիս եղանակով են ծածկված եղել նաև Օշականից ոչ հեռու գտնվող Սասունիկի դամբանադաշտում պեղված ՌԻԲ դամբանախցերը (պեղումները՝ Ն. Ենգիբարյանի, չհրատարակված նյութեր):

Սասնաշենի Ք.ա. XIV–XIII դդ. թվագրվող հիմնահողային դամբարանները ևս ծածկված են եղել նախորդների ձևով (Ավետիսյան Պ., 1987, 2324): Նույնն են կրկնում նաև Թալիսի Ք.ա. XV–XIV դդ. հիմնահողային թիվ 9 և 21 դամբարանների ծածկերը (Ավետիսյան Պ., Մուրադյան Ֆ., 1991, 26): Ցավոք, ոչ մի տեղեկություն չունենք Արարատյան դաշտի շարունակությունում՝ Նախիջևանի Կըզըլ կալա ամրոցի մոտ պեղված ինչպես ՌԻԲ հիմնահողային և քարակղային, այնպես էլ Կարմիր վանքի ՄԲ քարակղերի ծածկի վերաբերյալ (Миргашим оглы С., 1985, 10–11): Ենթադրում ենք, որ դրանք ունեցել են ինչպես Արարատյան դաշտի վերը նշված հուշարձանների շարքային համայնականներին պատկանող, այնպես էլ Նախիջևանի Շախթախտի դամբանադաշտի համաժամանակյա քարակղերի միաթռիչք ծածկի ձևը:

Եթե Շիրակի դաշտի Շիրակավան հնավայրում պեղված մեծ թվով ՌԻԲ բոլոր դամբարաններն ունեցել են միաթռիչք ծածկ (Թորոսյան Ռ. և այլք, 1979, 10–12), ապա Քեթիի հնավայրում համանման ծածկով դամբանախցերից բացի առկա են նաև կեղծ թաղի և սյուների վրա հենված ձևերը (Петросян Л., 1989, 55–57): Շիրակի դաշտում ՌԻԲ հիմնահողային դամբարաններ են պեղվել Հոռոմում, որոնք նույնպես ծածկված են եղել կողք կողքի դրված սալերով, իսկ անցումային փուլին պատկանող միակ դամբանախուցը եղել է սալարկղային*:

Ինչպես վերը հիշատակեցինք, Հայաստանի այլ շրջաններից ՌԻԲ դամբարաններ են պեղվել Հյուսիսարևելյան Հայաստանի՝ Խուրջին հողերի և Ղւնշուտի հուշարձաններում (Есаян С., 1976, 108 և 113): Երկու դեպքում էլ սալարկղային դամբանախցերը ծածկված են եղել միաթռիչք, կողք

կողքի դրված սալերով: Վրաստանի Սամթալ-րո հնավայրի դամբանադաշտի ՌԻԲ դամբանախցերի վերին մասերը խիստ խաթարված են եղել: Ըստ ուսումնասիրողների, դրանք հավանաբար ունեցել են փայտերով կամ փայտե գերաններով ծածկ, որոնց վրա հող և գլաքար է լցվել (Чубинишвили Т., 1952, 54–61, т. XLVI, Чубинишвили Т. 1957): Հար և նման ծածկ են ունեցել Մցխետի Ք.ա. XV–XIII դդ. պատկանող դամբարանները (Садрадзе Г., 1991, 19): Այլ է պատկերը Մադնիստայում: Այստեղ ինչպես հիմնահողային, այնպես էլ սալարկղային դամբանախցերը ծածկված են եղել կրաքարե հարթ սալերով (Тушишвили Н., 1972, 167–169): Ցավոք, մասնագիտական գրականության մեջ բացակայում են Թռելիի ՄԲ/ՌԻԲ անցումային և ՌԻԲ վաղ փուլերին պատկանող շարքային դամբանախցերի ծածկի մասին տվյալները: Միայն ասված է, որ այդտեղ պեղված երկու մեծ դամբանասարահները ունեցել են փայտե կառուցվածքով հարթ ծածկ (Тбилиси I, 1978, 18): Կ. Պիցխելաուրին, խոսելով Արևելյան Վրաստանի տվյալ ժամանակաշրջանի հիմնահողային դամբանախցերի ծածկերի մասին, գրում է, որ դրանց որոշ մասը ծածկված է եղել ոչ թե գերաններով, այլ սալաքարերով (Пицхелаури К., 1979, 25):

Ուշագրավ են Խանլարի արևմտյան կողմում պեղված մեծ թվով համաժամանակյա դամբարանների ձևերը և ծածկի տեսակները: Ըստ ուսումնասիրողի, դամբարանների մաքրման ժամանակ այն տպավորություն է եղել, որ դամբանախցերն ասես փակվել են քարերով և կավացեխով, կամ դամբանախուց է ընկել նրա վրա կառուցված հասարակ կեղծ թաղե ծածկը (Гуммель Я., 1940, 7):

Այստեղ պեղված մեծ քանակությամբ հիմնահողային դամբարանները ուսումնասիրողը դասակարգել է ըստ տոհմական, ընտանեկան և անհատական թաղումների (Гуммель Я., 1940, 77): Ամառակ սալաքարերով են ծածկված Խաչբուլաղի ինչպես կուրգանային դամբանների սալարկղային (Кесаманлы Г., 1976, 4675), այնպես էլ առանձին հիմնահողային դամբանախցերը (Кесаманлы Г., 1965, 32–41): Ռուսեթեփեսիում պեղված երկու Ք.ա. XV–XIV դդ. թվագրվող իջեցուկ դամբանախցերը գուրկ են եղել ծածկասալերից (Даниелян О., 1976, 76–92):

Հայաստանի տվյալ ժամանակաշրջանի շարքային համայնականներին պատկանող դամբա-

* Ըստ Ռ. Բաղայանի բանավոր հայտարարության:

նախցերին հիմնականում բնորոշ է կողք կողքի դրված սալաքարերով ծածկի ձևը: Վերնախավի դամբանասարահներն ունեցել են կեղծ թաղի տակ փայտե հիմնածածկ, հարթ սալածածկի տակ հարթ գերանակապ, ինչպես նաև նշված կոմբինացիաների առանձին ձևեր: Նույնը չենք կարող ասել Վրաստանի մասին: Այստեղ, ինչպես տեսանք, առկա են հիմնականում երկու ձևի ծածկեր՝ սալաքարերով և փայտե կամ գերանածածկ, վերջինիս գերակշռությամբ: Լճաշենի և ընդհանրապես Սևանի ավազանի նշված ժամանակաշրջանի դամբարանները կառուցվածքով և ծածկի ձևերով առավել մոտ են Ադրբեջանի վերը նշված հուշարձաններին (Կիրովաբադ, Խանլար, Խաչբուլախ, Ռուսեթեփեսի և այլն):

Բացի թաղման կառույցներից մեծ կարևորություն են ներկայացնում թաղման ծիսակարգի դրսևորումները: Լճաշենի դամբանադաշտում ՌԻԲ թաղումները հիմնականում անհատական են, ննջեցյալները դամբարան են դրվել խիստ կծկված վերջույթներով, աջ կամ ձախ կողքի: Նրանց կմախքների ուղղվածությունը համապատասխանում է դամբանախցերի աշխարհագրական կողմնորոշմանը (մեծ մասամբ հյուսիս-արևելքից հարավ-արևմուտք ուղղվածության): Պեղվել են նաև արևելք-արևմուտք և հյուսիս-հարավ կողմնորոշում ունեցող դամբարաններ: Այստեղ ևս թաղումները կատարվել են դամբանախցերի երկայնական առանցքին համապատասխան:

Պեղված դամբարաններում կատարվել են ինչպես մեծահասակների, այնպես էլ երեխաների՝ տղամարդու ու երեխայի, կնոջ ու երեխայի, երկու կանանց, տղամարդու ու կնոջ համատեղ թաղումներ:

Դամբարանների ուսումնասիրությունները հնարավորություն են ընձեռում հստակ պատկերացում կազմելու տվյալ ժամանակաշրջանի ընտանիքի կառուցվածքի և թաղման ծիսակարգում տեղ գտած հետաքրքիր դրսևորումների մասին: Այն վերաբերում է երկու կանանց (1), ամուսինների (2), ծնողների և երեխաների միասին թաղմանը՝ մայր ու երեխա (3): Տակավին դժվար է դատել դրանց բնական մահվան կամ ստիպողական զոհաբերության մասին: Ակներևաբար երեխաների ու ծնողների, ինչպես նաև միասեռ անհատների թաղումներում գործ ունենք նաև պարտադրված զոհաբերության հետ:

Հարկ է նշել, որ չնայած առկա որոշ շեղումներին, բավականին որոշակի է, որ տղամարդկանց դիակները դրված են աջ, կանանցը՝ ձախ կողքի վրա, կծկված: Բացառություն են կազմում անհամեմատ սակավ թվով՝ մեջքի վրա (9), բերանքսիվայր (10), նստած (5), դիամասնատված կամ կրկնակի թաղումները: Հետաքրքիր են երեխաների և ծնողների համատեղ թաղումները. երեխաները գտնվում էին մեծահասակների ոտքերի տակ, թիկունքում, գլխավերևում և կրծքի վրա՝ ինչպես պատկած ու կծկված, այնպես էլ նստած (հիմնականում գլխավերևում) վիճակում:*

Լճաշենում ուսումնասիրված 223 դամբարաններից միայն յոթում չկան թաղումներ՝ կմախք չկա: Այդպիսիք սովորաբար անվանվում են դիակիզումներ կամ հուշադամբարաններ: Մենք հեռու ենք այն հետևությունից, որ մեր ուսումնասիրած դամբանախցերում դիակիզում է կատարվել, քանզի նշված դամբարաններում դրա բնութագրող հատկանիշները բացակայում էին: Բացառված չէ, որ այն կատարվել է այլ վայրում, կամ էլ գործ ունենք մեզ անհայտ իրողության հետ:

Անդրադառնալով դիամասնատումով թաղման եղանակին, անհրաժեշտ է ընդհանրապես տարբերակել դիակի մասնատումը, երբ հիմնականում առանձնացնում էին գանգը, ստորին ծնոտը և իհարկե մարմնի որոշակի մասը: Ուսումնասիրողների կողմից նման բազմաթիվ փաստեր են արձանագրվել Հարավային Կովկասի ՌԻԲ տարբեր հուշարձաններում, որոնք մասնագիտական խորը և բազմակողմանի ուսումնասիրության են ենթարկվել (Թումանյան Գ., 1997, 2007): Տվյալ պարագայում մեր խնդիրն է աղբյուրագիտական նյութը հնարավորինս ամբողջական ներկայացնել:

Լճաշենի դամբանադաշտին բնորոշ են 1,20–1,50×0,60–0,70մ չափերի փայտակերտ պատգարակների վրա կատարված թաղումները: Պատգարակների հատակն ըստ ամենայնի եղել է կաշվե կամ այլ նյութերից պատրաստված փոկերով: Այդ են վկայում վերջիններիս ստորին մասերի վրա արված երկարով անցքերը: Ինչպես տարեցների, այնպես էլ երեխաների թաղումները կատարվել են պատգարակների վրա:

* Տե՛ս դամբարանների նկարագրություններն ու չափագրությունները:

Լճաշենի դամբանադաշտի թաղման ծիսական արարողությունների ժամանակ դամբանախցերի հատակը ծածկել են դեղնավուն կավահողով կամ սև բնահողով: Որոշ դամբանախցերում լցված նմանատիպ հողով ծածկվել են ուղեկցող նյութերը և հանգուցյալներին: Երբեմն դրանք փոխված են եղել դամբանախցի հատակին, սակայն ակնհայտ է բերովի, տարբեր գույնի հողով դիակը ծածկելու հանգամանքը: Չի բացառվում, որ հայ ժողովրդի անեծքներում հանդիպող «գլուխդ սև հողը դնեմ» նգովքը սկզբնավորվել է դեռևս բրոնզի դարաշրջանի վաղ փուլերում:

Բացի տարբեր գույնի հող լցնելուց, Լճաշենի ՈՒԲ դամբարաններում հայտնի են նաև սակավաթիվ տարբեր իրերով ծածկված հատակով դամբանախցերը: Այսպես, թիվ 190 դամբարանի խցի հատակը պատված էր բարակ տախտակներով, թիվ 191-ում փոխված էին բարակ ճյուղեր, իսկ թիվ 192-ի դամբանախցի հատակին խսիր կար: Այս իրողությունն առկա է ինչպես Հայաստանի, այնպես էլ ողջ Հարավային Կովկասի հուշարձաններում: Թաղման եղանակի ուշագրավ դրսևորում է նաև թիվ 193 դամբարանում ննջեցյալի գանգի տակ դրված քարը: Նմանօրինակ փաստեր են արձանագրվել նաև այլ հուշարձաններում:

Հայաստանի և Հարավային Կովկասի համար ընդհանուր իրողություն է նաև դամբանախցերի հատակին, ննջեցյալների, զոհաբերված իրերի և կենդանիների վրա օխրա շաղ տալը, որն առկա է նաև Լճաշենի դամբարաններում:

Թաղման ծիսակարգի կարևոր դրսևորումներից են կենդանիների զոհաբերությունները (ամբողջական, մասնատված): Լճաշենի խնդրո առարկա ժամանակաշրջանի դամբարաններում պատկերը հետևյալն է. 1. մեծ թիվ են կազմում մանր եղջերավոր, հիմնականում մատղաշ կենդանիների զոհաբերությունները, 2. հիմնականում մատղաշ, նաև խոշոր եղջերավոր կենդանիները՝ ընտանի ցուլ, կով (հիմնականում կողոսկրերը), 3. սակավ քանակությամբ զոհաբերված են նաև ձի, խոզ, շուն, թռչուն, գիշատիչներ:* Եթե խոշոր եղջերավոր կենդանիների մարմնի մասերը հիմնականում հայտնաբերվել են դամբանախցերի հատակին, սակավադեպ՝ խե-

ցանոթների մեջ, ապա մանր եղջերավորներինը գտնվել են փոքր-ինչ այլ համամասնությամբ: Կենդանիներից անհամեմատ շատ են զոհաբերվել մանր եղջերավորները: Զոհաբերման հիմնական ձևերն են՝ գանգերը, ստորին ծնոտները, ամբողջական մարմինը և մարմնի առանձին մասերը: Ի տարբերություն խոշոր եղջերավոր կենդանիների, մանրերի ոսկորներն ավելի մեծ քանակությամբ հայտնաբերվել են խեցանոթների մեջ: Մյուս տարբերությունը խոշորների համեմատ այն է, որ այստեղ հնարավոր չէ առանձնացնել մարմնի որոշակի մասերի գերակայությունը: Այս դեպքում զոհաբերվել են հավասարապես բոլոր մասերը: Լճաշենի դամբանադաշտում պեղվել են նաև երկու հուշարձաններ: Դրանցից թիվ 56-ում ոչինչ չհայտնաբերվեց, թիվ 101-ում գտնվեցին միայն մանր և խոշոր եղջերավոր կենդանիների առանձին ոսկորներ:

Առանձնակի հետաքրքրություն են ներկայացնում Լճաշենի դամբանադաշտի երրորդ պեղավայրի ՄԲ/ՈՒԲ անցումային շրջանի թիվ 221 և 222 դամբանաբլուրներում դիտված ուղեկցող նյութերի զոհաբերման ձևերը: Ի տարբերություն մյուս բոլոր հիմնական դամբանախցերում կատարված զոհաբերության՝ խնդրո առարկա դամբանաբլուրներում պատկերն այլ է: Դրանցում կառուցված է երկու խուց. հիմնականում թաղված է ննջեցյալը՝ գանգին հենած մեկ-երկու խեցանոթ: Երկրորդ խուցը՝ թիվ 221-ը, գտնվում է դամբանաբլրի տակ բացված կրոմլեխի ներսում, հիմնական դամբանախցի հյուսիսային կողմում: Թիվ 222-ում երկրորդ խուցը նույնպես գտնվում էր հիմնական խցի հյուսիսային կողմում, ոչ թե կրոմլեխի ներսում, այլ նրանից դուրս՝ կրոմլեխի պատին հարող մասում: Այս խցերում դրված էին խեցանոթներ և զոհաբերված մանր ու խոշոր եղջերավոր կենդանիների տարբեր մասերի ոսկորներ: Թաղման եղանակի հար և նման դրսևորում է նկատվում նաև Քանազեղի և Շամիրամի համաժամանակյա դամբարաններում: Քանազեղում «արկղը» բացվել է կրոմլեխի արևելյան (Արեշյան Գ., 1981, 2-4), իսկ Շամիրամում (Արեշյան Գ., 1977, 14), ինչպես Լճաշենում, հյուսիսային կողմում: Արևելյան կողմում է գտնվել նաև Ն. Գետաշենի թիվ 9 դամբանաբլրի «արկղը»: Եթե թաղման ծիսակարգի նույն դրսևորումն ունեն Վերին նավերում (Սիմոնյան Հ., 1977, 15) ու Սիսիանում (Խնկիկյան Օ., 1990, 96) դիտվածները, ապա թաղման գույքի

* Կենդանաբանական նյութերի անալիզները կատարել են ՀՀ ԳԱԱ կենսաբանության ինստիտուտի աշխատակիցներ Ս. Մեծյունյանը և Ն. Մանասերյանը:

տեղադրման առումով բոլորովին հակառակ պատկերն է: Երկու դեպքում էլ մեկական անոթները դրված են եղել ոչ թե ննջեցյալի մոտ, այլ առանձին կառուցված խցերում: Այդ առումով հիշարժան են Խանլարի և Կիրովաբադի դամբանադաշտերում պեղված դամբանաբլուրները: Սրանց տակ բացված թե հիմնական և թե ծիսական փոսեր անվանված խցերի պարունակությունը ամբողջությամբ համապատասխանում են Լճաշենի թիվ 221 և 222 դամբանաբլուրներին: Տարբերությունն այն է, որ այստեղ խցերը հիմնահողային են: Հար և նման դամբանախցեր են բացվել Մադնիսճալայում պեղված երկու դամբանաբլուրներում, որտեղ միայն հիմնական դամբանախցերն են հիմնահողային, մյուսները քարարկղային են (Тушишвили Н., 1972, 169): Լճաշենի շարքային համայնականներին և ոչ շատ ընչազուրկ խավերին պատկանող դամբաններից բացի ուսումնասիրվել են նաև հասարակության խորը շերտավորման արգասիք, վերնախավին պատկանող զգալի թվով դամբանաբլուրներ, որոնք որոշակիորեն տարբերվում են ոչ միայն մասշտաբային կառուցվածքով, այլև թաղման ծիսակարգի բազմազանությամբ ու ճոխությամբ (Мнацаканян А., 1957, 146–153):

Ուշագրավ է երկրորդ պեղավայրում ուսումնասիրված համաժամանակյա երկու՝ թիվ 4 և 135 դամբանաբլուրների թաղման ծիսակարգը: Թիվ 4 քարարկղային դամբանասրահի հարավային ճակատի մոտ, հատակից շուրջ մեկ մետր բարձր, խառը վիճակում բացվել է երեք մարդու՝ ակներևաբար ուղեկցողների կմախք: Դամբանախցի կենտրոնում՝ հատակին, աջ կողքի վրա պառկած գտնվել է մեկ այլ մարդու կմախք: Այստեղ շքեղ խեցանոթներից բացի, որոնց շարքում կան նաև ծիսական անոթներ, այլ իրեր չեն հայտնաբերվել: Ինչպես դամբանաբլուրի թաղման սրահի կառուցվածքով, այնպես էլ թաղման եղանակով ու ուղեկցող նյութերով առավել ուշագրավ է թիվ 135-ը: Տվյալ դեպքում մեզ հետաքրքրող թաղման ծիսակարգի կարևոր փաստ է այստեղ բացված երկանիվ սայլը, որի թափքին՝ աջ կողքի վրա, պառկեցված է եղել մեկ մարդ: Բացակա լծի տեղում, առեղների երկու կողմերում, բացվել է երկուական մարդու կմախք: Այս դամբարանում չեն գտնվել խոշոր եղջերավոր կենդանիների ոսկորներ: Հայտնաբերված բոլոր խեցանոթները շքեղ ընդլուծված են (Մնացականյան Հ., 1965, 102–103): Նշված

դամբանաբլուրների կարևորությունն այն է, որ տվյալ ժամանակաշրջանին պատկանող մեր պեղած դամբարանների շարքում նման օրինակներ չկան: Այդպիսիք շատ կարևոր են ոչ միայն թաղման ծիսակարգի մասին մեր իմացություններն ամբողջացնելու, այլև հասարակության շերտավորումը բացահայտելու համար:

Հայաստանի ՄԲ/ՈՒԲ անցումային և ՈՒԲ դամբարանները ներկայացնելիս չափազանց սուղ են կամ էլ ուսումնասիրողների կողմից ուշադրության չեն արժանացել թաղման տեսակի և եղանակի մի շարք մանրամասներ: Այդ առումով կարևոր են Հայաստանի և Հարավային Կովկասի համեմատաբար բազմակողմանի ներկայացված հուշարձանները՝ մասնավորապես Արթիկի դամբանադաշտը, որտեղ պեղվել և ուսումնասիրվել են 640 կատակոմբային թաղումներ, որոնցում դրսևորված են ՈՒԲ ժամանակաշրջանի թաղման ծիսակարգի արտահայտման ձևերը, որպիսիք առկա են նաև Լճաշենում: Այս հուշարձանների թաղումների համեմատությամբ հնարավոր է դառնում դիտարկել առկա տարբերությունները: Ինչպես Լճաշենում, այնպես էլ Արթիկում թաղումները հիմնականում անհատական են, կան նաև զույգերի և երեխաների թաղումներ: Ի տարբերություն Լճաշենի թաղումների բավականին հստակ կողմորոշման՝ հյուսիս-արևելք հարավ-արևմուտք, Արթիկում, ըստ Տ. Խաչատրյանի, դրանց դիրքը բավական կամայական է: Թաղումները հիմնականում միանման են՝ կծկված աջ կամ ձախ կողքի վրա: Որպես կանոն Արթիկում դամբանախցերի հատակին սևահող է փոխված եղել, որը Լճաշենում զանգվածային բնույթ չի կրում: Սևահողից բացի Լճաշենում փոփոխվել է նաև տարբեր երանգի կավահող: Եթե Արթիկում սևահողի տակ հաճախ նկատվել են գործվածքի և փայտի հետքեր, ապա Լճաշենում դրանք ևս սակավաթիվ են: Արթիկում մեծ թիվ են կազմում առանց զանգերի թաղումները (Хачатрян Т., 1975, 138–139), որոնք բնորոշ չեն Լճաշենին: Այստեղ զանգերի թաղումներ մեզ հայտնի են միայն թիվ 1 և 2 դամբանաբլուրներից (Мнацаканян А., 1957, 148–151):

Հանգուցյալների աճյունները դամբարան տեղափոխելու մեջ ընդհանրությունները մեծ են: Ինչպես վերը տեսանք, Լճաշենում զգալի են պատգարակով թաղումները, որը բնորոշ է նաև Արթիկին: Սակայն ուսումնասիրողի կողմից նշված առաջին և երկրորդ խմբի դամբարաններ

րում դիտված, այսպես կոչված փայտե իրերի (կոնստրուկցիաների) նկարագրությունը (Хачатрян Т., 1975, 139) ամբողջությամբ համընկնում է ԼՃաշենի և, ինչպես փոքր-ինչ հետո կտեսնենք, Հայաստանի և Հարավային Կովկասի այլ հուշարձաններից հայտնի պատգարակների ձևին: Մեր համոզմամբ, դրանք նույնպես պատգարակների մասեր են կամ հատակին դրված տախտակների մնացորդներ:

Թաղման արարողությունների ուսումնասիրության խնդրում կարևոր է նաև իրերի տեղադրությունը: Լճաշենի շարքային համայնականներին պատկանող դամբանախցերում դրանք հիմնականում 2–45 խեցանոթներ և խեցեգործական արտադրանքի այլ նմուշներ են, որոնք, որպես կանոն, սփռված են ննջեցյալների շուրջը: Ընդ որում, եթե թաղումը կատարված է պատգարակի վրա, ապա դրանք հիմնականում դասավորված են դրա վրա՝ չորս կողմերում: Մետաղե իրերը և պերճանքի առարկաներն անհամեմատ սակավ են և, ի տարբերություն Արթիկի, որտեղ զենքերը դրված են եղել ձեռքերի մոտ, իսկ զարդերը՝ կմախքի ամբողջ երկայնքով (Хачатрян Т., 1975, 139–141), Լճաշենում զենքերը գտնված են մոտ են, մատանիները՝ մատներին, ապարանջանները՝ թևերին, ուլունքները՝ կրծքին: Այլ է Լճաշենի ավագանուն պատկանողների թաղման արարողության համակարգը, որը Արթիկում բացակայում է:

Ուշագրավ է նաև այս երկու համադրելի հուշարձաններում նկատվող թաղման արարողության մեկ այլ դրսևորում՝ կենդանիների զոհաբերումը: Երկու դեպքում էլ գործ ունենք մանր ու խոշոր եղջերավոր և այլ կենդանիների զոհաբերության հետ, սակայն եթե Արթիկում դրանք շատ քիչ են առաջին խմբի դամբարաններում և շատ՝ երկրորդ ու երրորդ խմբերում (Хачатрян Т., 1975, 149), ապա Լճաշենում դրանք լայնորեն կիրառվել են ի սկզբանե՝ Ք.ա. XVI–XV դդ. դեռևս ՄԲ դարաշրջանում: Եթե մանր և խոշոր եղջերավոր կենդանիների զոհաբերության տարբեր ձևերը (գանգ, ծնոտ, վերջավորություն, ամբողջական և այլն) գրեթե ընդհանուր են այս երկու դամբանադաշտերի համար, նույնը չէ այլ կենդանիների զոհաբերության դեպքում: Հայտնի է, որ Արթիկի ՈԻԲ դամբարաններից միայն թիվ 100-ում է գտնվել շան գանգ (Хачатрян Т., 1975, 141), մինչդեռ Լճաշենում միայն մեր պեղումներով առկա են շուն, խոզ, թռչուն և այլն,

այն դեպքում, երբ Արթիկի համաժամանակյա դամբարաններում դրանք մոտ երեք անգամ շատ են (Хачатрян Т., 1979) քան Լճաշենի վերը նշվածները: Զոհաբերության ծիսակարգի մեջ առկա է մեկ այլ տարբերություն ևս: Արթիկում կենդանիների ոսկորները հիմնականում գտնվել են ննջեցյալների գանգերի մոտ դրված խեցանոթներում (Хачатрян Т., 1975, 141): Թեև Լճաշենում խեցանոթների մեջ կենդանիների ոսկորներ են հայտնաբերվել, այդուհանդերձ առավել մեծ թիվ են կազմում դամբանախցերի տարբեր մասերում գետեղվածները: Լճաշենում ամանների մեջ մեծ մասամբ դրված էին մանր եղջերավոր (ոչխար, այծ) կենդանիների գանգեր: Բացի այդ, այստեղ զգալի թիվ են կազմում նաև նշված կենդանիների ամբողջական կմախքները, որպիսիք առկա են եղել նաև Արթիկում (Хачатрян Т., 1975, 142): Վերը նշվածից հանգում ենք այն հետևության, որ այս երկու դամբանադաշտերի ՈԻԲ թաղման արարողությունների մեջ, չնայած մեծ ընդհանրություններին, այնուամենայնիվ առկա են որոշակի տարբերություններ: Բացի վերը նշվածներից, աչքի են զարնում Արթիկի 60 հուշադամբարանները (Хачатрян Т., 1975, 144), որպիսիք գրեթե բացակայում են մեր պեղած 223 դամբարաններում: Ավելին, ենթադրվում է, որ անհայտ կորածներ լճում խեղդված և չհայտնաբերվածներ, անկասկած եղել են:

Լճաշենի և Արթիկի դամբանադաշտերի ամենաէական տարբերությունը հատկանշվում է Լճաշենին այնքան հատուկ՝ հասարակության վերնախավին պատկանող սայլերով ուղեկցող հարուստ նյութերով, Արթիկում՝ կենդանիների ու մարդու զոհաբերություններով թաղումների բացակայությամբ: Ինչնով բացատրել ժամանակի առումով այդքան մոտ, հսկայական թվով պեղված դամբարանների շարքում դրանց բացակայությունը: Բացառված չէ, որ այդպիսի թաղումները զբաղեցրել են դամբանադաշտի անձեռնմխելի մնացած հատվածը կամ էլ տվյալ համայնքին առանձնահատուկ իրողություն են:

Պարզ է դառնում, որ բացի թաղման տեսակների որոշ ընդհանրություններից, նշված հուշարձաններում կան նաև որոշակի տարբերություններ: Նման տարբերություններ կան նաև նյութական մշակույթում, որն ակներևաբար պետք է բացատրել ժամանակային տարբերությամբ:

Շիրակավանի թիվ 1 դամբանադաշտում պեղվել է տվյալ ժամանակաշրջանին պատկանող

55 դամբարան: Այստեղ ևս թաղման հիմնական եղանակը դիաթաղումն է, որը կատարվել է կծկված՝ աջ կամ ձախ կողքի վրա, թեև աննշան թվով նաև կրկնակի թաղումներ կան (թիվ 24) և առանց կմախքի (թիվ 47) դամբարաններ (Թորոսյան Ռ. և այլք, 2002, 30–40): Զոհաբերված կենդանիները ևս հիմնականում նույնն են՝ խոշոր և մանր եղջերավոր կենդանիներ:

Ի տարբերություն Արթիկի կատակոմբների, Շիրակավանի ունևոր դասի դամբարանները գտնվում են դամբանադաշտի առանձնացված տարածքում և ներքին դասավորությամբ ու թաղման ծիսակարգով առավել մեծ ընդհանրություններ են դրսևորում Լճաշենի հետ: Վերջինս առավելագույնս դրսևորված էր Շիրակավանի վերը նշված թիվ 44 դամբարանում: Ննջեցյալը դրված էր թափքին, աջ կողքի վրա, կծկված: Նրա մոտ գտնվեցին կաշվե գոտի, դաշույն, դանակ-քերիչ և բրոնզե թիթեղապատ աղեղ: Երկնյուղ առեղի արանքում բացվեցին երկու երեխայի կմախք և երկու ձիու կմախքի մնացորդներ, որոնց մոտ դրված էին երկու սանձ ու կոճակ-գարդեր: Առեղի առջևի մասից գտնվեցին բրոնզե գուրգ և կապարճ: Առեղի ծայրին դրված էր բրոնզե հարթ տապար հիշեցնող իր՝ դրոշ:

Թաղման եղանակի և տեսակի առումով որոշակի հետաքրքրություն է ներկայացնում թիվ 77 դամբարանը: Այստեղ բացվեց երկու մեծահասակի և մեկ երեխայի կմախք: Ձախ կողքի վրա գտնվող տարեցի կրծքամասը և կոնքը զարդարված էին տարբեր տեսակի, այդ թվում և ոսկուց տարատեսակ ուլունքներով: Երեխայի կմախքը բացվեց վերջինիս թիկունքում: Սրանց մոտ դրված էին խեցանոթներ և քարայծի բրոնզե չորս արձան (Թորոսյան Ռ. և այլք, 2002, 37): Այս, ինչպես նաև Լճաշենի նման թաղումներով դամբարաններն ըստ ամենայնի միաժամանակյա արարողությամբ կատարված ընտանեկան թաղումներ են:

Շիրակի միկրոշրջանի Քեթի հնավայրում ՈւԲ մեկ տասնյակից ավելի դամբարաններ են պեղվել: Ինչպես Շիրակավանում, այստեղի դամբարաններում ևս թաղման ծիսակարգը նման է Լճաշենի ինչպես շարքային համայնականներին, այնպես էլ վերնախավին պատկանող դամբարաններին: Այստեղ թաղման հիմնական եղանակը նույնպես դիաթաղումներն են՝ աջ կամ ձախ կողքի վրա կծկված (թիվ 31 թաղումը կատարվել էր նստած): Քեթիի դամ-

բանադաշտում զոհաբերված կենդանիները համեմատաբար սակավ են՝ թիվ 29 դամբարանում հայտնաբերվել են եղջերվի, իսկ թիվ 30-ում՝ աղվեսի և խայտաքիսի ոսկորներ: Առավել հետաքրքիր է թիվ 21 դամբարանը, որտեղ թաղումը կատարվել էր երկանիվ սայլի թափքի վրա՝ խսիրի մեջ փաթաթած, վրան օխրա շաղ տված: Սայլի դիմաց ձի էր թաղված՝ մտրուկի հետ միասին: Այստեղ գտնվել են նաև մանր եղջերավոր կենդանու ոսկորներ և վանակատի ցլեպներ (Петросян Л., 1989, 55–57):

Դամբարանների ձևերով, թաղման տեսակներով ու եղանակներով Լճաշենի դամբարաններին հար և նման են Քուչակ I դամբանադաշտում պեղված ՈւԲ դամբարանները: Այստեղ փաստագրված են Լճաշենի դամբարաններում հայտնի թաղման բոլոր տեսակները՝ կծկված աջ կամ ձախ կողքի, որը հիմնականն է, այնուհետև կծկված ձեռքերը իրանին զուգահեռ, բերանքսիվայր, մասնատված, ձեռքերը կրծքին, նստած, ձեռքերն արմունկներից ծալած՝ դեմքի դիմաց, և երեխաների թաղումներ: Երբեմն հանդիպում են նաև առանց կմախքի դամբարաններ: Նշվածը դիտվել է շարքային թաղումներում: Բացի այդ, չնայած դամբանախցի փոքր չափերին՝ 1,40×1,00×1,00մ, թաղման ծիսակարգով և պարունակած նյութերով Լճաշենից ու այլ վայրերից հայտնի առաջնորդներին պատկանող դամբաններին նման է Քուչակի թիվ 31 դամբարանը: Այստեղ դամբանախցի հատակում փորված ոչ խորը «գաղտնարանում» հայտնաբերվեց երկու ձիու գանգ, որի մոտ դրված էին երկու սանձ, գուրգ, դաշույն, նիզակի ծայր, փայտի ոչ մեծ բեկոր և թռչունների հրաշակերտ արձանախումբ: Փայտը հավանաբար խորհրդանշել է սայլ կամ մարտակառք: Վերջինիս վրա էլ դրվել է արձանախումբը՝ դրոշը: Դամբանախցի կենտրոնական մասում փաստվեցին շատ վատ պահպանված գանգոսկրի բեկորներ և մի քանի ատամներ (պեղ. Լ. Պետրոսյանի, չիբատարակված նյութեր): Ակներևաբար այստեղ գործ ունենք դիամասնատված կամ միայն գանգի թաղման տեսակի հետ: Հարկ է նշել, որ Քուչակի ՈւԲ դամբանների գերակշռող մասը պատկանում է տվյալ ժամանակաշրջանի երկրորդ փուլին: Այս դամբաններում ևս զոհաբերվել են ոչ մեծ թվով մանր և խոշոր եղջերավոր կենդանիներ:

Համանման իրողություններ են արձանագրվել նաև Քուչակ I հուշարձանից 2–3 կմ հեռավորության վրա գտնվող Ապարանի ջրամբարի

ափին պեղված Ք.ա. XV–XIV դդ. դամբարաններում: Թիվ 1 դամբարանի տարբեր չափերի սև գույնի տուֆակտորներով կառուցված ծածկաշին կերտվածքի տակ բացվել են երկու ձիու գանգ և վերջույթների ոսկորներ, որոնց վրա լցված է եղել կարմրավուն տուֆի բեկորներով խառը սևահող: Ինչպես այս, այնպես էլ մյուս երկու դամբարանների կրոմլեխի և մեկ դամբարանի ծածկասալի քարերի վրա նշաններ են փորված: Այս դամբարաններում հայտնաբերվել են մանր ու խոշոր եղջերավոր կենդանիների ոսկորներ (տե՛ս 1986 թ. հաշվետվությունը, Մուրադյան Ֆ., 1989, 20–21): Թիվ 7 և 9 դամբարաններում արձանագրվել են փափուկ հյուսվածքներից անջատված թաղումներ: Թիվ 11-ում մարդու կմախքի մնացորդներ չեն հայտնաբերվել, թիվ 8-ում բացակայել են կմախքի թիակոսկրից մինչև կոնքոսկրը ձգվող մասերը: Վերջինում գտնվել են կովի, մյուսներում՝ մանր և խոշոր եղջերավորների ոսկորներ (տե՛ս Ֆ. Մուրադյանի հաշվետվությունը):

Հայաստանում ամենից ավելի դամբարաններ են պեղվել Քարաշամբի դամբանադաշտում: Միայն Է. Խանգադյանի կողմից հետազոտված 510 դամբարանների կեսից ավելին եղել է թալանված, մյուսներում կմախքների վատ պահպանվածության պատճառով դժվար է դրանց մասին հստակ պատկերացում կազմել: Համեմատաբար բարվոք վիճակում գտնված դամբարաններում մարդու կմախքները բացվել են աջ կամ ձախ կողքի պառկած, կծկված: Դամբարաններում առկա են եղել նաև որոշ քանակությամբ մանր և խոշոր եղջերավոր կենդանու ոսկորներ (ըստ Է. Խանգադյանի բանավոր հայտարարության): Համանման իրավիճակ է փաստագրված նաև մեկ այլ դեպքում: Այստեղ պեղված 300 դամբարաններում նույնպես մեծ մասամբ ննջեցյալների կմախքներ չկան:

Պահպանվածներում ննջեցյալները պառկեցված են եղել աջ կամ ձախ կողքի վրա, կծկված (Գևորգյան Ա., 1985, 17): Նշվածներից բացի այստեղ պեղված հինգ այլ ՈԻԲ դամբարաններում արձանագրված թաղման եղանակը փափուկ հյուսվածքներից անջատելուց հետո մասնատված վերաթաղումն է (Հովհաննիսյան Վ., 1989, 16): Չնայած Քարաշամբի դամբարանների խաթարվածությանը, թաղման ծիսակարգում Լճաշենի հետ ընդհանրությունները կասկած չեն հարուցում:

ՄԲ և ՈԻԲ դամբարանների ձևերի և թաղման եղանակների ու տեսակների աղերսների բացահայտման և ուսումնասիրության առումով հետաքրքրական են Վերին նավերի դամբանադաշտի պեղումների արդյունքները: ՈԻԲ թիվ 14 ավերված դամբանաբլրում գտնվել են միայն վանակատի ցլեպներ, նետասլաքներ և մարդու ու կենդանիների խաթարված ոսկորներ: Մյուս՝ թիվ 15 դամբանաբլրում ևս խաթարված է եղել ներքին իրավիճակը: Այստեղ գտնվել են մի քանի հոգու կմախքի մնացորդներ, որոնց թվում՝ երկու երեխա: Հայտնաբերվել են մեծ քանակությամբ կենդանական ոսկորներ և փայտածխի մնացորդներ (Симоных А., 1978, 524–525): Թիվ 19 դամբանաբլրում թաղում չի հայտնաբերվել, սակայն գտնվել են մանր ու խոշոր եղջերավոր կենդանիների ոսկորներ (Симоных А., 1981, 426): 1977–78 թթ. պեղված ՈԻԲ դամբարանները հիմնականում կողոպտված են եղել: Այստեղ առկա են տիրոջ և ծառաների թաղումներ ու դիակիզում (Միմոնյան Հ., 1979, 8):

Թաղման ծիսակարգում նկատված ընդհանրություններն առավել ակնառու են Լոռի բերդի և Լճաշենի դամբանադաշտերում՝ հասարակության վերնախավին պատկանող դամբարաններում: Այդպիսիներից է Լոռի բերդի թիվ 52 դամբարանը, որտեղ արձանագրված է միայն գանգի թաղում, մնացյալների թալանվածության պատճառով անհնար է եղել թաղման ձևի վերաբերյալ ճշգրիտ պատկերացում կազմել (Դևեժյան Ա., 1991, 39): Թիվ 2 դամբարանում մարդու կմախքի մնացորդներ չեն հայտնաբերվել, որը պեղողին ենթադրել է տալիս, որ այդտեղ դիակիզում է կատրվել: Բացի այդ, դամբարանում հայտնաբերված հարուստ ուղեկցող նյութերը և փայտերի մնացորդները հիմք են տալիս, որ այն համեմատվի Լճաշենի սայլով հարուստ թաղումների հետ: Համանման վիճակ է նաև թիվ 7 դամբարանում: Ըստ ամենայնի այստեղ ևս թաղումը կատարվել է դիակիզումով: Դամբարանում հայտնաբերվել են երկու ձիու և երկու խոշոր եղջերավոր կենդանու գանգեր ու վերջույթներ, ինչպես նաև ոչխարի ոսկորների մնացորդներ: Դիտվել են նաև օխրայի մնացորդներ: Այս ամենով հանդերձ, հայտնաբերված հարուստ ուղեկցող նյութերը հիմք են տալիս հանգելու այն հետևության, որ թիվ 7 դամբանախցում դիակառքի վրա թաղվել է երևելի անձնավորություն (Деведжян С., 1981, 25–27):

Ոչ մեծ թվով ՌԻԲ դամբարաններ են պեղվել Թալինի շրջանում: Մեկը պեղվել է Սասնաշենի դամբարանադաշտում: Ուղղանկյունաձև հատակագծով հիմնահողային դամբանախուցը ուղղված է եղել արևելք-արևմուտք: Ննջեցյալը թաղված է եղել աջ կողքի պատկած, կծկված, աջ ձեռքը՝ ուղիղ մեկնած, իսկ ձախը՝ աճուկին դրած: Այս դամբարանը նախնական թվագրությամբ պատկանում է Ք.ա. XIV–XIII դդ. (Ավետիսյան Պ., 1987, 23–24): Տվյալ տարածքի ՌԻԲ վաղ փուլի դամբանային կառույցների և թաղման տեսակի վերաբերյալ ուշագրավ նյութեր են պարունակում Թալինի հյուսիսային հատվածի դամբարանադաշտում պեղված թիվ 9, 21 և այլ դամբարանները: Այս հիմնահողային դամբանախցերը նույնպես ուղղված են արևելք-արևմուտք (որոշ շեղումներով): Թիվ 8-ում կատարված է անհատական, թիվ 121-ում՝ խմբային (երեք աճյուն) թաղում: Երկու դեպքերում էլ կմախքների մարմնակազմական դիրքը խախտված է: Աճյունների հետ դրված են եղել զոհաբերված կենդանիների ոսկորներ և վանակատի ցլեպներ: Վերջիններս ուղեկցող նյութերի հիման վրա թվագրվում են Ք.ա. XV դ. վերջով–XIV դ. սկզբով: Վերին Թալինի թիվ 82 սալարկղային դամբարանում առկա է մասնատված դիաթաղում (Ավետիսյան Պ., Մուրադյան Ֆ., 1991, 26–28):

Ուշագրավ է նաև Արուճի թիվ 5 դամբանաբերի թաղման եղանակը: Պեղման պահին ամբողջ վերգետնյա մասը մեղիորացման պատճառով ոչնչացված է եղել, այդ շարքում և դրոմոսը: Սև քարերով շարված քարարկղային դամբանախուցը եղել է արևելքից արևմուտք ուղղությամբ: Ննջեցյալն ամփոփված է եղել դիաթաղման եղանակով, դամբանախցի կենտրոնում, աջ կողքի, կծկված, գլխով՝ դեպի արևմուտք: Ստորին ծնոտը դրված է եղել առանձին՝ գլխավերևում: Գանգի արևմտյան կողմում գտնվել է նաև վանակատի ցլեպ: Արևմտյան պատի դիմաց դասավորված են եղել խեցանոթներ, որոնց միջավայրում բացվել են նաև մանր և խոշոր եղջերավոր կենդանիների ոսկորներ: Այս դամբարանը ևս, ըստ հայտնաբերված նյութերի, թվագրվում է Ք.ա. XV–XIV դդ. (Արեշյան Գ., Թումանյան Գ., 1991, 24–26): Համաժամանակյա թիվ 3 դամբանաբերի քարարկղային խցի հատակին նկատվել են հզոր կրակի հետքեր, մարդու կմախքի կիսայրված մնացորդներ, կենդանիների ոսկորներ և խեցանոթներ (Արեշյան Գ., 1979,

518–519): Այս դամբանադաշտի մյուս հատվածում, որը հայտնի է Շամիրամի դամբանադաշտ անունով, Ք.ա. XV–XIV դդ. պատկանող դամբարաններում առկա են պատգարակների վրա կատարված վերաթաղումներ (Արեշյան Գ., 1983, 425–426):

Թաղման կառույցի ուրույն դրսևորումներ են Ծաղկալանջի դամբանադաշտի թաղումներում հայտնաբերվածները: Պեղվել են Ք.ա. IV հազ. մինչև Ք.ա. III դդ. պատկանող շուրջ յոթ տասնյակ դամբարաններ: Որպես ընդհանուր երևույթ բոլոր դամբարաններն էլ ներառված են դամբանաթմբերի տակ, որոնք միշտ չէ, որ կրոմլեխ ունեն:

Բուն դամբանախցերի կառուցման գործում բավական հստակ պատկերացում ենք կազմում յուրաքանչյուր ժամանակահատվածի դամբանաշինության վերաբերյալ: Այսպես, IV հազ. սալարկղային դամբարանները կամ իջեցված են մայր հողի մեջ, կամ էլ վերգետնյա են: Առկա են նաև հուղարկավորությունից հետո դամբանախցերը հողով չլցված լինելու փաստեր: ՄԲ՝ ԿԲ ժամանակաշրջանի դամբարանները հիմնահողային են. հանդիպում են նաև վերգետնյա թաղումներ, որպիսիք դառնում են տվյալ դամբանադաշտի ՄԲ/ՌԻԲ անցումային ժամանակաշրջանի՝ Ք.ա. XVI–XV դդ. հիմնական ձևը: Հետագա ժամանակաշրջանում երևան են գալիս ժայռափոր թաղումներ: Բազմազան են նաև ինչպես դամբարանների ուղղվածությունը (հյուսիս-արևելք հարավ-արևմուտք, հյուսիս-արևմուտք հարավ-արևելք, սակավ քանակությամբ՝ հյուսիս-հարավ, արևելք-արևմուտք և այլ որոշակի շեղումներով), այնպես էլ թաղման տեսակները (հիմնականում փափուկ հյուսվածքներից անջատվելուց հետո, միայն վերջավորությունները՝ ձեռքեր, ոտքեր, դիակի բացակայում և կենտոտաֆ): Մեծ թիվ են կազմում առանց մարդու կմախքի դամբարանները: Որպես կանոն այստեղ զոհաբերված կենդանիների ոսկորները հազվադեպ են: Այդ առումով աչքի է զարնում թիվ 28 դամբարանը, որտեղ գտնվել են խոշոր եղջերավորների ոսկորներ և շան ատամ:

Ուշագրավ են թաղման կառույցների այլ դրսևորումներ: Ծաղկալանջի դամբանախցերի զգալի մասը գուրկ է եղել ծածկասալերից (Ծաղկալանջի դամբանադաշտի դամբարանների տվյալներն առնվել են Ֆ. Մուրադյանի 1987 և 1988 թթ. հաշվետվություններից, որի համար հե-

դինակին հայտնում ենք մեր երախտագիտությունը): Ինչպես տեսանք, Ծաղկալանջի դամբարաններն, ի տարբերություն այլ դամբանների, աչքի են ընկնում դամբանախցերի և թաղման ծիսակարգի բազմազանությամբ: Թեև տակավին դժվար է սպառիչ պատասխան տալ այդ իրողությանը, սակայն բացառված չէ, որ այն արդյունք է հանդերձյալ կյանքի մասին հասարակության ունեցած պատկերացումների:

Հետաքրքրական են նաև Աշտարակ քաղաքի «Խոջաբաղեր» անունով տեղամասի թիվ 1 դամբանադաշտում ուսումնասիրված Ք.ա. XIII–XII դդ. վերգետնյա թաղումները: Հատակագծում երկրաչափական սեղանի տեսք ունեցող դամբարաններն ունեցել են նախամուտքեր (դրոմոս), որոնք գտնվել են խցերի հյուսիսային կողմում, բացառությամբ թիվ 5-ի, որի դրոմոսը եղել է հարավում: Դամբարաններում ամփոփվել են մեկ կամ երկու հանգուցյալ՝ դիաթաղման կամ դիամանատման եղանակով: Հայտնաբերվել են գոհաբերված կենդանիների ոսկորներ (Թումանյան Գ., 1991, 47–48):

Արարատյան դաշտի ՌԻԲ ժամանակաշրջանի թաղման ծիսակարգի մասին լիակատար պատկերացում ունենալու առումով հիշարժան են տվյալ տարածքի հարավ-արևելքում՝ Նախիջևանի դամբանադաշտերում կատարված պեղումների արդյունքները: Եթե Կարմիր վանքի դամբարաններում դիտվում է թաղման կառույցների միօրինակություն, տվյալ ժամանակաշրջանում Շախթախթի դամբարաններում հայտնի են մի քանիսը, որոնցից մեկը կրկնում է Կարմիր վանքինը, մյուսները միանգամայն նոր են: Տարբերությունն այն է, որ Շախթախթում դամբանախցերն ընդարձակ են, կրոմլեխներով և որպես կանոն առանց թաղումների: Այդ առումով ուշագրավ է Ղարաբաղլարի դամբանադաշտը, որի հյուսիսային մասին հատուկ են դամբանաբլուրների տակ կրոմլեխներով շրջափակված քարարկղ-սալարկղերը: Այստեղ դիակների մնացորդներ չկան: Միաժամանակ հարավային դամբանադաշտում առկա են ինչպես քարարկղեր, այնպես էլ հիմնահողային դամբարաններ, որտեղ ննջեցյալները կծկված են և գլուխով ուղղված են հյուսիս-արևմուտք (Мирашвим оглы С., 1985, 10–11):

Հյուսիսայինում կուրզաններ են, մեծ խցերով, իսկ հարավայինում՝ հակառակը, բացառված չէ, որ ինչպես Հայաստանի մի շարք դամ-

բարանադաշտերում (Լճաշեն, Շիրակավան և այլն), այստեղ ևս գործ ունենք ավագանու՝ հյուսիսային և շարքային համայնականների՝ հարավային թաղումների տարածքի առանձնացման հետ:

Օշականում պեղված ոչ մեծ թվով ՌԻԲ դամբարաններում ներքին իրավիճակի խաթարվածության և կմախքների վատ պահպանվածության պատճառով անհնար է պարզ պատկերացում կազմել թաղման ծիսակարգի մասին: Այնուամենայնիվ, այստեղ դիտվել են ինչպես կոլեկտիվ, այնպես էլ անհատական կծկված թաղումներ: Այլ իրերից բացի գոհաբերվել են նաև մանր և խոշոր եղջերավոր կենդանիներ (Есаян С., Калантарян А., 1988, 90–93):

Հետաքրքրական են Կարմիր բերդի ՌԻԲ դամբարանները, որոնք նախորդ փուլի հիմնահողային դամբարաններից տարբերվում են միայն սալարկղային պատերով (Кущнарева К., 1960, 143): Այս դամբանադաշտի դամբանների պեղման ժամանակ վերջիններիս պարունակության ոչ լրիվ փաստագրման պատճառով դժվար է ամբողջական պատկերացում կազմել թաղման ծիսակարգի մասին: Նույն կերպ են վարվել նաև հետագա ուսումնասիրողները: Հ. Մարտիրոսյանը հիշատակում է միայն երկու՝ թիվ 3 և 6 դամբանների թաղումները: Թիվ 3-ում թաղվել են երկու հանգուցյալ, մեկը՝ աջ, մյուսը՝ ձախ կողքի վրա կծկված, գլխով՝ դեպի արևելք: Թիվ 6-ում բացվել է մեկ կմախք, նույնպես գլխով դեպի արևելք, կծկված (Мартиросян А., 1964, 83–84):

Դամբանների նկարագրությունները փոքրինչ տարբեր են Գ. Արեշյանի ուսումնասիրությունում: Ըստ նրա այստեղ պեղված սալարկղային դամբանների հյուսիսային պատերը շարված են եղել մանր քարերով: Թաղումները մեծ մասամբ կատարվել են ձախ կողքի վրա, կծկված, գլխով՝ դեպի հյուսիս (Арешян Г., 1970, 140): Հարկ է նշել, որ այստեղ պեղված բոլոր դամբանները պատկանում են շարքային համայնականների և կրկնում են Սևանի ավագանի՝ մասնավորապես Լճաշենի, ինչպես նաև Քուչակի և այլ դամբանադաշտերի մուտք ունեցող դամբարանների ձևերն ու թաղման ծիսակարգը: Հարավային Կովկասի դամբարանների ձևերի և թաղման ծիսակարգի ընդհանրություններն ու տարբերությունները ցույց տալու առումով կարևոր են հարևան երկրների՝ Վրաստանի և Ադրբեջանի տարածքներում բացված հու-

շարձանների թաղման վերաբերյալ տվյալները: Այդ առումով կարևոր են Մցխեթի պեղումները: Մամթավրո հնավայրի դամբարանադաշտում ՄԲ դամբարանբլուրներին ՈՒԲ փոխարինում են սովորական հիմնահողային դամբանախցերը: Թաղումներն այստեղ կատարվել են կծկված, գլուխները՝ հիմնականում դեպի արևելք, հյուսիս-արևելք, հարավ-արևելք: Դիտված են միայն դիաթաղումներ, դիակիզում չկա, առկա են կենտոտաֆներ: Այստեղ աջ կողքի վրա բացառապես թաղված են եղել տղամարդիկ, ձախ կողքի վրա՝ կանայք: Թաղումները հիմնականում մեկական են, խմբակայինները՝ հազվադեպ (Калантадзе А., 1980, 174–175): Համանման ծիսակարգով են կատարված Վրաստանի ծայր արևելքում՝ Ալազանի գետահովտի Օլիեբիստի և Մաթվալիս Ծղալի հնավայրերի դամբարանադաշտերի թաղումները: Թաղումները կատարվել են կծկված՝ տղամարդիկ աջ, կանայք՝ ձախ կողքի վրա, գլխով՝ դեպի հյուսիս-արևելք (Нугубидзе А., 1980, 83–85): Հարավային Կովկասի ՈՒԲ դամբարանադաշտերի շարքում ինքնատիպությամբ աչքի է ընկնում Մադնիսճալայի դամբարանադաշտը: Այստեղ թաղումները կատարվել են ըստ սեռատարիքային հատկանիշների: Առաջին փոստրակում կնոջ պատկանող դամբարանբլուրի շուրջը թաղված են եղել միայն կանայք, չորրորդ փոստրակի տղամարդու դամբարանբլուրի շուրջը՝ միայն տղամարդիկ: Երկրորդ փոստրակի շուրջը թաղված են եղել միայն երեխաներ: Միննույն բնակավայրին պատկանող դամբարանադաշտի նշված հատվածները միմյանցից հարյուրավոր մետրեր հեռու են գտնվել: Ըստ ուսումնասիրողի թաղումները կատարվել են քնած մարդու դիրքով, տղամարդիկ՝ աջ, կանայք՝ ձախ կողքի պառկած, կծկված, իսկ երեխաները՝ համապատասխանաբար: Մադնիսճալայի դամբարանների մյուս առանձնահատկությունն այն է, որ տղամարդկանց դամբարանների կրոնիկները ավելի մեծ են, ուղեկցող նյութերը՝ ավելի հարուստ, քան կանանցը: Այս հանգամանք ուսումնասիրողներին հիմք է տվել, որ տղամարդուն վերագրեն ընտանիքի գլխավորի դերը: Լճաշենի և Արևելյան Վրաստանի Իորի-Ալազանի գետահովիտներում՝ Կողիսխևի, Չալխանիսևի և Պելվերեբի դամբարանադաշտերում պեղված ՈՒԲ դամբարանները համեմատելիս տեսնում ենք զգալի ընդհանրություններ: Ինչպես Լճաշենում, նշված հուշարձաններում ևս պատգարակի վրա մեծ քանակությամբ թաղում-

ներ են հայտնաբերվել, գտնվել են նվիրաբերված անոթներ ինչպես ամբողջական, այնպես էլ ջարդված, խոշոր և մանր եղջերավոր ու վայրի կենդանիների ոսկորներ (Тумишвили Н., 1972, 167–170): Նման ընդհանրությունների պայմաններում մեզ համոզիչ չի թվում գոհաբերված անոթների և կենդանիների ոսկորների ի սկզբանե տեղադրումը դիամահիճի տակ: Բանն այն է, որ դրանք, ինչպես առանց պատգարակի թաղումներում, դրված են եղել ննջեցյալների շուրջը, և քանի որ այդ դամբանախցերը թաղումը կատարելուց հետո հողով չեն լցվել, ուստի և դիամահիճի կաշվե և այլ իրերից պատրաստված հատակի քայքայվելուց հետո հայտնվել են դամբարանի հատակին՝ միմյանց վրա: Արևելյան Վրաստանում հայտնի են դարձել ինչպես մեջքի վրա պառկած թաղումներ, այնպես էլ հուշադամբարաններ: Այստեղ, ինչպես Լճաշենում, գերակշռողը անհատական թաղումներն են, որոնց շարքում կան նաև զույգ և կոլեկտիվ թաղումներ (Пидхелаяри К., 1979, 29):

Ինչպես դամբարանների ձևերի, այնպես էլ թաղման ծիսակարգի համեմատական քննության առումով կարևոր են Խանլարի ու Կիրովաբադի շրջաններում պեղված ՈՒԲ դամբարանբլուրները և դամբարանները, որոնք միմյանցից տարբերակված են ըստ արտաքին նշանների: Խանլարի արևմտյան կողմում պեղված քարե զրահով թիվ 17 դամբարանբլուրում թաղումը կատարվել է կծկված, գլխով դեպի հյուսիս ուղղված: Թիվ 35-ում դիակը գտնվել է ձախ կողքի վրա պառկեցված, կծկված, գլխով՝ դեպի հարավ-արևելք: Թիվ 37 դամբարանբլուրի թաղումը կրկնում է թիվ 35-ին, բացի այդ, այստեղ գտնվել են նաև փայտածխի մնացորդներ (Гуммель Я., 1940, 7–10): Հողե լիցքով դամբարանբլուրներում, ի տարբերություն նախորդների, մեծահասակներից բացի թաղված են եղել նաև երեխաներ: Պեղողը տոհմական է համարել այն դամբարանները, որոնք գտնվել են մեկ դամբարանբլուրի տակ: Թիվ 21 դամբարանբլուրի տակ, միմյանցից 4-ական մ հեռավորության վրա, դեպի հյուսիս և հարավ բացվել են 1մ² մակերեսով հարթակներ՝ շրջապատված չորս սալերով, որտեղ գտնվել են միայն խեցանոթներ: Դրանք համարվել են ծիսական հարթակներ, որոնք հիշեցնում են Լճաշենի գոհաբերման «արկղերը»:

Թիվ 1 դամբարանում թաղվել է երեխա՝ կծկված, ձեռքերը՝ արմունկների մոտ ծալած

(Гуммель Я., 1940, 16): Այստեղ բացվել են նաև 10 այլ դամբարաններ: Թիվ 6 և 10 դամբանախցերում թաղվել են տարեցներ, իսկ թիվ 7–9-ում՝ երեխաներ:

Տոհմական դամբարաններում մեծ մասամբ հայտնաբերվել են գնդաձև իրանով փոքր խեցանոթներ (Гуммель Я., 1940, 77): Այս հանգամանքը դրանց մոտեցնում է Լճաշենի անցումային և հատկապես ՈՒԲ վաղ փուլի դամբարաններին: Թիվ 34 դամբանաբլրի տակ բացված դամբանախցերից թիվ 2-ում գտնվել են միայն խեցանոթներ: Թիվ 1-ի կենտրոնում բացվել է աջ կողքի վրա կծկված, ձեռքերն արմունկներում ծալած կնոջ կմախք, որի գլխավերևում և դամբանախցի հարավարևելյան անկյունում բացվել են նստած երեխաների կմախքներ, հյուսիսարևելյան անկյունում՝ ոչխարի ոսկորներ (Гуммель Я., 1940, 27): Թիվ 5 երկշերտ դամբանախցում թաղումները կատարվել են դիամասնատումով, ինչպես թիվ 13-ում: Վերևիսը պատկանել է կնոջ, ստորինը՝ տղամարդու: Թիվ 6 և 7 դամբարաններում բացվել են միայն երեխաների կմախքներ (Гуммель Я., 1940, 32, 34): Պեղվել են նաև ընտանեկան դամբանաբլուրներ: Թիվ 8 դամբանաբլրի տակ բացվել է վեց դամբանախուց: Թիվ 3-ում թաղված են եղել մայր, երեխա, թիվ 1-ում և 6-ում՝ միայն երեխաներ, թիվ 4-ում՝ տարեց տղամարդ, թիվ 2-ում և 5-ում՝ պատանիներ: Կասկածից վեր է, որ այստեղ թաղված են մեկ ընտանիքի անդամներ՝ հայր, մայր, երեխաներ (Гуммель Я., 1940, 36–37): Ի դեպ, երեխաները հիմնականում թաղված են նստած դիրքով: Թիվ 14 դամբանաբլրի տակ բացվել են չորս հիմնահողային դամբանախցեր, որոնցից թիվ 1-ը և 4-ը պատկանում են մանկան, թիվ 3-ը՝ տարեցի, որի ստորին ծնոտը դրված է եղել առանձին, իսկ թիվ 2-ում՝ միայն խեցեղեն (Гуммель Я., 1940, 52): Այս դամբանախցերում առկա են նաև փայտածխի մնացորդներ և կենդանիների ոսկորներ: Մեկական թաղումով թիվ 13 դամբանաբլրում կատարվել է դիամասնատում (Гуммель Я., 1940, 60): Թիվ 15 դամբանաբլրում ննջեցյալը պառկեցված է եղել մեջքի վրա: Թիվ 16 դամբանաբլրի կենտրոնում գտնվող դամբանախցից քիչ հեռու բացվել է ծիսական փոս (Гуммель Я., 1940, 65): Միայն խեցեղենով լցված նման փոսեր բացվել են նաև թիվ 18 և բազմաթիվ այլ դամբանաբլուրներում: Ինքնատիպությամբ աչքի է ընկնում թիվ 36-ը, որը ուսումնա-

սիրողն անվանել է ծիսական դամբանաբլուր: Այստեղ առկա է տարբեր ժամանակահատվածներում կատարված թաղումների չորս շերտ: Ամենավաղը ստորին շերտի հիմնահողային թաղումներն են, որոնց վրա առկա է մոխրի հզոր շերտ: Թիվ 1 դամբանախցում թաղվել է երեխա՝ կծկված, ձեռքերը՝ արմունկներում ծալված, գլուխը՝ գլաքարի վրա դրված: Թիվ 2 դամբանախցի երեխան գնոսված է եղել կավացեխով, որի գլխի տակ նույնպես դրված է եղել գլաքար: Թիվ 3-ում թաղված տարեցը ունեցել է նույն դիրքը: Այստեղ հայտնաբերվել են նաև մեծ քանակությամբ խոշոր եղջերավորների հետին վերջավորություններ և վայրի այծի ոսկորներ (Гуммель Я., 1940, 108): 1,30 մ հզորությամբ նշված մոխրաշերտի վրա, դամբանաբլրի լիցքի մեջ բացվել են 12 թաղումներ, որոնցից վեցը՝ կծկված, ձեռքերը՝ արմունկներում ծալած, աջ կողքի վրա պառկած, դեմքով՝ դեպի հարավ ուղղված, մյուս վեցը՝ բերանքսիվայր վիճակում: Թիվ 36 դամբանաբլրում գտնված բոլոր կենդանիները ընտանի են՝ ցուլ, կով, ինչպես նաև ոչխարներ, այծեր, խոզեր, ձիեր: Թաղման ծեսով վերոհիշյալներին մոտ են նաև Ղուշչիի դամբանադաշտի թաղումները, որոնք կատարվել են կծկված, ձեռքերը՝ արմունկներում ծալված, դեմքի դիմաց պարզած, գլխով՝ դեպի արևմուտք: Այս դամբարաններում գտնվել են նաև զգալի քանակությամբ փայտածխի մնացորդներ և խոզի ժանիք (Гуммель Я., 1940, 137–138): Եթե դատելու լինենք Ղուշչիում հայտնաբերված նյութերից, ապա կարելի է հանգել այն հետևության, որ դրանք պատկանում են ՈՒԲ հիմնահողային դամբարանների հաջորդ փուլին:

Այսպիսով, վերը նշված դամբանաբլուրները և առանձին դամբարաններն ինչպես ձևով, այնպես էլ թաղման ծիսակարգով մեծ ընդհանրություններ են դրսևորում հատկապես Լճաշենի Ք.ա. XVII–XV դդ. թվագրվող դամբանաբլուրների և դամբարանների հետ: Կիրովաբադի և Խանլարի դամբարանների նյութերը մի կողմից հարում են Հայաստանի և Վրաստանի, մյուս կողմից՝ Հյուսիսային Կովկասի նյութերին:

Թաղման ծիսակարգի համանման դրսևորումներ ունեն նաև Խաչբուլաղի դամբանաբլրում իջեցված և դրա տակ բացված ՈՒԲ դամբարանները (Кесаманли Г., 1976, с. 46–59):

Ինչպես Հայաստանի ՈՒԲ մի շարք դամբարաններում, Արևելյան Վրաստանի համաժա-

մանակյա դամբարաններում ևս կենդանիների կմախքների վրա հայտնաբերվել են վանակատի, կայծքարի անմշակ ցեխներ, որոնք ուսումնասիրողները համարում են ծխական կտրող գործիքներ (Пицхелаяри К., 1979, 29–30):

Արևելյան Վրաստանի գրեթե բոլոր ՌԻԲ դամբարաններում հայտնաբերվել են մանր և խոշոր եղջերավոր կենդանիների ոսկորներ, հարթավայրերում՝ խոշոր, լեռնային շրջաններում՝ մանր եղջերավորների գերակշռությամբ (Пицхелаяри К., 1979, 29):

Լիլո հնավայրում պեղված 9 դամբարանաբլուրներից թիվ 1-ը պատկանում է ՄԲ երկրորդ փուլին, մյուս 8-ը՝ ՄԲ վերջին և ՄԲ/ՌԻԲ անցումային փուլերին: Սրանցում առկա են մեկական կծկված և միայն գանգի թաղումներ, որոնց մարմնակազմական վիճակը խաթարված է եղել: Թիվ 9-ում գտնվել է ձախ կողքին պատկեցրած, կծկված վերջույթներով թաղում, որի գանգի մոտ դրված է եղել նաև մեկ այլ գանգ: Գրեթե բոլոր դամբարանաբլուրներում գտնվել են կենդանիների ոսկորներ (Горадзе Э., 1976, 223–227):

Հիշարժան է Կենտրոնական Կովկասի Ք.ա. II հազ. կեսերի թաղման տեսակը, որտեղ հիմնական կծկված թաղումներին զուգահեռ շատ հաճախ, քան Հարավային Կովկասում, կատարվել են մեջքի վրա պատկած թաղումներ (Техов Б., 1977, 14–17): Հարկ է նշել, որ այնուամենայնիվ Լճաշենի Ք.ա. XVI–XV դդ. և Խանլարկիրովաբադյան ու Արևելյան Վրաստանի թաղման ծխակարգերը նույնն են:

Հիշյալ դամբարանների այս համադրումը ցույց է տալիս, որ Հարավային Կովկասում դամբարանաշինության և թաղման ծխակարգի ընդհանրություններից բացի գոյություն են ունեցել նաև տարբերություններ, որոնք արտացոլում են առանձին ցեղախմբերի հանդերձյալ կյանքի մասին պատկերացումները:

Այսպիսով, ամփոփելով Լճաշենի դամբարանադաշտում կատարված թաղման կառույցների և թաղման ծխակարգի ներկայացումը, կարող ենք նշել, որ Լճաշենի դամբարանադաշտում պեղված բրոնզեդարյան՝ հատկապես ՎԲ և ՄԲ Թռեղքի փուլին պատկանող դամբարանների սակավությունը և նախորդ ուսումնասիրողների կողմից դրանց վերգետնյա նկարագրությունների բացակայությունը այդ կառույցների մասին ամբողջական պատկերացում չի տալիս: Սակայն սկսած Ք.ա. XXVIII դ. ունենք հստակ փաս-

տագրված երկու տեսակ՝ կրմովեյների մեջ ներառված միաթռիչք սալածածկ դամբարաններ (շարքային համայնականների) և դամբարանաբլուրների տակ կառուցված կեղծ թաղի նման ծածկված (վերնախավին պատկանող) դամբարանաբլուրներ:

Չնայած աշխատանքում դամբարանախցերի տեսակների հետազոտմանը, այնուամենայնիվ կարող ենք արձանագրել, որ Լճաշենի դամբարանադաշտում առկա են գետնափոր քարարկղային և կլոր, ինչպես նաև վերգետնյա կլոր դամբարաններ (ՎԲ, ՄԲ Թռեղքի փուլ): Թռեղքի վերջին ժամանակաշրջանում թաղումները կատարվել են հիմնականում հիմնահողային ուղղանկյունաձև դամբարաններում, որպիսիք շարունակվել են մինչև Ք.ա. XVI դ. կեսերը: Դրանք հիմնականում ունեն արևելք-արևմուտք ուղղվածություն: Նշված ժամանակաշրջանից հետո ուշ բրոնզեդարյան դամբարանախցերը ունեն անմշակ քարերով ուղղահայաց կանգնեցված կառուցվածք, որը մենք անվանում ենք սալարկղային: ՌԻԲ փուլում փոխվում է դամբարանների ուղղվածությունը՝ հիմնականում հյուսիս-արևելք, հարավ-արևմուտք, որտեղ առկա են որոշ շեղումներ: ՌԻԲ դամբարանների կառուցվածքում արդեն երևան են գալիս կիսահիմնահողային, կիսաքարարկղային դամբարաններ, որոնց ընդլայնական պատերից մեկը ծառայել է որպես մուտք, և որոնք հուղարկավորությունից հետո փակվել են փոքր քարերի մի քանի շարքով կամ մեկ սալաքարով: Չնայած աշխատությունում կատարված մանրամասն համեմատական ուսումնասիրություններին, մեկ անգամ ևս ցանկանում ենք շեշտել Լճաշենի դամբարանադաշտում ըստ ժամանակագրական փուլերի իրականացված թաղման ծխակարգը.

ա) ՎԲ և միջին բրոնզի Թռեղք-վանաձորյան շրջափուլին բնորոշ են ինչպես տոհմական-ընտանեկան, այնպես էլ անհատական թաղումները, որոնք կատարվել են դիաթաղմամբ և դիակիզմամբ:

բ) ԿԲՄԱ շրջափուլում և անցման առաջին փուլում գրեթե անփոփոխ է մնում ծխակարգը:

գ) ՄԲ ՌԻԲ անցման երկրորդ փուլից սկսած ձևավորվում է բավականին կայուն թաղման համակարգ, որտեղ հիմնականում գերակշռում են անհատական դիաթաղումները: Մեր կարծիքով ՌԻԲ ժամանակաշրջանում դիակիզմամբ առանձնանում են հոգևոր դասի ցեղային ավագանու թաղումները:

ԵՃՐԱԿԱՑՈՒԹՅՈՒՆ

Լճաշենի բրոնզեդարյան մշակույթի ուսումնասիրության արդյունքները հնարավորություն են տալիս կատարելու հետևյալ եզրահանգումները:

Լճաշենի բրոնզեդարյան մշակույթի առարկայական նյութերի ամբողջական ուսումնասիրությամբ հաստատվել է Լճաշենի դամբանադաշտի տվյալների կարևոր նշանակությունը Հայաստանի բրոնզեդարյան մշակույթի ուսումնասիրման գործում: Լճաշեն հնավայրի մշակույթի նշանակությունը կարևոր է ոչ միայն Հայաստանի, այլև ընդհանրապես Հարավային Կովկասի, Առաջավոր Արևելքի բրոնզեդարյան մշակույթի համակողմանի ուսումնասիրության համար:

Լճաշենում մեր ուսումնասիրած դամբարանները հիմնականում գտնվում են դամբանադաշտի՝ Սևանի ջրից ազատված հատվածում, մի քանիսն էլ լճից դուրս եղած տարածքում: Այս իրողությունը հնարավորություն է տալիս ճշգրտելու լճի՝ ջրի բարձրացման ժամանակը (Ք.ա. XIV դ. վերջ), որից հետո այդտեղ բնականաբար այլևս թաղումներ չեն կատարվել: Պեղած դամբարանները հնարավորություն են ընձեռում պարզելու դամբանադաշտի ընդհանուր ժամանակագրությունը:

Տվյալ տարածաշրջանում, մինչ օրս, հայտնի հուշարձանների ուսումնասիրությունները հավաստում են, որ այդ միկրոշրջանը Հայաստանի բրոնզեդարյան մշակույթի զարգացման կարևոր կենտրոններից է, և այլ հուշարձանների համակարգում Լճաշենի դամբանադաշտն իր ուրույն որոշիչ տեղն ունի:

Ուսումնասիրությունները հանգեցնում են այն հետևության, որ Լճաշենի բնակության առաջին փուլն սկսվում է Ք.ա. IV հազ. կեսերից՝ ՎԲ վաղ փուլից:

Հանրագումարի բերելով Լճաշենի և մերձակայքի համաժամանակյա սակավաթիվ դամբարանների համեմատական ուսումնասիրությունը՝ միանշանակ կարելի է եզրակացնել, որ տվյալ մշակութային փուլի զարգացումը տեղի է ունեցել

ոչ մեկուսի և ընդհանուր հարավկովկասյան համայնապատկերում, ուրվագծվել են նախորդ և հաջորդ ժամանակաշրջանների հետ ունեցած շարունակական մշակութային կապերը:

Լճաշենի ԿԲ/ՄԱ բրոնզեդարյան շրջափուլի դամբանային նյութերը, հատկապես վաղ շրջանին վերագրվողները, հիմնականում հասարակության վերնախավին պատկանող դամբանաբլուրներ են, որոնցում հայտնաբերված նյութերի համակողմանի ուսումնասիրությամբ ու հատկապես ԹՎ/ԿԲ/ՄԱ անցումային բնույթի նյութերի քննությամբ պարզվել է, որ ԹՎ շրջափուլից ՄԱ/ԿԲ փուլին անցումը տեղի է ունեցել Ք.ա. XVIII դ. կեսերին: Առկա նյութերի ուսումնասիրությունը հաստատում է, որ Լճաշենի դամբանադաշտի ԿԲ/ՄԱ վաղ փուլի մշակույթը գոյատևել է Ք.ա. XVIII դ. երկրորդ կես–XVII դ. առաջին կես ժամանակահատվածում: Տվյալ փուլի բնութագրիչը ԿԲ գունազարդ և ՄԱ դրոշմիչով արված եռաշար ու քառաշար կետազարդ անոթներն են:

Լճաշենի խեցեղենի համեմատական ուսումնասիրությամբ հանգում ենք այն համոզման, որ լճաշենյան նյութերից շատերը, ի տարբերություն այլ հնավայրերի, պարունակում են առավելապես վաղ շրջանի՝ ՄԲ/ՈԻԲ անցման և ՈԻԲ վաղ փուլերի նյութական մշակույթի մնացորդներ: Այս հանգամանքը հնարավորություն է ընձեռում ավելի լայն ֆոնի վրա ու հիմնովին փաստագրված ներկայացնել ՄԲ/ՈԻԲ անցումային և ՈԻԲ վաղ փուլերի նյութերի կապերը, զարգացման ընթացքը՝ դրանք թվագրելով Ք.ա. XVI–XV դդ. սկզբով:

Կարմիր և սպիտակ մածուկով, թրծումից հետո կատարված զարդերը Ք.ա. XV դ. վերջում, գրեթե, ամբողջությամբ գործածությունից դուրս են գալիս: Ներկայացված գլխում մեծ կարևորություն է տրվել մեկ հուշարձանի՝ Լճաշենի դամբանադաշտին, որի խմբերում առկա փոքր քանակի ՈԻԲ ուշ փուլի նյութերի ուսումնասիրությամբ սահմանվել են Ք.ա. XIV դ. երկրորդ կեսի լճաշենյան նյութերի որոշ առանձնահատկություններ, որոնցով սկզբնավորվում է ՈԻԲ

ավարտական փուլը և ամբողջացվում Հայաստանի ու Հարավային Կովկասին ՌԻԲ վաղ փուլի հուշածանների տեղորոշումը մշակույթի ուսումնասիրման համակարգում՝ Ք.ա. XV–XIV դդ. սահմաններում:

Լճաշենի դամբանադաշտից հայտնաբերված համապատասխան խեցեղենի քննությունը հնարավորություն է տալիս հանգելու այն հետևության, որ թեև հիմնականում Ք.ա. XIV դ. երկրորդ կեսում պահպանվում են ՌԻԲ վաղ փուլի խեցեղենի ձևերը, այնուհանդերձ երևան են գալիս նոր քննությամբ հարուստ նյութեր: Արտաքուստ սև փայլեցված խեցեղենը փոխարինվում է գորշ փայլեցումով խեցեղենով: Գերակայող են դառնում հորիզոնական և ալիքաձև զարդամոտիվները:

Լճաշենի դամբանաբլուրներից հայտնաբերված ոսկերչական արտադրանքի քննությունը դամբանային ծեսի շրջանակներում հանգեցնում է այն հետևության, որ Ք.ա. III–II հազ. Հայաստանում ոսկին բացառապես ցեղային ավագանու մենաշնորհն էր: Լճաշենում մետաղամշակության զարգացման ընդհանուր ֆոնի վրա զարգանում է նաև ոսկերչությունը: Ք.ա. III հազ. ոսկե իրեր պատրաստելիս օգտագործվել են զանազան տեխնիկական միջոցներ՝ ձուլում, կռում, լարածգում, գլանում, ստեղծվում են նոր ձևեր ու եղանակներ՝ ոսկով թիթեղապատում, ագուցում, հղկում, մանրարուրք, հատիկներով զարդարում, ընդելուզում և այլն: Նման բարձրորակ առարկաներ պատրաստելու համար ոսկերիչ վարպետներն օգտագործել են մասնագիտական բարդ գործիքներ՝ դրոշմիչ, տարատեսակ չափիչ, կտրիչ և այլն:

Շետաքքի արդյունքների է հանգեցնում Լճաշենի ՌԻԲ արդ ու զարդի և մետաղյա առարկաների ուսումնասիրությունը: Ք.ա. XVI դ. երկրորդ կեսից սկսած բացակայում են ՄԲ բազմանիստ գլխիկով շքասեղները: Այս թեզը հիմնավորվում է Լճաշենի ՌԻԲ վաղ փուլի դամբարանների նյութական մնացորդների տեսականու մեջ՝ դրանց բացակայությամբ: Տարբեր ձևերի գլխիկներով բրոնզե շքասեղները, ապարանջանները, քունքազարդերը և այլ հարդարանքի առարկաները հիմնականում օգտագործել են շարքային համայնականները, այն էլ Ք.ա. XV դ. երկրորդ կեսից սկսած: Դրանք լայն տարածում են ստանում ՌԻԲ հաջորդ փուլերում:

Ի տարբերություն նշված արդուզարդի առարկաների ուշբրոնզեդարյան Լճաշենում, ինչպես

նաև Հայաստանի այլ շրջաններում հասարակության վերնախավին պատկանող դամբանաբլուրներում հայտնաբերված զինատեսակները՝ դաշույն, աղեղ, գուրգ և այլն հանդիսացել են տվյալ խավի մենաշնորհը:

Ուսումնասիրությունները պարզել են, որ երկանիվ և քառանիվ սայլերը պատկանում են Ք.ա. IV–III հազ. Առաջավոր Արևելքում հայտնի տեսակներին:

Մարտակառքերի բրոնզաձույլ մանրակերտների լճաշենյան և հայտնի օրինակների համեմատական ուսումնասիրությամբ ապացուցվել է, որ դրանք իշխանության խորհրդանիշ են և կատարել են դրոշի դեր: Նույն իմաստը, դերն ու նշանակությունն են ունեցել նաև Լճաշենի և Հայաստանի այլ հուշարձաններից հայտնաբերված՝ կաղապարներում ձուլված թռչնակերպ բրոնզե արձանիկները:

Բացահայտվել են Ք.ա. IV հազ. երկրորդ կեսից մինչև Ք.ա. II հազ. կեսերն ընկած ժամանակահատվածում՝ Լճաշենի և Հայաստանի համաժամանակյա այլ հուշարձանների դամբանաշինության ու թաղման ծիսակարգի անընդհատական փոփոխությունները, առկա ընդհանրությունները և տեղային առանձնահատկությունները:

Շարքային համայնականների թաղումներին զուգահեռ մեծ դամբանաբլուրների աճը հստակ կերպով ցույց է տալիս հասարակության մեջ աճող խորը սոցիալական շերտավորումը: Վերնախավին պատկանող դամբանաարահներում թաղումներն ուղեկցվում են նյութական և հոգևոր մշակույթի հետաքրքիր դրսևորումներով, որպիսիք բացակայում են շարքային համայնականների թաղումներում:

Տիշյալ դամբարանների համադրումը ցույց է տալիս, որ Հարավային Կովկասում դամբարանաշինության և թաղման ձևերում, ընդհանրություններից բացի, գոյություն են ունեցել նաև տարբերություններ, որոնք արտացոլում են բնակչության առանձին ցեղախմբերի՝ հանդերձյալ կյանքի մասին ունեցած պատկերացումները:

Սույն ուսումնասիրությունը հնարավորինս ամբողջական պատկերացում է տալիս Հայաստանի, Հարավային Կովկասի և Առաջավոր Արևելքի ընդհանուր բրոնզեդարյան մշակույթի լիարժեք ուսումնասիրությանը, ընդգծելով մասնավորապես Լճաշենի հզոր մշակութային օջախի ունեցած կարևոր դերը:

ЛЧАШЕНСКИЙ НЕКРОПОЛЬ (ПЕРЕОДИЗАЦИЯ, ДАТИРОВКА)

РЕЗЮМЕ

Армянское нагорье, на территории которого протекала история и культура армянского народа, является прародиной древних цивилизаций, последовательно представленных различными археологическими эпохами.

Характеризующий эпоху бронзового века уникальный Лчашенский памятник богат разнообразными археологическими материалами и представляет исключительный интерес для науки. Настоящая работа посвящена всестороннему изучению одному из переднеазиатских монументальных памятников бронзового эпохи Лчашену, которая проведена на базе археологического материала из раскопок лчашенского некрополя.

Памятник был обнаружен в результате изучения осушенных территорий бассейна оз. Севан с половины 50-ых годов прошлого века. С этого времени на территории некрополя Лчашен стали проводиться периодические раскопки и археологическое исследование памятника.

Начало изучению бронзового века в Армении было положено еще в 30-40-ых гг. XX в. раскопками талантливого археолога Евгения Байбуртяна и признанного авторитета в археологии Кавказа-Бориса Куфтина. Вслед за своими предшественниками дальнейшие исследования проводили Арутюн Мартиросян, Арутюн Мнацаканян, Эмма Ханзадян, Степан Есяян, Телемак Хачатрян. Затем, мощным стимулом для исследования культуры бронзового века в Армении явились раскопки ряда новонайденных памятников: Лчашена, Артика, Мецамора, Лори Берда, Ширакавана, Карашамба и др.

Среди памятников бронзового века Армении и Южного Кавказа, Лчашену принадлежит особое место. Выявленный здесь в ходе раскопок комплекс артефактов вошел в научный обиход под названием «лчашенской культуры», которая

охватывает более чем двухтысячелетний исторический период (втор. пол. IV – перв. пол. II тыс. до Р.Х.). Однако только незначительная часть материалов ранней бронзы и трехк-ванадзорского этапа средней бронзы удостоилась внимания исследователей, в то время как данные памятника Лчашен занимают особое место в изучении культуры эпохи бронзы Армении и Южного Кавказа. Изучение материалов раскопок Лчашена и других синхронных памятников, а также применение методов естественных наук позволило поновому охарактеризовать этапы развития культуры бронзового века Армении и Южного Кавказа. Здесь особенно важны представленные в большом количестве материалы, являющиеся связующим звеном между различными этапами средней и поздней бронзы.

Этими великолепными материалами из раскопок подтверждается несомненная научная ценность лчашенского памятника, расширяются горизонты научного исследования раннего периода культуры Южного Кавказа.

Основываясь на результатах указанных исследований, источниковедческой базе, современных методологических критериев, выработана концепция хронологизации и периодизации лчашенской культуры.

На основе стратиграфических данных памятников различных этапов раннего среднего и позднего бронзового века показан синхронный характер лчашенских материалов данных эпох, их место в системе относительной хронологии. В рамках одного, однако наиважнейшего памятника, сделана попытка объяснить происхождение культур раннего, среднего и позднего бронзового века и их взаимосвязи. В этом контексте особое значение уделяется изучению развития форм и особенностей орнаментации керамического инвентаря.

При изучении лчашенских материалов ранней, средней и поздней бронзы, а также их отдельных этапов, сделана попытка уточнить их истинное место в хронологической цепи, что в свою очередь вносит определенную ясность в общую хронологию «археологических культур».

Датировка памятников, знаменующих начало и конец бронзового века в Лчашене, позволила подтвердить хронологические рамки как различных этапов эпохи бронзы так и отдельных «археологических культур». В настоящей работе была поставлена задача не только локализовать лчашенскую культуру, но и правильно разместить ее в региональной системе памятников Армении и Южного Кавказа.

В представленной работе в полном объеме рассматриваются представляющие огромную информативную ценность материалы из раскопок погребений и курганов, проводившихся начиная с 50-ых гг. А. Мнацаканяном, а также и автором настоящего исследования. Благодаря этим материалам в значительной мере укрепляется источниковедческая база изучения культуры бронзового века всего региона.

К числу этих материалов относятся захоронения: нижнее погребение кургана №120 периода ранней бронзы, погребение №146, а также погребения на территории села Чкаловка. Впервые исследованы погребение №55 этапа ранних курганов, а также погребения трехк-ванадзорского этапа средней бронзы №14, 42, 44, верхнее захоронение погребения №120, погребение №123 и материалы погребений, раскопанных в г. Севан. Основой для изучения последующих – кармир-бердского и севан-арцахского этапов средней бронзы, являются материалы из курганов №35-46, 50 (раскопки А. Мнацаканяна), впервые комплексно представленные в настоящей работе, а также изученные нами курган №220-223, 105-129, 44, 58 и ряд других погребений.

На основе изучения и сравнительного анализа предметов из богатого инвентаря лчашенских коллекций, датирующихся отрезком перехода от средней к поздней бронзе, впервые стало возможным четко выделить два этапа переходного периода.

В первый переходный этап от среднебронзового века к периоду поздней бронзы все еще преобладают материалы предшествующей эпохи

средней бронзы. К указанному этапу можно отнести раскопанные нами лчашенские курганы №221, 222 и погребения №203, 209, 212, 213, 90, 60, 72, 75, 76, 135, 136, а также погребения 13, 208, 254 и др. из раскопок А. Мнацаканяна.

Большое количество материалов второго этапа перехода от средней к поздней бронзе имеют ряд интересных особенностей. Это материалы из погребений №88, 66, 68, 43, 121, 85, 140, 141, 218, 5, 29, 38, 31, 42, 47, 63, 65, 70, 67, 93, 98, 115, 116, 123, 132, 142-144, 146, 151, 154, 164, 167, 168, 170, 175, 177 (раскопки Л. Петросяна). Многочисленные однотипные материалы известны из раскопок А. Мнацаканяна, из коих в настоящей работе рассматриваются материалы из одиночного погребения, а также курганов №5, 104, 193. На основе сопоставления данных материалов со стратиграфическими данными переходного периода других памятников, в частности Ширакавана, возможно двухэтапный процесс перехода от средней к поздней бронзе четко датировать концом XVII в. – началом XV в. до Р.Х.

Судя по материалам раскопок Лчашена конца XVI и XV в. до Р.Х., Армения вступила в новый период беспрецедентного развития культуры. Металлообрабатывающая отрасль в этом смысле имеет особое значение, которое хорошо прослеживается в изготовлении бронзовых предметов: оружия, орудий труда, украшений и скульптуры. В области оружейного дела, на смену кинжалам с плоским лезвием и плоским коротким черенком приходят кинжалы переднеазиатского типа и кинжалы с трубчатой рукоятью, а также составные луки. В употребление входят и удила переднеазиатского типов. Большой подъем переживает декоративно-прикладное искусство, зооморфные и птицевидные статуэтки. Особое значение имеют украшения- различные бубенчики, подвески, зеркала, булавки, ювелирные изделия и др.

Начиная с XV в. до Р.Х. керамика выступает в новом качестве: изделия изготовлены из мелкозернистой глины с примесью песка, имеют лучший обжиг, благодаря чему керамика приобретает новые, более устойчивые свойства. Заметные изменения намечаются также во внешней отделке керамики: великолепные черные сосуды украшены лощением, вертикальными косыми линиями, лощеными полосами и другими орнаментальными мотивами. В этот период, по срав-

нению с предыдущим, возрастает количество сосудов, украшенных резными полосами, выполненными по сырой глине.

Отличительной чертой лчашенских курганов периода поздней бронзы является наличие больших склепов и обнаруженными в них двух и четырехколесных погребальных повозок, колесниц, а также бронзовых моделей боевых повозок. В результате изучения этих моделей, выявляются истоки их малоазиатского происхождения и общность с хеттской культурой. С их помощью можно иметь представление о типах боевых повозок, и способах их управления. Доказано, что модели являлись символом власти и использовались в качестве штандарта.

Изделия из бронзы свидетельствуют о высоком уровне развития металлообработки в период

поздней бронзы в Армении, который был обусловлен наличием высококвалифицированных ремесленников. Кроме того, наличие статуэток птиц животных, оленей, козлов, быков, волов в Лчашене, указывает на их широкое применение в культовой и ритуальной жизни общества.

На основе богатых материалов лчашенских погребений нами была сделана попытка представить общие черты и различия погребений и способов захоронения на территории Армении и Южного Кавказа. Нововыявленные чашенские материалы наиболее важны для изучения среднего и позднего бронзового века, а новейшие исследования лчашенских материалов позволяют уточнить некоторые спорные проблемы периодизации и хронологизации культуры бронзового века Армении и Южного Кавказа.

NECROPOLIS OF LCHASHEN (PERIODIZATION, DATES)

SUMMARY

The Armenian Highland is a territory where the history and culture of Armenian nation developed. It is a home of ancient civilizations that are successively represented by various archaeological cultures.

A unique site characterizing the Bronze Age in Armenia is Lchashen, rich in various archaeological materials and of an exceptional interest to the science. The current work is devoted to the comprehensive study of Lchashen, one of the Near Eastern monumental sites of Bronze Age, which was carried out on the basis of archaeological materials excavated in Lchashen necropolis.

The site was discovered after the level of Lake Sevan lowered and territories of the basin were opened beginning with the 1950's. Since then the excavations and investigations in the territory of Lchashen were carried out periodically.

The study of Bronze Age in Armenia began in the 30–40's of the XX century due to excavations of Yevgeni Baiburtyan, a talented archaeologist, Boris Kuftin, a recognized authority in the archaeology of the Caucasus. Further studies were carried out by Harutyun Martirosyan, Harutyun Mnatsakanyan, Emma Khanzadyan, Stepan Yesayan, Telemek Khachatryan. A powerful stimulus for the study of the culture of the Bronze Age in Armenia were the newly found sites such as Lchashen, Artik, Metsamor, Lori Berd, Shirakavan, Karashamb etc.

Lchashen has a special place among the sites of Bronze Age in Armenia and the South Caucasus. The artifacts found there during excavations belong to the complex named "Lchashen culture", which includes more than two thousand years of historical period (the second half of the IV – the first half of the II mill. BC).

Only a small part of the Early Bronze Age and Middle Bronze Age (Trialeti-Vanadzor culture) ma-

terials was studied, while other data from Lchashen have also an important place in the study of the Bronze Age of Armenia and the South Caucasus. The study of materials from Lchashen and other synchronous sites as well as application of the methods of environmental sciences allow characterizing the phases of development of Bronze Age culture in Armenia and the South Caucasus in a new way. Here numerous materials that interlink various phases of Middle and Late Bronze Ages are of a special importance.

Outstanding materials from the excavations suggest undeniable scientific value of Lchashen and contribute to broadening research horizons on ancient cultures of South Caucasus.

Based on the results of mentioned studies, source study basis, modern methodological criteria, a concept of chronology and periodization of Lchashen culture was created.

On the basis of stratigraphic data of the sites of various phases of the Early, Middle and Late Bronze Ages, the synchronous character of Lchashen materials of these periods as well as their place in the system of relative chronology is shown. It is made an attempt to explain the origin of Early, Middle and Late Bronze Ages and their interconnection in the frames of a single however the most important site. In this context special attention is paid to the study of development and peculiarities of ornamentation of ceramics assemblage.

During the study of Early, Middle and Late Bronze Age materials from Lchashen it is made an attempt to specify their proper place in the chronological chain that clarifies questions of general chronology of the "archaeological cultures".

The dating of the Lchashen sites that signify the beginning and the end of the Bronze Age in Lchashen confirms the chronological frames of both vari-

ous stages of the Bronze Age and separate "archaeological cultures". There was an objective in this work to localize Lchashen culture as well as to place it correctly within the regional system of sites of Armenia and the South Caucasus.

Materials from excavations of tombs and kurgans that are of a great informative value are fully reviewed in this work. The excavations were carried out starting with the 50's of the previous century by A. Mnatsakanyan as well as by the author of this research. Thank to these materials the source basis of the study of the Bronze Age culture of the whole region is strengthening.

The burials refer to these materials: the lower burial of the Early Bronze Age kurgan №120, the burial №146 as well as burials in the territory of Chkalovka village. The burial №55 of the Early Kurgan phase as well as the burials of Trialeti-Vanadzor phase of Middle Bronze Age №14, 42, 44, upper burial of the tomb №120, the tomb №123 and materials of the tombs, excavated in the town of Sevan were studied for the first time. Materials of the kurgans №35–46, 50 which are fully represented in current work for the first time (excavations of H. Mnatsakanyan) as well as studied kurgans №220–223, 105–129, 44, 58 and other burials form a basis for the study of the following – Karmir Berd and Sevan-Artsakh phases of the Middle Bronze Age.

Two transitional periods were distinguished for the first time on the basis of the study and comparative analysis of the items from the rich inventory of Lchashen collections, which are dated to the transitional period from the Middle Bronze Age to the Late Bronze Age.

Materials of previous Middle Bronze Age still prevail during the first transitional phase from the Middle Bronze Age to the Late Bronze Age. Lchashen kurgans №221, 222 and tombs №203, 209, 212, 213, 90, 60, 72, 75, 76, 135, 136 excavated by our team, as well as tombs №13, 208, 254 excavated by H. Mnatsakanyan could be ascribed to the abovementioned phase.

Numerous materials of the second stage of transition from the Middle to the Late Bronze Age have some interesting peculiarities. These are materials from tombs №88, 66, 68, 43, 121, 85, 140, 141, 218, 5, 29, 38, 31, 42, 47, 63, 65, 70, 67, 93, 98, 115, 116, 123, 132, 142–144, 146, 151, 154, 164, 167, 168, 170, 175, 177

(excavations of L. Petrosyan). Many materials of the same type are known from the excavations of H. Mnatsakanyan. In this work are reviewed materials of the single burial and kurgans №5, 104, 193. It is possible to date the two-stage process of transition from the Middle Bronze Age to the Late Bronze Age to the end of the XVII – beginning of the XV centuries BC on the basis of comparison of the material data with stratigraphic data of the transitional period of other sites, particularly Shirakavan.

Judging by the materials of XVI and XV centuries BC from Lchashen, Armenia entered into a new period of unprecedented cultural development. The metalworking field is of special significance. It is well traced in the production of bronze items: weapons, tools, adornments and sculpture. In the field of weapon-smithing daggers of Near Eastern type and daggers with tubular handle, as well as fragments of bows replace daggers with flat blades and flat short handle. The bits of Near Eastern type came into use. Decorative and applied arts developed, zoomorphic and bird-like statuettes were made. Various adornments, such as bells, pendants, mirrors, pins, pieces of jewelry etc. were of special significance.

Ceramics technology changed starting with the XV century BC. The objects were made of the fine-grained clay with sand inclusion. Thanks to the fact that the vessels are well-fired, these have new, more stable characteristics. There were also notable changes in the treatment of ceramics surface: bleak vessels are decorated with burnishing, vertical oblique lines, burnished lines and other ornamental motifs. The number of vessels decorated with incised lines on the raw clay surface increased during this period.

The distinguishing feature of Lchashen kurgans of the Late Bronze Age are big crypts with two or four-wheeled funerary chariots as well as bronze models of chariots found in them. Study of these models reveals their origins in Asia Minor and similarities with the Hittite culture. With help of these chariot models we can get an idea what kind of military chariots were in use and how they were steered. It is proved that these models were symbols of power and were used as standards.

The bronze objects are evidence of high level of development of metalworking during the period of Late Bronze Age in Armenia. It was conditioned by existence of highly skilled craftsmen. Besides that,

presence of statuettes of birds, animals, deer, goats, bulls, oxen in Lchashen demonstrates their wide application in cult and ritual life of the society.

Based on the rich materials from Lchashen tombs an attempt was made to present the common features and differences of the burials and burial methods on the territory of Armenia and the South Cau-

casus. The newly found Lchashen materials are the most important for the study of the Middle and Late Bronze Ages. New studies of Lchashen materials clarify several debatable issues in periodization and chronology of the Bronze Age culture of Armenia and the South Caucasus.

ԳՐԱԿԱՆՈՒԹՅԱՆ ՑԱՆԿ

1. **Ավագյան Կ.**, Փայտի փորագրությունը և խորհրդանշական պատկերացումները Հին Հայաստանում, «Լրաբեր» հասարակական գիտությունների, 1987, 2, էջ 68–75:
2. **Ավերիսյան Պ.**, Դամբարանների պեղումները Թալինի շրջանում, ԴՀԱԱ, զեկուցումների թեզիսներ, Երևան, 1987, էջ 23–24:
3. **Ավերիսյան Պ., Մորադյան Ֆ.**, Պեղումներ Թալինի նորակառույցներում, ԴՀԱԱ, զեկ. թեզիսներ, Երևան, 1991, էջ 26–28:
4. **Ավերիսյան Պ., Մորադյան Ֆ.**, Թալինի դամբանադաշտի 1991թ. պեղումների արդյունքները, ԴՀԱԱ, զեկ. թեզիսներ, Երևան, 1994, էջ 7:
5. **Ավերիսյան Պ., Բադալյան Ռ., Հմայակյան Ս., Փիլիպոսյան Ա.**, Հայաստանի բրոնզ-երկաթի դարաշրջանների պարբերացման և ժամանակագրության հարցերի շուրջ (Հ. Մարտիրոսյանի սանդղակն արդի հնագիտության հիմնախնդիրների համատեքստում), ԴՀԱԱ, զեկ. թեզիսներ, Երևան, 1996, էջ 8–10:
6. **Ավերիսյան Պ., Ենգիբարեան Ն., Մարգսեան Գ.**, Հայաստանի նորայայտ հնագիտական յուշարձանները (Արտաշատի դամբարանադաշտ), Հանդես Ամսօրեայ, 1998, 1–12, էջ 193–248:
7. **Ավերիսյան Պ.**, Հայաստանի միջին բրոնզի ժամանակագրությունը և փուլաբաժանումը, Պատմ. գիտ. թեկնածուի գիտական աստիճանի հայցման ատենախոսության սեղմագիր, Երևան, 2003, 38 էջ:
8. **Ավերիսյան Պ.**, Հայկական լեռնաշխարհը մ.թ.ա. XXIV–IX դարերում (սոցիալ-մշակութային նկատիումների դինամիկան ըստ հնագիտական տվյալների), Պատմ. գիտ. դոկտորի գիտական աստիճանի հայցման ատենախոսության սեղմագիր, Երևան, 2014, 92 էջ:
9. **Ավերիսյան Վ.**, Լճաշենի 1984–1985թթ. պեղումները, «Լրաբեր» հասարակական գիտությունների, 1986, 10, էջ 90–96:
10. **Արեշյան Գ.**, Շամիրամի հուշարձանախմբի 1975–1976թթ. ուսումնասիրման նախնական արդյունքները, ԴՀԱԱ, զեկ. թեզիսներ, Երևան, 1977, էջ 14:
11. **Արեշյան Գ.**, Պահպանական պեղումներ Քանազեղի դամբանադաշտում, ԴՀԱԱ, զեկ. թեզիսներ, Երևան, 1981, էջ 2–4:
12. **Արեշյան Գ., Դևեշյան Ս., Իսրայելյան Հ.**, Հուշարձանների պեղումներ Նորաբաց և Ներքին Չարբախ գյուղերի միջև, ԴՀԱԱ, զեկ. թեզիսներ, Երևան, 1981, էջ 25–27:
13. **Արեշյան Գ., Ասարոյան Ե.**, Հայագիտական կենտրոնի 1979–1983թթ. դաշտային հնագիտական աշխատանքները, Բանբեր Երևանի համալսարանի, 3, 1985, էջ 202–210:
14. **Արեշյան Գ.**, Շամիրամի հուշարձանախմբի սիտեմատիկ պեղումների տասնամյակը, ԴՀԱԱ, զեկ. թեզիսներ, Երևան, 1985, էջ 13–15:
15. **Արեշյան Գ., Թումանյան Գ.**, Արուճի դամբանատեղի նո. 5 դամբարանը, ԴՀԱԱ, զեկ. թեզիսներ, Երևան, 1991, էջ 24–26:
16. **Բադրամյան Ա.**, 1988թ. Գոգարանի պեղումները, ԴՀԱԱ, զեկ. թեզիսներ, Երևան, 1989, էջ 23–24:
17. **Բրդյան Վ.**, Երկրագործական պաշտամունքի մի քանի հետքեր հայերի մեջ, Աշխատություններ Հայաստանի պետական պատմական թանգարանի, հատոր III, ՀՍՄՌ ԳԱ հրատարակչություն, 1950, էջ 5–71:
18. **Գաբրիելյան Ս.**, Լոռի-բերդի դամբարանային կառույցների հիմնական ձևերը, ԴՀԱԱ, զեկ. թեզիսներ, Երևան, 1991, էջ 43–44:
19. **Գասպարյան Ս.**, Բերքաբերի Կուր-արաքսյան դամբանադաշտը, «Լրաբեր» հասարակական գիտությունների, 1961, 6, էջ 114–128:
20. **Գասպարյան Ս.**, Բերքաբերի Քուր-արաքսյան մշակույթի դամբարանների կառուցվածքը և թաղման ծեսը, Հայ ժողովրդական մշակույթի հետազոտման հարցերին նվիրված երիտասարդ գիտաշխատողների VII կոնֆերանս, Թեզիսների ժողովածու, Երևան, 1986, էջ 4–5:
21. **Գևորգյան Ա.**, 1987թ. պեղումները Քարաշամբում, ԴՀԱԱ, զեկ. թեզիսներ, Երևան, 1985, էջ 17–18:
22. **Դևեշյան Ս.**, Տաշիր-Ձորագետի բրոնզեդարյան մի քանի ոսկե և արծաթե իրեր, տեղեկագիր, 1966, 12, էջ 100–109:
23. **Դևեշյան Ս.**, Լոռի-Բերդի 2 դամբարանը, ՊԲՀ, 1972, 2, էջ 267–268:
24. **Դևեշյան Ս.**, Լոռի-Բերդի ուշ բրոնզեդարյան մարտակառքը, ՊԲՀ, 1976, 1, էջ 209–220:
25. **Դևեշյան Ս.**, Եղջերվի պաշտամունքը Հին Հայաստանում, ՊԲՀ, 1982, 2, էջ 140–151:
26. **Դևեշյան Ս.**, Լոռի-Բերդի քրմի դամբարանը, ՊԲՀ, 1986, 3, էջ 108–124:
27. **Դևեշյան Ս.**, Լոռի-Բերդի 1989–1990թթ. պեղումների արդյունքները, ԴՀԱԱ, զեկ. թեզիսներ, Երևան, 1991, էջ 38–41:

28. **Դևեջյան Ս.**, Հնագիտական հետազոտություններ Տաշիր-Չորագետում, Երևան, «Նաիրի» հրատ., 2001, 159 էջ:
29. **Դևեջյան Ս.**, Նորահայտ գլանաձև կնիքներ Հառիճից, Հայաստանի հնագույն մշակույթը, 3, Երևան, 2003, էջ 67–71:
30. **Դևեջյան Ս.**, Լոռի Բերդ, II (միջին բրոնզ), ՀՀ ԳԱԱ «Գիտություն» հրատարակչություն, Երևան, 2006, 419 էջ:
31. **Շապյան Ս., Միքայելյան Գ.**, Բրոնզեդարյան գունազարդ խեցեղենի նորահայտ նմուշներ, ՊԲՀ, 1971, 3, 277–279:
32. **Շապյան Ս.**, Հայաստանի բրոնզեդարյան մետաղե սպասքը, «Լրաբեր» հասարակական գիտությունների, 1987, 2, էջ 58–68:
33. **Շապյան Ս.**, Կառամարտիկ զորամասերը և հեծելազորը Հին Հայաստանում, Երևան, ԵՊՀ հրատ., 1994, 94 էջ:
34. **Թումանյան Գ.**, Ջրվեժի վաղբրոնզեդարյան I դամբարանների պեղումները, ԴՀԱԱ, զեկ. թեզիսներ, Երևան, 1989, էջ 8:
35. **Թումանյան Գ.**, Աշտարակի Խոջաբաղերի դամբարանները, ԴՀԱԱ, զեկ. թեզիսներ, Երևան, 1989, էջ 12–13:
36. **Թումանյան Գ.**, Աշտարակի «Խոջաբաղեր»-ի դամբարանների 1989 թ. պեղումները, ԴՀԱԱ, զեկ. թեզիսներ, Երևան, 1991, էջ 47–48:
37. **Թումանյան Գ.**, Ուշբրոնզեդարյան թաղման ծեսը Հայկական լեռնաշխարհի հյուսիս-արևելքում, Երևան, 1992, 21 էջ:
38. **Թումանյան Գ.**, Ջրվեժի վաղբրոնզեդարյան I դամբարանաբլուրի պեղումները, Հնագիտական աշխատանքները Հայաստանի նորակառուցներում (1986–1987 թթ. պեղումների արդյունքները), Երևան, 1993, էջ 7–14:
39. **Թումանյան Գ.**, Աշտարակի Խոջաբաղերի ուշ բրոնզեդարյան դամբարանները, ՊԲՀ, 1997, 2, էջ 249–262:
40. **Թումանյան Գ.**, Թաղման ծիսակարգը ուշբրոնզեդարյան Հայաստանում, ՊԲՀ, 2007, 1, էջ 138–151:
41. **Թումանյան Գ.**, Ուշբրոնզեդարյան Հայաստանում թաղման ծիսակարգերի պայմանավորվածությունը մահվան պատկերացումներում, ՊԲՀ, 2008, 3, էջ 121–135:
42. **Թումանյան Գ.**, Արտճի դամբարանադաշտի 7 ու 9 դամբարանաթմբերի թաղման ծեսին առնչվող որոշ հարցերի շուրջ, ՊԲՀ, 2009, 2–3, էջ 234–248:
43. **Թորոսյան Ռ., Խնկիկյան Օ., Պեպրոսյան Լ.**, Շիրակավանի նախնադարյան բնակատեղի և դամբարանադաշտը, ԴՀԱԱ, զեկ. թեզիսներ, Երևան, 1979, էջ 10–12:
44. **Թորոսյան Ռ., Խնկիկյան Օ., Պեպրոսյան Լ.**, Շիրակավանի դամբարանները, ՊԲՀ, 1980, 2, էջ 268–277:
45. **Թորոսյան Ռ., Խնկիկյան Օ., Պեպրոսյան Լ.**, Հին Շիրակավան (1977–1981 թթ. պեղումների արդյունքները), Երևան, ՀՀ ԳԱԱ «Գիտություն», 2002, 259 էջ:
46. **Իսրայելյան Հ.**, Լճաշենի դամբարանի պեղումները, ԴՀԱԱ, զեկ. թեզիսներ, Երևան, 1979, էջ 6:
47. **Իսրայելյան Ա.**, Գորտի հնայական գործառույթները հավատալիքներում, Ավանդականը և արդիականը Հայոց մշակույթում, Երևան, ՀՀ ԳԱ հրատարակչություն, 2010, էջ 247–272:
48. **Լալայան Ե.**, Դամբանների պեղումներ Խորհրդային Հայաստանում, Յերեվան, Մելքոնյան ֆոնդ, 1931, 239 էջ:
49. **Խանզադյան Է.**, Լճաշենի 6 կուրգանը, Տեղեկագիր ՀՍՍՀ ԳԱ, 1960, 2, էջ 65–77:
50. **Խանզադյան Է.**, Հայկական լեռնաշխարհի մշակույթը մ.թ.ա. III հազարամյակում, Երևան, ՀՍՍՀ ԳԱ հրատ., 1967, 117 էջ:
51. **Խանզադյան Է.**, Գաննի IV, Երևան, ՀՍՍՀ ԳԱ հրատ., 1969, 190 էջ:
52. **Խանզադյան Է., Մկրտչյան Կ., Պարսամյան Է.**, Մեծամոր, Երևան, ՀՍՍՀ ԳԱ հրատ., 1973, 214 էջ:
53. **Խանզադյան Է.**, Էլառ-Դարանի, Երևան, ՀՍՍՀ ԳԱ հրատ., 1979, 188 էջ:
54. **Խանզադյան Է.**, Միջին բրոնզեդարյան մշակույթն ու Մեծամորի 59 դամբարանաբլուրը, ՊԲՀ, 1996, 1–2, էջ 231–244:
55. **Խնկիկյան Օ.**, Արհեստները բրոնզեդարյան Հայաստանում, Հայաստանի հնագիտական հուշարձանները, 9, պրակ III, Հայկական ՍՍՀ ԳԱ հրատարակչություն, Երևան, 1977, 103 էջ:
56. **Խնկիկյան Օ.**, Սակրերի տեղայնացման փորձ, ՊԲՀ, 1981, 1, էջ 136–147:
57. **Խնկիկյան Օ.**, Ներքին Գետաշենի 4 դամբարանաթմբերը (1987 թ.) Հայկական ԽՍՀ-ում, 1987–1988 թթ., դաշտային հնագիտական աշխատանքների արդյունքներին նվիրված գիտական նստաշրջան, զեկուցումների թեզիսներ, Երևան, 1989, էջ 31–32:
58. **Խնկիկյան Օ.**, Պեղումներ Սիսիանի դամբարանադաշտում, ԴՀԱԱ, զեկ. թեզիսներ, Երևան, 1989, էջ 19–20:
59. **Խնկիկյան Օ.**, Միջին բրոնզեդարյան դամբարանների պեղումներ Սիսիանում, «Լրաբեր» հասարակական գիտությունների, 1990, 7, էջ 95–102:
60. **Խնկիկյան Օ.**, Հին Հայաստանի դաշտայնատեսակների տեղայնացման փորձ (ուշ բրոնզ-վաղ երկաթ), ՊԲՀ, 1991, 2, էջ 79–91:
61. **Խնկիկյան Օ.**, Սիսիանի միջին բրոնզեդարյան դամբարանները, ԲԵՀ, 1992, 3, էջ 40–49:
62. **Կարախանյան Գ., Սաֆյան Պ.**, Սյունիքի ժայռապատկերները, Պրակ I, Երևան, ՀՍՍՀ ԳԱ հրատ., 1970, 46 էջ:

63. **Հովհաննիսյան Վ., Մուրադյան Ֆ.**, Քարաշամբի դամբանադաշտի 117 դամբարանը, «Լրաբեր» հասարակական գիտությունների, 1986, 4, էջ 91–96:
64. **Հովհաննիսյան Վ.**, 1987թ. պեղումները Քարաշամբի դամբանադաշտում, ԴՀԱԱ, զեկ. թեզիսներ, Երևան, 1989, էջ 14–16:
65. **Հովհաննիսյան Վ.**, Կարմիրբերդյան հնագիտական մշակույթի վերին ժամանակագրական սահմանի մասին, ԴՀԱԱ, զեկ. թեզիսներ, Երևան, 1989, էջ 16–17:
66. **Ղարիբջյան Ի., Բիլագով Լ.**, Ուշբրոնզեդարյան նորահայտ դամբարան Մեղրաձոր գյուղի տարածքում, Բանբեր Երևանի համալսարանի, 1987, 2, էջ 117–124:
67. **Մարտիրոսյան Հ.**, Ուշ բրոնզեդարյան բնակատեղիներ և դամբանադաշտեր (Բրոնզեդարյան հուշարձաններ), ՀՀՀ, պրակ II, Երևան, ՀՍՍՀ ԳԱ հրատ., 1969, 70 էջ:
68. **Մարտիրոսյան Հ., Իսրայելյան Հ.**, Գեղամա լեռների ժայռապատկերները, ՀՀՀ, 6, պրակ II, Երևան, ՀՍՍՀ ԳԱ հրատ., 1971, 67 էջ:
69. **Մարտիրոսյան Հ.**, Հայաստանի նախնադարյան նշանագրերը և նրանց ուրարտա-հայկական կրկնակները, Երևան, ՀՍՍՀ ԳԱ հրատ., 1973, 81 էջ:
70. **Մարտիրոսյան Հ.**, Գիտությունն սկսվում է նախնադարում, Երևան, «Սովետական գրող», 1978, 207 էջ:
71. **Մարտիրոսյան Հ.**, Գեղամա լեռների ժայռապատկերները, ՀՀՀ, 11, պրակ III, Երևան, ՀՍՍՀ ԳԱ հրատ., 1981, 127 էջ:
72. **Մասցականյան Հ.**, Հնագիտական պեղումներ Սևանա լճի ցամաքած տարածություններում, տեղեկագիր, ՀՍՍՀ ԳԱ հասարակական գիտությունների, 1952, 8, էջ 99–111:
73. **Մասցականյան Հ.**, Լճաշենի մշակույթի զարգացման հիմնական էտապները, Պատմա-բանասիրական հանդես, 1965, 2, էջ 95–114:
74. **Մուրադյան Ֆ.**, Ծաղկալանջի դամբանադաշտի պեղումները, ԴՀԱԱ, զեկուցումների թեզիսներ, Երևան, 1989, էջ 13:
75. **Մուրադյան Ֆ.**, 1987թ. պեղումները Ապարանի ջրամբարի ափին, ԴՀԱԱ, զեկուցումների թեզիսներ, Երևան, 1989, էջ 20–21:
76. **Պևրոսյան Լ.**, Հետախուզական պեղումներ Քեթիում (1970թ.), ՊԲՀ, 1973, 4, էջ 112–118:
77. **Պևրոսյան Լ.**, Միջին բրոնզեդարյան նոր հուշարձաններ, «Լրաբեր» հասարակական գիտությունների, 1976, էջ 253–258:
78. **Պևրոսյան Լ.**, Պեղումներ Քուչակում, ԴՀԱԱ, զեկ. թեզիսներ, Երևան, 1985, էջ 21–22:
79. **Պևրոսյան Լ.**, Պեղումներ Լճաշենում (1989–1990թթ.), ԴՀԱԱ, զեկ. թեզիսներ, Երևան, 1991, էջ 28–29:
80. **Պևրոսյան Լ.**, Քուչակի նախնադարյան հուշարձանները, ԴՀԱԱ, զեկ. թեզիսներ, Երևան, 1992, էջ 62:
81. **Պևրոսյան Լ.**, Լճաշենի պեղումները, Հնագիտական աշխատանքները Հայաստանի նորակառույցներում, I, Երևան, 1993, էջ 41–48:
82. **Պևրոսյան Լ.**, Պեղումներ Լանջիկում, ՀՀ 1993–1995թթ. հնագիտական հետազոտությունների արդյունքներին նվիրված 10-րդ գիտական նստաշրջան, Զեկուցումների թեզիսներ, Երևան, 1996, էջ 60–61:
83. **Պևրոսյան Լ.**, Լճաշենի թիվ 55 դամբարանը, Հին Հայաստանի մշակույթը XI, Երևան, 1998, էջ 52–53:
84. **Պևրոսյան Լ.**, Չկալովկայի վաղ բրոնզեդարյան դամբարանը, Հայաստանի հնագույն մշակույթը 2, Երևան, 2002, էջ 26–31:
85. **Պևրոսյան Լ.**, Լճաշենի ոսկին, Հին Հայաստանի ոսկին, 2007, էջ 102–108 :
86. **Սարգսյան Գ.**, Պեղումներ «Գագանոց» հնավայրում, ԴՀԱԱ, զեկ. թեզիսներ, Երևան, 1987, էջ 19–20:
87. **Սարգսյան Ս.**, Նախնադարյան հասարակությունը Հայաստանում, Երևան, «Միտք», 1967, 416 էջ:
88. **Միմոնյան Հ.**, Վերին Նավերի միջին բրոնզեդարյան նորահայտ դամբանադաշտ Աշտարակի շրջանում, ԴՀԱԱ, զեկուցումների թեզիսներ, Երևան, 1977, էջ 13–14:
89. **Միմոնյան Հ.**, Վերին Նավեր դամբանադաշտի 1977–1978թթ. պեղումները, ԴՀԱԱ, զեկուցումների թեզիսներ, Երևան, 1979, էջ 7–8:
90. **Միմոնյան Հ.**, Պեղումներ Վերին Նավերում, ԴՀԱԱ, զեկուցումների թեզիսներ, Երևան, 1989, էջ 10–12:
91. **Միմոնյան Հ.**, Պեղումներ Վերին Նավեր հուշարձանում, ԴՀԱԱ, զեկուցումների թեզիսներ, Երևան, 1991, էջ 13–14:
92. **Միմոնյան Հ.**, Վերին նավեր, գիրք Ա (1976–1990թթ. պեղումների արդյունքները), Երևանի պետական համալսարանի հրատարակչություն, Երևան, 2006, 176 էջ:
93. **Միմոնյան Հ.**, Ներքին նավերի 4 դամբանաբուրք, Հուշարձան տարեգիրք Զ, 2010, էջ 7–20:
94. **Փիլիպոսյան Ա.**, Պեղումներ Սևանի կոլեկտորի Նորատուսի հատվածում, ԴՀԱԱ, զեկուցումների թեզիսներ, Երևան, 1991, էջ 29–31:
95. **Փիլիպոսյան Ա., Հովհաննիսյան Վ.**, Պեղումներ Ներքին Գետաշեն գյուղում, ԴՀԱԱ, զեկուցումների թեզիսներ, Երևան, 1991, էջ 33–35:
96. **Փիլիպոսյան Ա.**, Հայկական լեռնաշխարհի կնիքները Հին Արևելքի կնքագործության համակարգում, Երևան, «Վան Արյան», 1998, 248 էջ:
97. **Փիլիպոսյան Ա.**, Հին արևելյան շրջանակավոր դաստակով դաշույններն ու սրերը, Երևան, «Զանգակ», 1999, 150 էջ:

98. *Փրիլիպույան Ա., Միրզաչյան Բ., Կիրակոսյան Լ.*, Քանազեղի դամբանադաշտի 1999թ. պեղումները, Հայաստանի հնագույն մշակույթը, 2, Երևան, 2002, էջ 43-49:
99. *Փրիլիպույան Ա.*, Ուշ բրոնզի և վաղ երկաթի շրջափուլերը Մեծամորի տարածքում, Մեծամոր, 2015, էջ 20-45:
100. *Աբրամիշվիլի Ք.*, Археологические исследования на новостройках большого Тбилиси, Археологические исследования на новостройках Груз. ССР, Тбилиси, 1976, с. 23-29.
101. *Աբրամիշվիլի Ք. և օրյուք*, Основные итоги археологической экспедиции большого Тбилиси, Тбилиси, 1978, с. 13-20.
102. *Աբիбуллаев Օ.*, К изучению холма Кюльтепе, Труды института истории и философии, том IX, Баку, изд. АН Азерб. ССР, 1956, с. 6-25.
103. *Աբибуллаев Օ.*, Археологические раскопки в Кюльтепе, Баку, изд. АН Азерб. ССР, 1959, 134 с., на азерб. яз., рез. на рус. яз.
104. *Աբибуллаев Օ.*, Погребальные памятники из поселения Кюльтепе, Археологические исследования в Азербайджане, Баку, изд. "Элм", 1965, с. 29-44.
105. *Աբибуллаев Օ.*, Энеолит и бронза на территории Нахиджеванской АССР, Баку, "Элм", 1982, 310 с.
106. Археология зарубежной Азии, 1986, стр. 302.
107. *Аветисян П.*, Раскопки в Мастаре, АО, 1984, Москва, 1986, с. 425-426.
108. *Андреева М.*, Работы Арзгирского отряда, АО, 1979, М., 1980, с. 92-93.
109. *Аресян Г.*, Материалы из раскопок кармирбердского (тазакендского) могильника в музее Грузии, ВЕУ, 1970,1 с. 239-247.
110. *Аресян Г.*, Малоазиатские формы в керамике Армении среднего бронзового века, СА, 4, 1973, с. 40-49.
111. *Аресян Г.*, Курганы Аруча АО, 1978, Москва, 1979, с. 518-519.
112. *Аресян Г.*, Раскопки больших шамирамских курганов, АО, 1981, Москва, 1983, с. 425-426.
113. *Аресян Г.*, Охранные раскопки в Маисяне, АО, 1983, Москва, 1985, с. 494-495.
114. *Аресян Г.*, Раскопки в Маисяне, АО, 1984, Москва, 1986, с. 427-428.
115. *Аресян Г., Симосян А.*, Работы в Иджеванском районе, АО, 1986, Москва, 1987, с. 469.
116. *Аресян Г., Оганесян Г., Мурадян Ф., Аветисян П., Петросян Л.*, Конец среднего бронзового века в междуречье Аракса и Куры, ИФЖ, 1, 1990, с. 53-74.
117. Археология СССР, Москва, 1982 г., 326 с.
118. Археология Зарубежной Азии, Москва, 1986, 302 с.
119. *Асланов Г., Ваидов Г., Ионе Г.*, Древний Мингечаур, Баку, 1959, 189 с.
120. *Асланов Г.*, Бронзовые топоры-секиры Азербайджана, Баку, "Элм", 1982, 85 с. на аз. яз..
121. *Ахундов Т.*, Древние погребения Шаки, Материальная культура Азербайджана, т. XI, Баку, 1992, с. 121-133.
122. *Ахундов Т.*, Северо-Западный Азербайджан в эпоху энеолита и бронзы, Баку, "Элм", 2001, 331 с.
123. *Бадалян Р.*, Раннебронзовое поселение Апаран III, Հայաստանի հնագույն մշակույթը, 3, Երևան, 2003, ր. 20-23.
124. *Бадалян Р.*, К вопросу о периодизации и хронологии Куро-Аракской культуры Армении, Археология, этнология и фольклористика Кавказа, Сборник кратких содержаний докладов, Издательство "Мецниереба", Тбилиси, 2011, с. 63-68.
125. *Бадалян Р., Смит А.*, Поселение Гехарот: основные результаты раскопок 2005-2006гг., Հին Հայաստանի մշակույթը, XIV, Երևան, 2008, էջ 45-68:
126. *Биязов Л.*, Новые находки предметов с изображением львов из Меградзора, Вестник АН Арм. ССР, 1984, 1, с. 83-90.
127. *Блек Г.*, Памятники декоративно-прикладного искусства из Лчашена, ИФЖ, 3, 1968, с. 249-256.
128. *Бреньтес Б.*, От Шанидара до Аккада, Москва, изд. "Наука", 1976, 349 с.
129. *Вулли Л.*, Забытое царство, Москва, 1986, 166 с.
130. *Виноградова Н.*, Памятники переходного этапа Триполья VI - VII - в Повольжье, КСИИМК, 134, Москва, 1973, с. 20-27.
131. *Гаджиев М.*, Из истории культуры Дагестана в эпоху бронзы, Махачкала, "Наука", 1969, 175 с.
132. *Гаджиев М.*, Раннеземледельческая культура Северо-Восточного Кавказа эпохи энеолита ранней бронзы, Москва, "Наука", 1991, 264 с.
133. *Геворкян А.*, Химическая характеристика металла из лчашенских курганов, СА, 2, 1972, с. 171-178.
134. *Геворкян А.*, Из истории древнейшей металлургии Армянского нагорья, Ереван, изд. АН Арм. ССР, 1980, 128 с.
135. *Геворкян А.*, Раскопки Карашамбского некрополя, Հնագիտական աշխատանքները Հայաստանի նրախոնոյններում, I, Երևան, 1993, էջ 50-60:
136. *Герни О.*, Хетты, Москва, "Наука", 1987, 240 с.
137. *Гобеджишвили Г.*, Археологические раскопки в Советской Грузии, Тбилиси, 1952, 167 с., на груз. яз.
138. *Гобеджишвили Г.*, Бедени-Культура курганных погребений, Тбилиси, "Мецниереба", 1981, 145 с., на груз. яз.
139. *Гогадзе Э.*, Периодизация и генезис курганной культуры Триалети, Тбилиси, "Мецниереба", 1972, 147 с.

140. *Гогодзе Э.*, Курганные погребения Лило, ВГМГ им. акад. С. И. Джанашиа, XXXII - В, Тбилиси, "Мецниереба", 1976, 223-251.
141. *Гуммель Я.*, Археологические очерки, Баку, 1940, 164 с.
142. *Гуммель Я.*, Некоторые памятники раннебронзовой эпохи Азербайджана, КСИИМК, вып. XX, 1948, с. 15-28.
143. *Даниелян О.*, Впускные погребения поселения Русетепеси и Илан-лыгтепеси, МКА, Т. VIII, Баку, 1976, с. 46-76.
144. *Деведжян С.*, Лори-Бердский могильник, С А, 1974, 2, с. 180-194.
145. *Деведжян С.*, Лори-Берд I, Ереван, изд. АН Арм. ССР, 1981, 84 с.
146. *Дедабришвили Ш.*, Памятники ранней и средней бронзы, Труды Кахетской археологической экспедиции I, Тбилиси, "Мецниереба", 1969, 74 с.
147. *Дедабришвили Ш.*, Курганы Алазанской долины, Труды Кахетской археологической экспедиции II, Тбилиси, "Мецниереба", 1979, с. 35-75.
148. *Державин Л.*, Исследование курганов в зоне строительства большого ставропольского канала, АО., Москва, 1981, с. 100-101.
149. *Джавахишвили А., Глонти Л.*, Урбниси I (Археологические раскопки, проведенные в 1954-1961гг. на селище Квацхелеби (Твлегиа-кохи), Тбилиси, АН Груз. ССР, 1962, 73 с., на груз. яз.
150. *Джапаридзе О.*, Археологические раскопки в Триалети в 1957-1958 годах, Тбилиси, изд. ТГУ, 1960, 52 с., на груз. яз.
151. *Джапаридзе О.*, Археологические раскопки в Триалети. К истории грузинских племен во II тысячелетии до н. э., Тбилиси, "Сабчота Сакартвело", 1969, 294 с. на груз. яз., рез. на рус.
152. *Джапаридзе О., Киквидзе Я., Авалишвили Г.*, Результаты работ Месхет-Джавахетской археологической экспедиции за 1970-1971гг. Археологические экспедиции государственного музея Грузии, III, Тбилиси, "Мецниереба", 1974, с. 54-59.
153. *Джапаридзе О., Киквидзе Я., Авалишвили Г., Церетели А.*, Отчет работы Месхет-Джавахетской археологической экспедиции за 1974-1975гг. Археологические экспедиции государственного музея Грузии, V, Тбилиси, "Мецниереба", 1977, с. 51-71.
154. *Джапаридзе О., Киквидзе Я., Авалишвили Г., Церетели А.*, Результаты работ Месхет-Джавахетской археологической экспедиции (1970-1977гг.), Тбилиси, "Мецниереба", 1981, 178 с., на груз. яз., рез. на рус.
155. *Джапаридзе О.*, К этнической истории грузинских племен в III тыс. до н. э. (ранняя курганная культура), Тбилиси, изд. ТГУ, 1998, 206 с., на груз. яз.
156. *Дьяконов И.*, Урартские письма и документы, Москва-Ленинград, изд. АН СССР, 1963, 142 с.
157. *Дьяконов И.*, Предистория Армянского народа, изд. АН Арм. ССР, Ереван, 1968, 264 с.
158. *Есаян С.*, Из истории колесного транспорта древней Армении, ИФЖ, 1960, 3, с. 141-151.
159. *Есаян С.*, Оружие и военное дело Древней Армении (III-I тыс. до н. э.), Ереван, изд. АН Арм. ССР, 1966, 156 с.
160. *Есаян С.*, Ереван (Археологический очерк), Ереван, "Айастан", 1969, 112 с.
161. *Есаян С., Мнацаканян А.*, Находки новых бронзовых статуэток в Армении, СА, 1970, 2, с. 157-169.
162. *Есаян С.*, Древняя культура племен Северо-Восточной Армении (III-I тыс. до н. э.), Ереван, изд. АН Арм. ССР, 1976, 268 с.
163. *Есаян С.*, Скульптура Древней Армении, Ереван, изд. АН Арм. ССР, 1980, 75 с.
164. *Есаян С., Калантарян А.*, Ошакан I (Основные результаты раскопок, 1971-1983 гг., Археологические раскопки в Армении 18), Ереван, изд. АН Арм. ССР, 1988, 126 с.
165. *Жоржикашвили Л., Гогодзе Э.*, Памятники Триалети эпохи ранней и средней бронзы (раскопки 1936-1940, 1947-1948гг.), Каталог триалетских материалов II, Тбилиси, "Мецниереба", 1974, 123 с.
166. *Заец И.*, Трипольское поселение Клищев на южном Буге, Советская археология, 1974, 4, с. 82-97.
167. *Заморовский Г.*, Тайны хеттов, Москва, "Наука", 1968, 335 с.
168. Известия императорской археологической комиссии, вып. 29, С. Петербург, 1909 г., с. 36-60.
169. *Исмаилов Г.*, Узунтепе. Поселение раннебронзовой эпохи близ города Физули, Известия АН Азерб. ССР, Серия истории, философии и права, Баку, 1973, 4, с. 70-79.
170. *Исмаилов Г.*, Археологическое исследование древнего поселения Баба-Дервиш, Баку, "Элм", 1978, 101 с.
171. *Казыев С.*, Курганы у городища Кабалы и обряд кремации, Известия АН Азерб. ССР, Серия истории, философии и права, Баку, 1969, 3, с. 42-48.
172. *Калантарян А., Пилипосян А., Мелконян У.*, Среднебронзовое погребение 30 Ошакана, Археология, этнология, фольклористика Кавказа, Тбилиси, 2004, с. 69-71.
173. *Калантадзе А.*, Самтавро, Археологические памятники до античной эпохи, Тбилиси, 1980, 190 с., на груз. яз., рез. на рус.
174. *Кахиани К., Глиголашвили Э., Дзинеладзе М., Калантадзе Г., Цквинидзе З.*, Археологические исследования Машаверского ущелья, ПАИ, 1986, Тбилиси, "Мецниереба", 1991, с. 51-59.
175. *Квавадзе Д.*, Курганы эпохи средней бронзы урочища "Шавии Мицис Вели", ВГМГ, VIII, 1988, с. 53-60, на груз. яз., рез. на рус.

176. **Кесаманлы Г.**, О хачбулагских каменных ящиках, МКА VI, Баку, изд. АН Азерб. ССР, 1965, с. 32-40 (на азерб. яз, рез. на рус.).
177. **Кесаманлы Г.**, Хачбулагский курган с массовым захоронением, МКА VIII, Баку, "Элм", 1976, с. 46-75.
178. **Кларк Г.**, Доисторическая Европа, изд. иностранной литературы, Москва, 1953, 332 с.
179. **Козенкова И.**, Новые материалы по бронзовому веку в западном Предкавказье, КСИИМК, 1973, 134, с. 60-67.
180. **Коридзе Д.**, К истории Колхидской культуры, Тбилиси, АН Гр. ССР, 1965, 67 с., на груз. яз., рез. на рус.
181. **Котович Г.**, Проблемы культурно-исторического и хозяйственного развития населения древнего Дагестана, Москва, "Наука", 1982, 236 с.
182. **Куфтин Б.**, Археологические раскопки в Триалети I. Опыт периодизации памятников, Тбилиси, изд. АН Гр. ССР, 1941, 491 с.
183. **Куфтин Б.**, К проблеме энеолита внутренней Картли и Юго-Осетии, ВГМГ, вып. XIV-B, Тбилиси, 1947, 51 с.
184. **Куфтин Б.**, Археологические раскопки 1943 г. в Цалкинском районе, Тбилиси, изд. АН Гр. ССР, 1948, 48 с.
185. **Кушнарера К.**, Некоторые памятники эпохи поздней бронзы в Нагорном Карабахе, СА, XXVII, 1957, с. 135-177.
186. **Кушнарера К.**, Тазакендский могильник в Армении, СА, 1960, 1, с. 137-147.
187. **Кушнарера К.**, Новые данные о поселении Узерлик-Тепе около Агдама, МИА, 125, Труды Азербайджанской археологической экспедиции, т. II, Ленинград, "Наука", 1965, с. 87-98.
188. **Кушнарера К., Чубинишвили Т.**, Древние культуры Южного Кавказа (V-III тыс. до н. э.), Ленинград, "Наука", 1970, 190 с.
189. **Кушнарера К.**, Ходжалинский могильник, ИФЖ, 1970, 3, с. 109-124.
190. **Кушнарера К.**, Древнейшие памятники Двина, Ереван, изд. АН Арм. ССР, 1977, 108 с.
191. **Ломтатидзе Г.**, Результаты и перспективы археологического изучения города Тбилиси, СА, 1959, 4, с. 61-73.
192. **Лесков А., Крубьшев А., Румянцев А.**, Исследования Каховской экспедиции, АО, Москва, 1972, с. 336-338.
193. **Майсурадзе Г., Паницава Л.**, Святылище Шилда, Тбилиси, "Мецниереба", 1984, 114 с., на груз. яз., рез. на рус.
194. **Максуин Дж.**, Хетты и их современники в Малой Азии, Москва, "Наука", 1983, 182 с.
195. **Мамиаишвили Н., Пицхелаури К., Дедабришвили Ш.**, Краткий отчет о полевой работе Кахетской археологической экспедиции, Полевые археологические исследования в 1973 году (краткие сообщения), Тбилиси, "Мецниереба", 1974, с. 16-20.
196. **Мартirosян А., Хачатрян Т.**, Комплекс изделий из могильника Такиа, Изв. АН Арм. ССР, 1959, 11-12, с. 87-96.
197. **Мартirosян А.**, Город Тейшебаини (По раскопкам 1947-1958 гг.), Ереван, изд. АН Арм. ССР, 1961, 158 с.
198. **Мартirosян А.**, Армения в эпоху бронзы и ранне-го железа, Ереван, изд. АН Арм. ССР, 1964, 312 с.
199. **Межлумян С.**, Палеофауна эпох энеолита, бронзы и железа на территории Армении, Ереван, изд. АН Арм. ССР, 1972, 178 с.
200. **Менабде М., Давлианидзе Ц.**, Могильники Триалети. Каталог I, Тбилиси, "Мецниереба", 1968, 152 с., на груз. яз., рез. на рус.
201. **Менабде М., Кигурадзе Т.**, Археологические памятники с. Сиони, Тбилиси, "Мецниереба", 1981, 122 с., на груз. яз., рез. на рус.
202. **Менишikov И.**, Краткие сведения о работах археологической экспедиции в Нагорный Карабах и Нахиджеванский край, Сообщения ГАИМК, I, 1926, с. 218-221.
203. **Минкевич-Мустафаева**, Памятники трех основных групп Ходжалы-кедабекской культуры на территории Азербайджанской ССР и их датировка, МКА, т. IV, Баку, 1962, с. 109-139.
204. **Миргашиm Оглы С.**, Культура эпохи поздней бронзы и раннего железа на территории Нахичевани, Автореферат кандидатской диссертации, Ленинград, 1985, 21 с.
205. **Мирицхулава Г.**, Самшвилде, Тбилиси, "Мецниереба", 1975, 98 с.
206. **Мирицхулава Г.**, Древнейшее поселение Самшвилде, Материалы археологии Грузии и Кавказа, VII, Тбилиси, "Мецниереба", 1979, с. 81-82.
207. Мифы народов мира, энциклопедия, т. II, Москва, 1992, с. 84-58.
208. **Мнацаканян А.**, Археологические раскопки на осушенной территории озера Севан, СА, вып. XXIII, 1955, с. 185-200.
209. **Мнацаканян А.**, Археологические раскопки в селе-нии Басаргечар Арм. ССР, КСИИМК, вып. 60, 1955, с. 39-44.
210. **Мнацаканян А.**, О двухцветной керамике Лчашена, изв. АН Арм. ССР, 5, 1957, с. 107-116.
211. **Мнацаканян А.**, Раскопки курганов на побережье оз. Севан в 1956 г., СА, 2, 1957, с. 146-153.
212. **Мнацаканян А.**, Древние повозки из курганов бронзового века на побережье оз. Севан, СА, 2, 1960, с. 139-152.
213. **Мнацаканян А.**, Лчашенские курганы (раскопки 1956 г.), КСИА, вып. 85, 1961, с. 66-72.

214. **Мнацаканян А.**, Находки предметов бронзового века в селении Толорс, КСИИМК, вып. 85, 1954, с. 99-104.
215. **Монгайт А.**, Археология Западной Европы, Каменный век., "Наука", М., 1973, 354 с.
216. **Мунчаев Р.**, Кавказ на заре бронзового века (Неолит, энеолит, ранняя бронза), Москва, "Наука", 1975, 414 с.
217. **Мусебли Н., Данялов Я.**, Курган Гасансу эпохи средней бронзы, Археология, этнология, фольклористика Кавказа, Тбилиси, 2007, с. 159-161.
218. **Мусебли Н.**, Курганы Шамкирчая эпохи ранней бронзы, Археология, этнология и фольклористика Кавказа, Международная научная конференция, Материалы конференции, Баку, 2009, с. 104-111.
219. **Нариманов И., Исмаилов Г.**, Археологические раскопки в Хачбулаге в 1959г., изд. АН Азерб. ССР, Серия общественных наук, 1961, 3, с. 19-30.
220. **Нариманашвили Г.**, К изучению знаков отличия (инсигния из Триалети), Археология, этнология, фольклористика Кавказа, Баку, 2005, с. 141-143.
221. **Нечитайло А.**, Связи населения степной Украины и Северного Кавказа в эпоху бронзы, Киев, "Наука", 1991, 116 с.
222. **Нуцубидзе А.**, Археологические памятники Алазанской долины XIII-XII вв. до н. э., Тбилиси, "Мецниереба", 1980, 94 с.
223. **Оганесян Г.**, Серебрянный кубок из Карашамба, ИФЖ, 1988, 4, с. 145-161.
224. **Оганесян Г.**, Раскопки Карашамбского могильника в 1987 г., Հնագիտական աշխատանքները Հայաստանի նրբագիտությունում (1986-1987 թթ. պեղումների արդյունքները), I, Երևան, 1993, էջ 26 - 36:
225. **Окроперидзе Н.**, Археологические памятники Мухранской долины, XVII-VII вв. до н.э., Материалы по Грузии и Кавказа, IV, Тбилиси, "Мецниереба", 1965, с. 15-30.
226. Отчет Квемо Картлийской археологической экспедиции (1965-1971 гг.), Тбилиси, "Мецниереба", 1975, с. 137-172, на груз. яз., рез. на рус.
227. **Паланджян Г.**, Древние повозки из раскопок у селения Лчашен Севанского района Арм. ССР, Труды Гос. Исторического музея Армении, т. 5, Ереван, изд. АН Арм. ССР, 1959, с. 259-269.
228. **Пассек Т., Латынин Б.**, Очерки по истории Советского Азербайджана, Изв. Об-ва обследования и изучения Азербайджана, 3, Баку, 1926, т. VI.
229. **Петросян Л.**, Раскопки памятников Кети и Воскеаска (III-I тыс. до н. э.), (Археологические раскопки в Армении 21), Ереван, изд. АН Арм. ССР, 1989, 119 с.
230. **Петросян Л.**, Раскопки лчашенского могильника (1997г.), Археологическая конференция Кавказа I, Тбилиси, 1998, с. 99-101.
231. **Петросян Л.**, Предварительные результаты раскопок Ахавнатунского могильника в 2002 г., Археология, этнология и фольклористика Кавказа, Эчмиадзин, 2003, с. 92-95.
232. **Петросян Л.**, Древнейшие подставки из Лчашена, Археология, этнология и фольклористика Кавказа, Эчмиадзин, 2003, с. 77-82.
233. **Пиотровский Б.**, Археология Закавказья (С древнейших времен до I тысячелетия до н. э.), Ленинград, изд. Ленинградского гос. ун-та, 1949, 131 с.
234. **Пиотровский Б.**, Кармир-блур I, Ереван, изд. АН Арм ССР, 1950, 98 с.
235. **Пиотровский Б.**, Урартские надписи из раскопок Кармир-блур, Дьяконов И., Урартские письма и документы, изд. АН СССР, Москва-Ленинград, 1963, с. 3-14.
236. **Пицхелаури К.**, Кинжалы кахетского типа, Материалы по археологии Грузии и Кавказа, II, Тбилиси, АН Гр. ССР, 1959, с. 109-138.
237. **Пицхелаури К.**, Основные проблемы истории племен Восточной Грузии в XV-VII вв. до н. э., Тбилиси, "Мецниереба", 1973, 219 с., на груз. яз., рез. на рус.
238. **Пицхелаури К.**, Восточная Грузия в конце бронзового века (Труды Кахетской археологической экспедиции III), Тбилиси, "Мецниереба", 1979, 158 с.
239. **Пхакадзе Г.**, Археологические исследования в с. Кода на территории строительства птицефермы, Археологические исследования на новостройках Груз. ССР, Тбилиси, "Мецниереба", 1976, с. 45-48.
240. **Рамшвили А.**, Проблемы археологии финальных стадий эпохи бронзы внутренней Картли, Автореферат на соискание ученой степени доктора исторических наук, Тбилиси, 1998, 69 с., на груз. яз., рез. на рус.
241. **Реслер Э.**, Археологические исследования в Елизаветской губернии в 1901г. раскопки близ деревни Боянь, Известия императорской археологической комиссии, 1909, С. Петербург, с. 36-60.
242. **Рустамов Д., Нариманов И.**, Древнее поселение и курганные погребения на Авейдаге, МКА, т. VI, Баку, 1965, с. 44-50, на азерб. яз. резюм. на рус.
243. **Романовская А.**, Находки повозок эпохи бронзы в Ставрополье, КСИИМК, вып. 169, Москва, 1982, с. 102-108.
244. **Садрадзе Г.**, Мцхета в XV-XIII вв. до н. э. (Вопросы хронологии и периодизации памятников Шида Картли), Тбилиси, "Мецниереба", 1991, 121 с.
245. **Садрадзе Г.**, Археологические памятники "Мцхета великой" эпохи средней бронзы, Тбилиси, "Мецниереба", 1993, 75 с.
246. **Садрадзе Г.**, Памятники эпохи бронзы самтаврского могильника., Каталог, Вопросы хронологии и периодизации памятников Шида Картли, Тбилиси, 1997, 68 с.

247. *Сарианиди Г.*, Культурные здания поселения Анауской культуры, СА, 1962, 1, с. 49-51.
248. *Сарианиди Г., Кошеленко Г.*, За барханами прошлое, "Наука", Москва, 1966, 186 с.
249. *Сафарян Г.*, Археологическая находка в селе Ханабад, ИФЖ, 1992, 1, с. 226-230.
250. *Саядян Ю., Алешинская З., Ханзадян Э.*, Последниковые отложения археология побережья озера Севан, Геология Четвертичного периода (Плейстоцен), Ереван, 1977, с. 91-109.
251. *Симонян А.*, Раскопки могильника Верин-Навер, АО, 1978, Москва, 1979, с. 424-425.
252. *Симонян А.*, Раскопки могильника Верин-Навер, АО, 1980, Москва, 1981, с. 426.
253. *Симонян А.*, Раскопки могильника эпохи бронзы Верин Навер, Краткие сообщения, 176, 1983, с. 90-95.
254. *Симонян А.*, Два погребения эпохи средней бронзы могильника Верин Навер, СА, 3, изд. Наука, Москва, 1984, с. 122-135.
255. *Симонян А.*, Культура эпохи средней бронзы северных районов Армянского нагорья, Автореферат диссертации, кандидата исторических наук, Ленинград, 1984, 21 с.
256. *Симонян А.*, Раскопки могильника Верин-Навер, АО, 1985, Москва, 1987, с. 561-562.
257. *Симонян А.*, Могильник Верин-Навер, АО, 1986, Москва, 1988, с. 474.
258. *Симонян А.*, Новая трактовка социокультурной общности эпохи средней бронзы Армении (По данным погребения 12 из могильника Верин-Навер), ИФЖ, 1990, 1, с. 188-208.
259. *Султаншвили Г.*, Удила и псалии раннего этапа поздней бронзы (XV-XIII вв. до н.э.) на территории Восточной Грузии, Археология, этнология, фольклористика Кавказа, Баку, 2005, с. 166-167.
260. *Тавадзе Ф., Сакварелидзе Т.*, Бронзы древней Грузии, Тбилиси, АН Гр. ССР, 1959, 84 с.
261. *Ташчян Л.*, Курган с массовым погребением в окрестностях г. Степанакерта, Изв. АН Азерб. ССР, 1944, 11, с. 91-94.
262. Тбилиси I, Археологические памятники, Тбилиси, "Мецниереба", 1978, 214 с.
263. *Техов Б.*, К истории изучения памятников эпохи энеолита и бронзы в нижнем течении реки Большой Лиахви, Тбилиси, изд. АН Гр. ССР, 1963, 104 с.
264. *Техов Б.*, Очерки древней истории и археологии Юго-Осетии, Тбилиси, "Мецниереба", 1971, 294 с.
265. *Техов Б.*, Центральный Кавказ в XVI-X вв. до н. э., Москва, "Наука", 1977, 238 с.
266. *Тушишвили Н.*, Маднисчальский могильник, Тбилиси, "Мецниереба", 1972, 256 с.
267. *Флиттнер Н.*, Культура и искусство Двуречья, Ленинград-Москва, "Искусство", 1958, 297 с.
268. *Ханзадян Э.*, Раннебронзовое поселение близ с. Аревик, СА, 4, 1969, с. 157-170.
269. *Ханзадян Э.*, Поселение Джраовит, АО 1974, 1975, с. 477-478.
270. *Ханзадян Э., Саркисян Г., Дьяконов И., Вавилонская гиря XVI в. до н.э. с клинописной надписью из раскопок Мецамора, Древний Восток, изд. АН Армянской ССР, Ереван, 1983, 4, с. 113-122.*
271. *Хачатрян Т., Есаян С.*, Археологические находки в с. Апаран, СА 1958, 4, с. 135-136.
272. *Хачатрян Т.*, Орудия труда эпохи поздней бронзы и раннего железа Армении, Աշխարհային հնամենի պատմության թանգարանի, հաստիք V, ՀՍՍՀ ԳՄ հրատարակչություն, Երևան, 1959, էջ 203-257:
273. *Хачатрян Т.*, Материальная культура древнего Артика, Ереван, изд. АН Арм. ССР, 1963, 217 с.
274. *Хачатрян Т.*, Древняя культура Ширака III-I тыс. до н. э., Ереван, изд. Ереванского университета, 1975, 276 с.
275. *Хачатрян Т.*, Арктический некрополь. Каталог, Ереван, изд. Ерев. университета, 1979, 403 с.
276. *Хнিকян О.*, Раскопки в селе Неркин Геташен и вопрос появления железа в Армении, Вестник общественных наук, Ереван, 1993, 3, с. 107-114.
277. *Хлопин И.*, Модель круглого жертвенника из Ялангач-Депе, КСИА, Москва, 1964, 98, с.47-51.
278. *Цуцкин Е., Шилов Г.*, Исследования в группе Три брата I, Москва, АО, 1981, с. 158-159.
279. *Чайлд Г.*, Древнейший Восток в свете новых раскопок, Москва, изд-во Иностранная литература, 1956, 382 с.
280. *Чайлд Г.*, У истоков европейской цивилизации, Москва, изд-во иностранная литература, 1952, 466 с.
281. *Чубиншвили Т.*, Древнейшие грунтовые погребения Самтаврского могильника, КСИИМК, т. XLVI, Москва, 1952, с. 54-61.
282. *Чубиншвили Т.*, Древние археологические памятники Мцхета, Тбилиси, изд. АН Гр. ССР, 1957, на груз. языке, рез. на рус. языке.
283. *Чубиншвили Т.*, Амиранис-Гора, Тбилиси, "Сабчота Сакартвело", 1963, 103 с., на груз. яз.
284. *Щетенко А.*, Древнейшие земледельческие культуры Декана, Л., 1968.
285. *Amiran R.*, Connections between Anatolia and Palestine in the Early Bronze Age, Israel Exploration Journal 2, 1952, 89-103.
286. *Abdul Nayem M.*, 1994, The United Arab Emirates: Prehistory of the Arabian Peninsula, Hyderabad, Hyderabad Publishers, 233 p.

287. *Avetisyan P., Badalyan R., Smith A.*, Preliminary report on the 1998 archaeological investigations of project ArAGATS in the Tsakahovit plain, Armenia, *Studi Micenei ed Egeo-Anatolici* 42/1, Roma, 2000, p. 19–59.
288. *Avetisyan P., Badalyan R., Geworkyan A., Khnkikyan O.*, The 1998 excavation campaign at the Middle Bronze Age necropolis of Sisian, Armenia, *Studi Micenei ed Egeo-Anatolici* 42/2, Roma, 2000, p. 161–173.
289. *Areshian G., Herakles*, the Sun-God-Archer, Tur, and Kerberos, University Los Angeles journal of inde - European Mapogrph series 49 institute for the study of Man Washington DC. 2004, p. 46–63.
290. *Badalyan R., Edens Ch., Kohl Ph., Tonikyan A.*, Archaeological investigations at Horom in the Shirak plain of northwestern Armenia, 1990, *Iran XXX*, 1992, p. 31–48.
291. *Badaljan R., Kohl Ph., Kroll St.*, Horom 1995, Bericht über die amerikanisch-armenische archäologische Expedition in Armenien, Archäologische Mitteilungen aus Iran und Turan, Berlin, 1997, p. 191–228.
292. *Badalyan R., Avetisyan P.*, Bronze and Early Iron Age archaeological sites in Armenia, I, Mt. Aragats and its surrounding region, *British Archaeological Reports, International Series* 1697, Oxford, Archaeopress, 2007, 319 p.
293. *Biscione R., Hmayakyan S. and Parmegiani N.*, The North - Eastern frontier Urartians and Non - Urartians in the Sevan lake basin - 1. The Southern Shores, *Documenta Asiana VII*, CNR Istituto di studi sulle civiltà dell'egeo e del Vicino Oriente, Roma, CNR Istituto di studi sulle civiltà dell'egeo e del Vicino Oriente, 2002, 474 p.
294. *Behm-Blance M. R. (Hrsg)*, Hassek Höyük, Tübingen, Ernst Wasmuth, 1992.
295. *Boilau M.*, La ceramique peinte en Djereh Durant le III millenaire av. J.-C // indice de la presence d'une elite socio-economique, *Espace Naturel, Espace Habite*, Lyon, Maison de l'Orient Mditerranen, 1998, 281–294.
296. *Bobokhyan A.*, Kommunikation und Austausch im Hochland zwischen Kaukasus und Taurus, ca. 2500–1500 v. Chr., *British Archaeological Reports, International series* 1853, Oxford, Hedges, 2008.
297. *Burton-Brown T.*, Excavations in Azerbaijan 1948, London, 1951.
298. *Burney C.*, Eastern Anatolia in the Chalcolithic and Bronze Age, *Anatolian Studies VIII*, 1958, p. 157–209.
299. *Burmeister St.*, Transport im 3. Jahrtausend vor Christus, Von Maikop bis Trialeti, Bonn, Dr Rudolf Habelt GmbH, 2010, p. 223–235.
300. *Guardata F. B.*, Les sepultures d'Ébla à l'Âge du Bronze Moyen, *Wirtschaft und Gesellschaft von Ebla*, Heideiberg, Orientverlag, 1988, 3–20.
301. *Gönül Egeli*, Die sogenannten Gefässständer der Karaz, Light on the Top of the Black Hill, in hon. of H. Tombei, Istanbul, 1998, 305–317.
302. *Güneri S.*, Doğu Anadolu'da yeni gözlemler, *Türk Arkeoloji Dergisi XXX*, 1992, 149–195.
303. *Hood S.*, Excavations at Tabara el Akrad 1948–1949, *Anatolian Studies I*, 1951, 113–147.
304. *Contenson de H.*, Rappports entre la Palestine et Ras Shamra-Ugarit au Bronze Ancien, *British Archaeological Reports, International Series* 527 (II), Oxford, Archaeopress, 1989, 317–330.
305. *Dunham S.*, Remarcs on some objects from Umm el Marri, 1994–1995, *American Journal of Archaeology* 101/2, 1997, p. 228–239.
306. *Esin U.*, Zur Datierung der vorgeschichtlichen Schichten von Degirmentepe bei Malatya in der östlichen Türkei, *Beiträge zur Altertumskunde Kleinasien*, K. Bittel-Festschrift, 1 (Text), 2 (Tafeln), Boehmer R.M., Hauptmann H. (Hrsg.), Mainz am Rhein, Philipp von Zabern, 1983, 13–22.
307. *Frankfort H.*, The art and architecture of the Ancient Orient, Harmondsworth, The Pelican, 1954.
308. *Havernick T.*, Nuzi-Perlen, *Beiträge zur Geschichte des Antiken Glases*, Philipp von Zabern, 1965, p. 615.
309. *Khazadian E.*, Metsamor 2, Les tombes du bronze moyen et recent, Paris, *Recherches et Publications*, 1995, 112p.
310. *Kull B.*, Untersuchungen zur Mittelbronzezeit in der Türkei und ihrer Bedeutung für die absolute Datierung der europäischen Bronzezeit, *Præhistorische Zeitschrift* 64, 1989, p. 48–73.
311. *Lloyd S., Gökce N.*, Excavations at Polatli, *Anatolian Studies I*, 1951, 21–75.
312. *Littauer Mary Aiken*, Rock Carvings of Chariots in Transcaucasia, Central Asia and Outer Mongolia, *Proceedings of the Prehistoric Society* 43, 1977, p. 243–262.
313. *Manaserian N.*, The Granilogy of Sheep from Bronze Age graves in the territory of Armenia, 6th ICAZ Congress, Washington, 1990.
314. *Mansfeld G.*, Gräber mit Wagen-Beigaben vom Frühdynastikum des Vorderen Orients zur Hallstattzeit Mitteleuropas, *Posavski Muze Brezice* 6, Brorice 1984, p. 9–29.
315. *Makkay J.*, Metal Forks as symbols of power and religion, *Acta Archaeologica Scientiarum Hungaricae* 35/3–4, Budapest, 1983, p. 313–344.
316. *Nioradze G.*, Der Verwahrfund von Kwemo Sasirethi, *Eurasia Septentrionalis Antiqua Va*, Helsinki, 1932, p. 18–21.
317. *Nioradze G.*, Der Verwahrfund von Kwemo-Sasirethi *Eurasia Septentrionalis Antiqua* 7, Berlin, 1941, 82–97.
318. *Özgüc T.*, Kültepe-Kanis II, Ankara, *Türk Tarih Kurumu*, 1986, 82 p.
319. *Palmieri A.*, Excavations at Arslantepe (Malatia), *Anatolian Studies* 41, 1981, p. 102–119.

320. **Petrossyan L.**, *Armenie Tresors de l'Armenie ancienne*, Nantas, 1996, p. 72–75, 88–86.
321. **Pizchelauri K. (Kote)**, *Die Zentraltranskaukasische archäologische Kultur des 14.–13. Jh. v. Chr., Kulturwesen, Charaktermerkmale, Verbreitungsareale*, Tbilissi, Metsniereba, 2005, 171 p.
322. **Piggott S.**, *The earliest wheeled vehicles and the Caucasian evidence*, *Proceedings of Prehistoric Society* XXXIV, 266–318.
323. **Porada E.**, *Seal impressions of Nuzi*, *The Annual of the American Schools of Oriental Research* 24, 1947, p. 615.
324. **Schaeffer Cl.**, *Stratigraphie comparee et chronologie de l'Asie Occidentale (III et II millnaires)*, Syrie, Palestine, Asie Mineure, Chypre, Perse et Caucase, London, Oxford University Press, 1948, 659 p.
325. **Smith A., Badalyan R., Avetisyan P., Zardaryan M.**, *Early complex societies in Southern Caucasia: a preliminary report on the 2002 investigations by Project ArA-GATS on the Tsakahovit plain, Republic of Armenia*, *American Journal of Archaeology* 108, 2004, p. 1–41.
326. **Starr R. F. S.**, *Nuzi Report on the Excavations at Yorgan-Tepe near Kirkuk, 1927–1931*, London, Harvard University Press, 1939.
327. **Thissen L. C.**, *An early bronze III pottery region between the middle Euphrates and Habur, New evidence from the Hammam et Turkman, To the Euphrates and Beyond: Archaeological Studies in Honour of Maurits Van Loon*, Rotterdam, Balkema, 1989, 195–211.
328. **Tallon F.**, *Metallurgie susienne, 1–2, Notes et documents des musnes de France 5/1–2*, Paris, Editions de la Rnunion des musnes nationaux, 1987.
329. **Tumanyan G.**, *Surface pottery of the Bronze and iron Age*, in: *The North-Eastern Frontier Uartians and Ron-Urartions in the Sevan Lake Basin*, Roma, 2002, p. 251–276.
330. **Xnkikyan O.**, *Syunik during the Bronze and Iron Ages*, Barrington, Mayreni Publishing, 2002, 258 p.

ՀԱՊԱՎՈՒՄՆԵՐ

- ԵՊՀ — Երևանի պետական համալսարան
 Բ/Ե — Բրոնզ երկաթեդարյան
 ԲԵՀ — Բանբեր Երևանի համալսարանի
 ԳԱԱ — Գիտությունների ազգային ակադեմիա
 ԴՀԱԱ — Դաշտային հնագիտական աշխատանքների արդյունքներ
 ԹՎ — Թռեղք-վանաձորյան
 ԽՍՀՄ — Խորհրդային Սոցիալիստական Հանրապետությունների Միություն
 ԽՍՀ — Խորհրդային Սոցիալիստական Հանրապետություն
 ԿԲ — Կարմիր բերդ
 ՀՍՍՀ ՖԱ — Հայաստանի Սովետական Սոցիալիստական Հանրապետության ֆիզիկական աշխարհագրություն
 ՀՍՍՀ ԳԱ — Հայաստանի Սովետական սոցիալիստական հանրապետության գիտությունների ակադեմիա
 ՀԷԿ — Հիդրոէլեկտրակայան
 ՀՊՊԹ — Հայաստանի պատմության պետական թանգարան
 ՀՀ ԳԱԱ — Հայաստանի Հանրապետության գիտությունների ազգային ակադեմիա
 ՀՀՀ — Հայաստանի հնագիտական հուշարձանները
 ՀԽՍՀ — Հայաստանի Խորհրդային Սոցիալիստական Հանրապետություն
 ՀՍՍՌ — Հայաստանի Սովետական Սոցիալիստական Ռեսպուբլիկա
 ՀՀ — Հայաստանի Հանրապետություն
 ՄԲ — Միջին բրոնզ
 ՊԲՀ — Պատմա-բանասիրական հանդես
 ՍԱ — Սևան-արցախյան
 ՎԲ — Վաղ բրոնզ
 ՎԿ — Վաղ կուրգանային
 ՎԵ — Վաղ երկաթ
 ՈԻԲ — Ուշ բրոնզ
 Ք.ա. — Քրիստոսից առաջ
 Դ. Բ. — Դամբանաբլուր
 Լ.Պ. — Լևոն Պետրոսյան
 АН Груз. ССР — Академия наук Грузинской ССР
 АО — Археологические открытия
 АзфАН — Азербайджанский филиал Академии наук
 АЗА — Археология зарубежной Азии
 ВГМГ — Вестник Гос. Музея Грузии
 ВЕУ — Вестник Ереванского университета
 ГАИМК — Государственная Академия истории материальной культуры
 До н. э. — До нашей эры
 ИФЖ — Историко-филологический журнал
 КСИИМК — Краткие сообщения института истории и материальной культуры
 МИА — Материалы и исследования по археологии СССР
 МКА — Материальная культура Азербайджана
 МНМ — Мифы народов мира
 ОККАЭ — Отчет Квемо-Картлийской археологической экспедиции
 ПАИ — Полевые археологические исследования
 СА — Советская Археология
 ТГУ — Тбилисский государственный университет

Ա Ղ Յ ՈՒ Ս Ա Կ Ն Ե Ր

ԱՂՅՈՒՄԱԿՆԵՐԻ ՑԱՆԿ

- Աղ. Ա. Լճաշենի հուշարձանախմբի տեղադրության քարտեզ
- Աղ. Բ. Դամբանադաշտի արևելյան հատվածի հանույթ
- Աղ. Գ. Դամբանադաշտի արևմտյան հատվածի հանույթ
- Աղ. 1. Չկալովկայի դամբարան
- Աղ. 2. Չկալովկայի դամբարան
- Աղ. 3. Չկալովկայի դամբարանի նյութեր
- Աղ. 4. դամբարան թիվ 55
- Աղ. 5. դամբարան թիվ 146
- Աղ. 6. դամբարան թիվ 120
- Աղ. 7. դամբարան թիվ 55
- Աղ. 8. դամբարան թիվ 123
- Աղ. 9. դամբարան թիվ 55
- Աղ. 10. դամբարան թիվ 120
- Աղ. 11. դամբարան թիվ 123
- Աղ. 12. դամբարան թիվ 14
- Աղ. 13. դամբարան թիվ 44
- Աղ. 14. դամբարան թիվ 75
- Աղ. 15. դամբարան թիվ 14
- Աղ. 16. նկ. 1–3, դամբարան թիվ 44, նկ. 4, դամբարան թիվ 42
- Աղ. 17. Սևան քաղաքի դամբարանի նյութեր
- Աղ. 18. դամբարան թիվ 46
- Աղ. 19. դամբարան թիվ 220
- Աղ. 20. դամբարան թիվ 220
- Աղ. 21. դամբարան թիվ 220
- Աղ. 22. դամբարան թիվ 220
- Աղ. 23. դամբարան թիվ 220
- Աղ. 24. դամբարան թիվ 46
- Աղ. 25. դամբարան թիվ 46
- Աղ. 26. դամբարան թիվ 46
- Աղ. 27. դամբարան թիվ 46
- Աղ. 28. դամբարան թիվ 46
- Աղ. 29. դամբարան թիվ 36
- Աղ. 30. դամբարան թիվ 203
- Աղ. 31. դամբարան թիվ 36
- Աղ. 32. դամբարան թիվ 223
- Աղ. 33. դամբարան թիվ 40
- Աղ. 34. նկ. 1–6, դամբարան թիվ 212
- Աղ. 35. դամբարան թիվ 40
- Աղ. 36. դամբարան թիվ 105
- Աղ. 37. դամբարան թիվ 105
- Աղ. 38. դամբարան թիվ 129
- Աղ. 39. դամբարան թիվ 223
- Աղ. 40. նկ. 1, 4, դամբարան 135, նկ. 2, 3 դամբարան 136, նկ. 7 դամբարան 74, նկ. 5, դամբարան 75, նկ. 8, դամբարան 76
- Աղ. 41. դամբարան թիվ 223
- Աղ. 42. նկ. 1, 2, դամբարան թիվ 60, նկ. 3, դամբարան թիվ 72, նկ. 4, 5, դամբարան թիվ 203
- Աղ. 43. դամբարան թիվ 223
- Աղ. 44. դամբանաբույր թիվ 60
- Աղ. 45. դամբարան թիվ 58
- Աղ. 46. դամբարան թիվ 58
- Աղ. 47. դամբարան թիվ 58
- Աղ. 48. դամբարան թիվ 212
- Աղ. 49. դամբարան թիվ 129
- Աղ. 50. դամբանաբույր թիվ 44
- Աղ. 51. դամբանաբույր թիվ 44
- Աղ. 52. կրոմլեխ թիվ 32
- Աղ. 53. դամբանաբույր թիվ 135
- Աղ. 54. դամբանաբույր թիվ 136
- Աղ. 55. դամբարան թիվ 72
- Աղ. 56. դամբարան թիվ 74
- Աղ. 57. դամբարան թիվ 76
- Աղ. 58. դամբարան թիվ 209
- Աղ. 59. դամբարան թիվ 209
- Աղ. 60. նկ. 1, 2, դամբարան թիվ 209, նկ. 3–9, դամբարան թիվ 213, նկ. 4, դամբարան թիվ 219
- Աղ. 61. դամբարան թիվ 213
- Աղ. 62. դամբարան թիվ 219
- Աղ. 63. դամբանաբույր թիվ 221
- Աղ. 64. դամբանաբույր թիվ 221

- Աղ. 65. դամբարանաբույր թիվ 221
- Աղ. 66. դամբարան թիվ 90
- Աղ. 67. դամբարան թիվ 222
- Աղ. 68. դամբարան թիվ 66
- Աղ. 69. դամբարան թիվ 222
- Աղ. 70. նկ. 1–3, դամբարան թիվ 68, նկ. 4–7, դամբարան թիվ 66
- Աղ. 71. դամբարան թիվ 121
- Աղ. 72. դամբարան թիվ 222
- Աղ. 73. դամբարան թիվ 90
- Աղ. 74. դամբարան թիվ 90
- Աղ. 75. դամբարան թիվ 140
- Աղ. 76. դամբարան թիվ 88
- Աղ. 77. դամբարան թիվ 43
- Աղ. 78. դամբարան թիվ 88
- Աղ. 79. դամբարան թիվ 68
- Աղ. 80. դամբարան թիվ 43
- Աղ. 81. դամբարան թիվ 121
- Աղ. 82. դամբարան թիվ 85
- Աղ. 83. դամբարան թիվ 85
- Աղ. 84. դամբարան թիվ 5
- Աղ. 85. դամբարան թիվ 5
- Աղ. 86. նկ. 1–6, դամբարան թիվ 140, նկ. 7–9, դամբարան թիվ 141
- Աղ. 87. դամբարան թիվ 65
- Աղ. 88. դամբարան թիվ 141
- Աղ. 89. դամբարան թիվ 124
- Աղ. 90. դամբարան թիվ 38
- Աղ. 91. դամբարան թիվ 29
- Աղ. 92. նկ. 1, դամբարան թիվ 29, նկ. 3–6, դամբարան թիվ 63, նկ. 7, 8, դամբարան թիվ 70
- Աղ. 93. դամբարան թիվ 38
- Աղ. 94. դամբարան թիվ 42
- Աղ. 95. դամբարան թիվ. 31
- Աղ. 96. դամբարան թիվ 42
- Աղ. 97. դամբարան թիվ 31
- Աղ. 98. դամբարան թիվ 63
- Աղ. 99. դամբարան թիվ 47
- Աղ. 100. դամբարան թիվ 47
- Աղ. 101. դամբարան թիվ 65
- Աղ. 102. դամբարան թիվ 70
- Աղ. 103. դամբարան թիվ 67
- Աղ. 104. դամբարան թիվ 93
- Աղ. 105. դամբարան թիվ 67
- Աղ. 106. դամբարան թիվ 93
- Աղ. 107. դամբարան թիվ 98
- Աղ. 108. դամբարան թիվ 115
- Աղ. 109. դամբարան թիվ 98
- Աղ. 110. նկ. 1–5, դամբարան թիվ 123
- Աղ. 111. դամբարան թիվ 115
- Աղ. 112. նկ. 1–2 դամբարան թիվ 8
- Աղ. 113. դամբարան թիվ 116
- Աղ. 114. դամբարան թիվ 123
- Աղ. 115. դամբարան թիվ 116
- Աղ. 116. դամբարան թիվ 8
- Աղ. 117. դամբարան թիվ 132
- Աղ. 118. դամբարան թիվ 142
- Աղ. 119. դամբարան թիվ 132
- Աղ. 120. դամբարան թիվ 144
- Աղ. 121. նկ. 1–3, դամբարան թիվ 142, նկ. 4–7, դամբարան թիվ 143
- Աղ. 122. դամբարան թիվ 143
- Աղ. 123. դամբարան թիվ 144
- Աղ. 124. դամբարան թիվ 144
- Աղ. 125. դամբարան թիվ 146
- Աղ. 126. նկ. 1–4, դամբարան թիվ 146, նկ. 5–7, դամբարան թիվ 170
- Աղ. 127. դամբարան թիվ 151
- Աղ. 128. նկ. 1, դամբարան թիվ 154, նկ. 2, 3, դամբարան թիվ 167, նկ. 4, դամբարան թիվ 164, նկ. 5, դամբարան թիվ 168
- Աղ. 129. նկ. 1–5, դամբարան թիվ 151, նկ. 6, 7, դամբարան թիվ 173
- Աղ. 130. դամբարան թիվ 154
- Աղ. 131. դամբարան թիվ 167
- Աղ. 132. դամբարան թիվ 164
- Աղ. 133. դամբարան թիվ 168
- Աղ. 134. դամբարան թիվ 170
- Աղ. 135. դամբարան թիվ 173
- Աղ. 136. նկ. 1–2, դամբարան թիվ 175, նկ. 3–6, դամբարան թիվ 177
- Աղ. 137. դամբարան թիվ 175
- Աղ. 138. դամբարան թիվ 177
- Աղ. 139. դամբարանաբույր թիվ 5
- Աղ. 140. դամբարանաբույր թիվ 5

- Աղ.141. դամբանաբույր թիվ 5
 Աղ.142. դամբանաբույր թիվ 5
 Աղ.143. դամբանաբույր թիվ 5
 Աղ.144. դամբանաբույր թիվ 5
 Աղ.145. դամբանաբույր թիվ 5
 Աղ.146. դամբարան թիվ 218
 Աղ.147. դամբանաբույր թիվ 5
 Աղ.148. դամբարան թիվ 39
 Աղ.149. դամբարան թիվ 218
 Աղ.150. նկ.1-4, դամբարան թիվ 1,
 նկ.5-6, դամբարան թիվ 3
 Աղ.151. դամբարան թիվ 218
 Աղ.152. նկ.1,3, դամբարան թիվ 118
 Աղ.153. դամբարան թիվ 108
 Աղ.154. դամբարան թիվ 118
 Աղ.155. դամբարան թիվ 108
 Աղ.156. նկ.2, 4-6, դամբարան թիվ 118
 Աղ.157. դամբարան թիվ 108
 Աղ.158. դամբարան թիվ 118
 Աղ.159. դամբարան թիվ 118
 Աղ.160. դամբարան թիվ 3
 Աղ.161. դամբարան թիվ 97
 Աղ.162. դամբարան թիվ 97
 Աղ.163. դամբարան թիվ 97
 Աղ.164. դամբարան թիվ 97
 Աղ.165. դամբարան թիվ 1
 Աղ.166. դամբարան թիվ 10
 Աղ.167. դամբարան թիվ 3
 Աղ.168. դամբարան թիվ 8
 Աղ.169. դամբարան թիվ 24
 Աղ.170. դամբարան թիվ 13
 Աղ.171. դամբարան թիվ 19
 Աղ.172. դամբարան թիվ 23
 Աղ.173. դամբարան թիվ 13
 Աղ.174. դամբարան թիվ 19
 Աղ.175. դամբարան թիվ 21
 Աղ.176. դամբարան թիվ 22
 Աղ.177. դամբարան թիվ 21
 Աղ.178. դամբարան թիվ 22
 Աղ.179. դամբարան թիվ 23
 Աղ.180. նկ.1-4, դամբարան թիվ 24,
 նկ.5-7, դամբարան թիվ 94
 Աղ.181. դամբարան թիվ 27
 Աղ.182. դամբարան թիվ 27
 Աղ.183. դամբարան թիվ 33
 Աղ.184. դամբարան թիվ 33
 Աղ.185. դամբարան թիվ 34
 Աղ.186. դամբարան թիվ 34
 Աղ.187. դամբարան թիվ 39
 Աղ.188. դամբարան թիվ 35
 Աղ.189. դամբարան թիվ 35
 Աղ.190. դամբարան թիվ 36
 Աղ.191. դամբարան թիվ 36
 Աղ.192. դամբարան թիվ 40
 Աղ.193. դամբարան թիվ 40
 Աղ.194. դամբարան թիվ 41
 Աղ.195. նկ.5, դամբարան թիվ 41,
 նկ.4,6, դամբարան թիվ 48,
 նկ.1-3, դամբարան թիվ 62
 Աղ.196. դամբարան թիվ 45
 Աղ.197. դամբարան թիվ 45
 Աղ.198. դամբարան թիվ 46
 Աղ.199. դամբարան թիվ 46
 Աղ.200. դամբարան թիվ 48
 Աղ.201. դամբարան թիվ 49
 Աղ.202. դամբարան թիվ 49
 Աղ.203. դամբարան թիվ 49
 Աղ.204. դամբարան թիվ 50
 Աղ.205. դամբարան թիվ 50
 Աղ.206. դամբարան թիվ 53
 Աղ.207. դամբարան թիվ 53
 Աղ.208. դամբարան թիվ 57
 Աղ.209. դամբարան թիվ 57
 Աղ.210. դամբարան թիվ 59
 Աղ.211. դամբարան թիվ 64
 Աղ.212. դամբարան թիվ 59
 Աղ.213. դամբարան թիվ 61
 Աղ.214. դամբարան թիվ 61
 Աղ.215. դամբարան թիվ 62
 Աղ.216. դամբարան թիվ 69
 Աղ.217. դամբարան թիվ 71
 Աղ.218. նկ.1-4, դամբարան թիվ 64,
 նկ.5-8, դամբարան թիվ 69
 Աղ.219. դամբարան թիվ 73
 Աղ.220. դամբարան թիվ 71
 Աղ.221. դամբարան թիվ 78

- Աղ. 222. դամբարան թիվ 73
 Աղ. 223. դամբարան թիվ 77
 Աղ. 224. դամբարան թիվ 77
 Աղ. 225. դամբարան թիվ 78
 Աղ. 226. դամբարան թիվ 79
 Աղ. 227. դամբարան թիվ 79
 Աղ. 228. դամբարան թիվ 79
 Աղ. 229. դամբարան թիվ 80
 Աղ. 230. նկ. 1–5, դամբարան թիվ 80,
 նկ. 6, 7, դամբարան թիվ 81
 Աղ. 231. դամբարան թիվ 81
 Աղ. 232. դամբարան թիվ 82
 Աղ. 233. նկ. 1–5, դամբարան թիվ 82,
 նկ. 6, 7, դամբարան թիվ 83
 Աղ. 234. դամբարան թիվ 87
 Աղ. 235. դամբարան թիվ 83
 Աղ. 236. դամբարան թիվ 86
 Աղ. 237. դամբարան թիվ 84
 Աղ. 238. դամբարան թիվ 84
 Աղ. 239. դամբարան թիվ 86
 Աղ. 240. դամբարան թիվ 96
 Աղ. 241. դամբարան թիվ 87
 Աղ. 242. նկ. 1–5, դամբարան թիվ 89,
 նկ. 6–9, դամբարան թիվ 92
 Աղ. 243. դամբարան թիվ 89
 Աղ. 244. դամբարան թիվ 91
 Աղ. 245. դամբարան թիվ 91
 Աղ. 246. նկ. 1–5, դամբարան թիվ 95,
 նկ. 6–9 դամբարան թիվ 96
 Աղ. 247. դամբարան թիվ 92
 Աղ. 248. նկ. 1–6, դամբարան թիվ 180,
 նկ. 7, 8, դամբարան թիվ 188
 Աղ. 249. դամբարան թիվ 94
 Աղ. 250. դամբարան թիվ 95
 Աղ. 251. դամբարան թիվ 97
 Աղ. 252. նկ. 1–5, դամբարան թիվ 97,
 նկ. 6–8, դամբարան թիվ 99
 Աղ. 253. դամբարան թիվ 99
 Աղ. 254. դամբարան թիվ 100
 Աղ. 255. նկ. 5–7, դամբարան թիվ 100,
 նկ. 1–4, դամբարան թիվ 102
 Աղ. 256. դամբարան թիվ 102
 Աղ. 257. դամբարան թիվ 103
 Աղ. 258. դամբարան թիվ 104
 Աղ. 259. նկ. 3, 4, դամբարան թիվ 103,
 նկ. 1, 2, դամբարան թիվ 106,
 նկ. 5–8, դամբարան թիվ 107
 Աղ. 260. 2, 3, դամբարան թիվ 104
 Աղ. 261. դամբարան թիվ 104
 Աղ. 262. նկ. 1, 4, դամբարան թիվ 104
 Աղ. 263. դամբարան թիվ 106
 Աղ. 264. դամբարան թիվ 106
 Աղ. 265. դամբարան թիվ 107
 Աղ. 266. դամբարան թիվ 109
 Աղ. 267. դամբարան թիվ 109
 Աղ. 268. դամբարան թիվ 113
 Աղ. 269. դամբարան թիվ 110
 Աղ. 270. նկ. 1–5, դամբարան թիվ 113,
 նկ. 6–8, դամբարան թիվ 114
 Աղ. 271. դամբարան թիվ 110
 Աղ. 272. դամբարան թիվ 111
 Աղ. 273. դամբարան թիվ 111
 Աղ. 274. դամբարան թիվ 112
 Աղ. 275. դամբարան թիվ 112
 Աղ. 276. դամբարան թիվ 114
 Աղ. 277. դամբարան թիվ 117
 Աղ. 278. դամբարան թիվ 117
 Աղ. 279. դամբարան թիվ 119
 Աղ. 280. դամբարան թիվ 119
 Աղ. 281. դամբարան թիվ 147
 Աղ. 282. դամբարան թիվ 119
 Աղ. 283. դամբարան թիվ 120
 Աղ. 284. դամբարան թիվ 120
 Աղ. 285. դամբարան թիվ 126
 Աղ. 286. դամբարան թիվ 122
 Աղ. 287. դամբարան թիվ 122
 Աղ. 288. դամբարան թիվ 124
 Աղ. 289. նկ. 1–4, դամբարան թիվ 124,
 նկ. 5–7, դամբարան թիվ 127
 Աղ. 290. դամբարան թիվ 126
 Աղ. 291. դամբարան թիվ 128
 Աղ. 292. դամբարան թիվ 127
 Աղ. 293. դամբարան թիվ 131
 Աղ. 294. դամբարան թիվ 128
 Աղ. 295. դամբարան թիվ 131
 Աղ. 296. դամբարան թիվ 130
 Աղ. 297. դամբարան թիվ 130

- Աղ. 298. դամբարան թիվ 134
 Աղ. 299. դամբարան թիվ 137
 Աղ. 300. նկ. 5–8, դամբարան թիվ 134, նկ. 1–4, դամբարան թիվ 137
 Աղ. 301. դամբարան թիվ 137
 Աղ. 302. դամբարան թիվ 145
 Աղ. 303. դամբարան թիվ 139
 Աղ. 304. դամբարան թիվ 139
 Աղ. 305. դամբարան թիվ 145
 Աղ. 306. դամբարան թիվ 147
 Աղ. 307. դամբարան թիվ 148
 Աղ. 308. նկ. 1, դամբարան թիվ 148, նկ. 2–6, դամբարան թիվ 149
 Աղ. 309. դամբարան թիվ 149
 Աղ. 310. դամբարան թիվ 150
 Աղ. 311. դամբարան թիվ 152
 Աղ. 312. դամբարան թիվ 155
 Աղ. 313. դամբարան թիվ 150
 Աղ. 314. դամբարան թիվ 155
 Աղ. 315. դամբարան թիվ 150
 Աղ. 316. նկ. 5–6, դամբարան թիվ 155, նկ. 7, դամբարան թիվ 159, նկ. 8, դամբարան թիվ 178
 Աղ. 317. դամբարան թիվ 152
 Աղ. 318. դամբարան թիվ 171
 Աղ. 319. դամբարան թիվ 156
 Աղ. 320. դամբարան թիվ 157
 Աղ. 321. նկ. 1–4, դամբարան թիվ 156, նկ. 5–9, դամբարան թիվ 160
 Աղ. 322. դամբարան թիվ 157
 Աղ. 323. դամբարան թիվ 166
 Աղ. 324. դամբարան թիվ 159
 Աղ. 325. դամբարան թիվ 160
 Աղ. 326. դամբարան թիվ 161
 Աղ. 327. նկ. 1–3, դամբարան թիվ 161, նկ. 4–6, 162 դամբարան թիվ
 Աղ. 328. դամբարան թիվ 166
 Աղ. 329. դամբարան թիվ 162
 Աղ. 330. դամբարան թիվ 163
 Աղ. 331. դամբարան թիվ 165
 Աղ. 332. նկ. 7–10, դամբարան թիվ 163, նկ. 1–6 դամբարան թիվ 165
 Աղ. 333. դամբարան թիվ 172
 Աղ. 334. դամբարան թիվ 169
 Աղ. 335. դամբարան թիվ 174
 Աղ. 336. նկ. 1–6, դամբարան թիվ 169, նկ. 7–9, դամբարան թիվ 176, նկ. 10, 11, դամբարան թիվ 190
 Աղ. 337. նկ. 1–7, դամբարան թիվ 171
 Աղ. 338. դամբարան թիվ 178
 Աղ. 339. նկ. 1–6, դամբարան թիվ 172, նկ. 7, 8, դամբարան թիվ 183
 Աղ. 340. դամբարան թիվ 181
 Աղ. 341. դամբարան թիվ 176
 Աղ. 342. դամբարան թիվ 179
 Աղ. 343. նկ. 1–4, դամբարան թիվ 179, նկ. 5–10, դամբարան թիվ 181
 Աղ. 344. դամբարան թիվ 180
 Աղ. 345. դամբարան թիվ 183
 Աղ. 346. դամբարան թիվ 184
 Աղ. 347. նկ. 11, 12, դամբարան թիվ 184, նկ. 1–10, դամբարան թիվ
 Աղ. 348. դամբարան թիվ 185
 Աղ. 349. նկ. 1–5, դամբարան թիվ 185, նկ. 6–8, դամբարան թիվ 189
 Աղ. 350. դամբարան թիվ 187
 Աղ. 351. դամբարան թիվ 188
 Աղ. 352. դամբարան թիվ 189
 Աղ. 353. դամբարան թիվ 190
 Աղ. 354. դամբարան թիվ 191
 Աղ. 355. նկ. 1–5, դամբարան թիվ 191, նկ. 6–8, դամբարան թիվ 192
 Աղ. 356. դամբարան թիվ 192
 Աղ. 357. նկ. 6–8, դամբարան թիվ 193, նկ. 1–5, դամբարան թիվ 194
 Աղ. 358. դամբարան թիվ 193
 Աղ. 359. դամբարան թիվ 194
 Աղ. 360. դամբարան թիվ 195
 Աղ. 361. նկ. 1–6, դամբարան թիվ 195, նկ. 7, 8, դամբարան թիվ 196
 Աղ. 362. դամբարան թիվ 196
 Աղ. 363. դամբարան թիվ 198
 Աղ. 364. նկ. 1–7, դամբարան թիվ 198, նկ. 8, 9, դամբարան թիվ 199
 Աղ. 365. դամբարան թիվ 199
 Աղ. 366. նկ. 1–2, դամբարան թիվ 200, նկ. 3, դամբարան թիվ 201, նկ. 4, դամբարան թիվ 202, նկ. 5, 6, դամբարան թիվ 204, նկ. 7–10, դամբարան թիվ 207

- Աղ.367. դամբարան թիվ 200
 Աղ.368. դամբարան թիվ 204
 Աղ.369. դամբարան թիվ 205
 Աղ.370. դամբարան թիվ 201
 Աղ.371. դամբարան թիվ 202
 Աղ.372. դամբարան թիվ 206
 Աղ.373. նկ.1-3, դամբարան թիվ 205,
 նկ.4,5, դամբարան թիվ 206
 Աղ.374. նկ.1-5, դամբարան թիվ 208,
 նկ.6,7, դամբարան թիվ 216
 Աղ.375. դամբարան թիվ 207
 Աղ.376. դամբարան թիվ 208
 Աղ.377. դամբարան թիվ 216
 Աղ.378. դամբանախոց թիվ 2
 (ըստ Հ. Մնացականյանի)
 Աղ.379. դամբանաբլուր թիվ 2
 Աղ.380. դամբանաբլուր թիվ 2
 Աղ.381. դամբանաբլուր թիվ 2
 Աղ.382. դամբանաբլուր թիվ 2
 Աղ.383. դամբանաբլուր թիվ 2
 Աղ.384. դամբանաբլուր թիվ 2
 Աղ.385. դամբանաբլուր թիվ 2
 Աղ.386. դամբանաբլուր թիվ 2
 Աղ.387. դամբանաբլուր թիվ 2
 Աղ.388. դամբանաբլուր թիվ 2
 Աղ.389. դամբանաբլուր թիվ 2
 Աղ.390. դամբարան թիվ 9
 Աղ.391. դամբանաբլուր թիվ 2
 Աղ.392. դամբանաբլուր թիվ 2
 Աղ.393. դամբանաբլուր թիվ 2
 Աղ.394. դամբարան թիվ 7
 Աղ.395. դամբանաբլուր թիվ 2
 Աղ.396. դամբարան թիվ 7
 Աղ.397. դամբարան թիվ 2
 Աղ.398. դամբարան թիվ 9
 Աղ.399. դամբարան թիվ 6
 Աղ.400. դամբարան թիվ 6
 Աղ.401. դամբարան թիվ 6
 Աղ.402. դամբարան թիվ 9
 Աղ.403. դամբարան թիվ 9
 Աղ.404. դամբարան թիվ 10
 Աղ.405. դամբարան թիվ 10
 Աղ.406. դամբարան թիվ 11
 Աղ.407. նկ.1-3, դամբարան թիվ 11,
 նկ.4-6, դամբարան թիվ 14
 Աղ.408. դամբարան թիվ 12
 Աղ.409. դամբարան թիվ 14
 Աղ.410. դամբարան թիվ 12
 Աղ.411. դամբարան թիվ 15
 Աղ.412. դամբարան թիվ 12
 Աղ.413. դամբարան թիվ 16
 Աղ.414. դամբարան թիվ 15
 Աղ.415. դամբարան թիվ 16
 Աղ.416. դամբարան թիվ 17
 Աղ.417. դամբարան թիվ 16
 Աղ.418. դամբարան թիվ 17
 Աղ.419. դամբարան թիվ 20
 Աղ.420. դամբարան թիվ 18
 Աղ.421. դամբարան թիվ 18
 Աղ.422. դամբարան թիվ 20
 Աղ.423. դամբարան թիվ 30
 Աղ.424. նկ.1-5, դամբարան թիվ 30,
 նկ.6-18, դամբարան թիվ 52
 Աղ.425. դամբարան թիվ 52
 Աղ.426. դամբարան թիվ 52
 Աղ.427. դամբարան թիվ 54
 Աղ.428. դամբարան թիվ 54
 Աղ.429. դամբարան թիվ 54
 Աղ.430. դամբարան թիվ 54
 Աղ.431. դամբարան թիվ 54
 Աղ.432. Պերճանքի առարկաներ
 Աղ.433. Պերճանքի առարկաներ
 Աղ.434. Պերճանքի առարկաներ
 Աղ.435. Պերճանքի առարկաներ

Աղյուսակ Ը

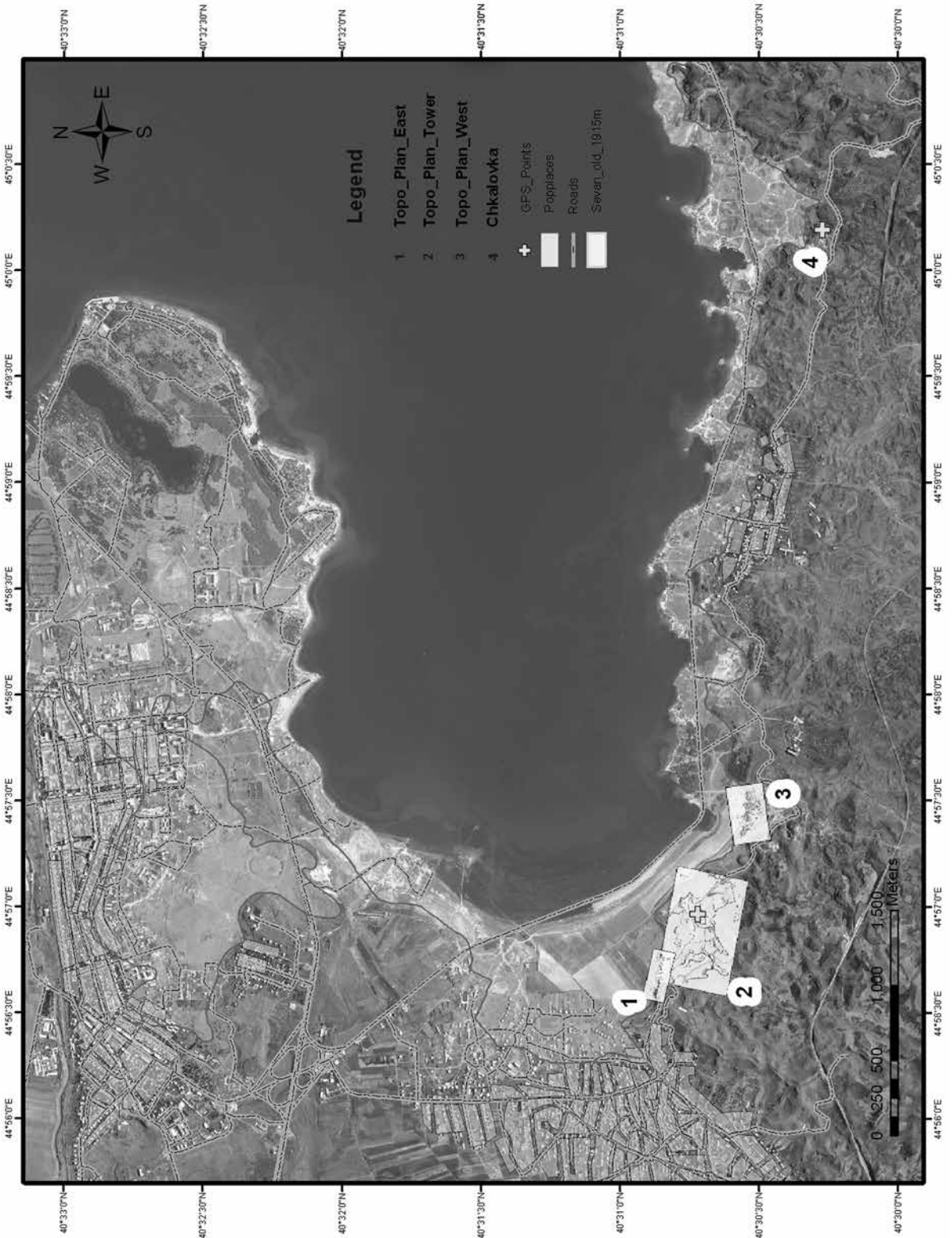

Աղյուսակ F

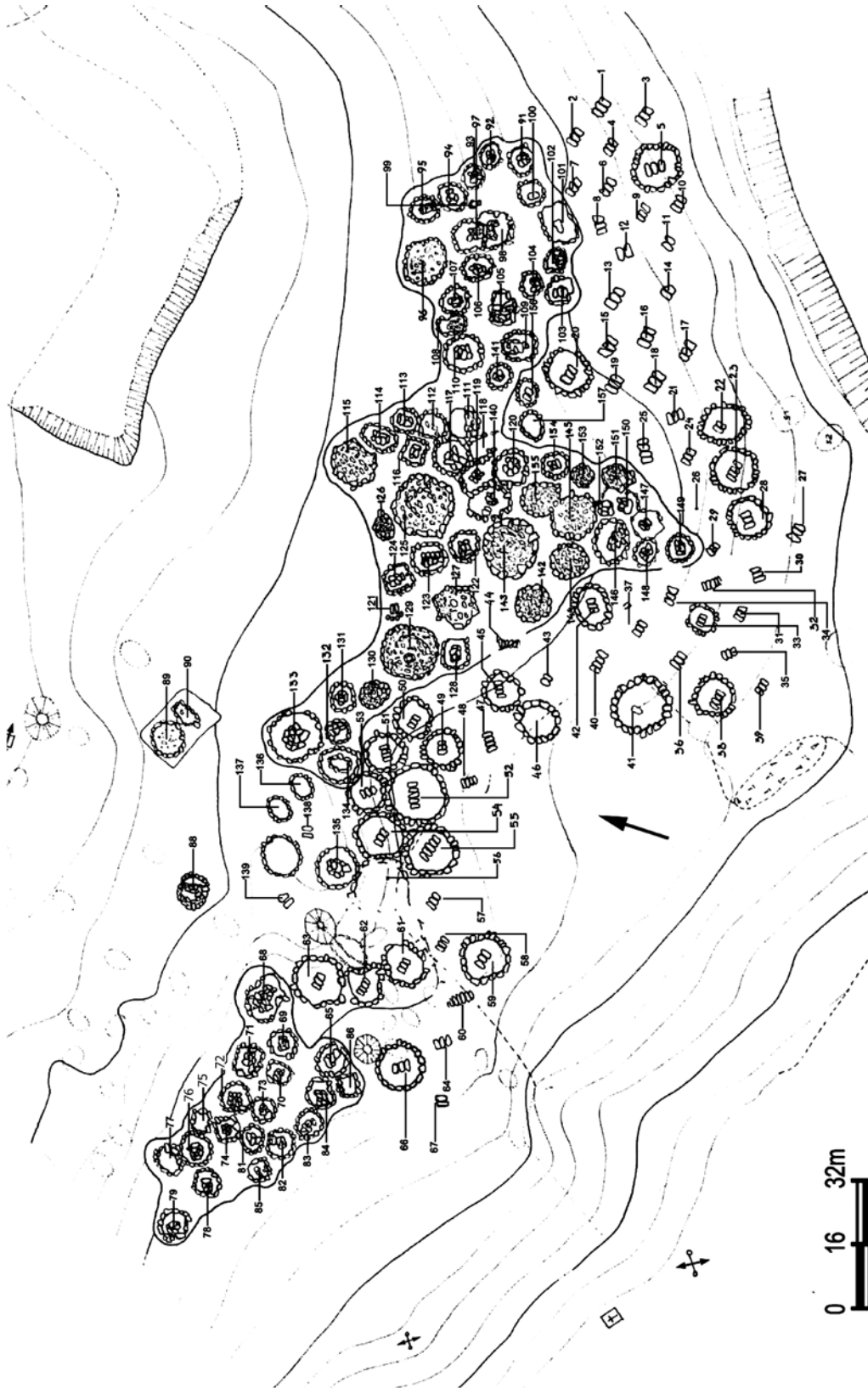

ՄԱՍԿԱԳԻՃ ԼՃԱՉԵՆԻ ԴԱՄԲԱՆՆԱԴԱՇԻ

(Արևելյան խառված)

Աղյուսակ 9

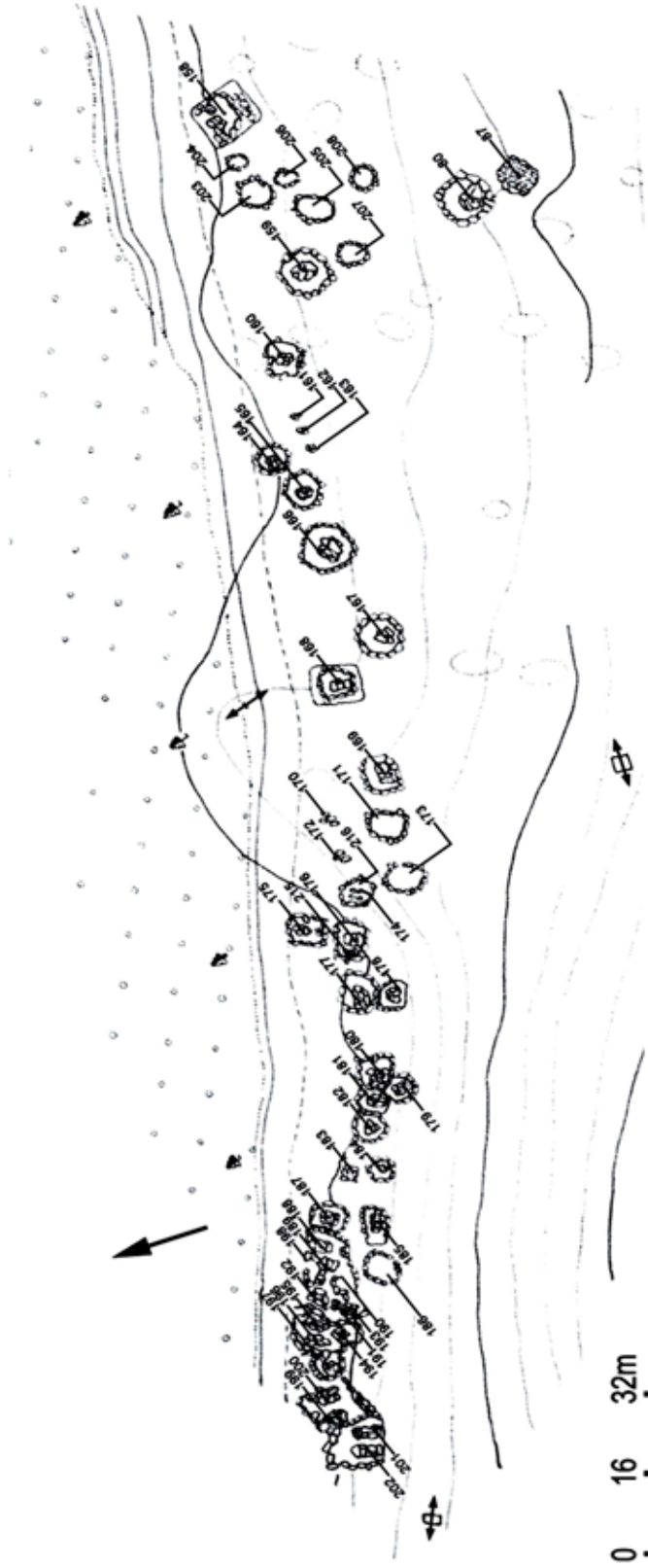

ՀԱՏԱԿԱԳԻԾ ԼՃԱՃԵՆԻ ԴԱՄԲԱՆԱԴԱՃՏԻ

(Արևմտյան հատված)

Աղյուսակ 1

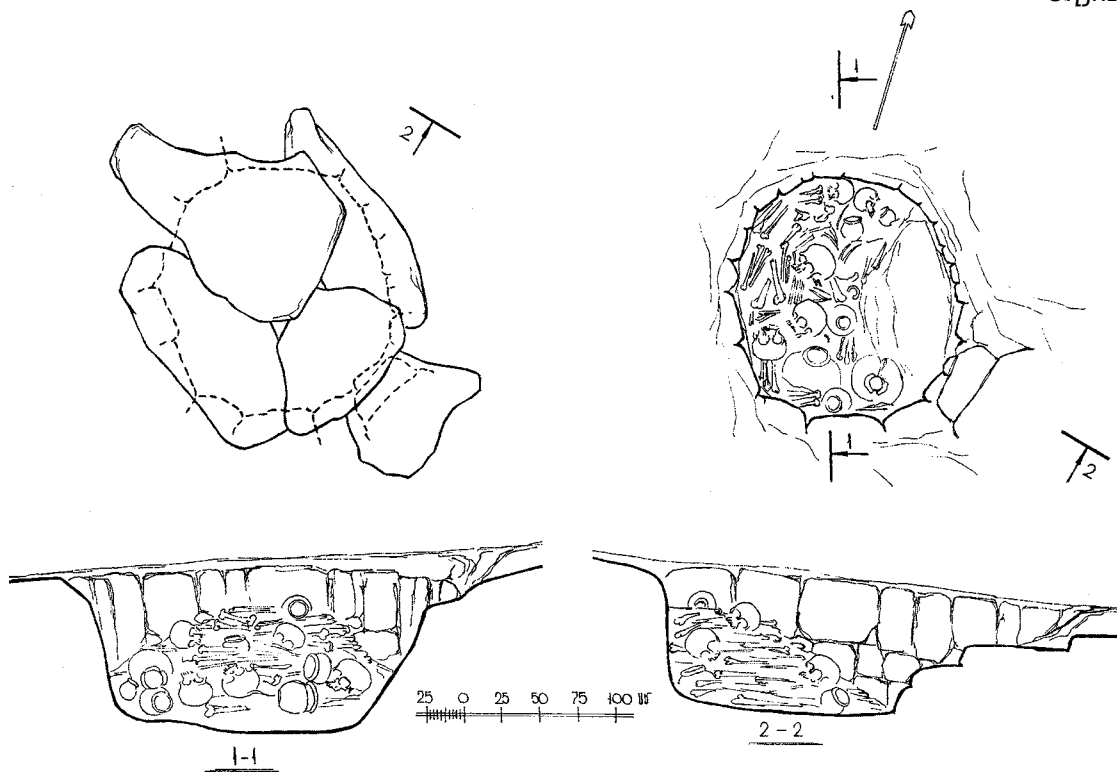

Աղյուսակ 2

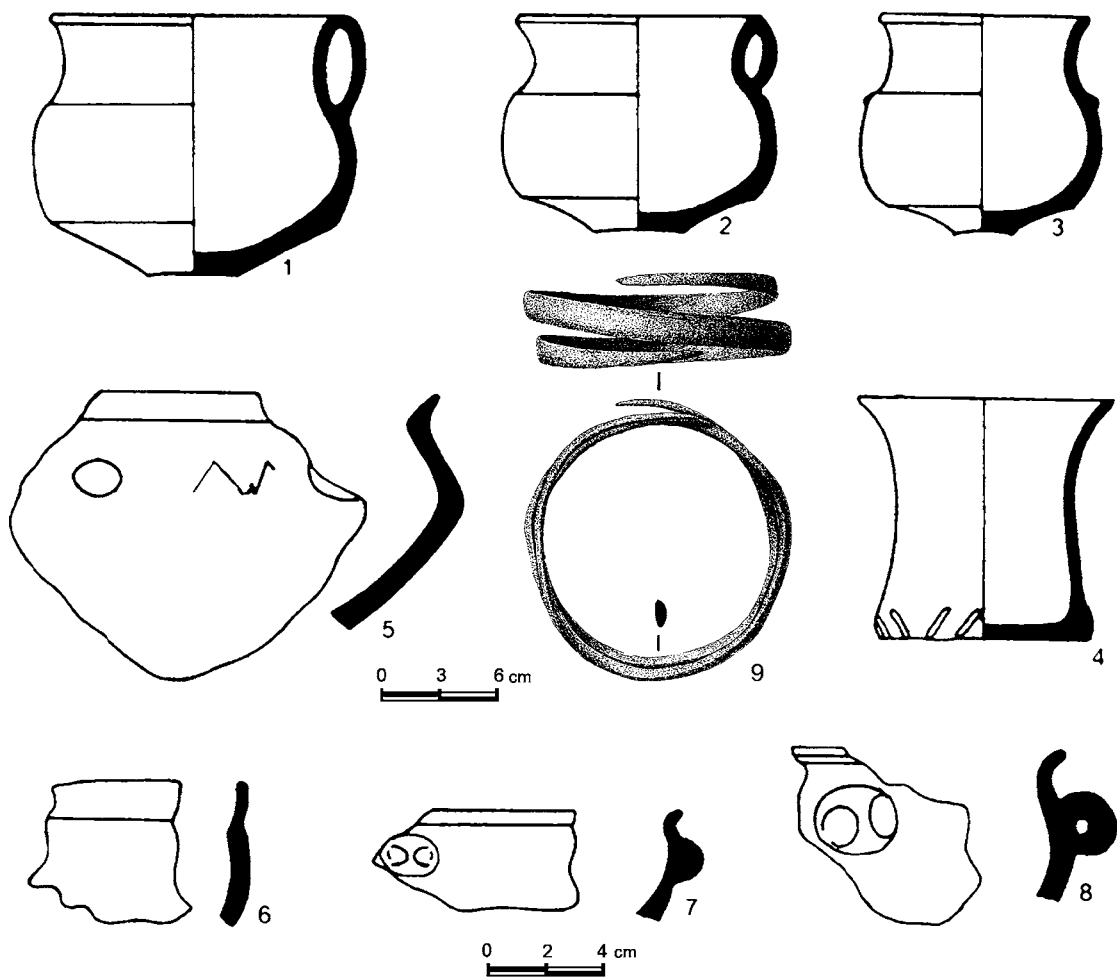

Աղյուսակ 3

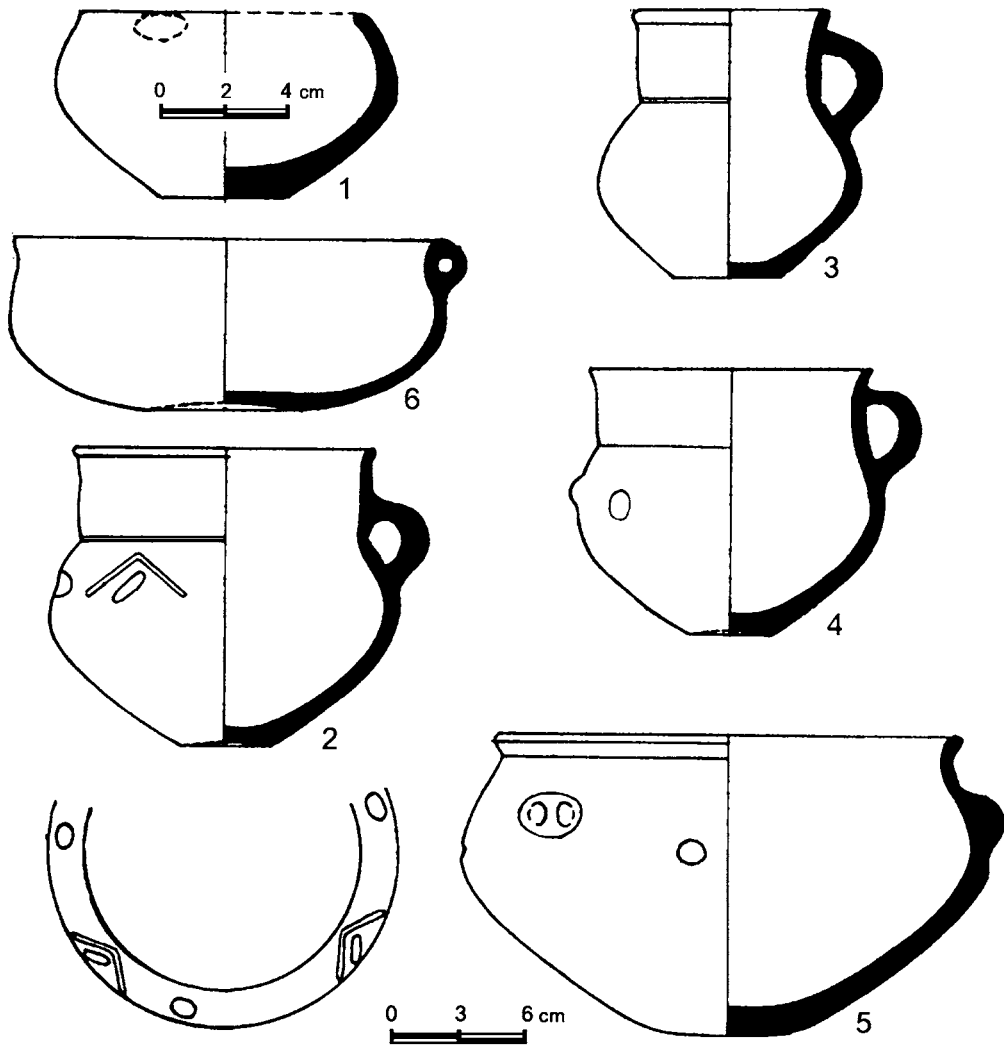

Աղյուսակ 4

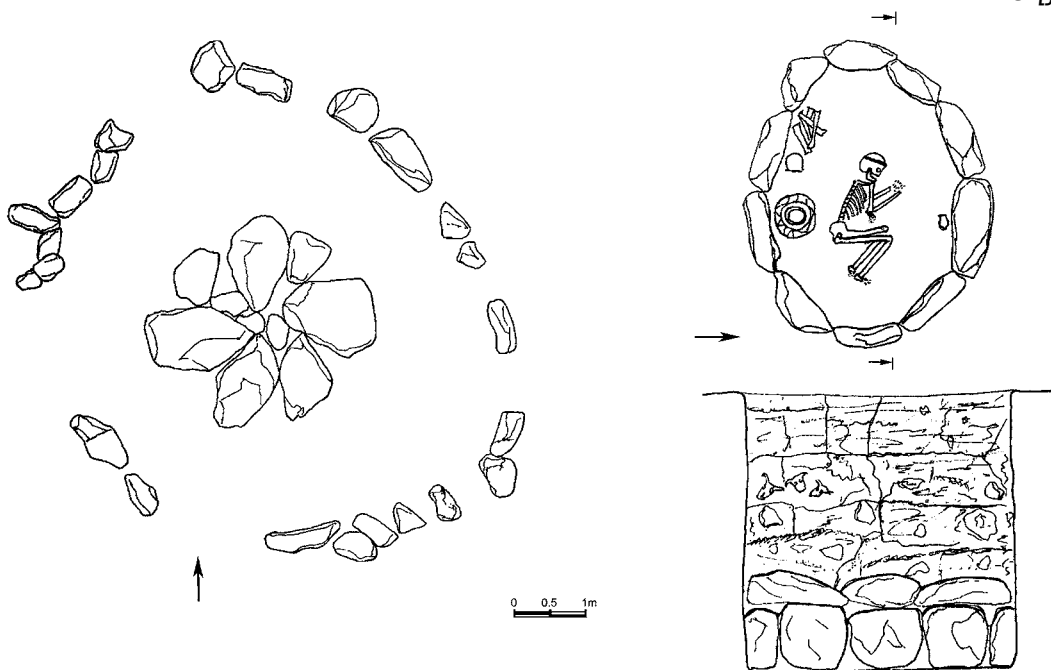

Աղյուսակ 5

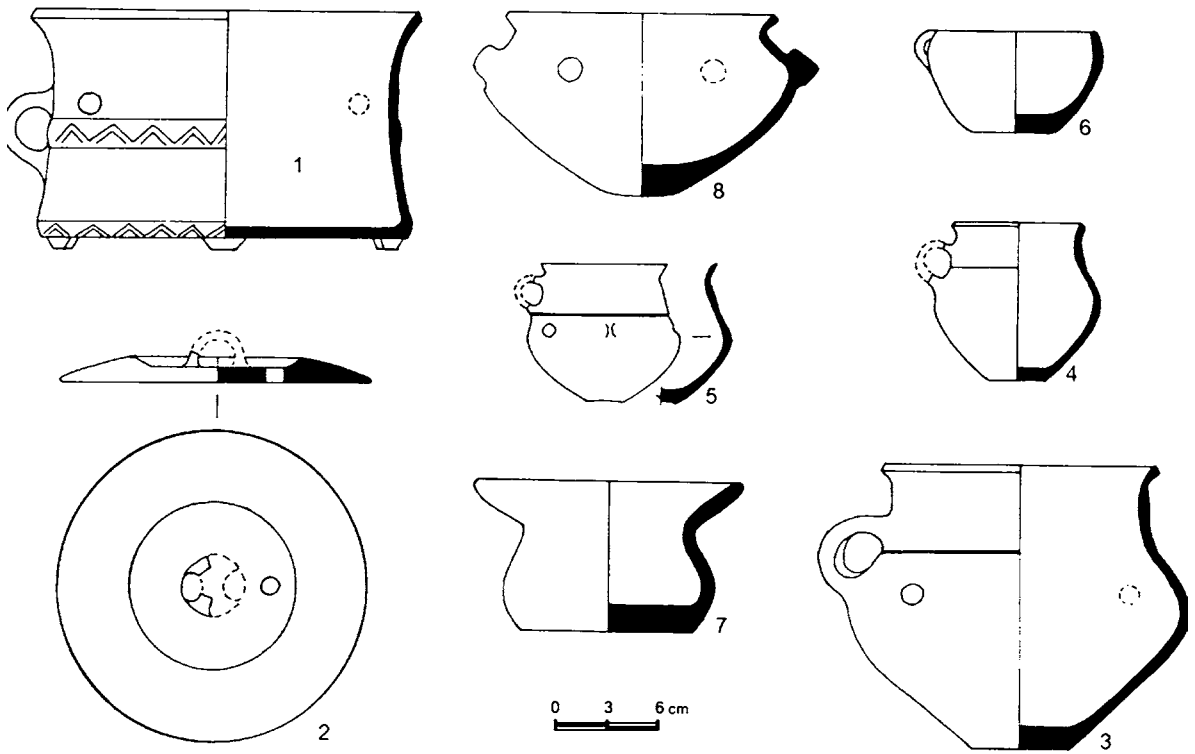

Աղյուսակ 6

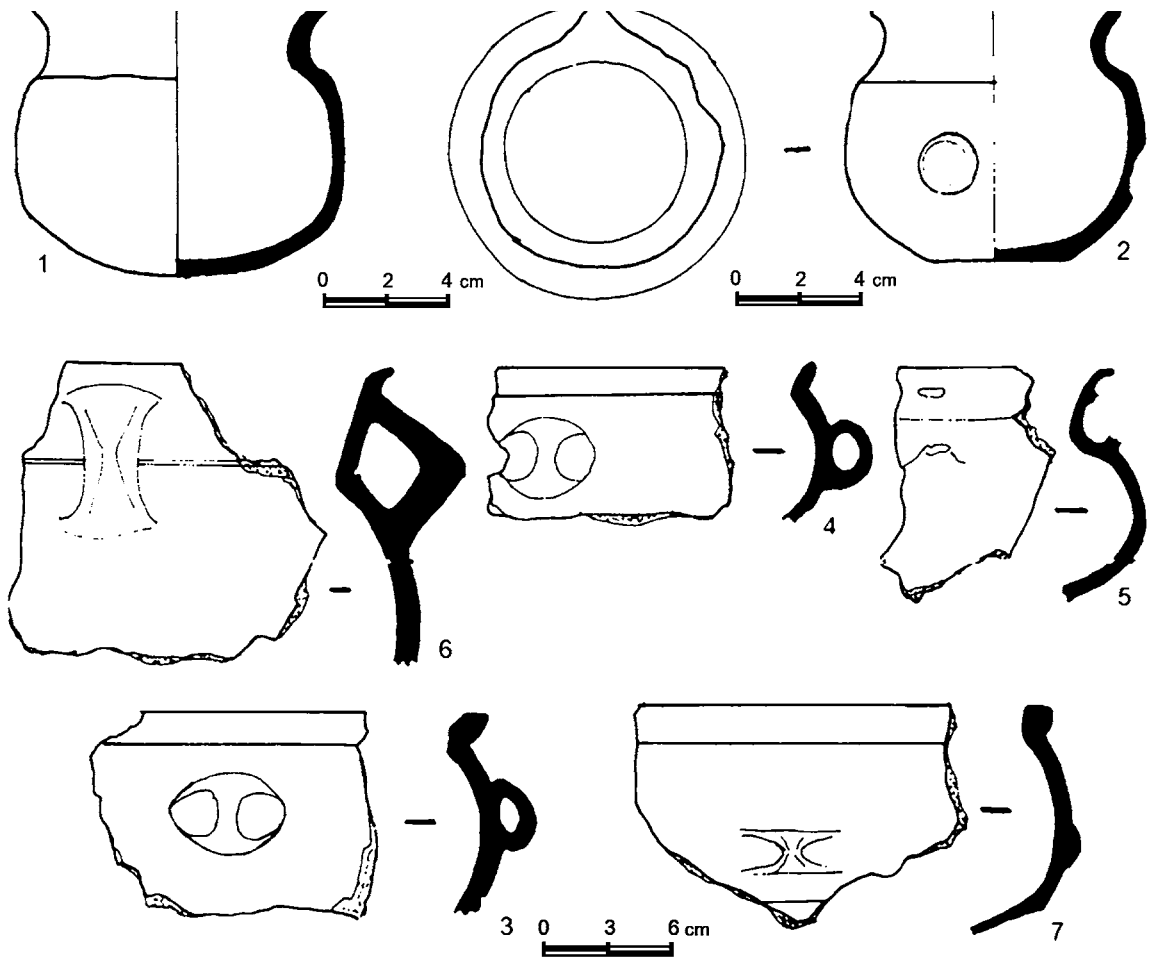

Աղյուսակ 7

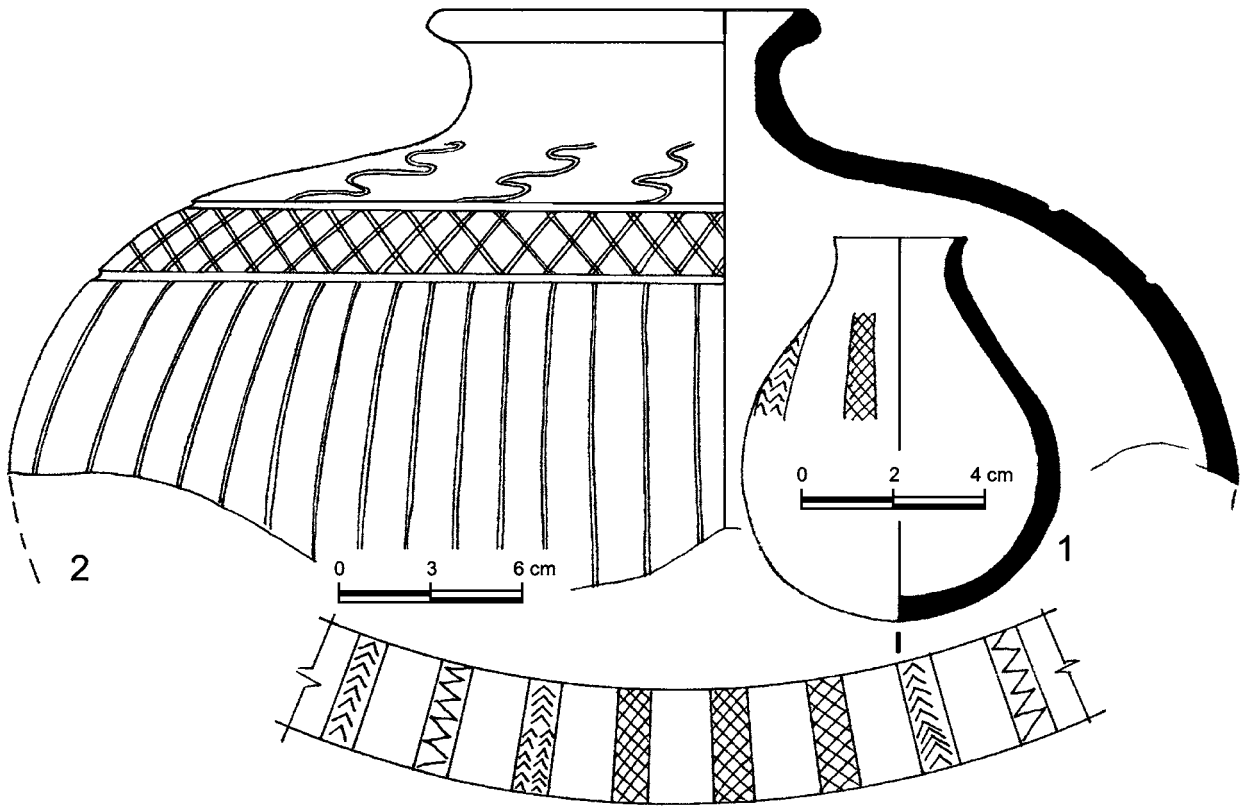

Աղյուսակ 8

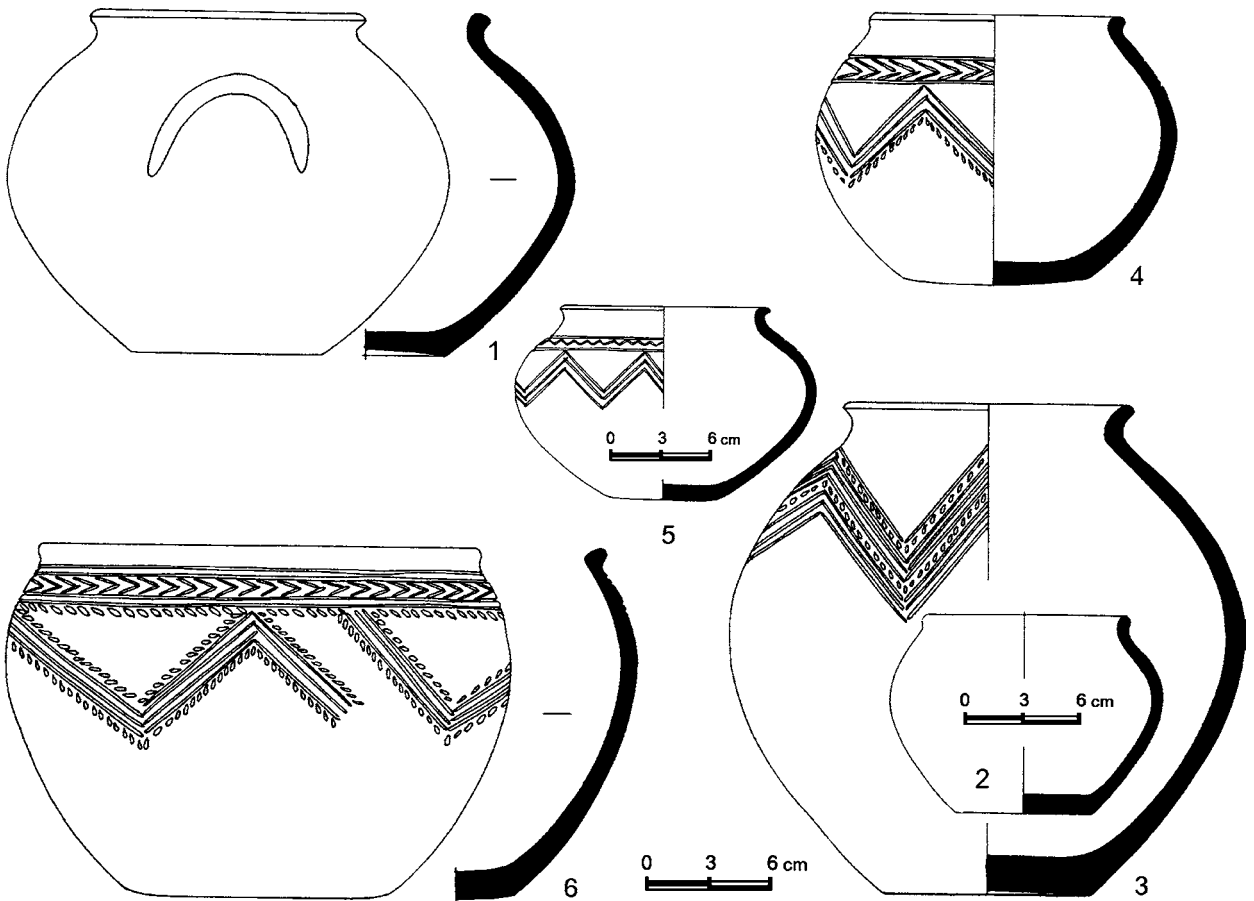

Աղյուսակ 9

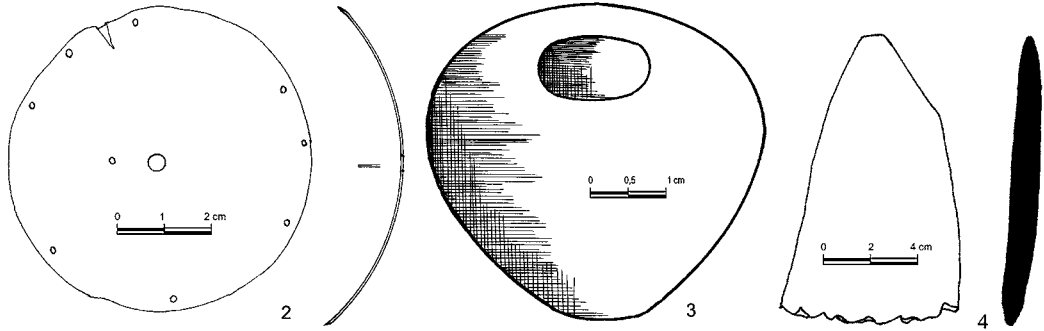
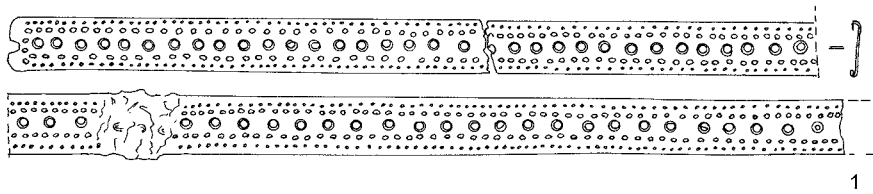

Աղյուսակ 10

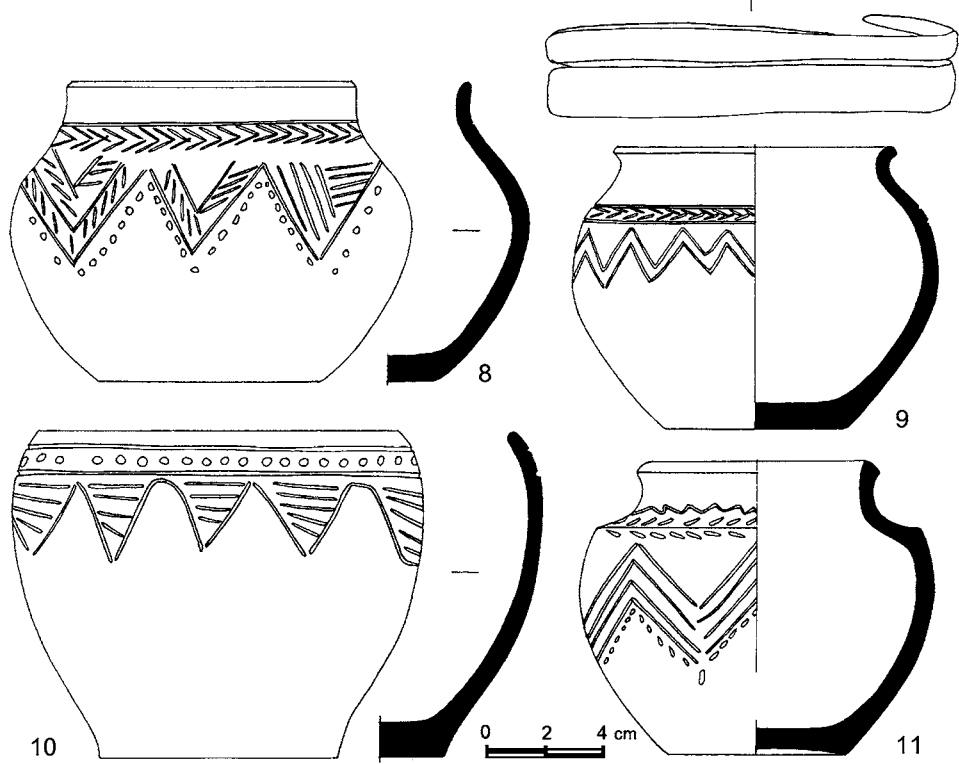
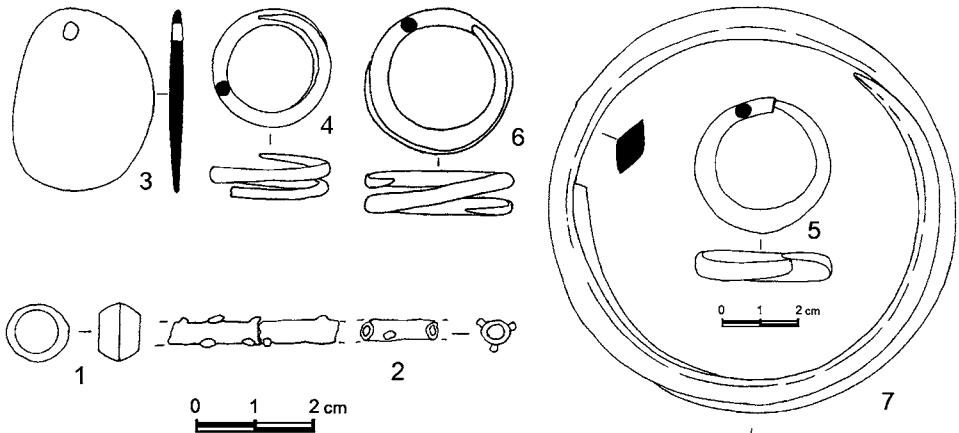

Աղյուսակ 11

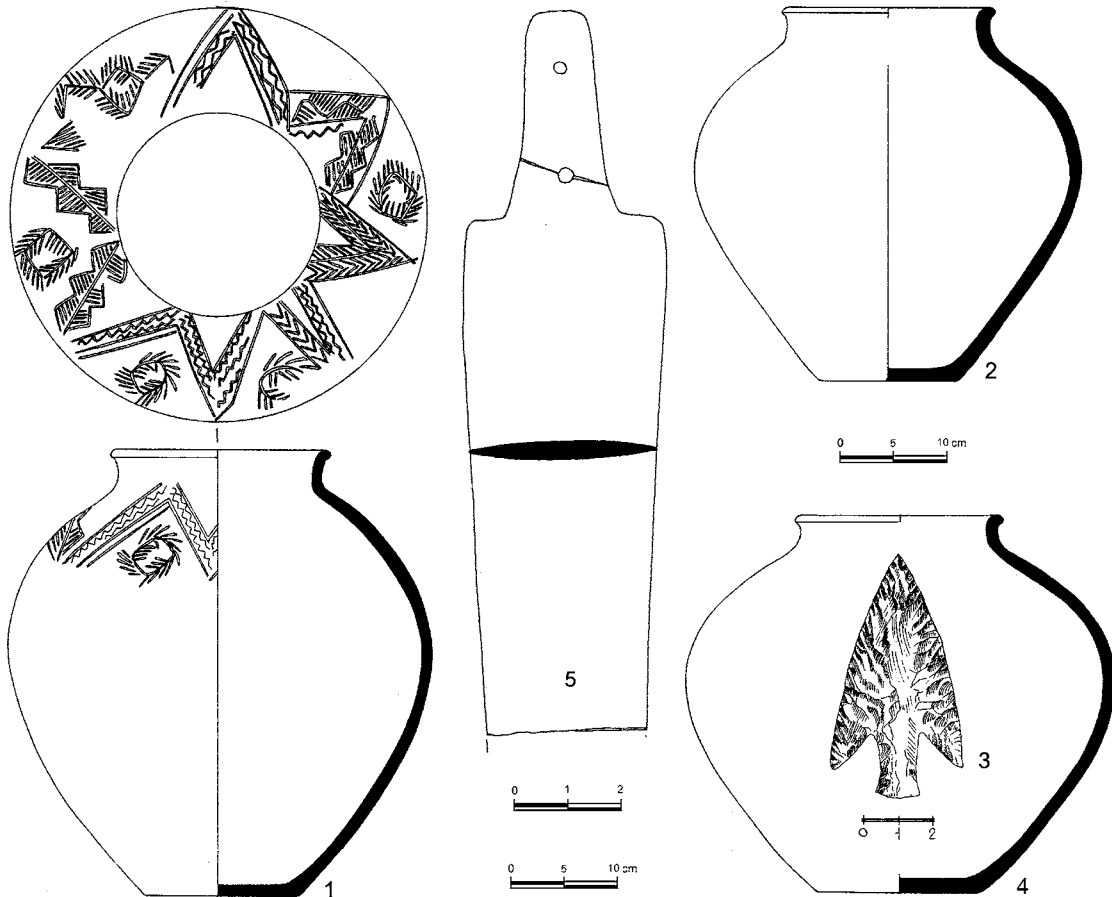

Աղյուսակ 12

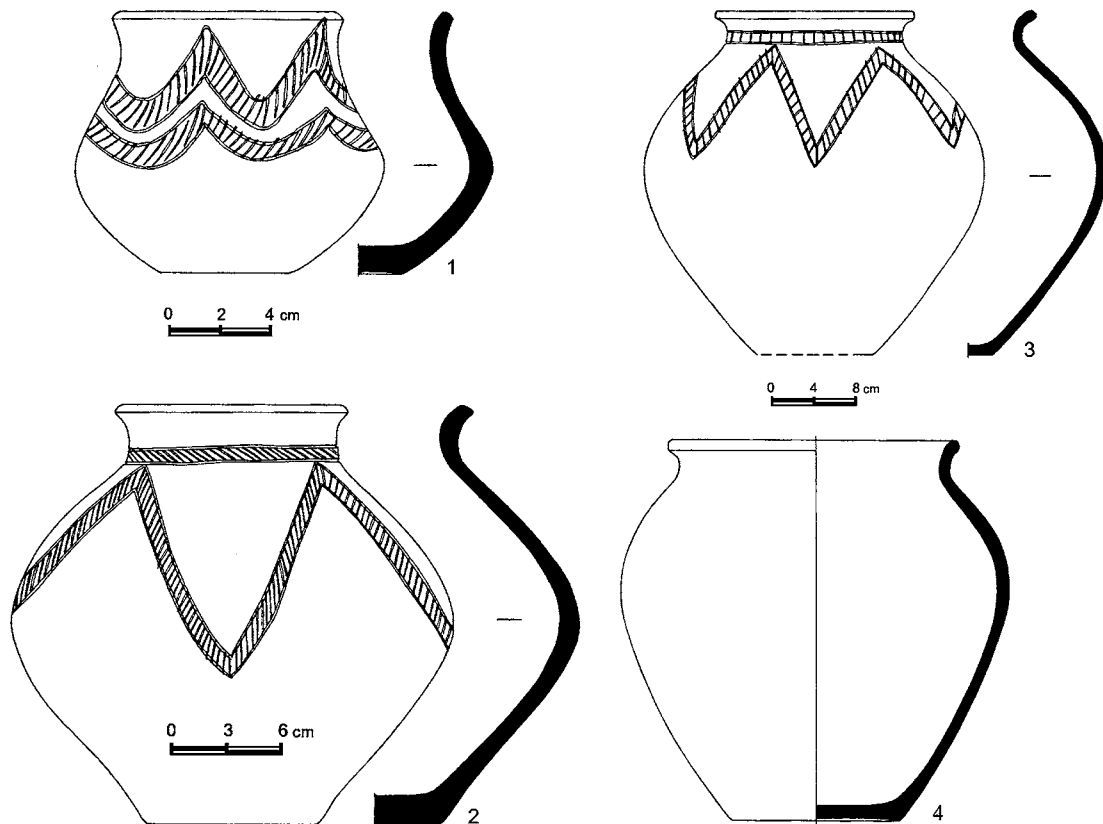

Աղյուսակ 13

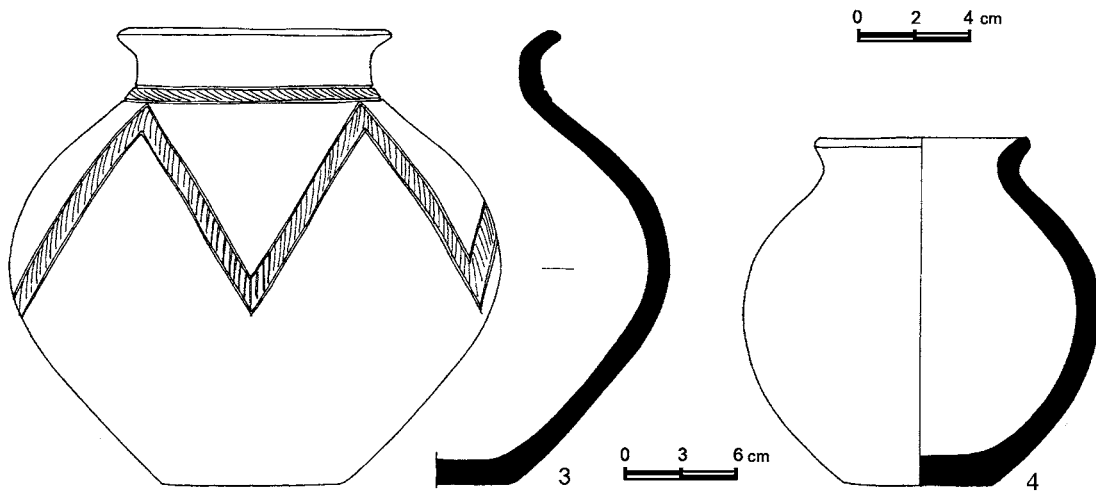
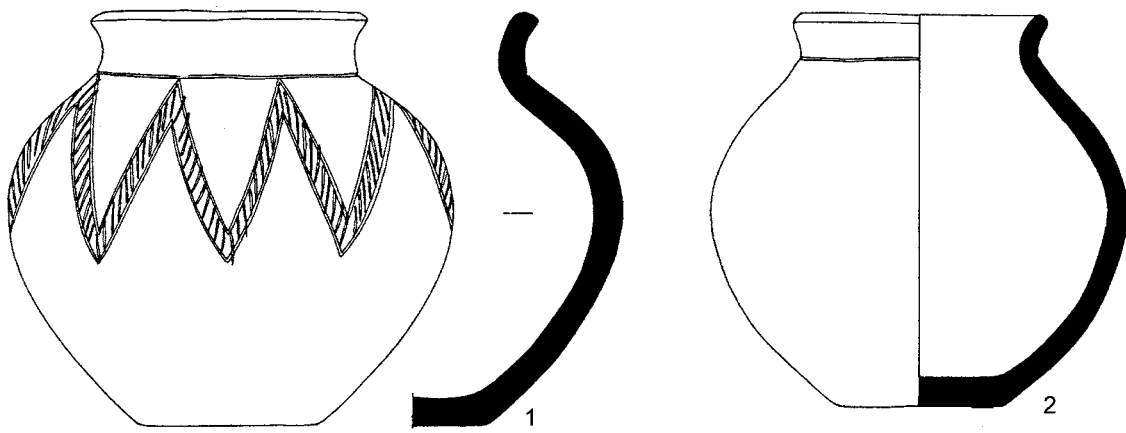

Աղյուսակ 14

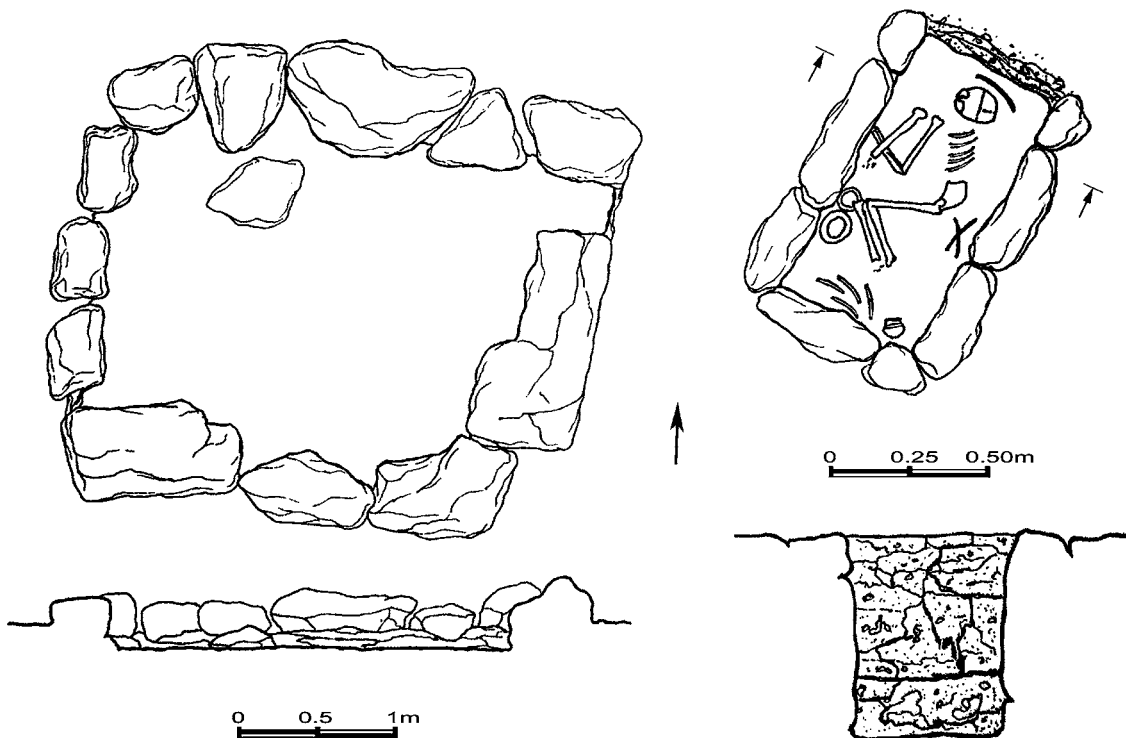

Աղյուսակ 15

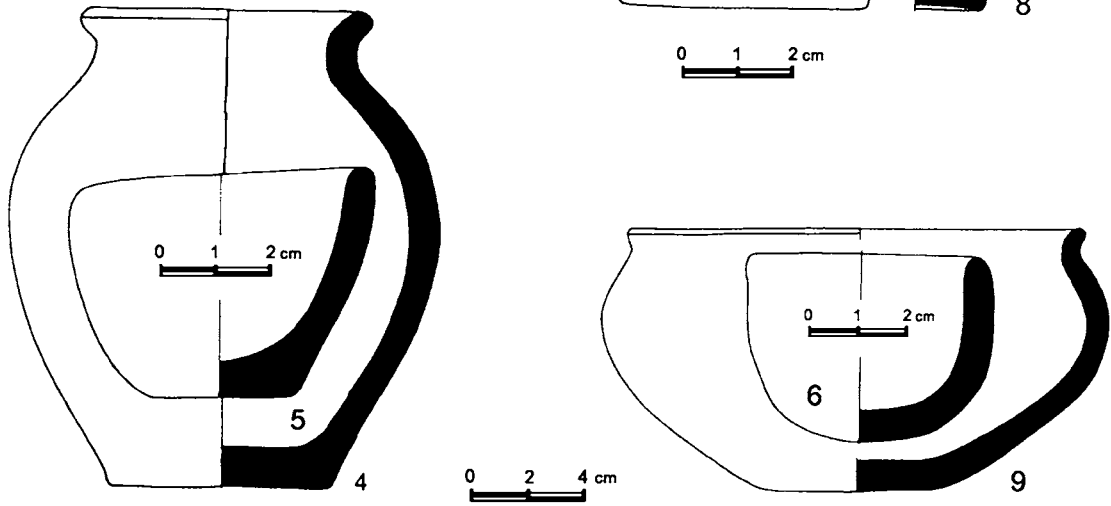
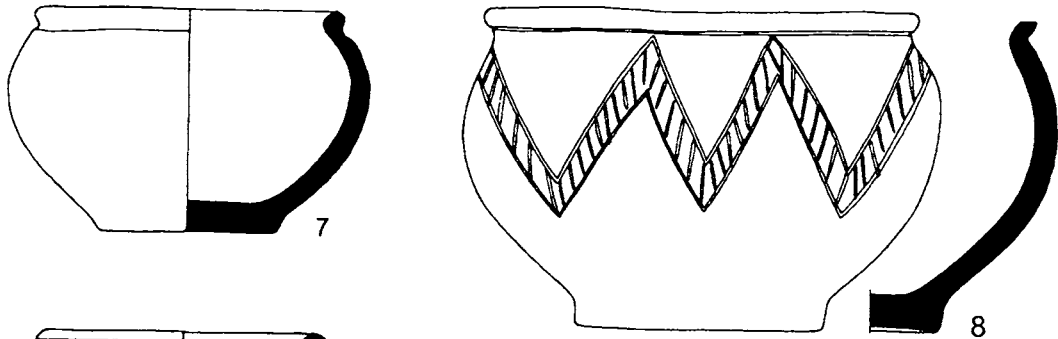
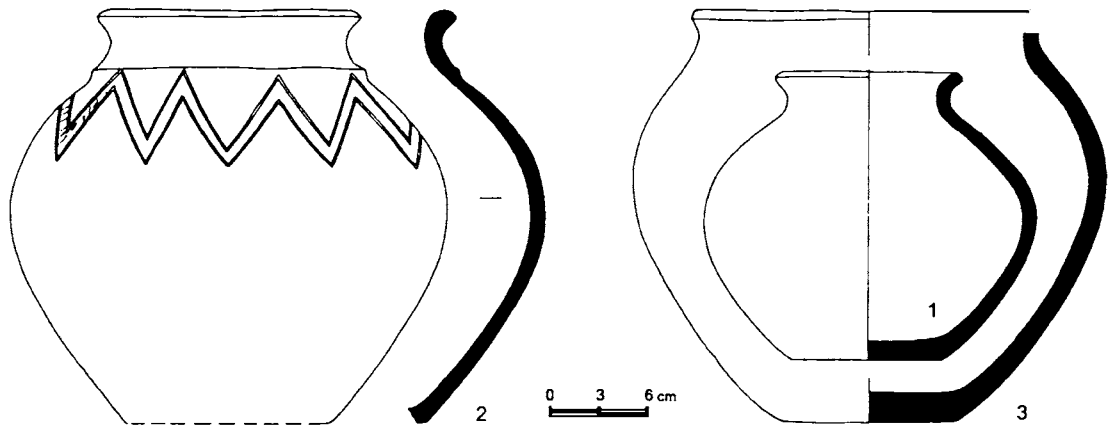

Աղյուսակ 16

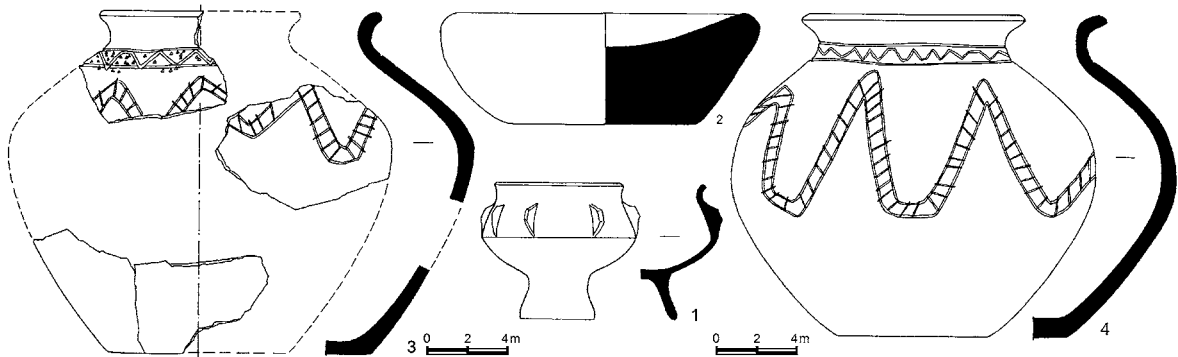

Աղյուսակ 17

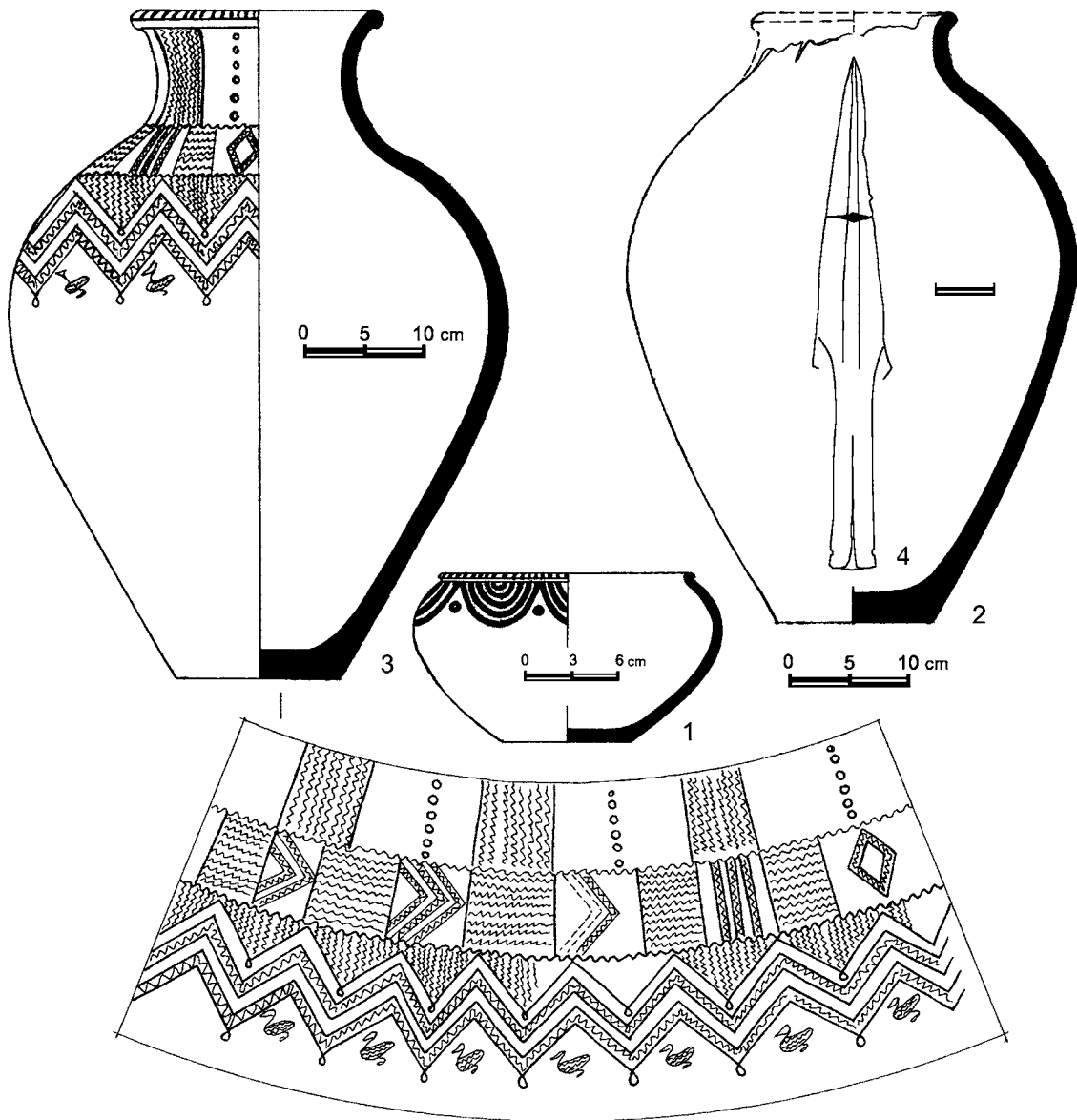

Աղյուսակ 18

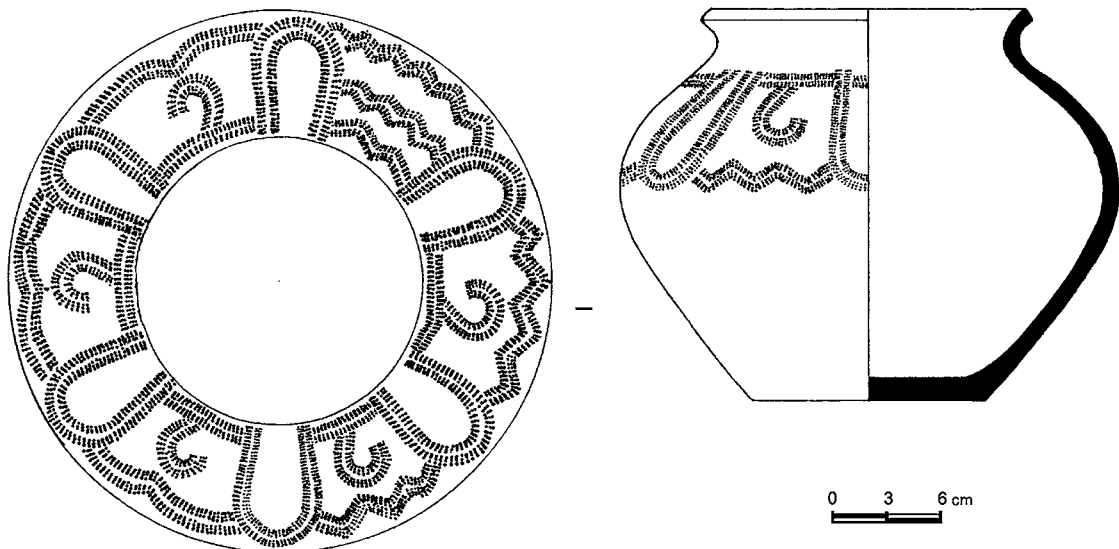

Աղյուսակ 19

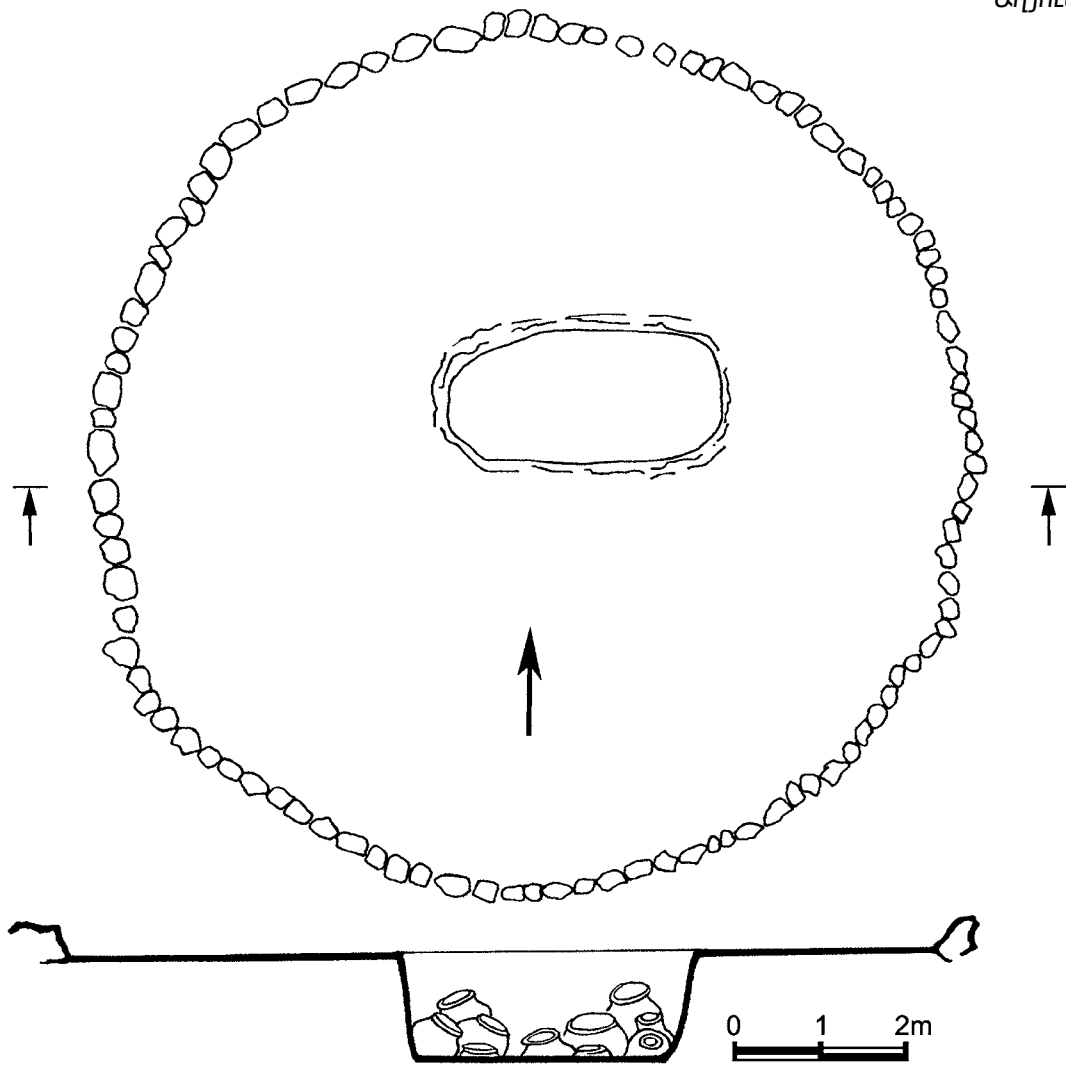

Աղյուսակ 20

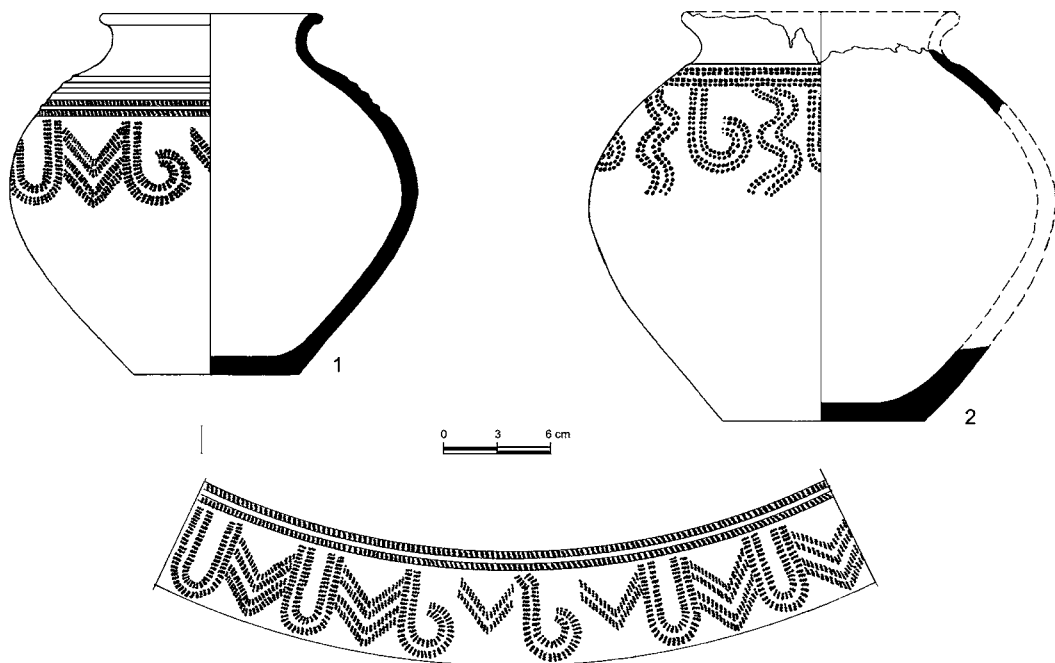

Աղյուսակ 21

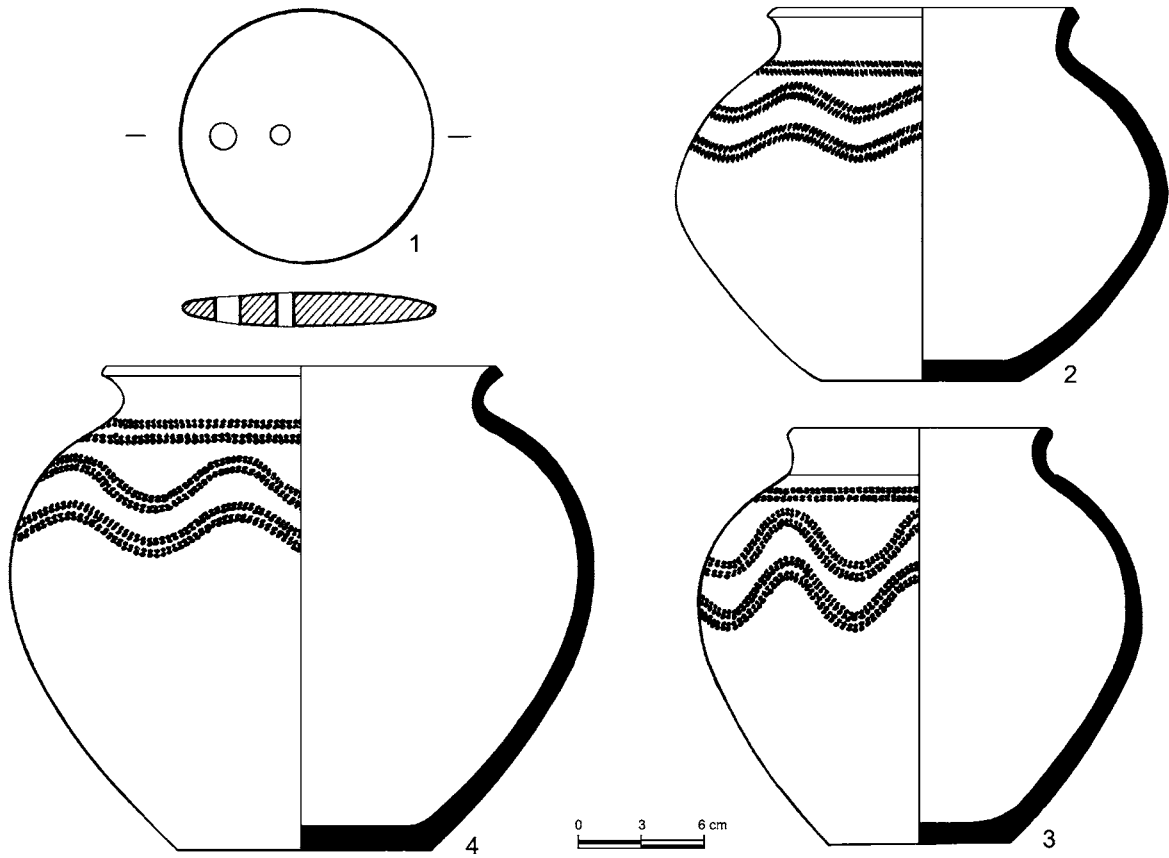

Աղյուսակ 22

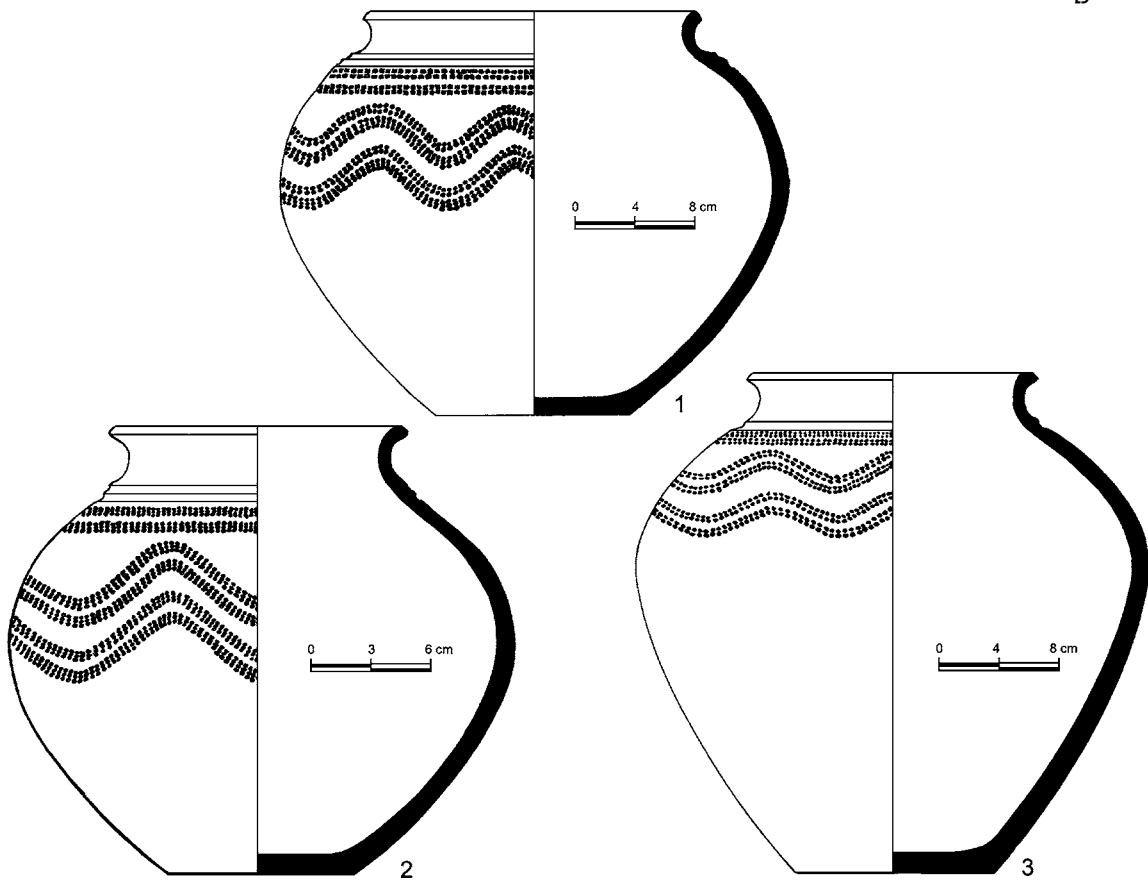

Աղյուսակ 23

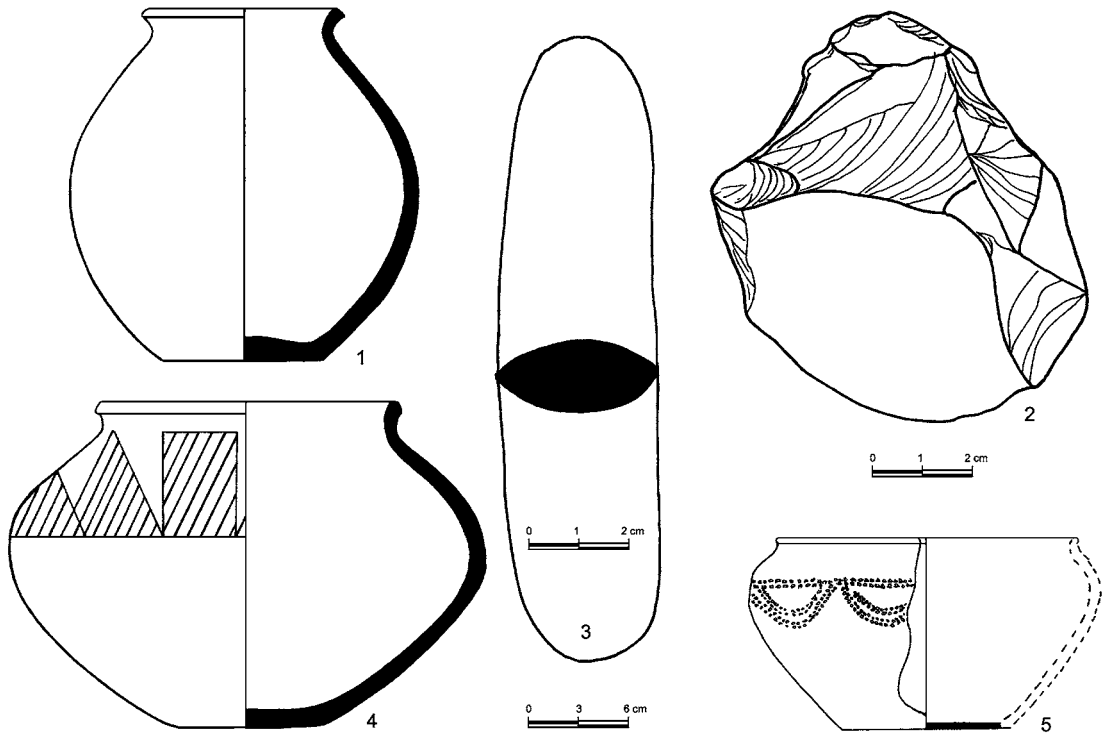

Աղյուսակ 24

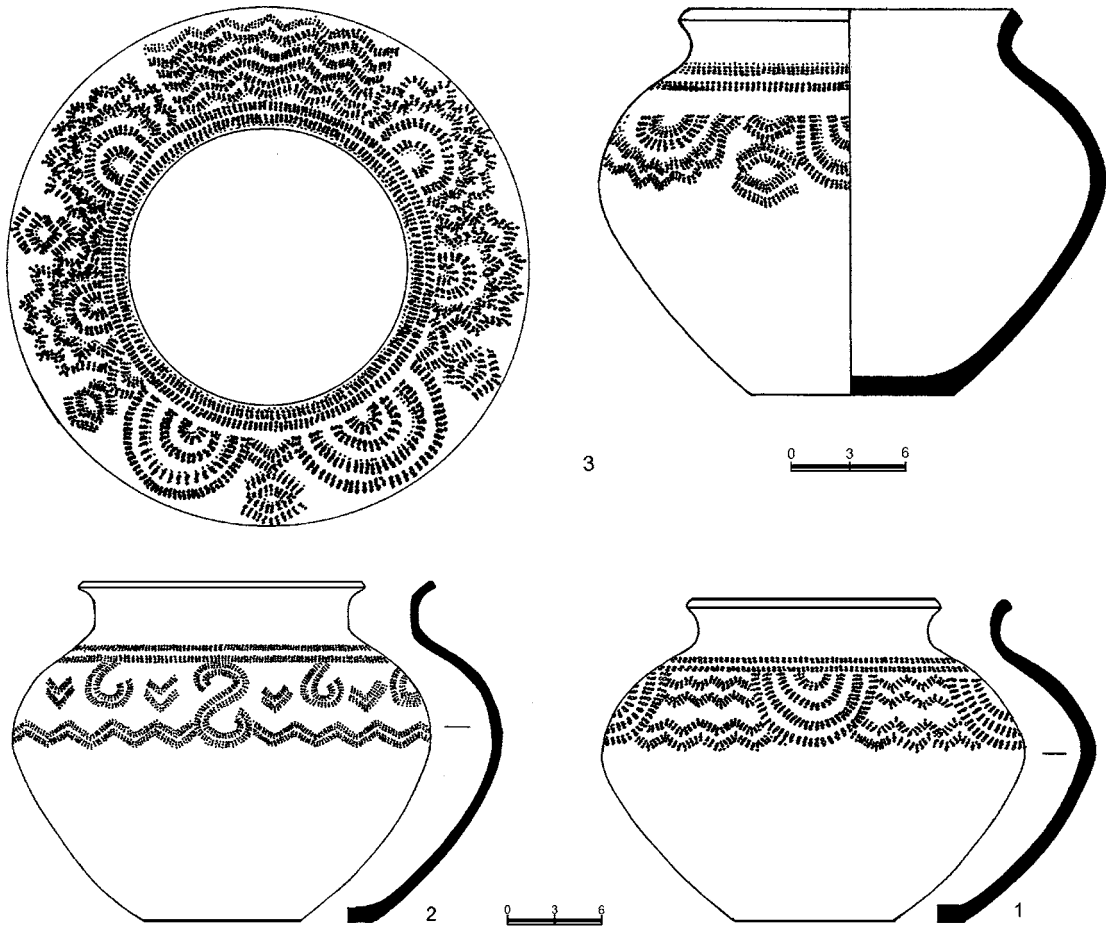

Աղյուսակ 25

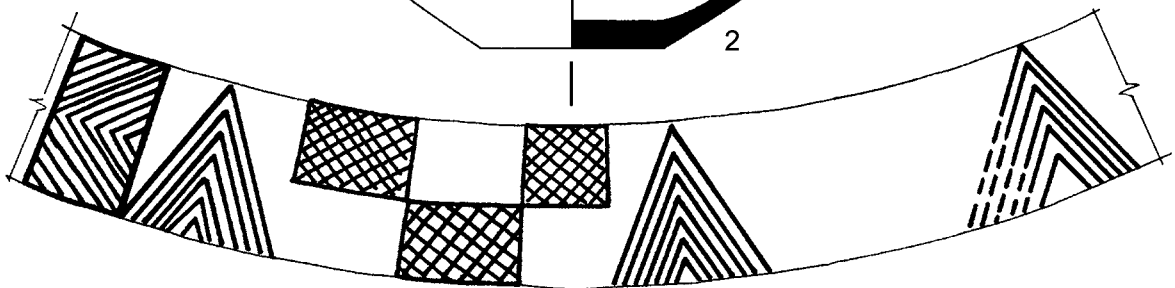
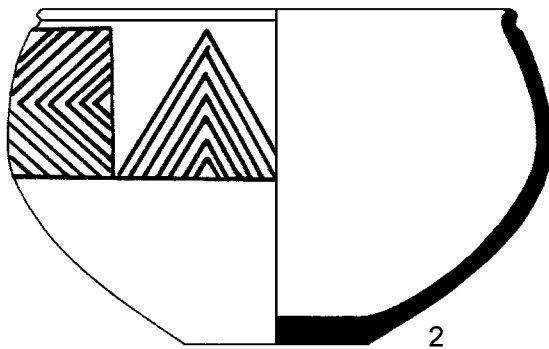
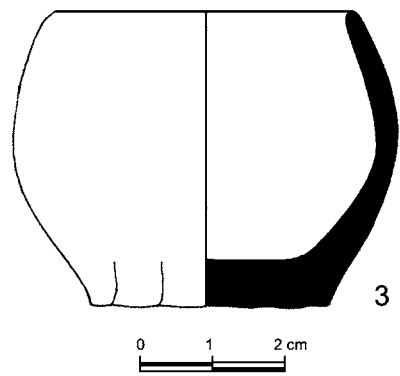
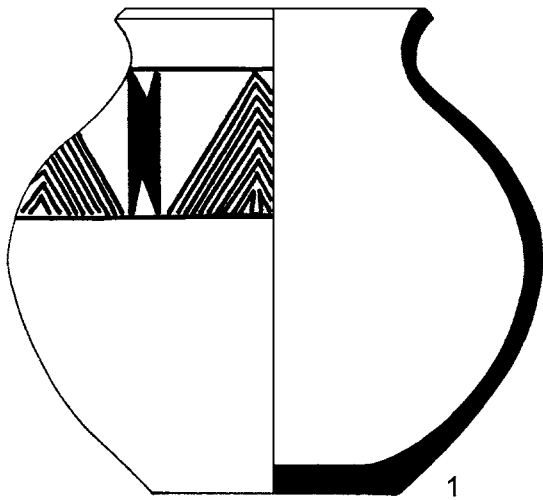

Աղյուսակ 26

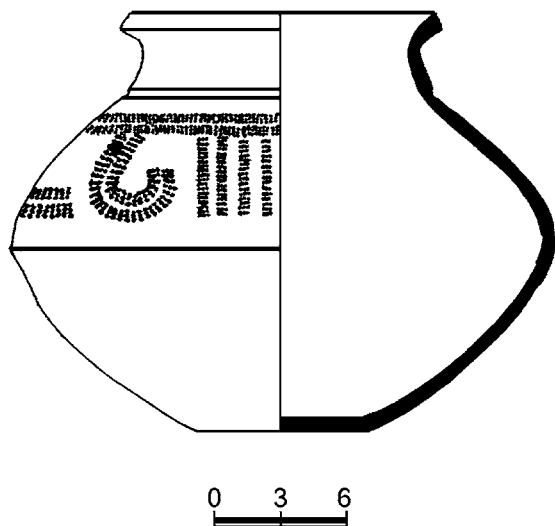
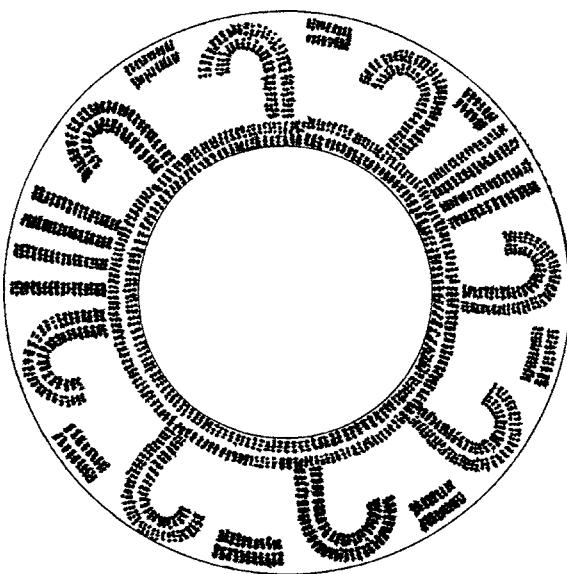

Աղյուսակ 27

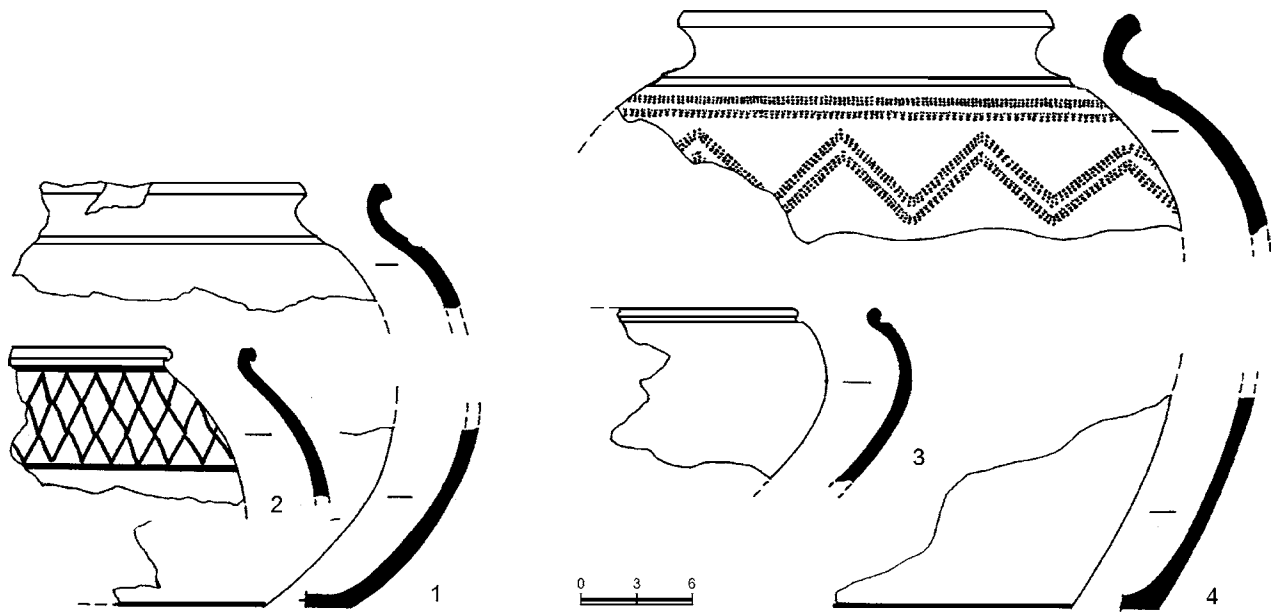

Աղյուսակ 28

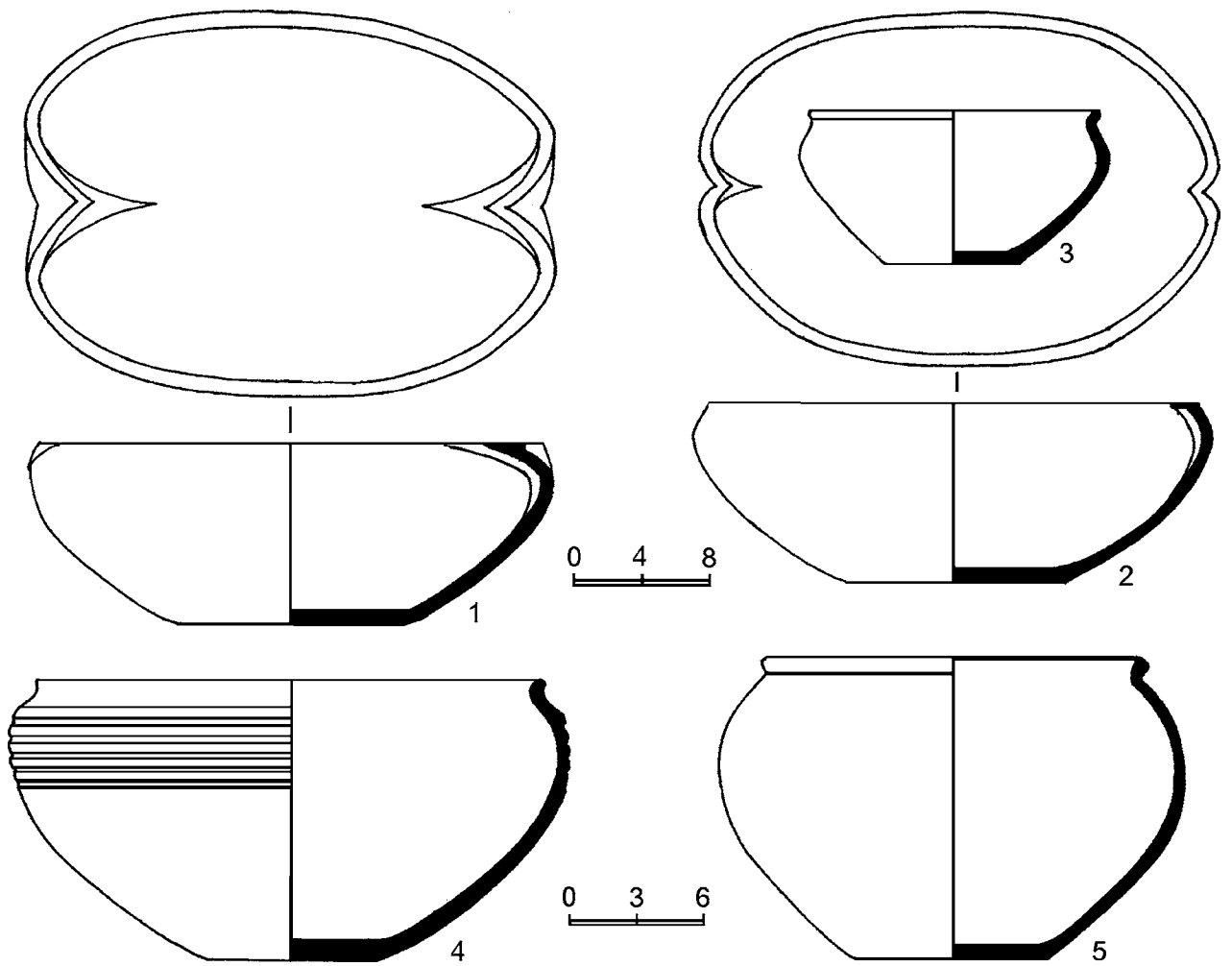

Աղյուսակ 29

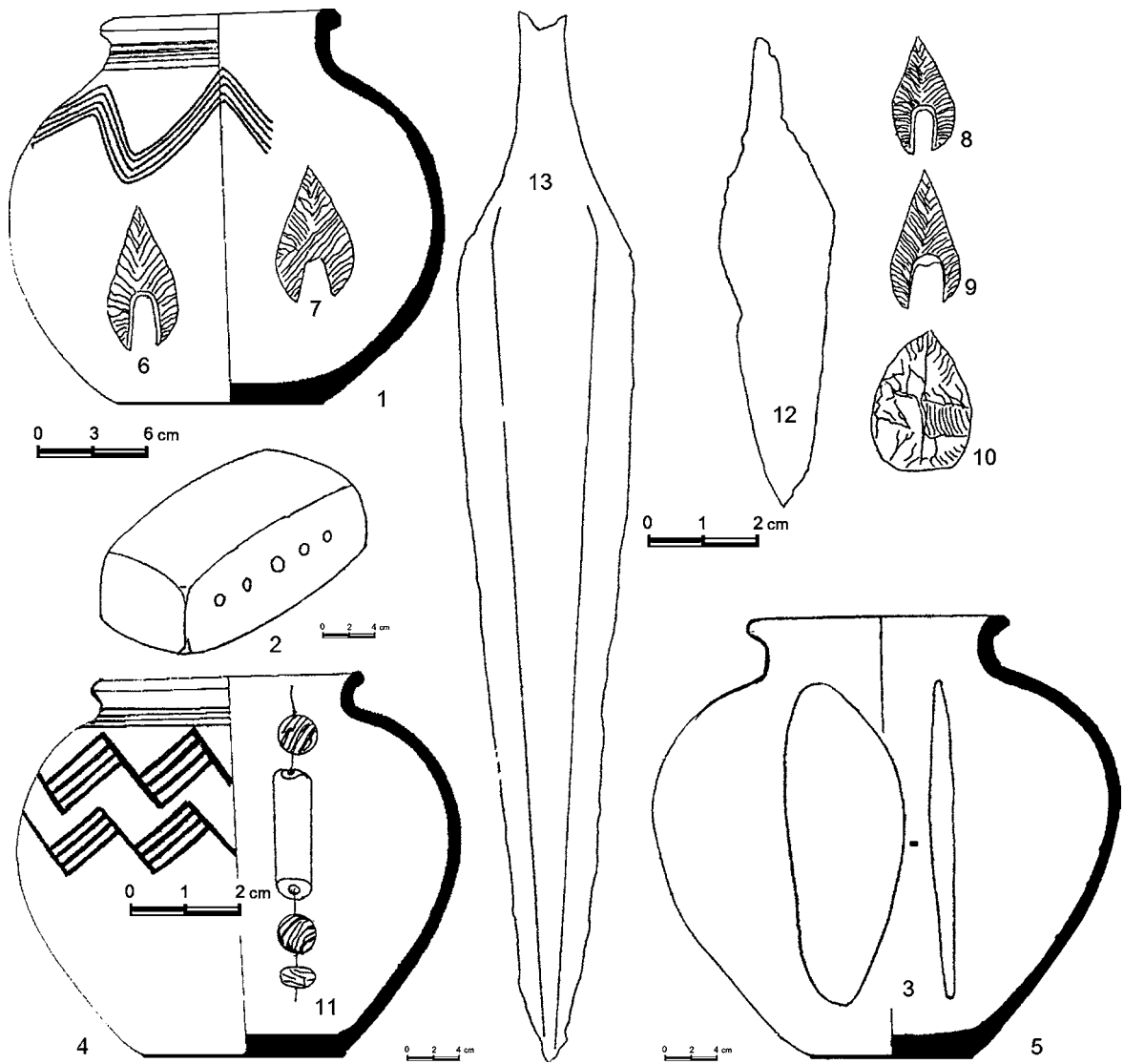

Աղյուսակ 30

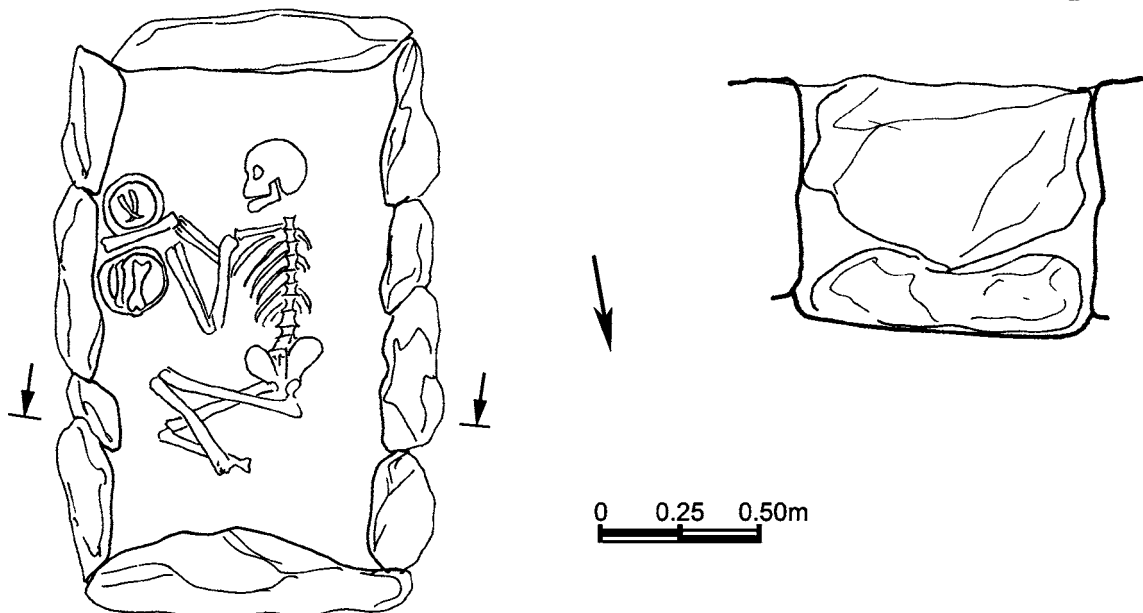

Աղյուսակ 31

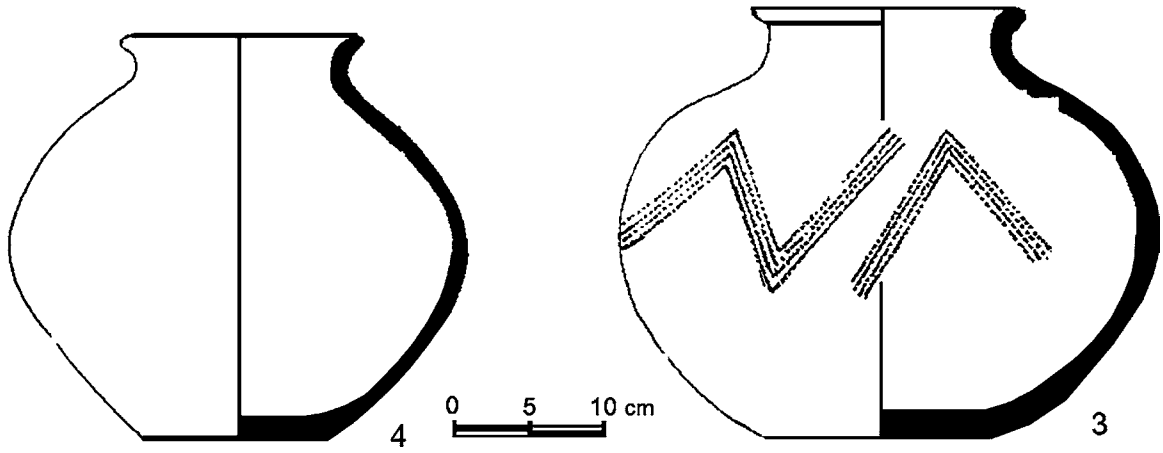
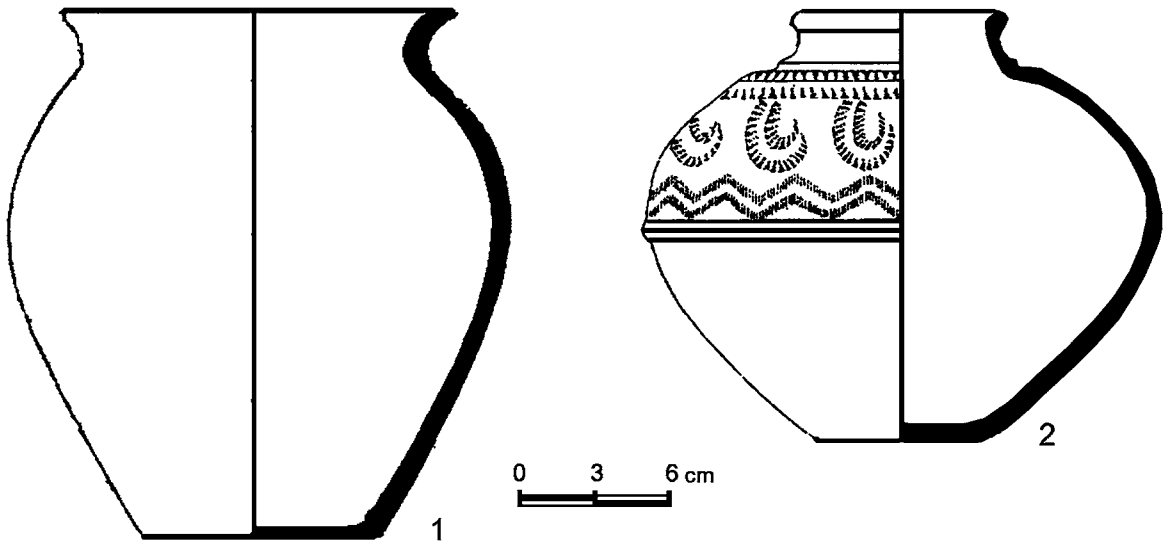

Աղյուսակ 32

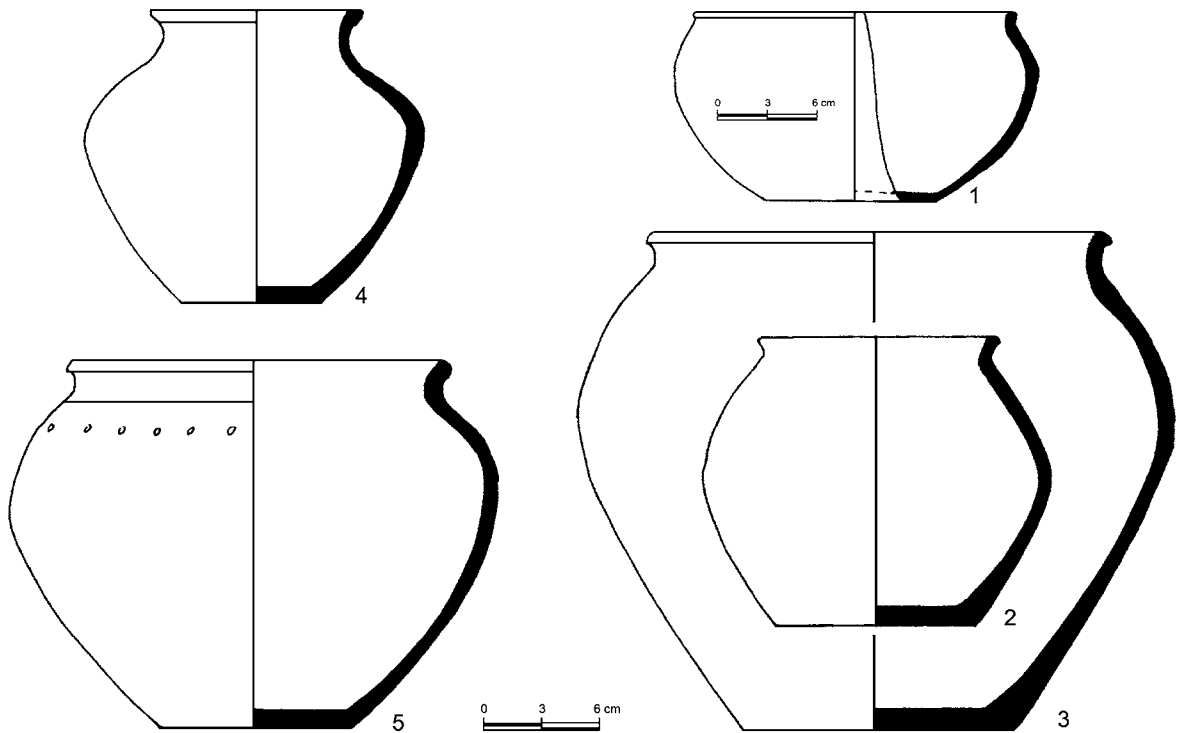

Աղյուսակ 33

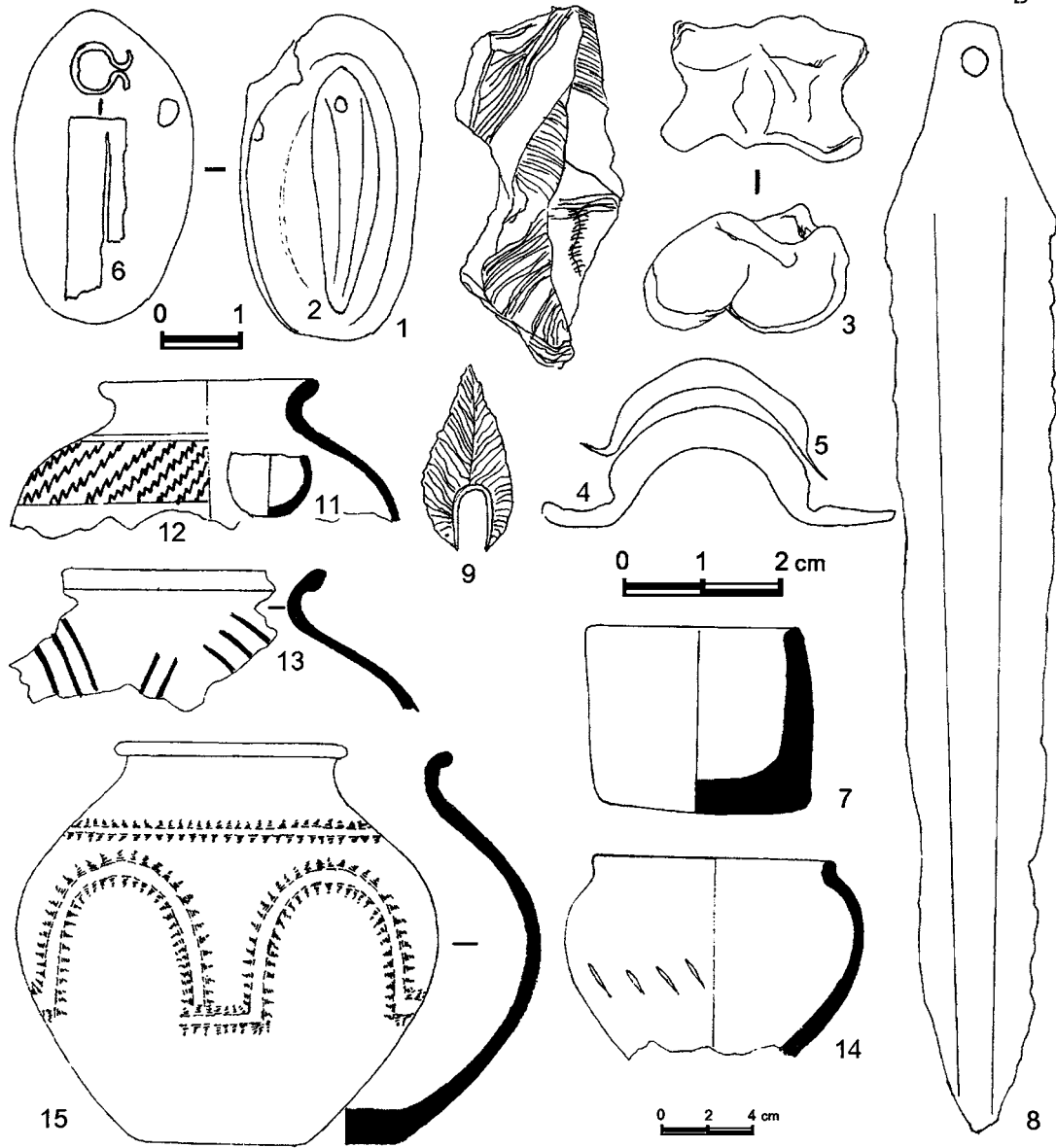

Աղյուսակ 34

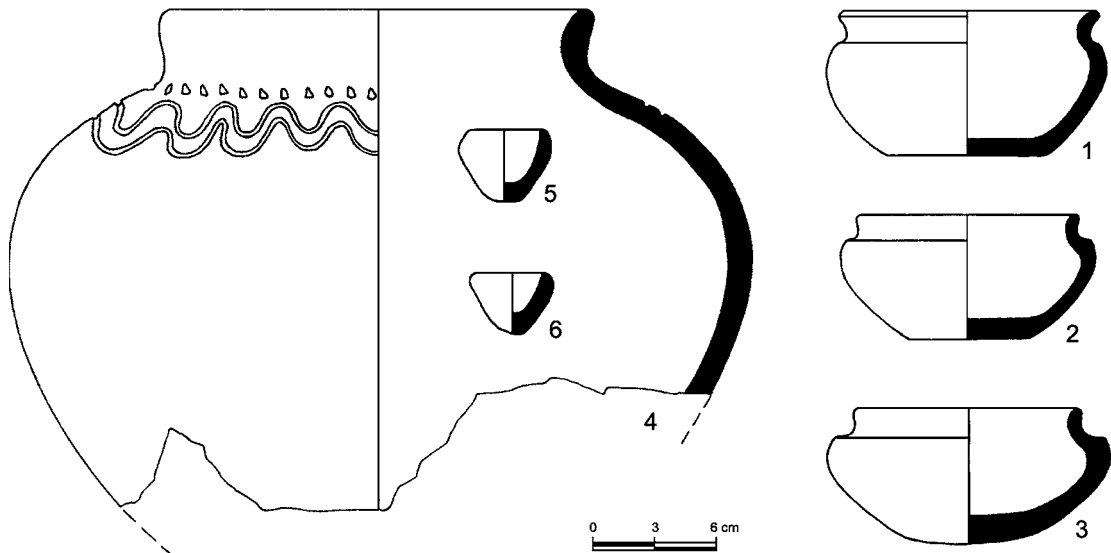

Աղյուսակ 35

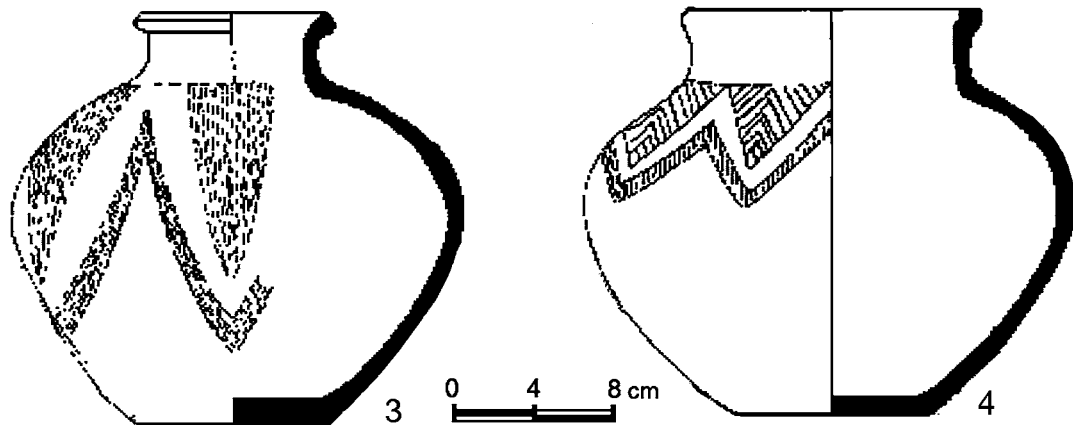
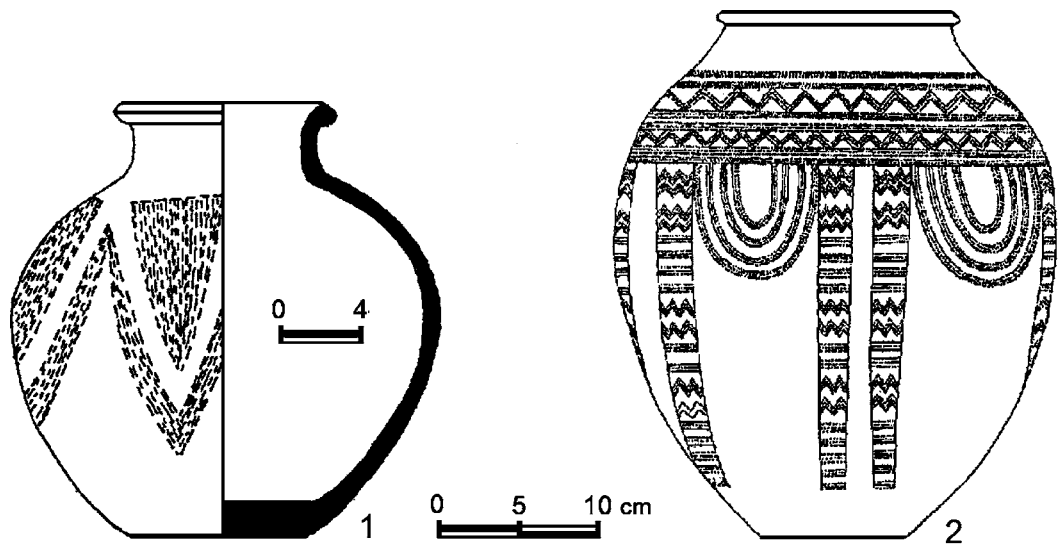

Աղյուսակ 36

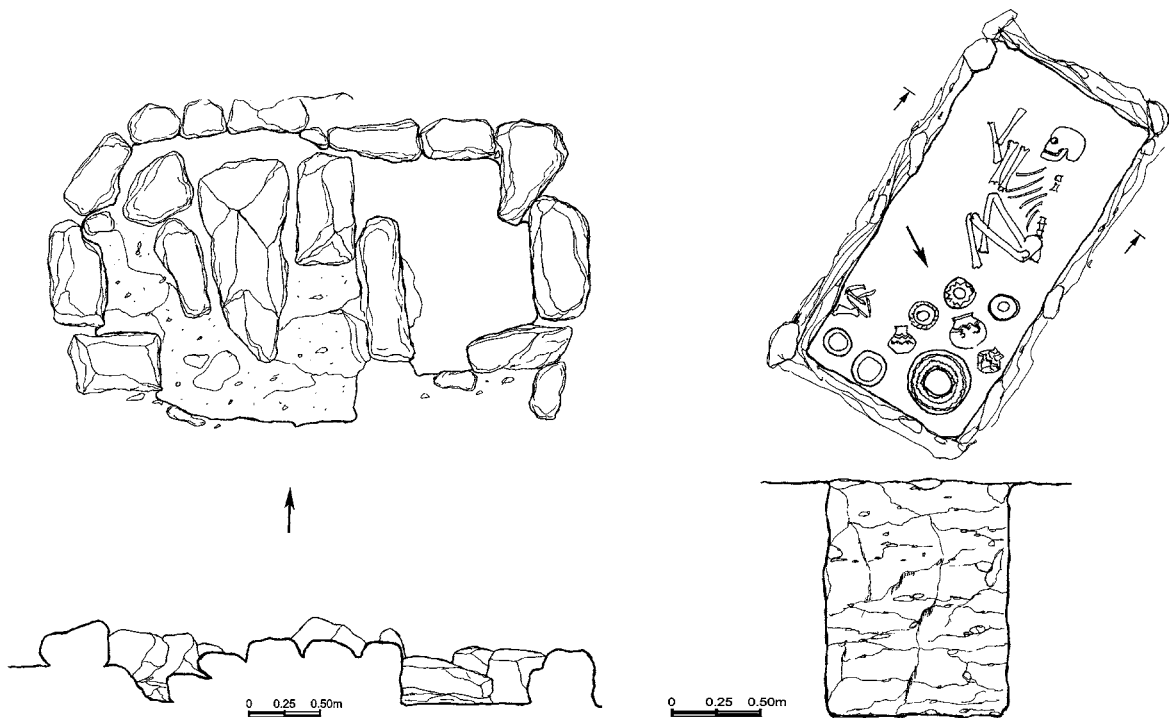

Աղյուսակ 37

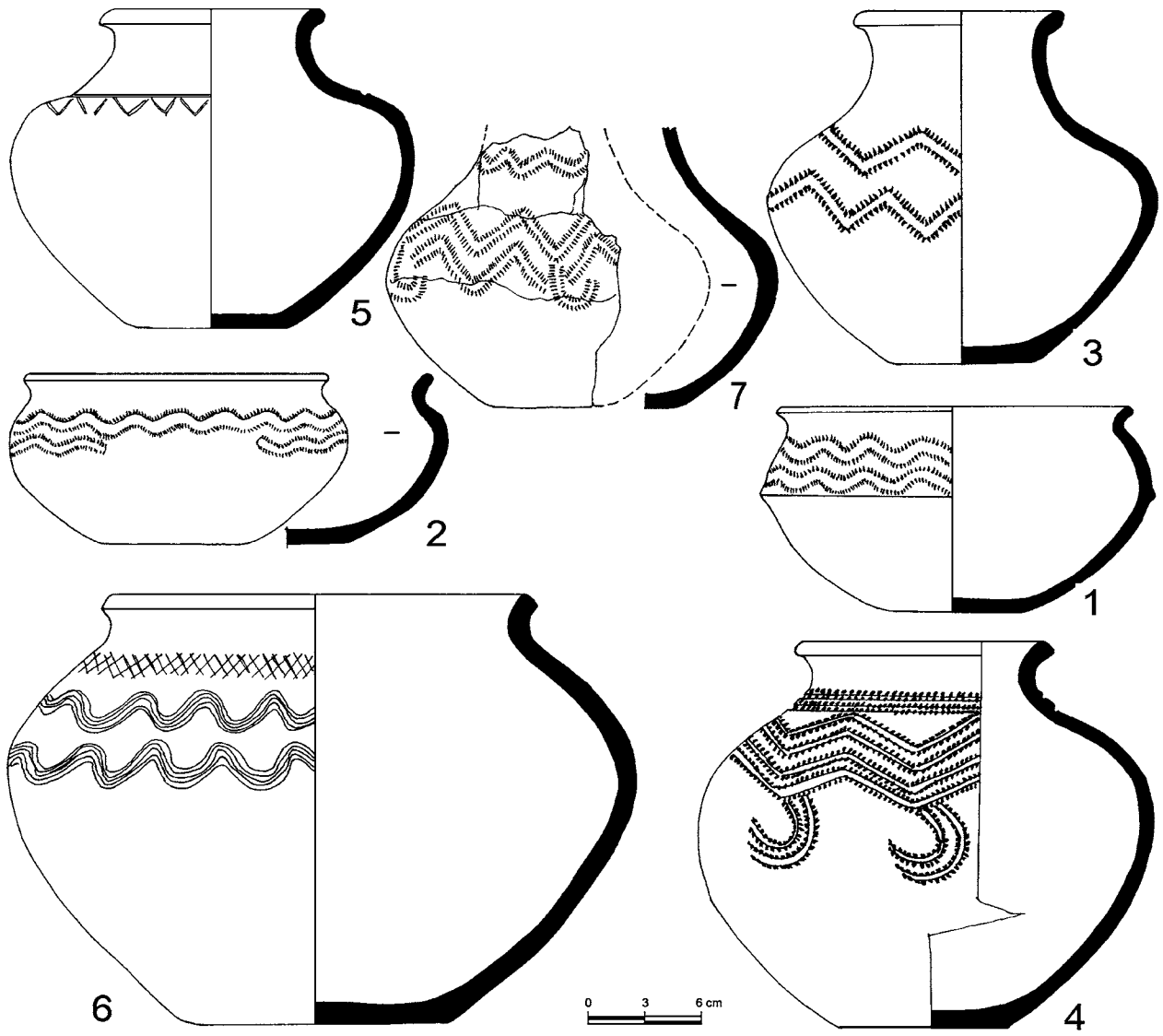

Աղյուսակ 38

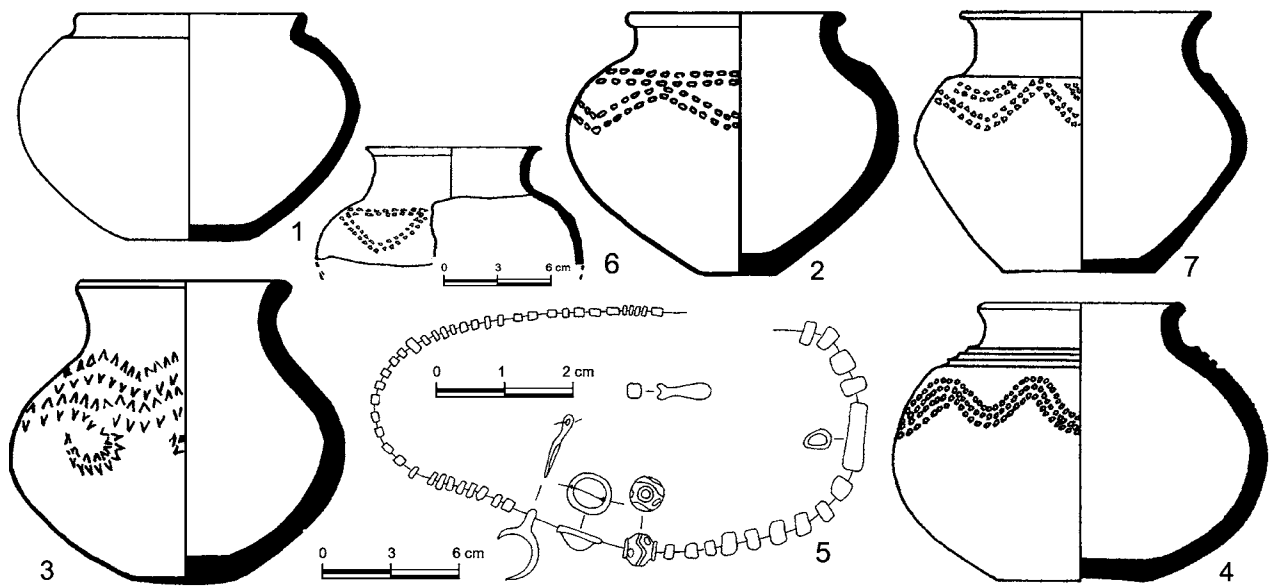

Աղյուսակ 39

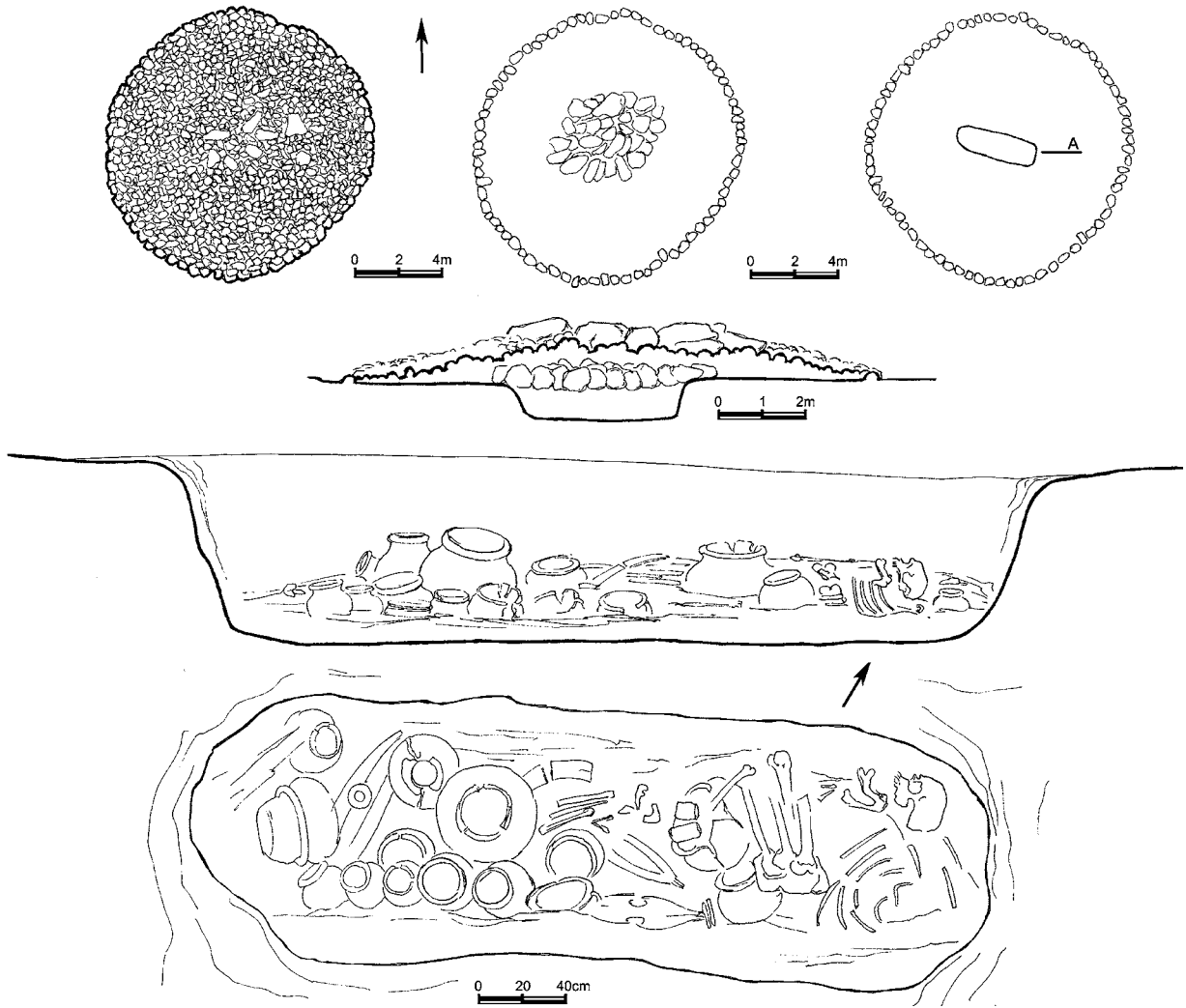

Աղյուսակ 40

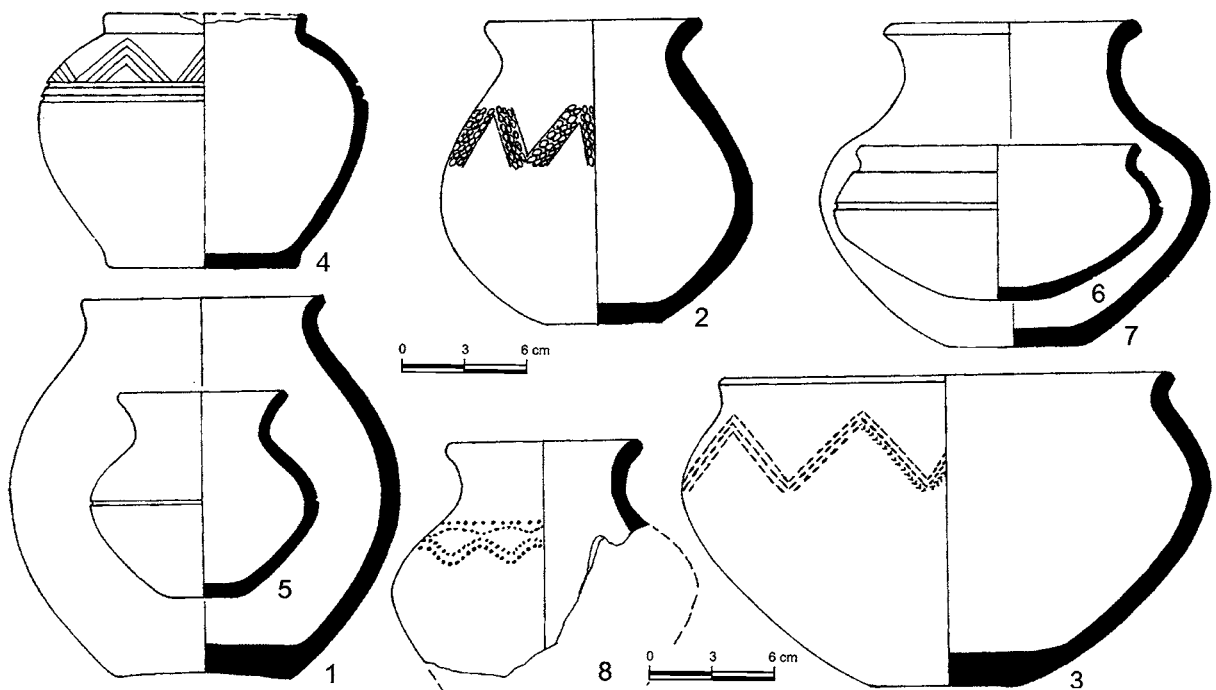

Աղյուսակ 41

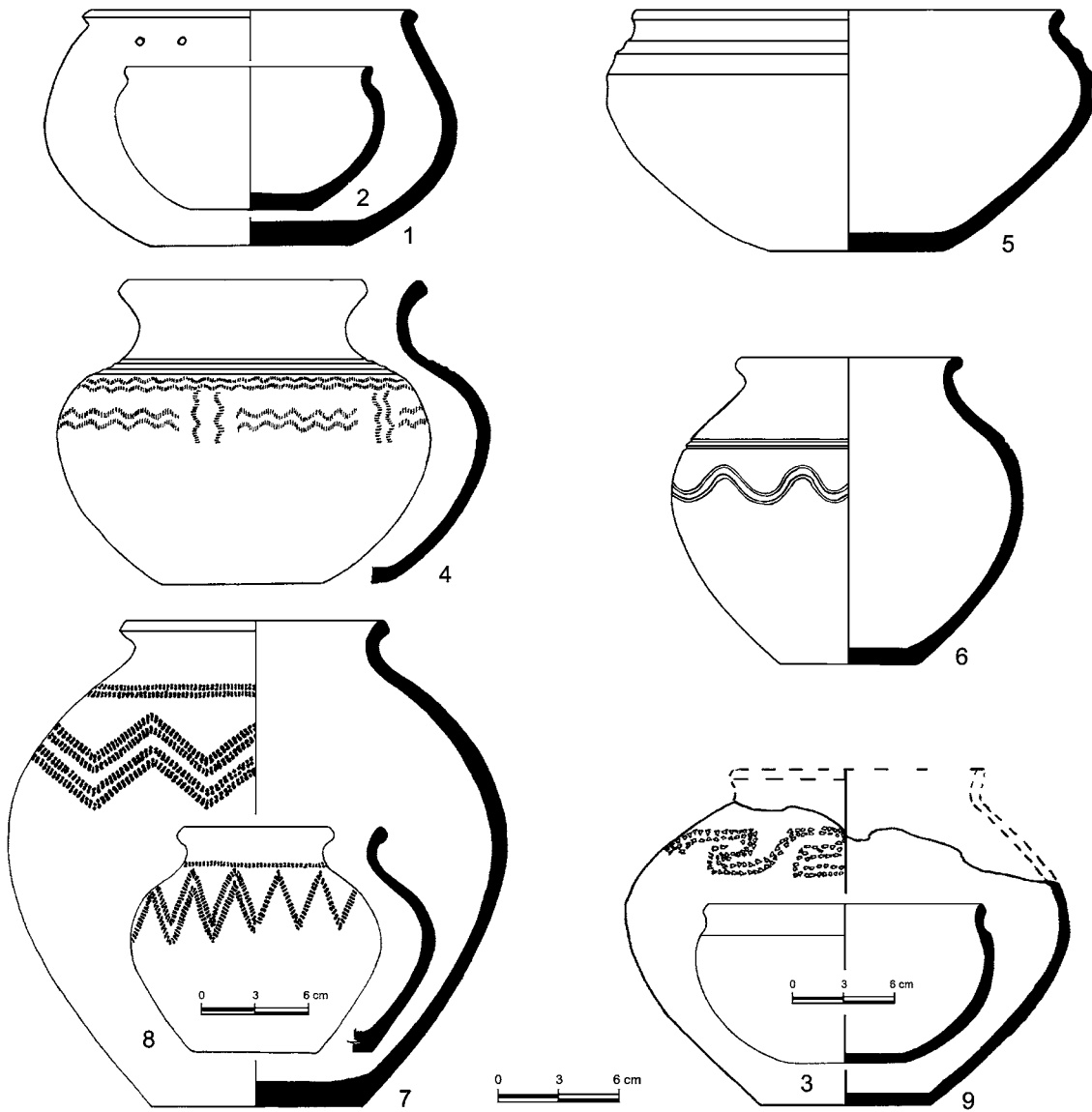

Աղյուսակ 42

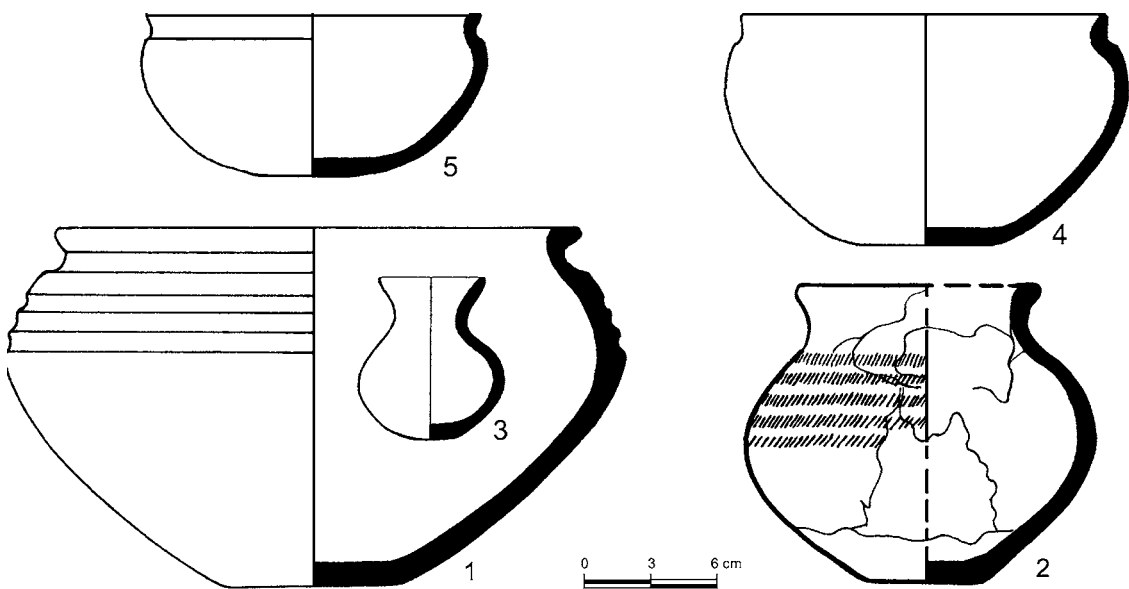

Աղյուսակ 43

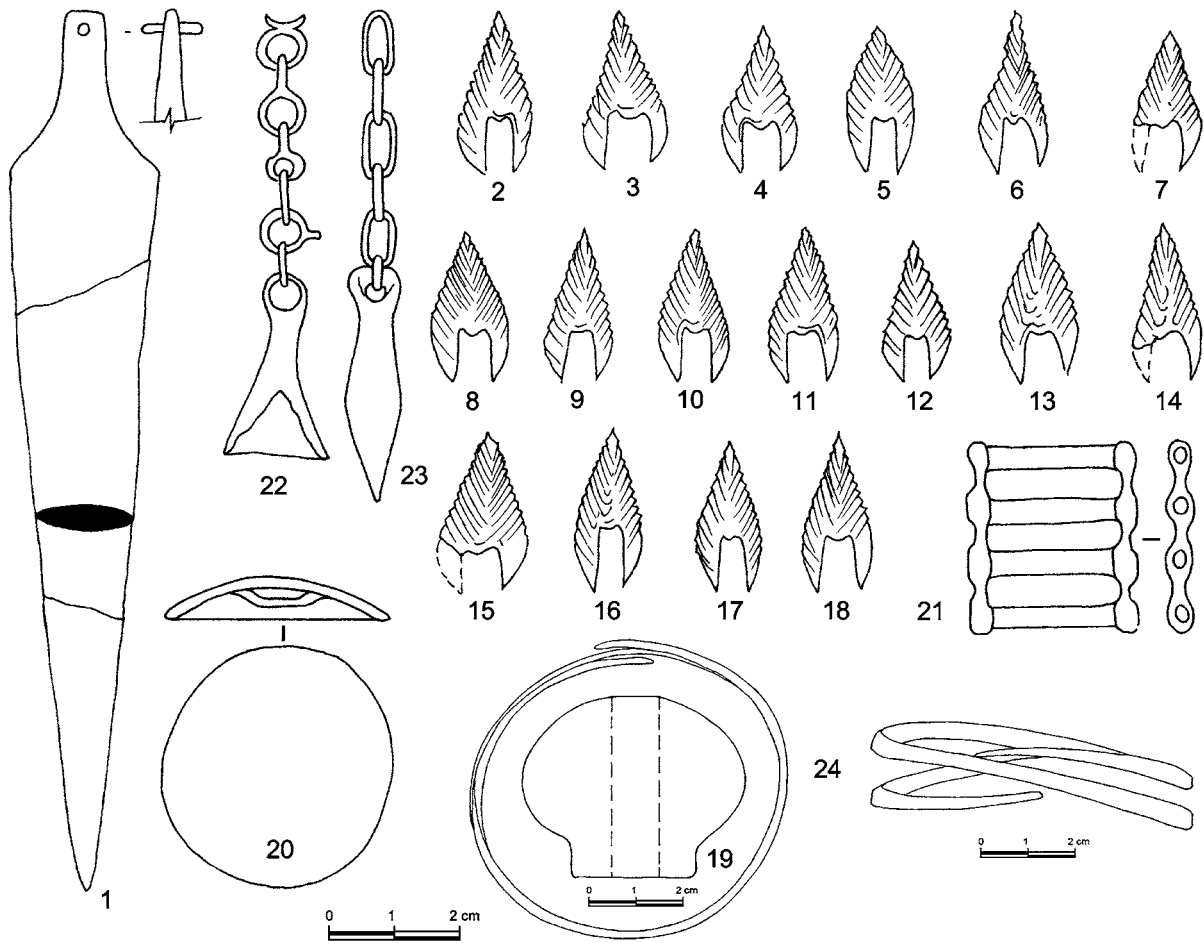

Աղյուսակ 44

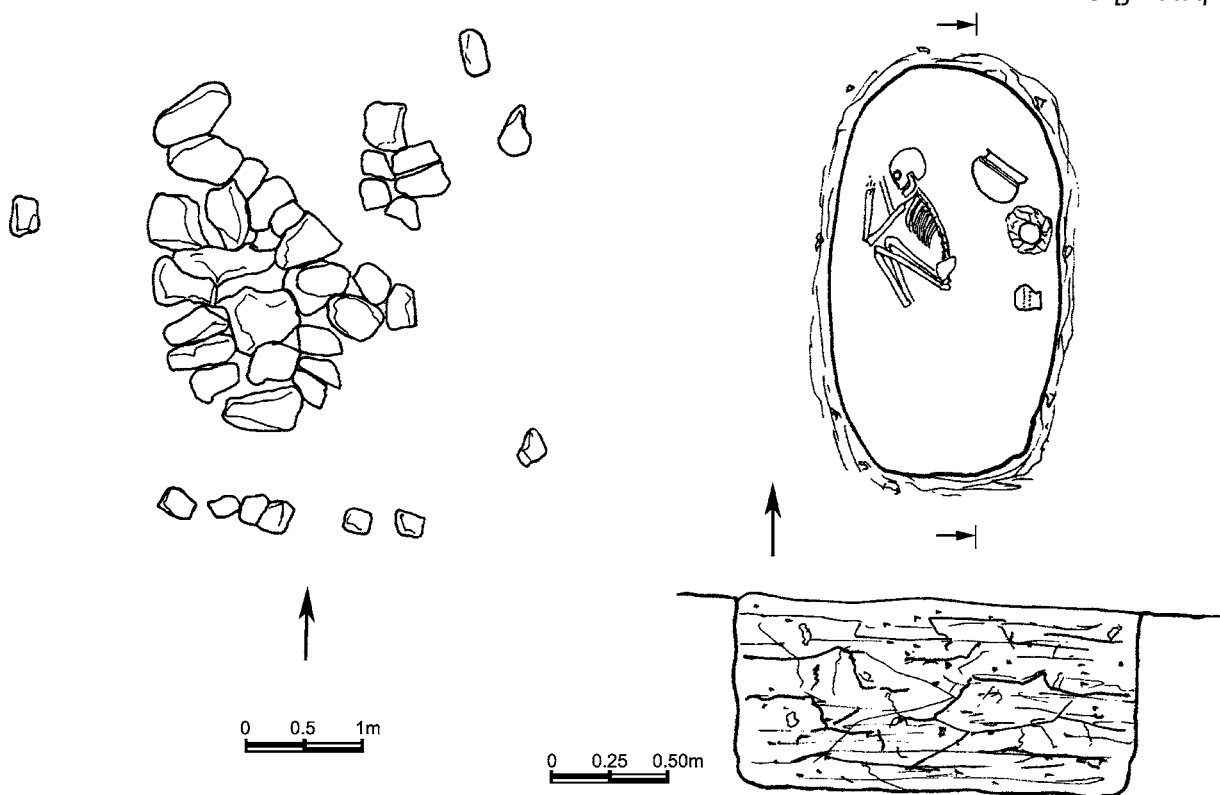

Աղյուսակ 45

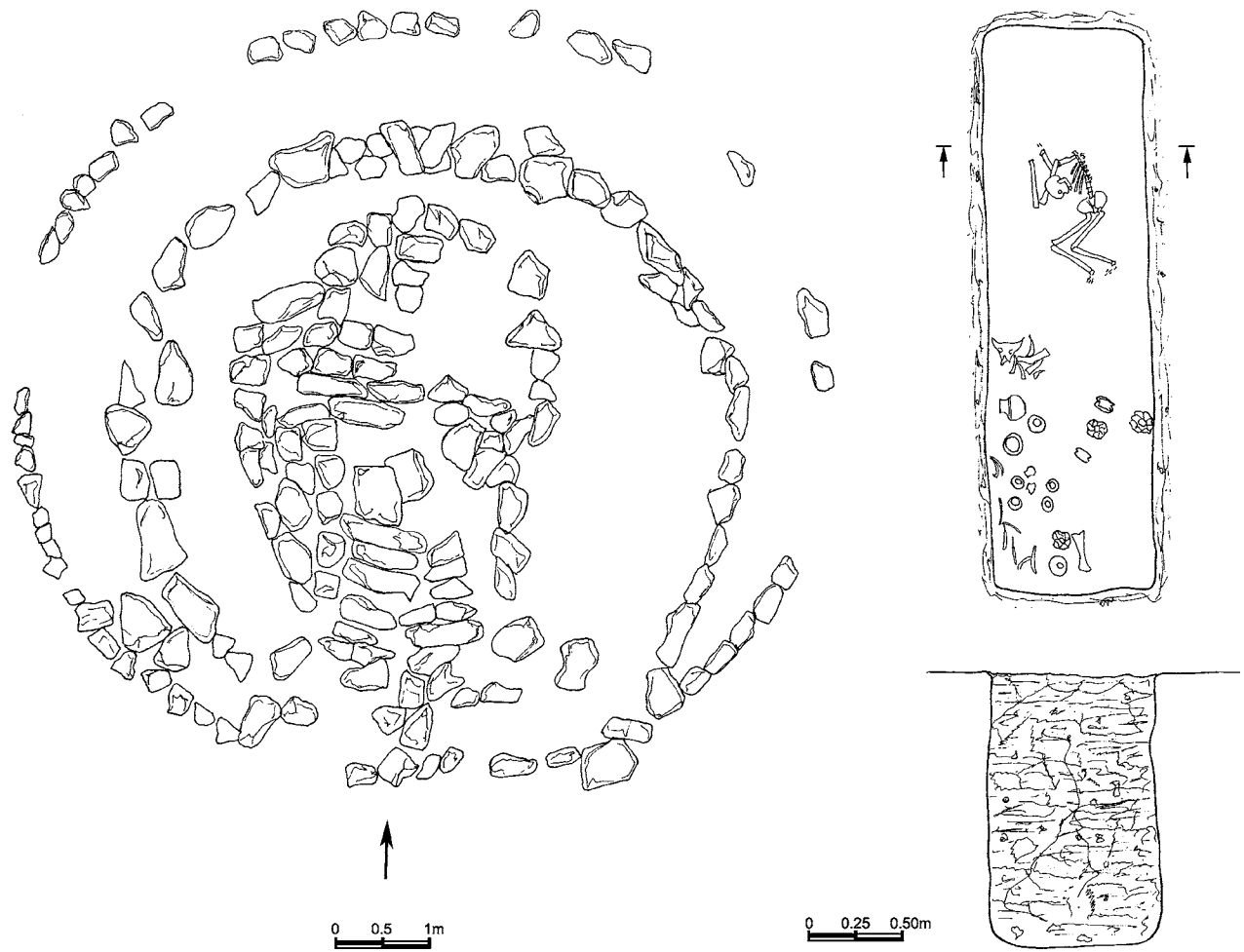

Աղյուսակ 46

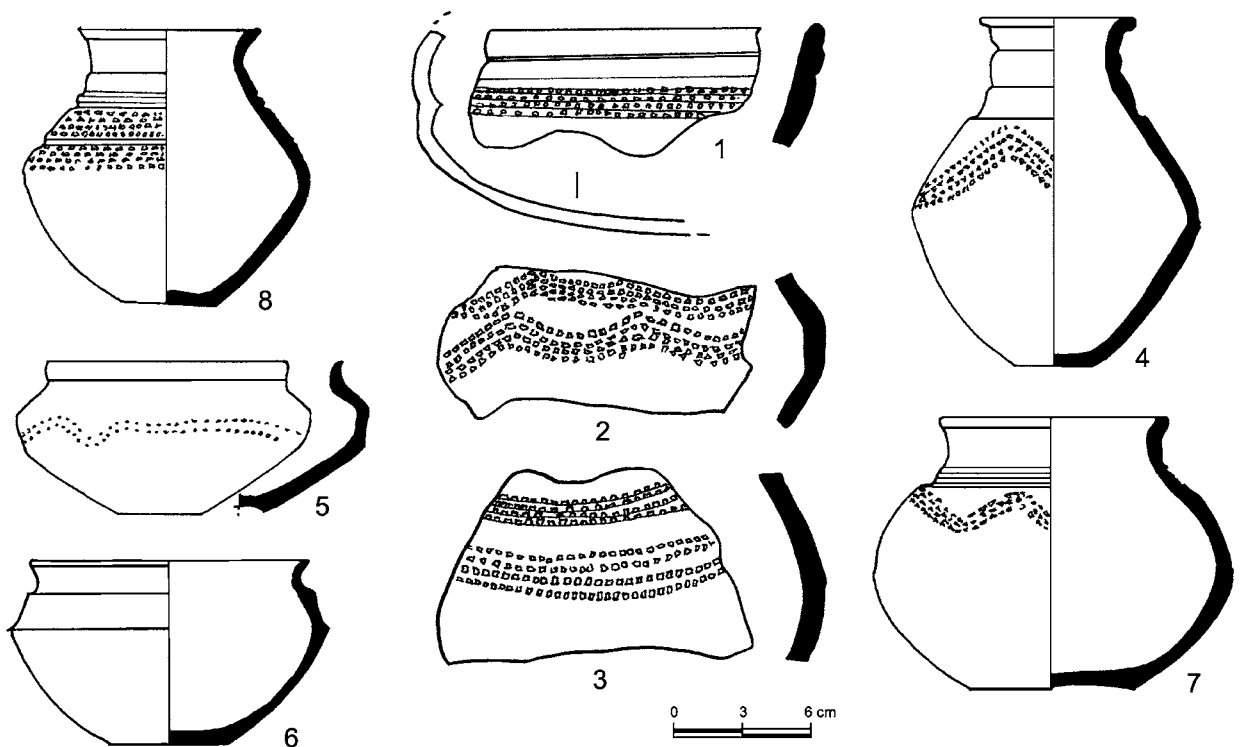

Աղյուսակ 47

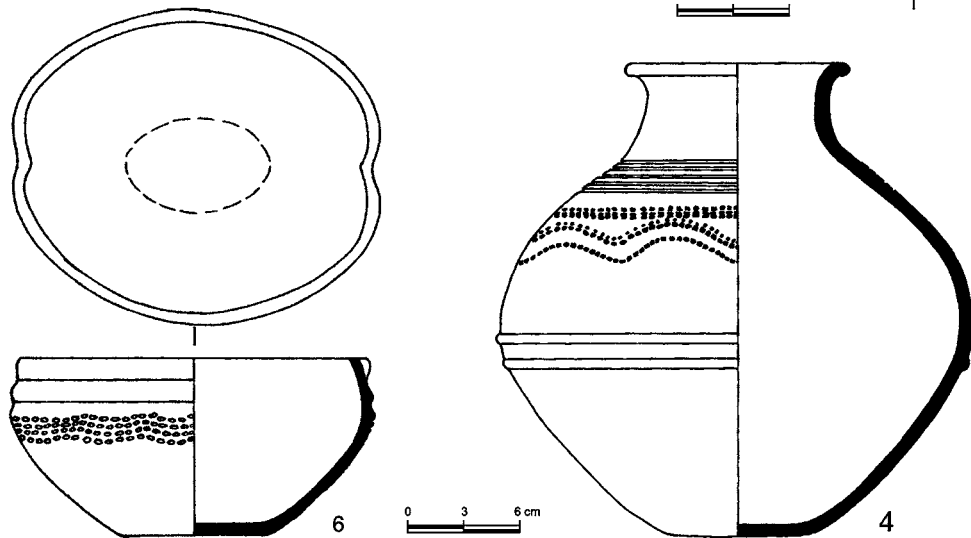
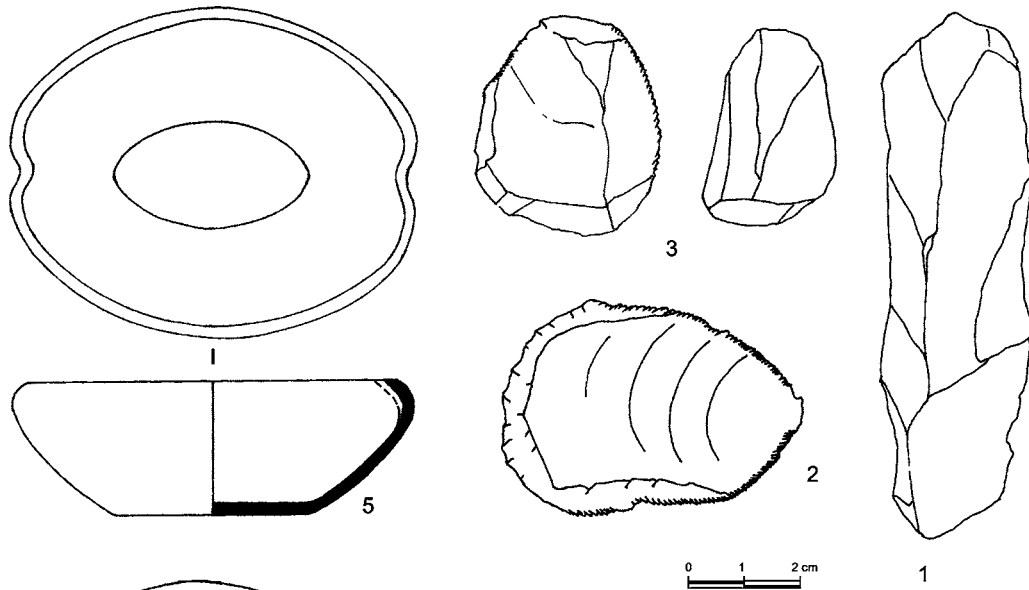

Աղյուսակ 48

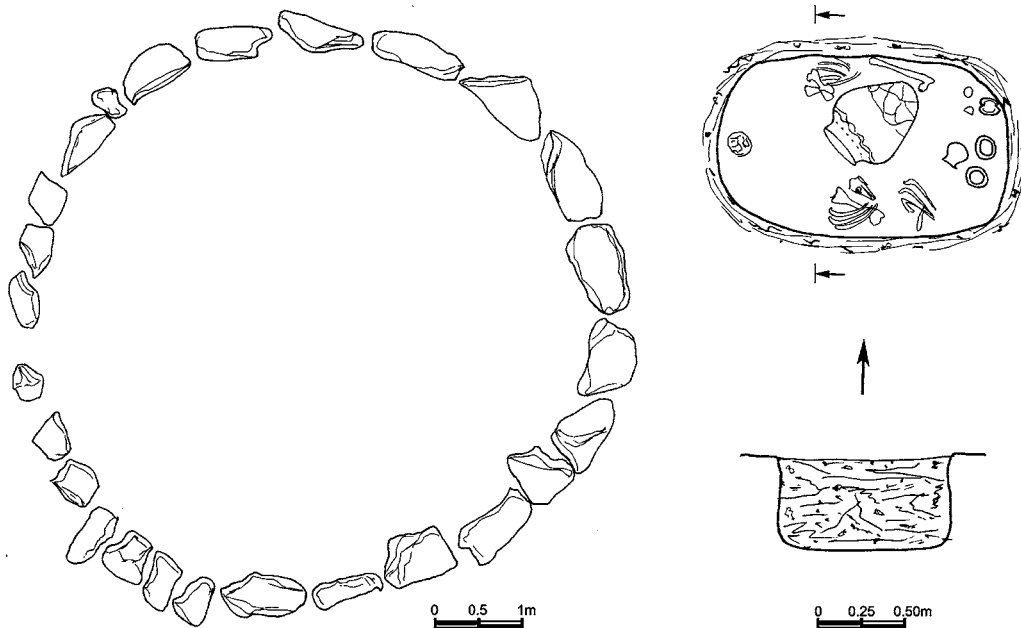

Աղյուսակ 49

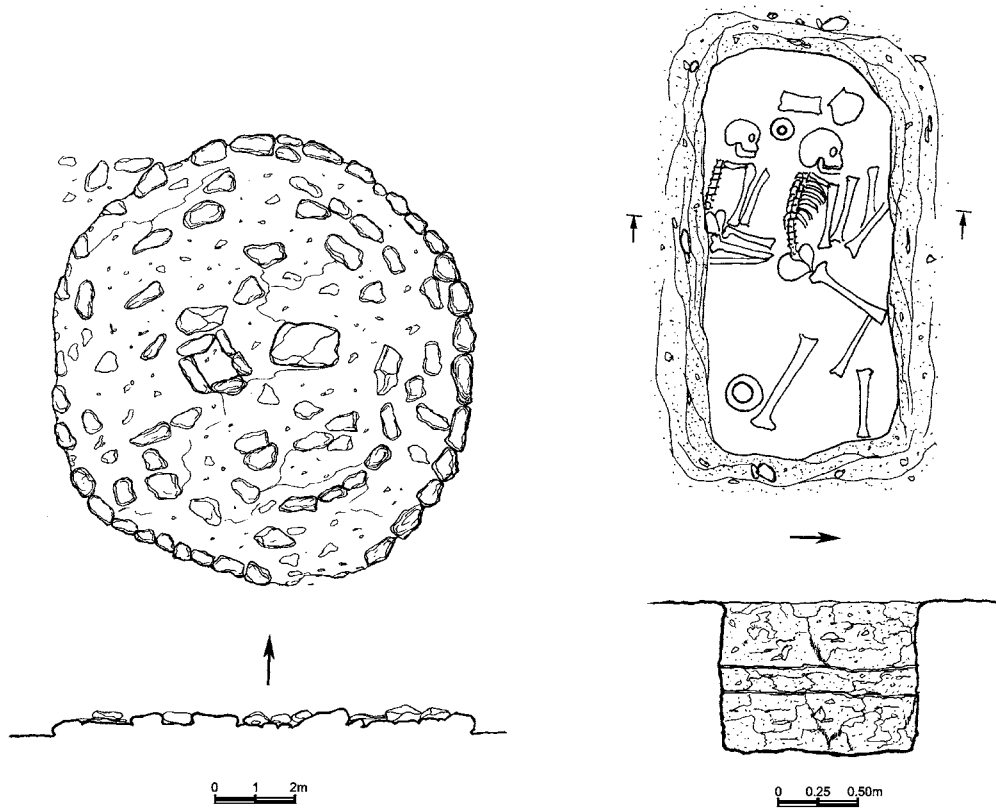

Աղյուսակ 50

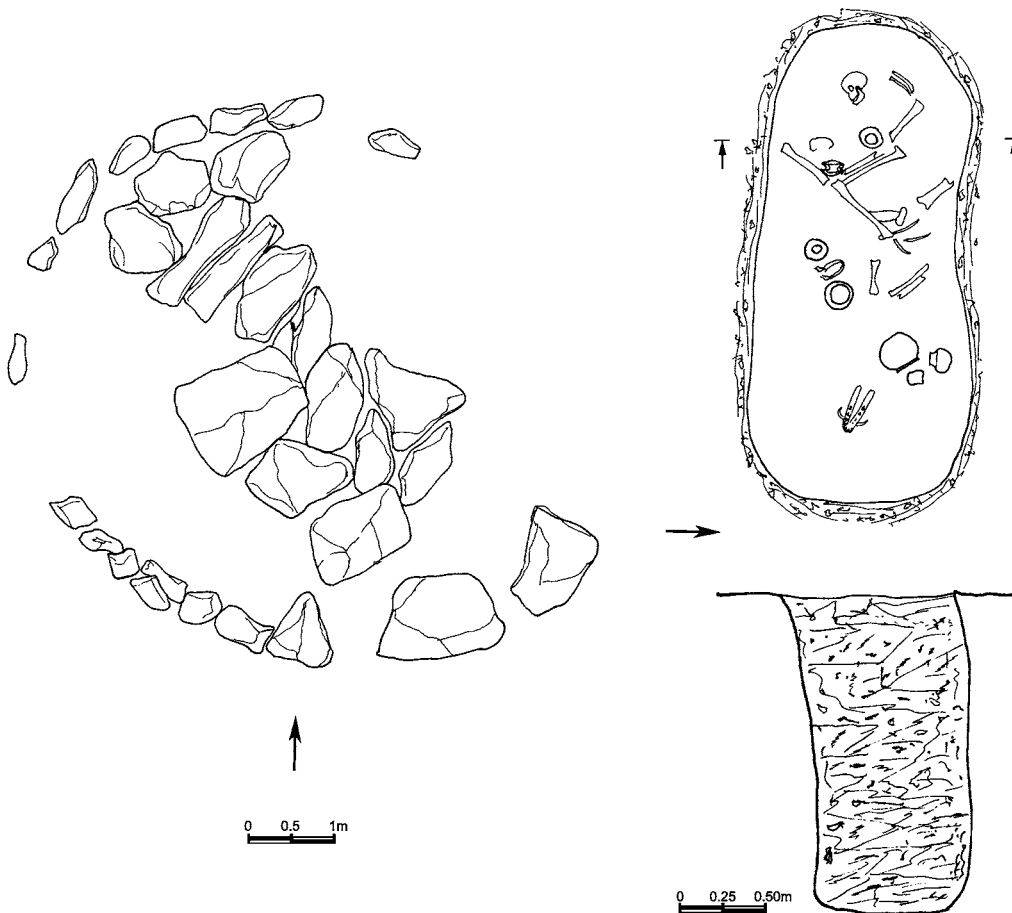

Աղյուսակ 51

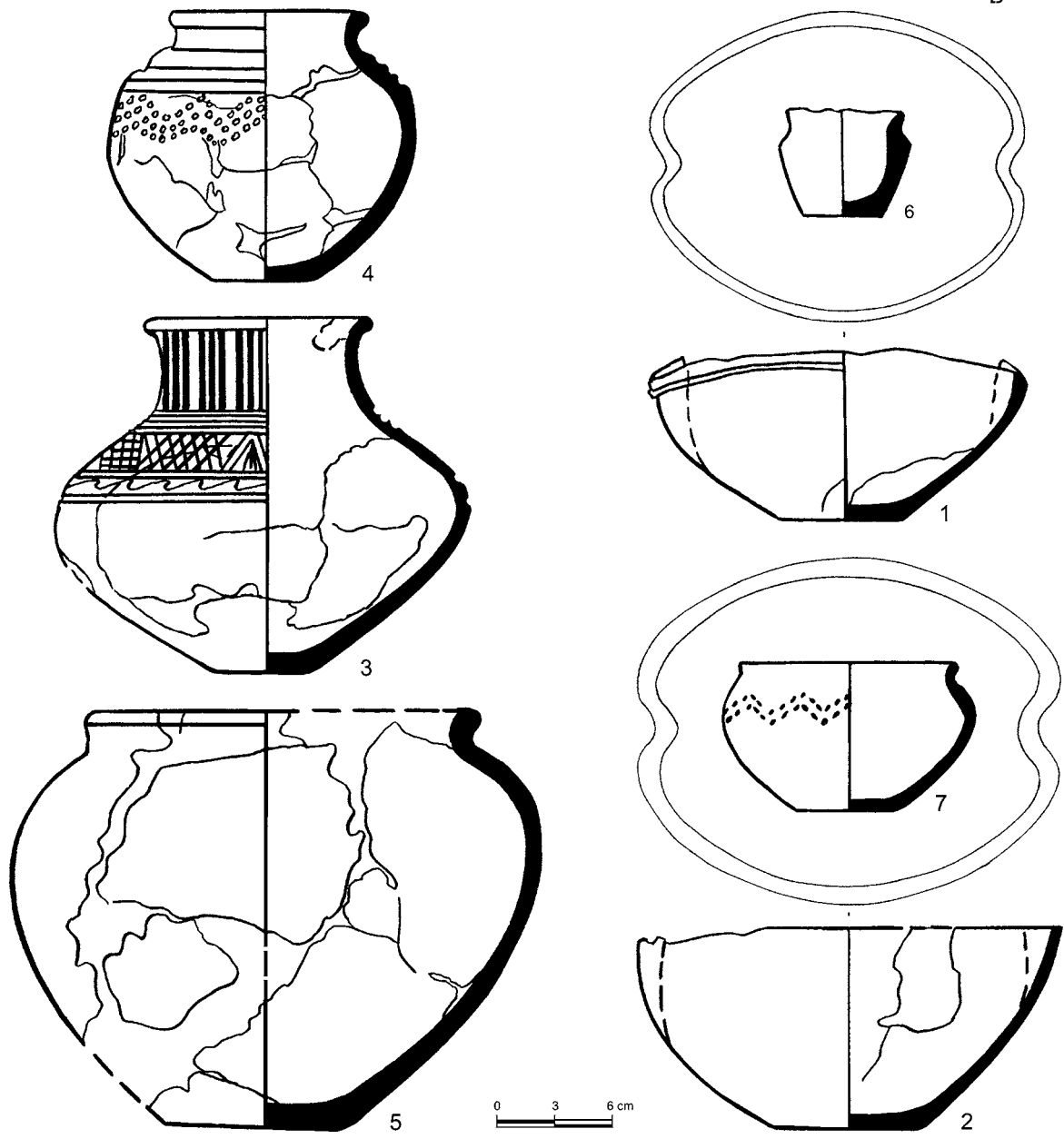

Աղյուսակ 52

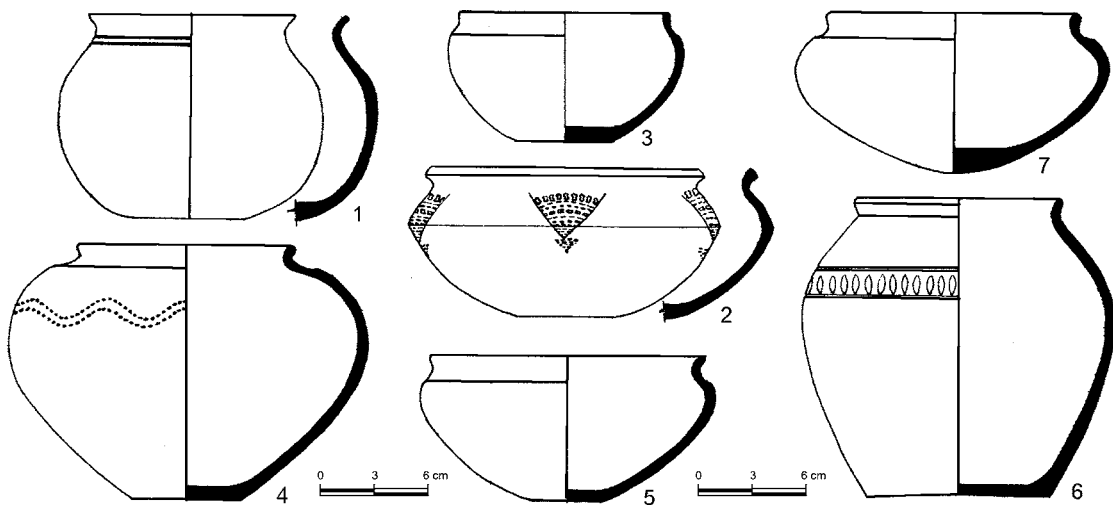

Աղյուսակ 53

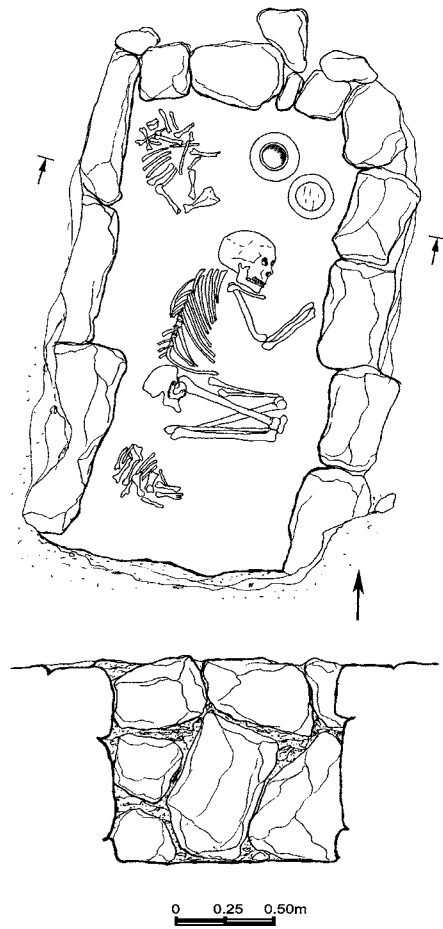
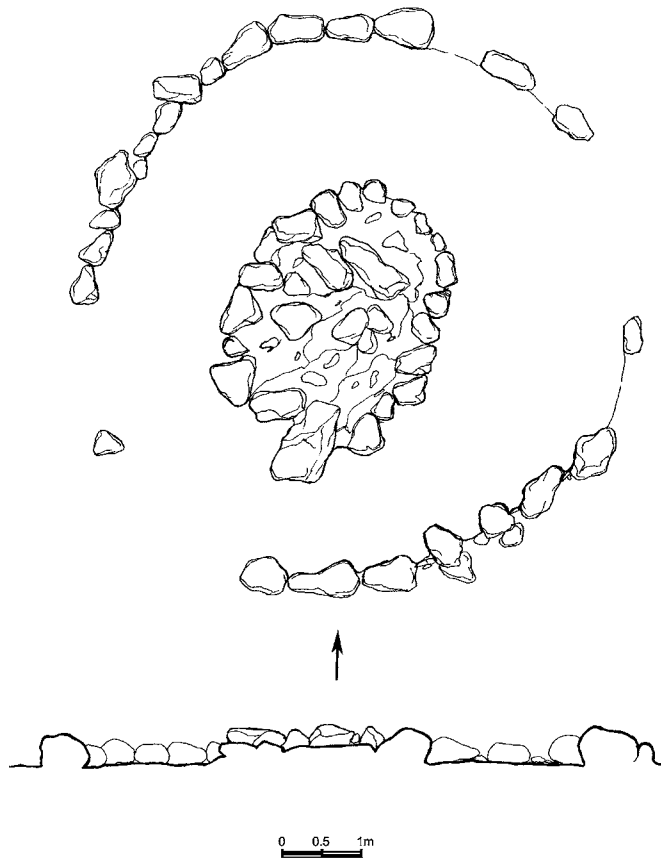

Աղյուսակ 54

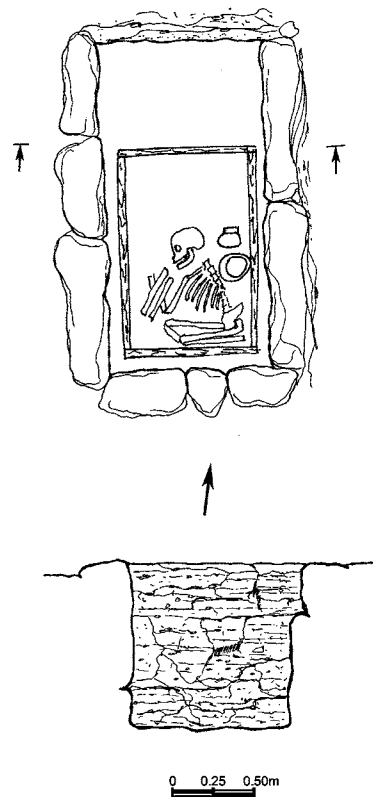
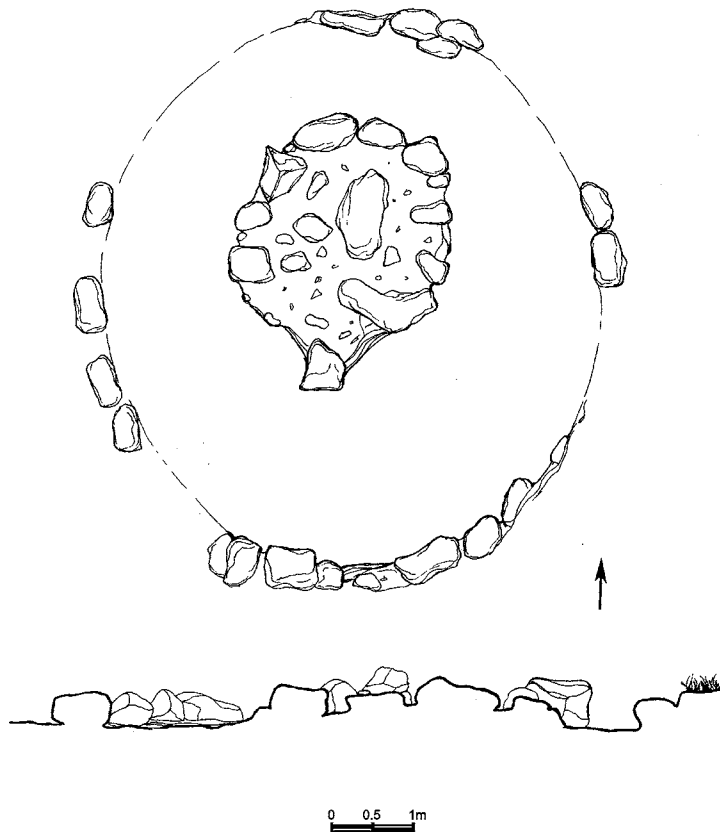

Աղյուսակ 55

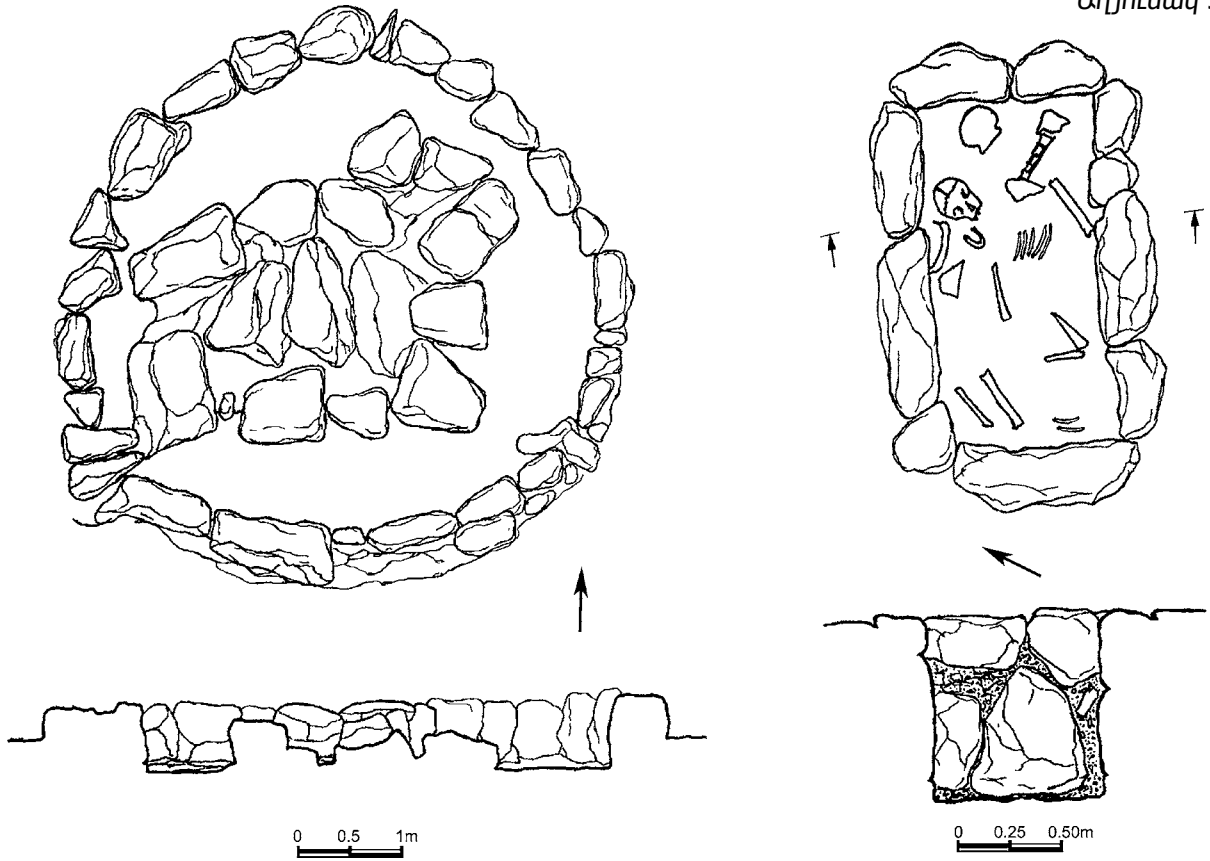

Աղյուսակ 56

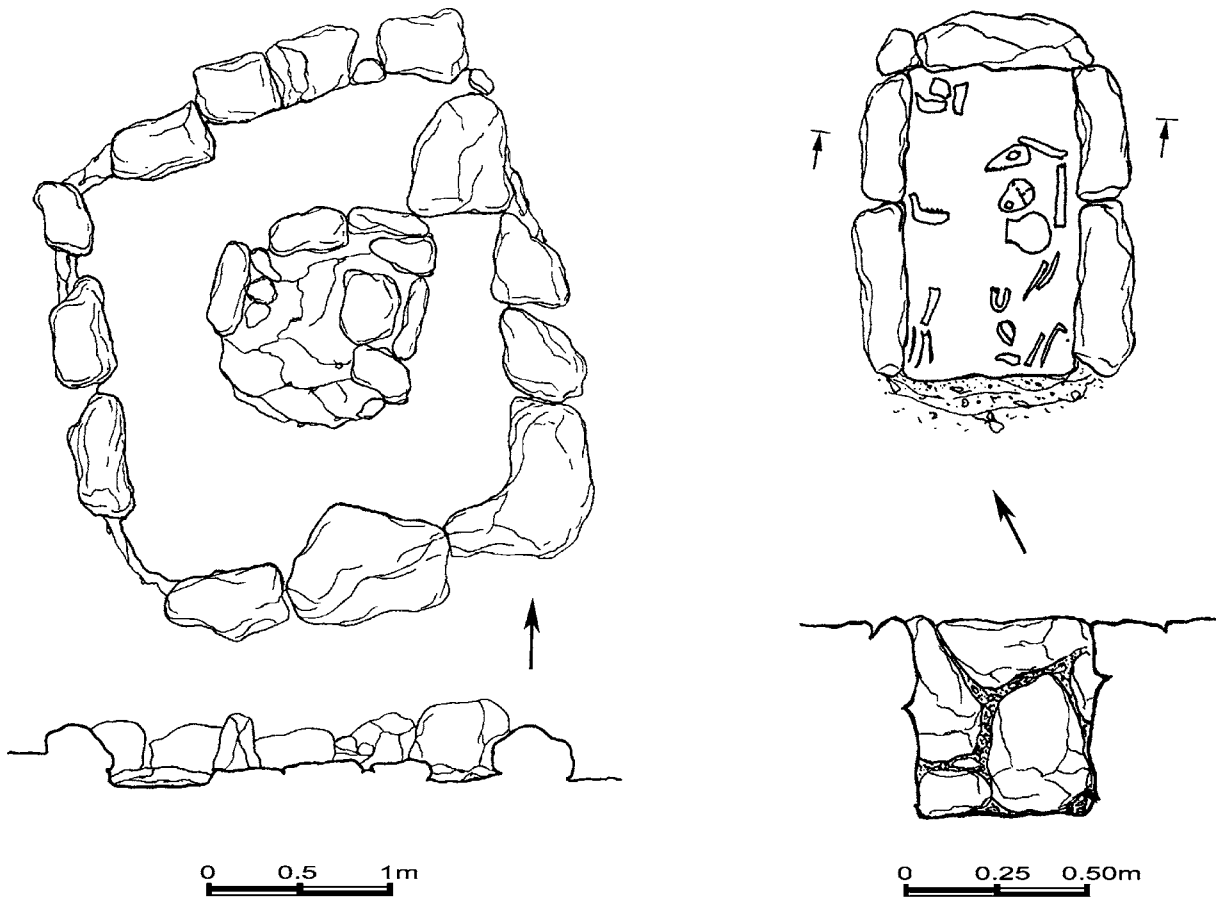

Աղյուսակ 57

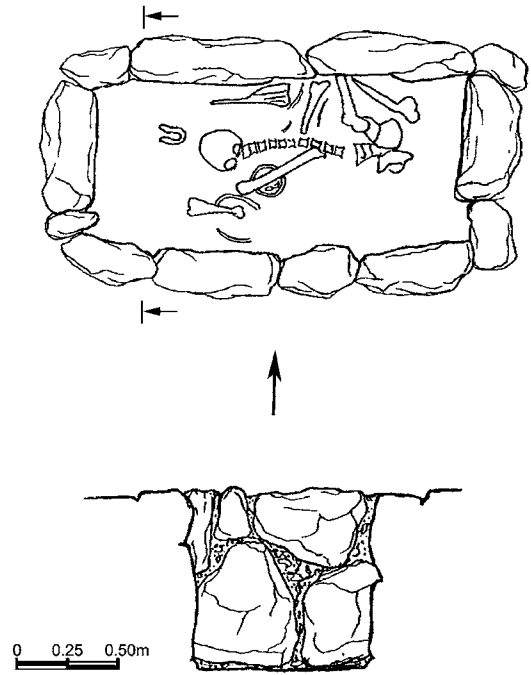
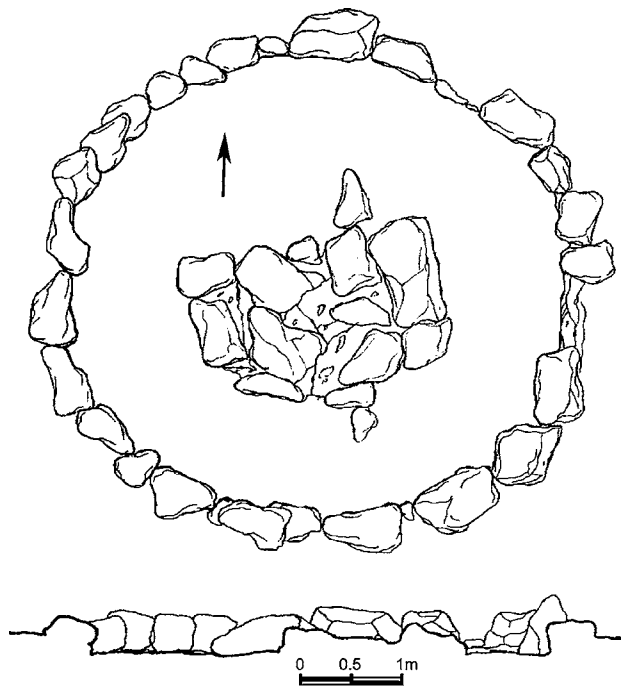

Աղյուսակ 58

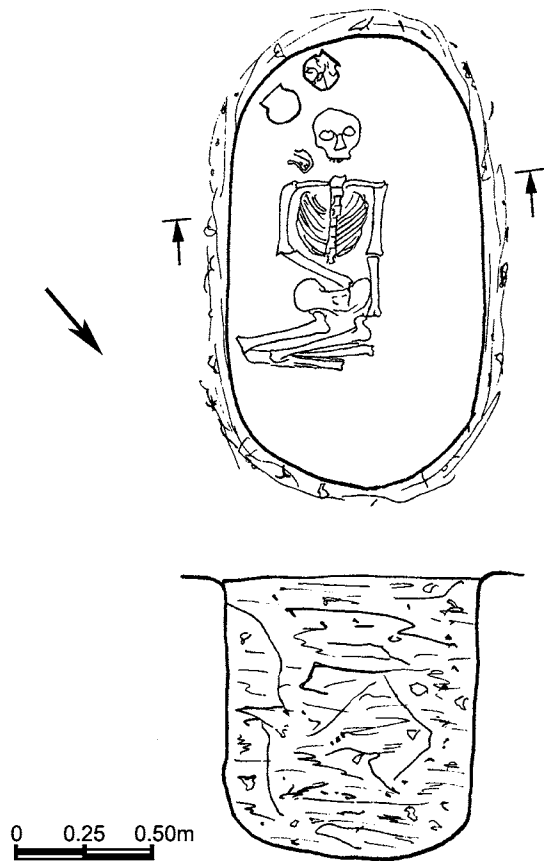
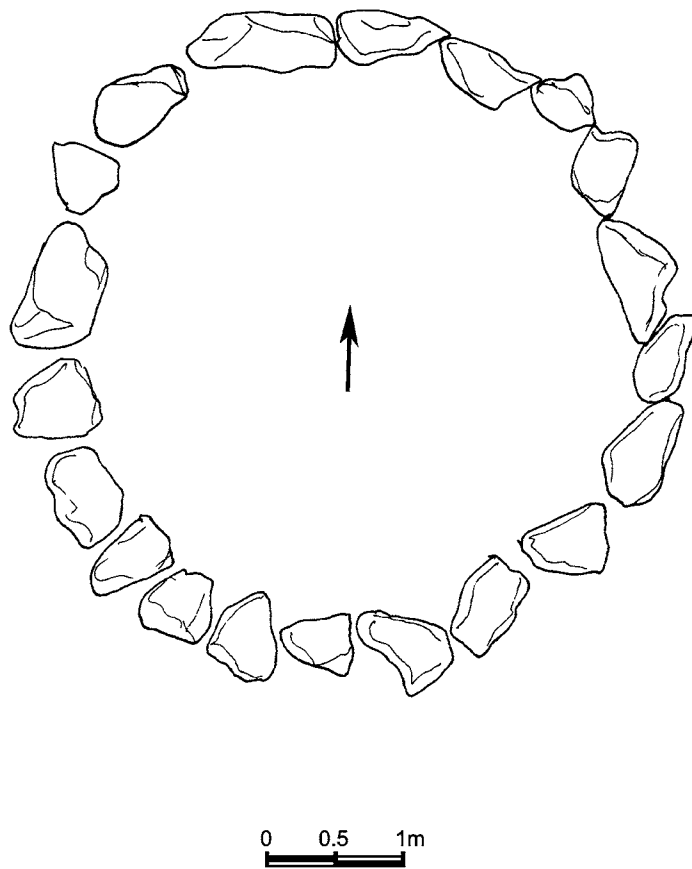

Աղյուսակ 59

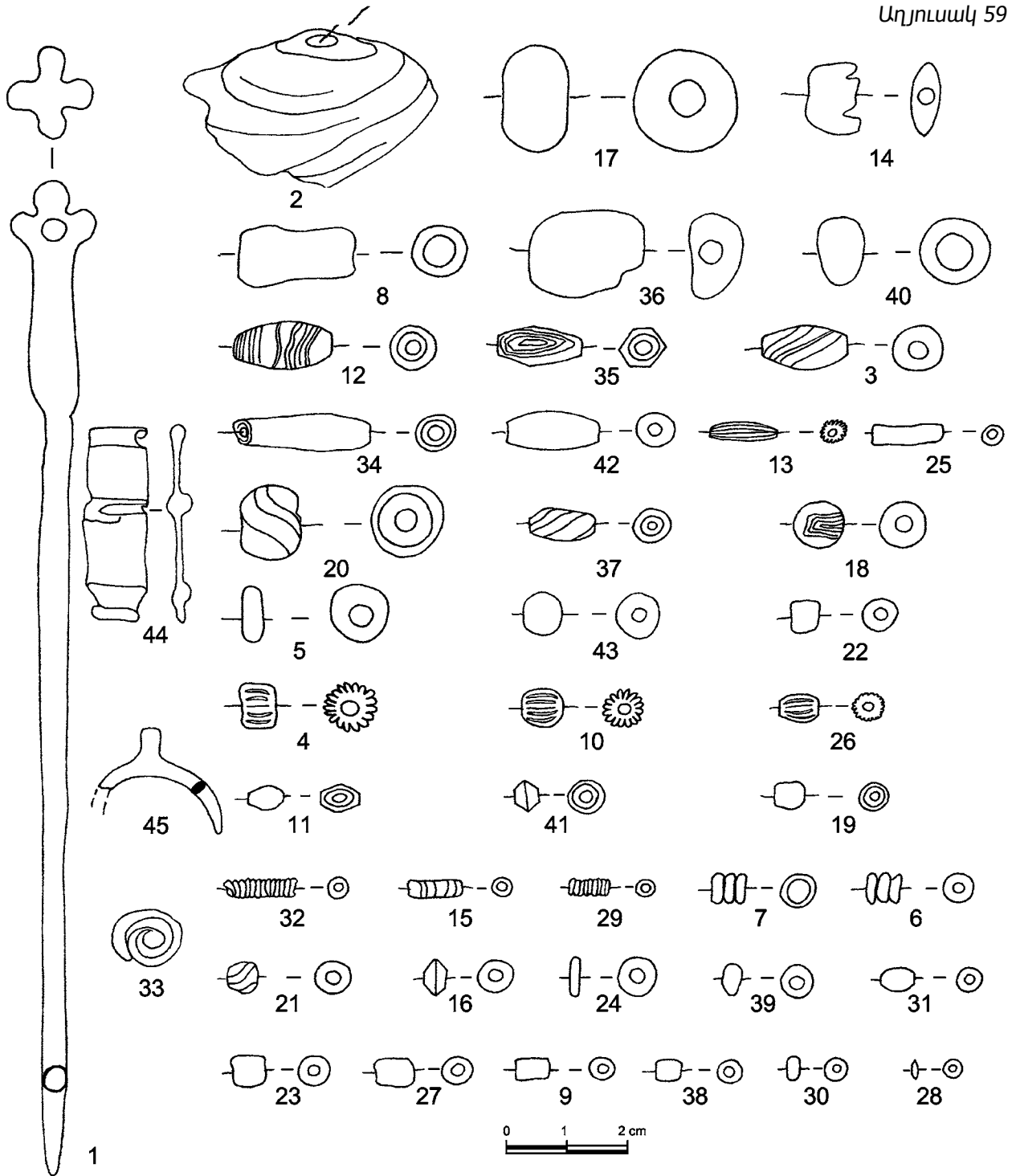

Աղյուսակ 60

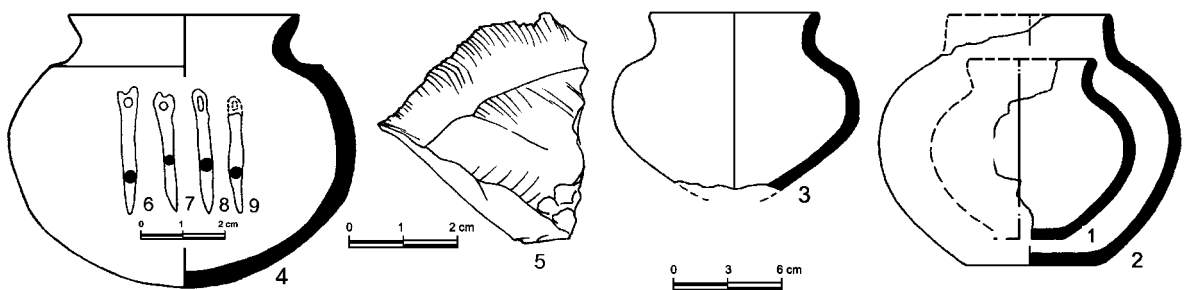

Աղյուսակ 61

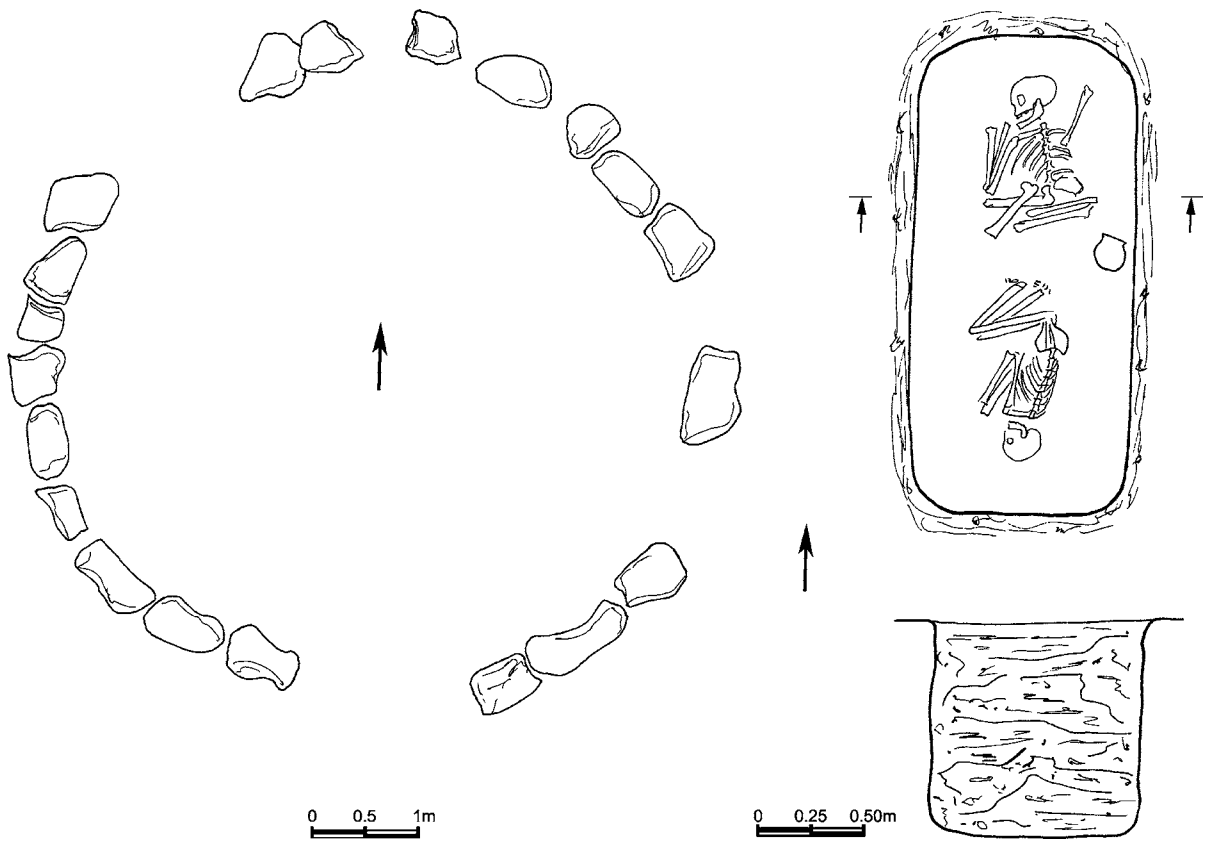

Աղյուսակ 62

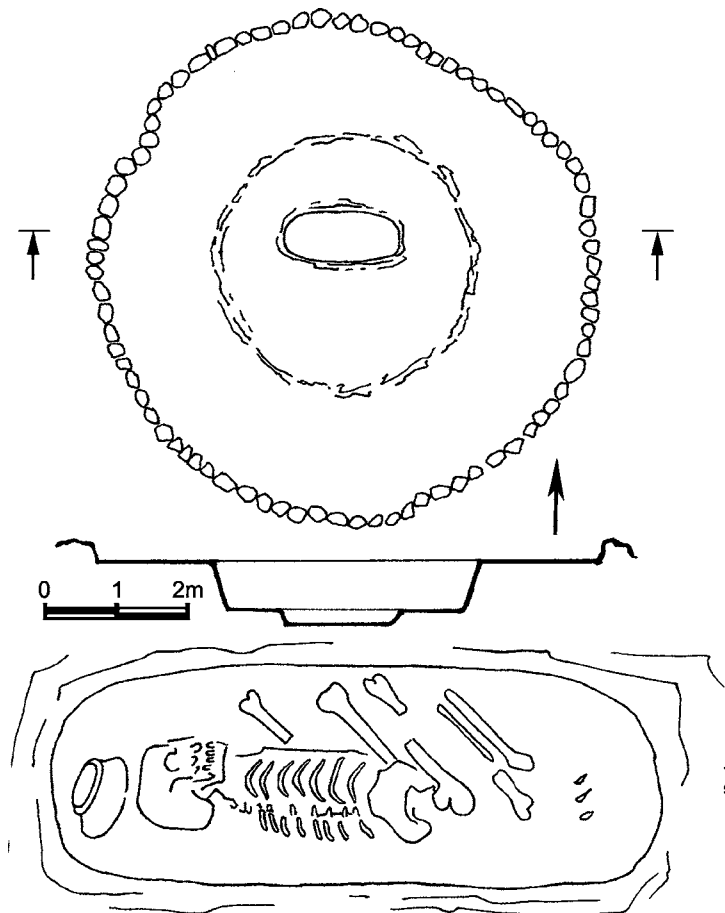

Աղյուսակ 63

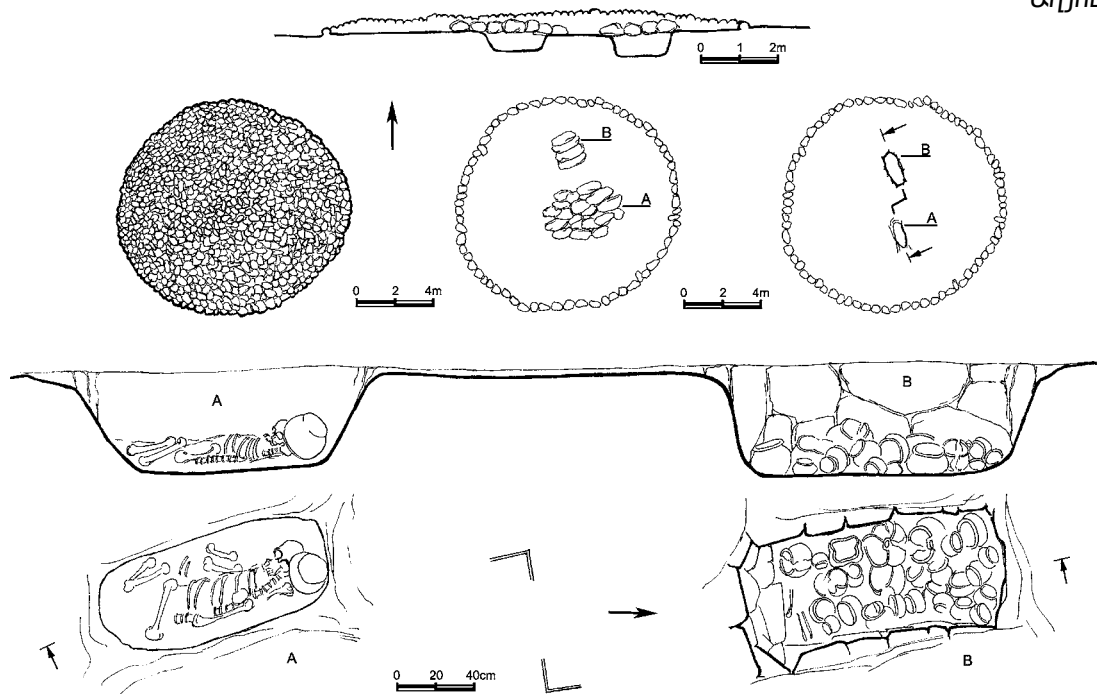

Աղյուսակ 64

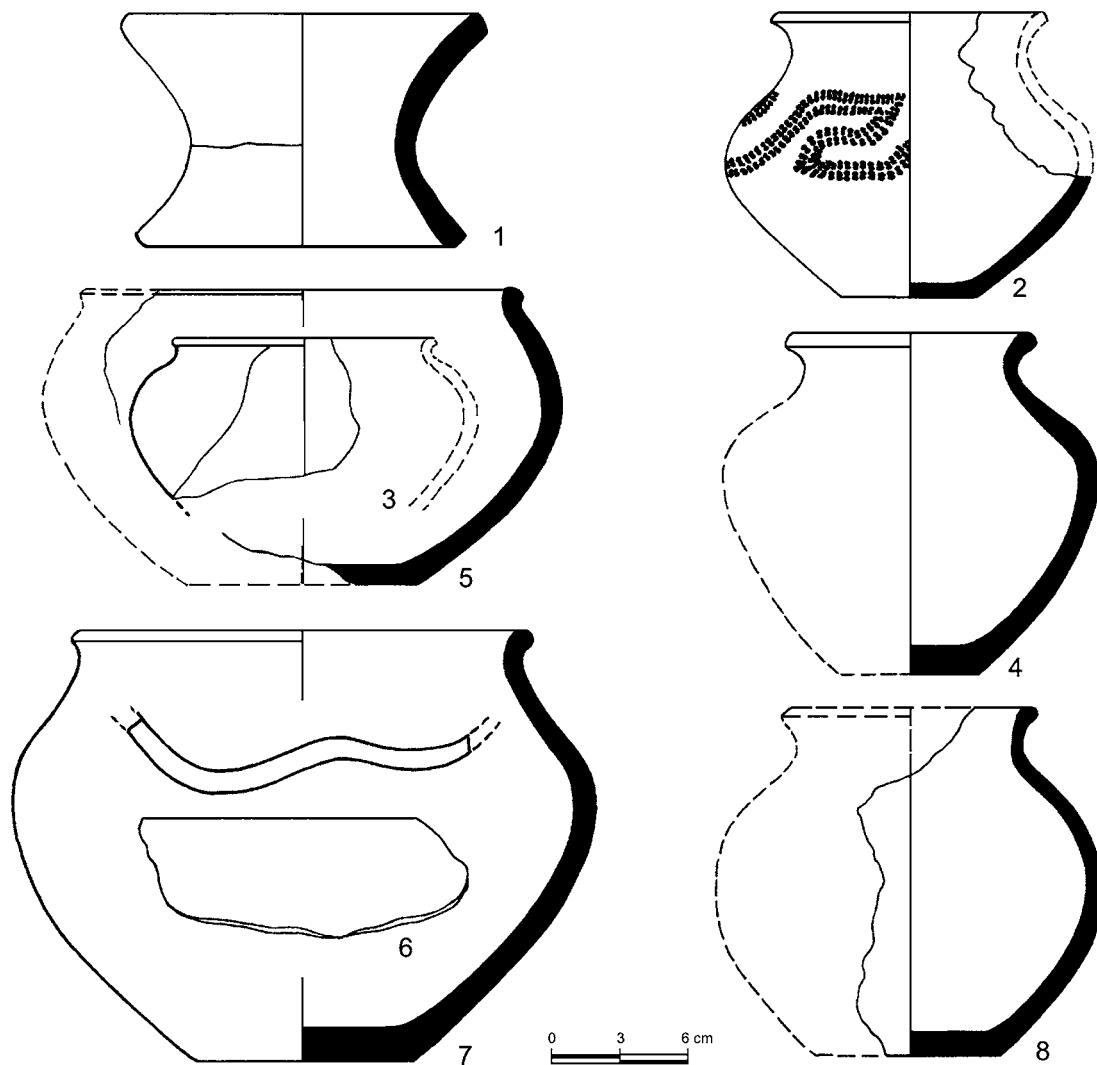

Աղյուսակ 65

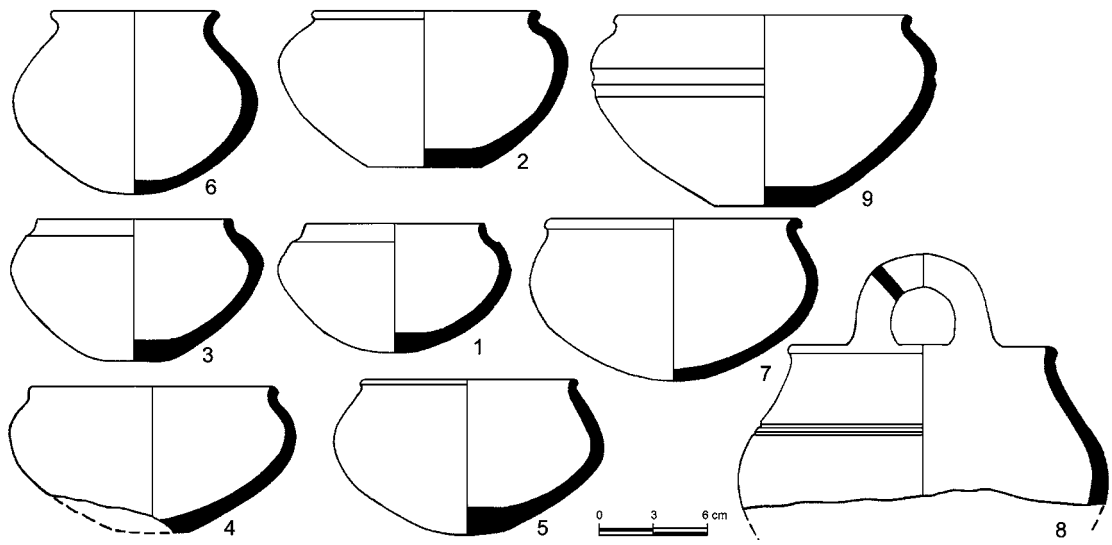

Աղյուսակ 66

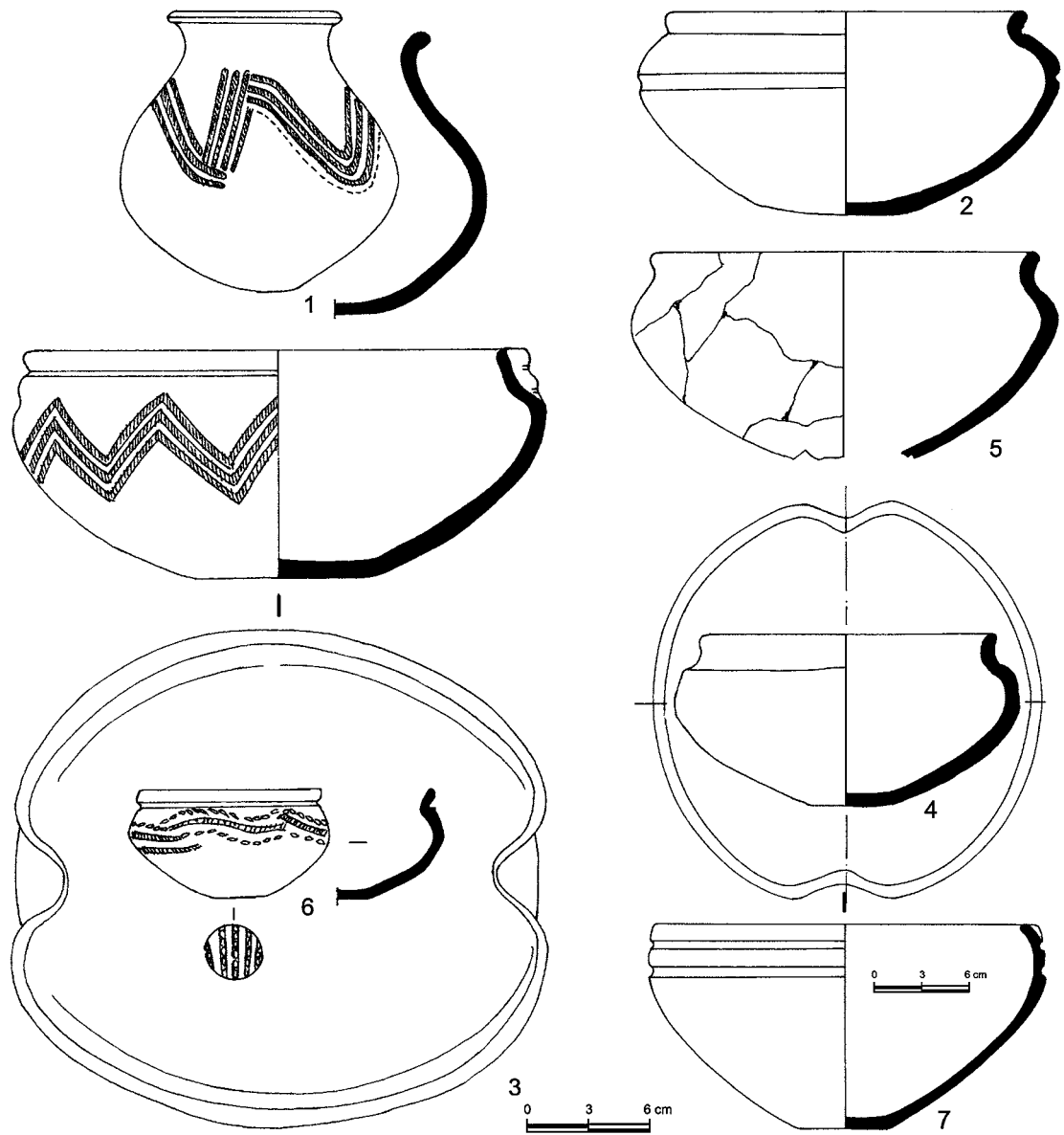

Աղյուսակ 67

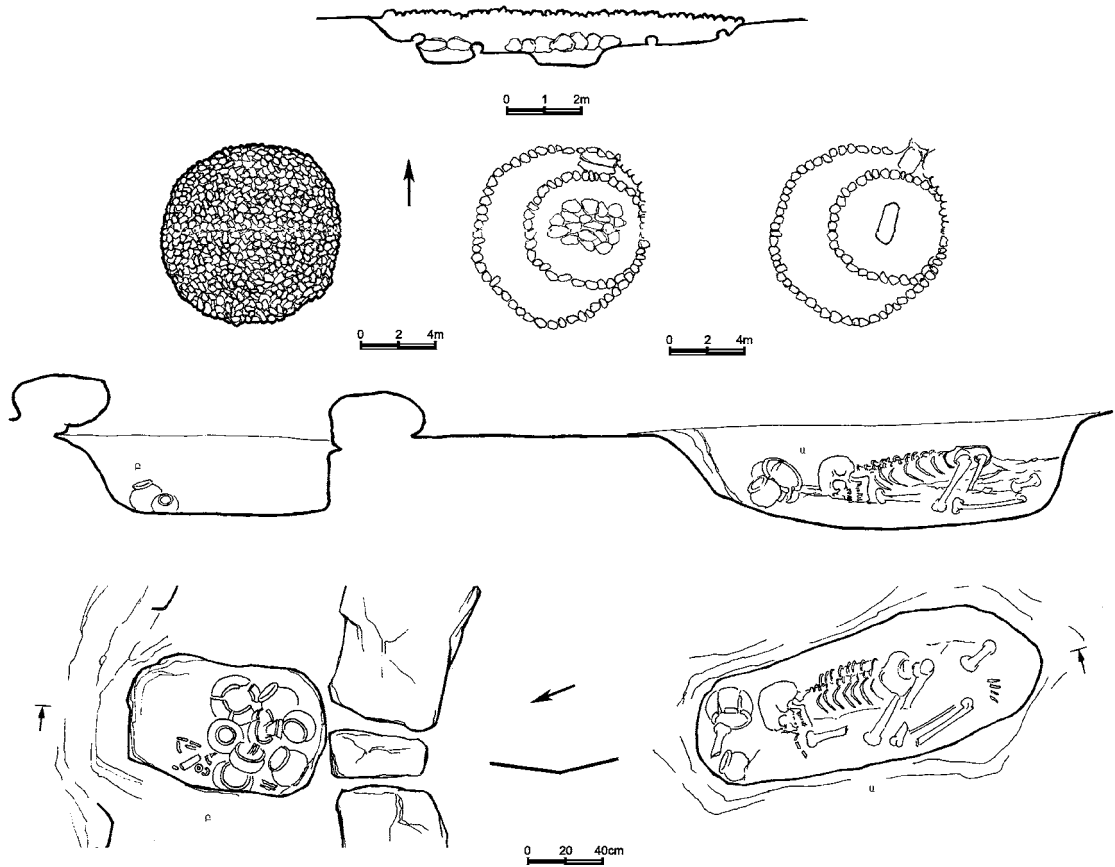

Աղյուսակ 68

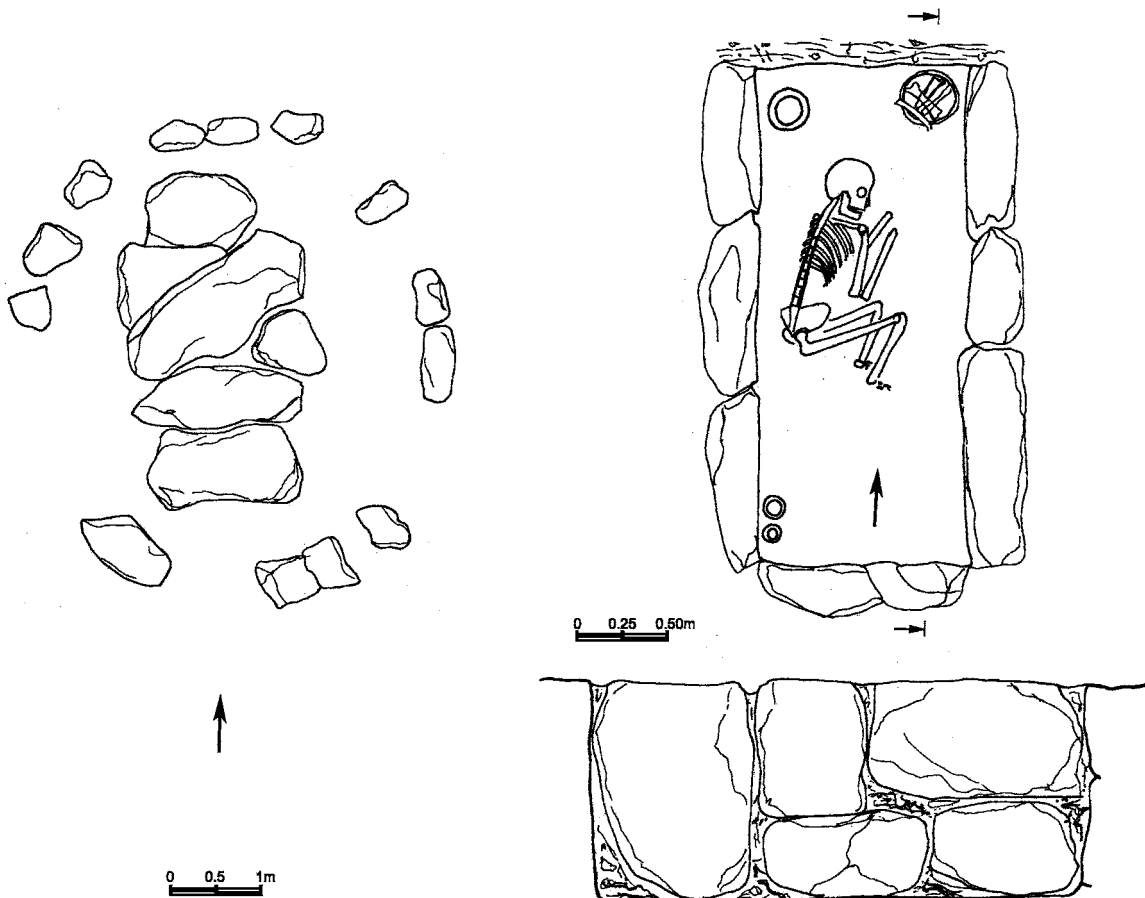

Աղյուսակ 69

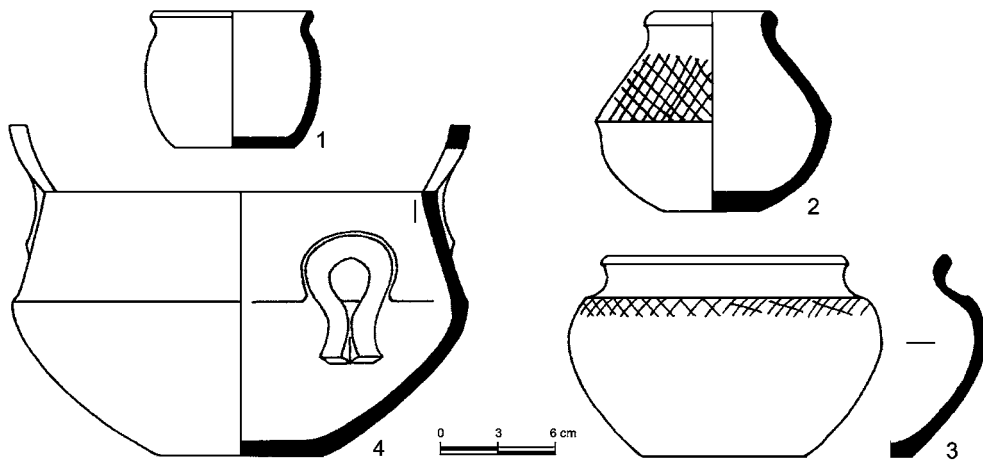

Աղյուսակ 70

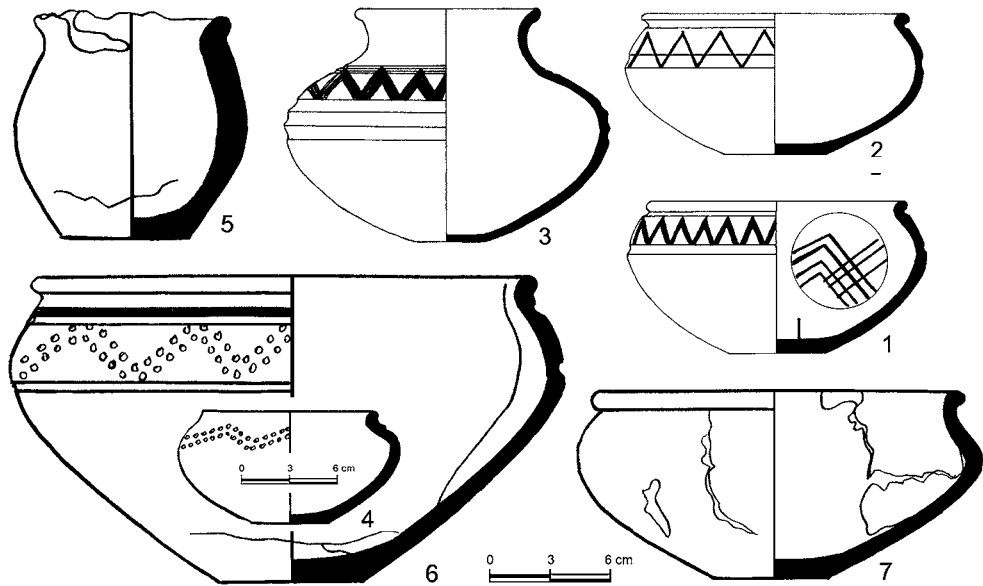

Աղյուսակ 71

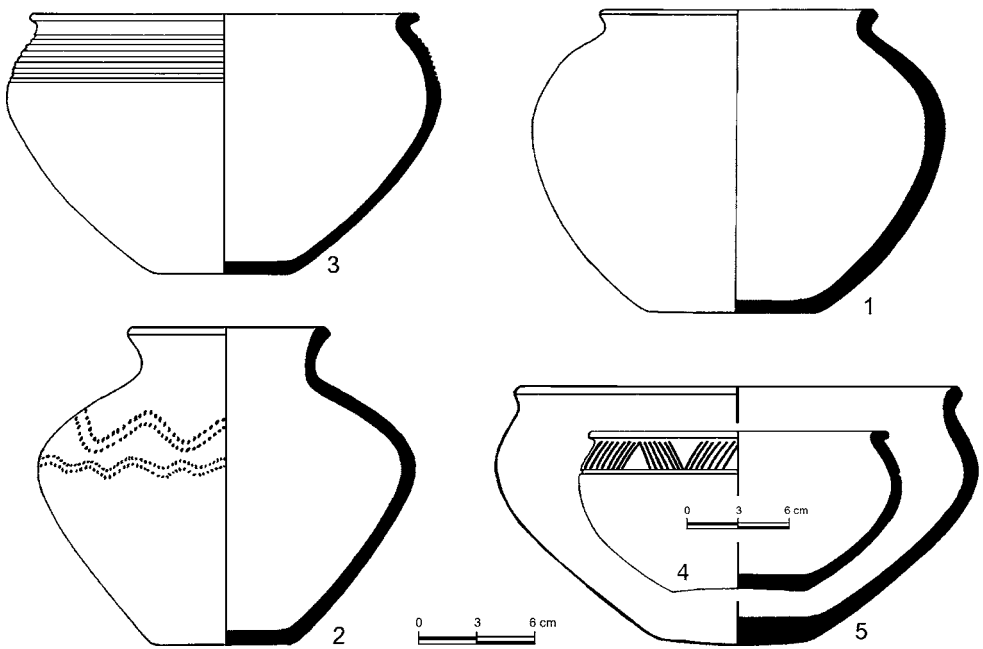

Աղյուսակ 72

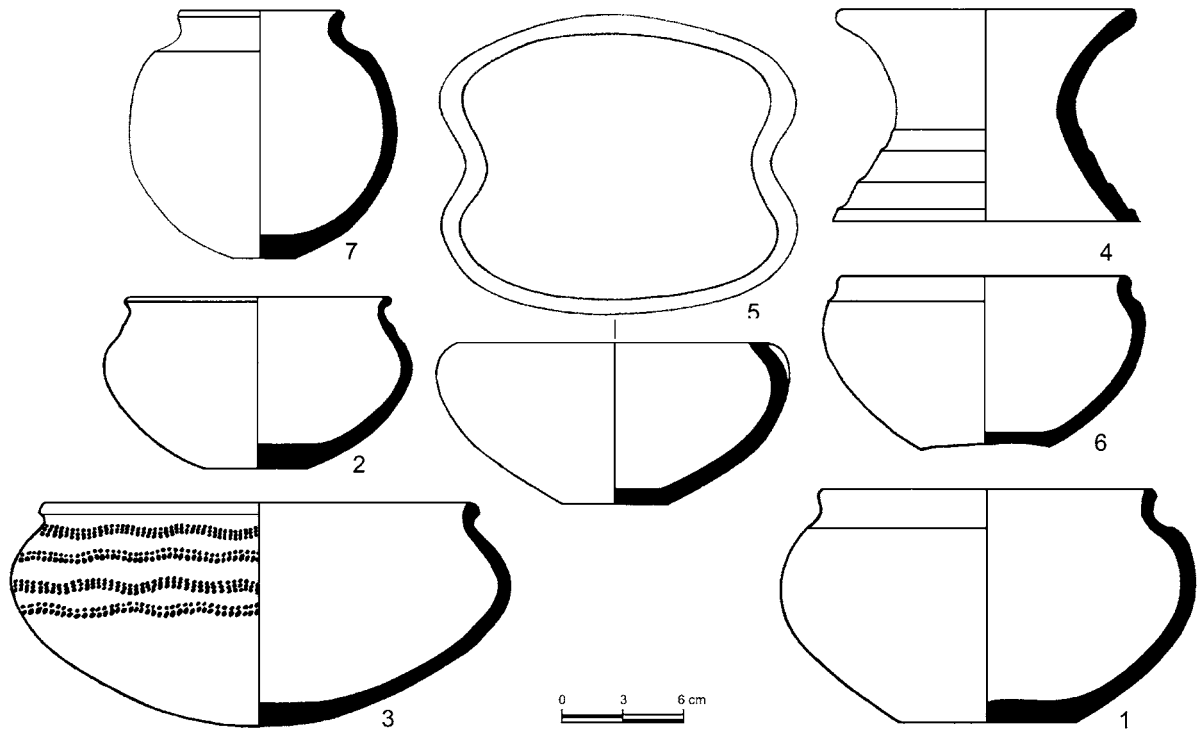

Աղյուսակ 73

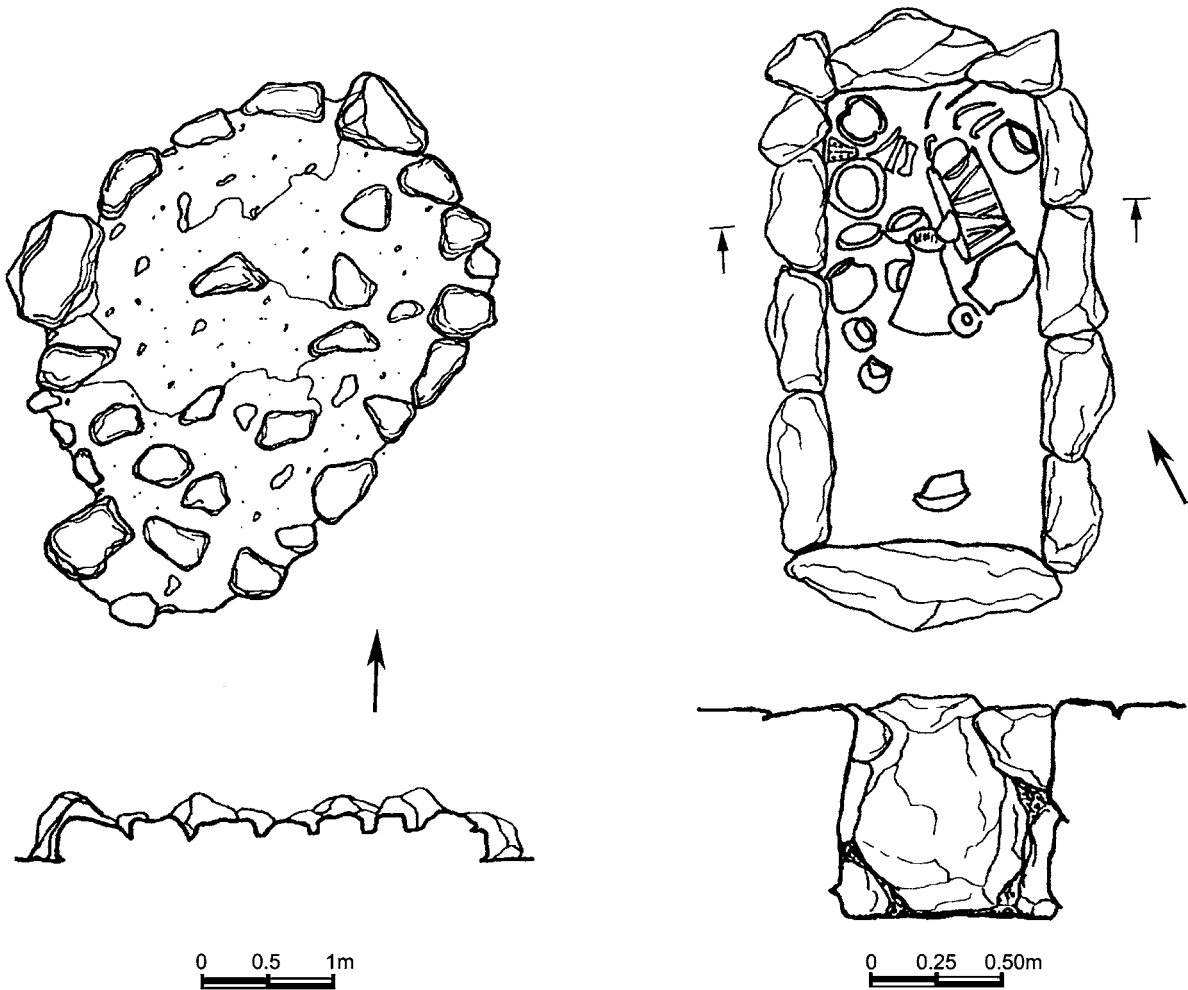

Աղյուսակ 74

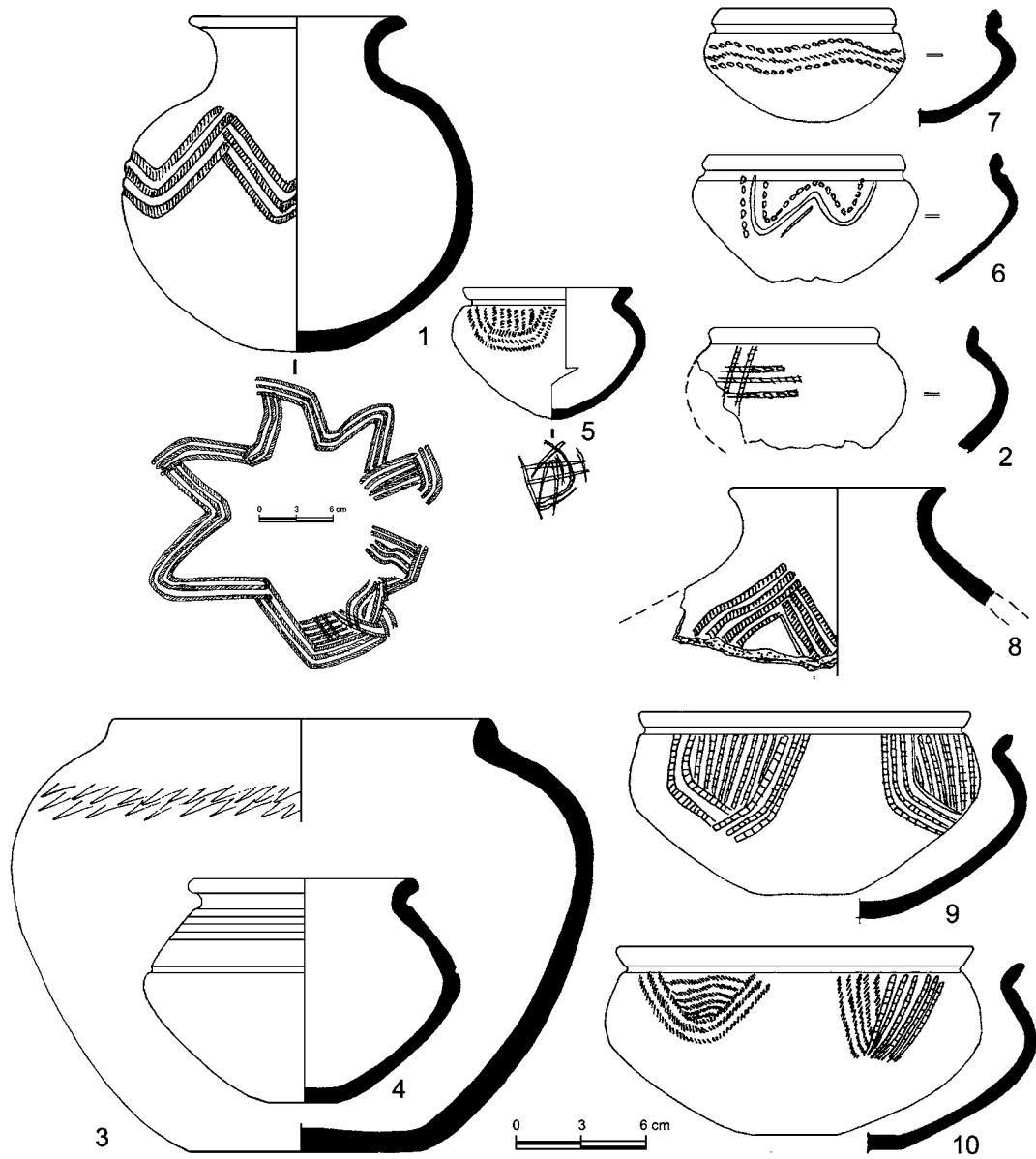

Աղյուսակ 75

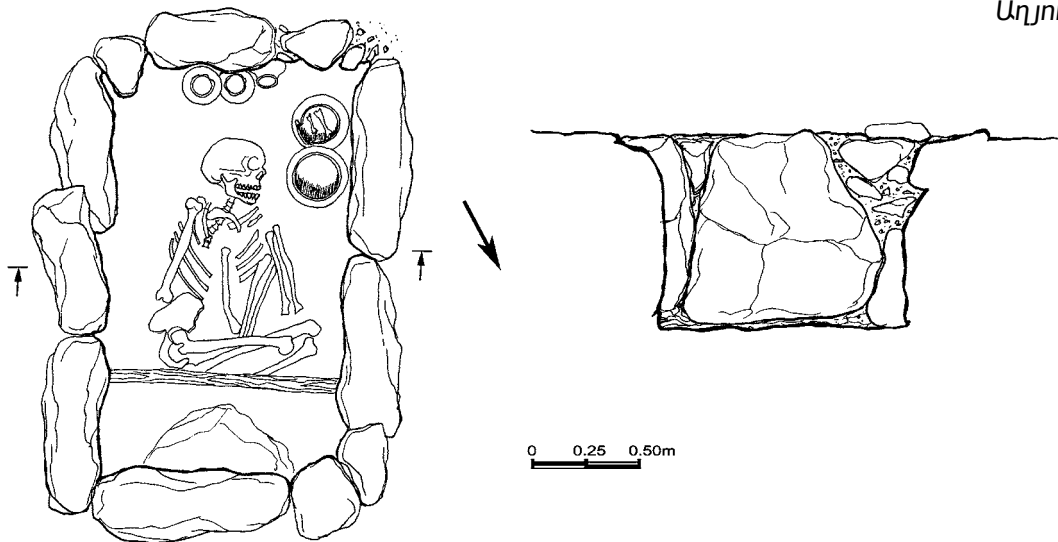

Աղյուսակ 76

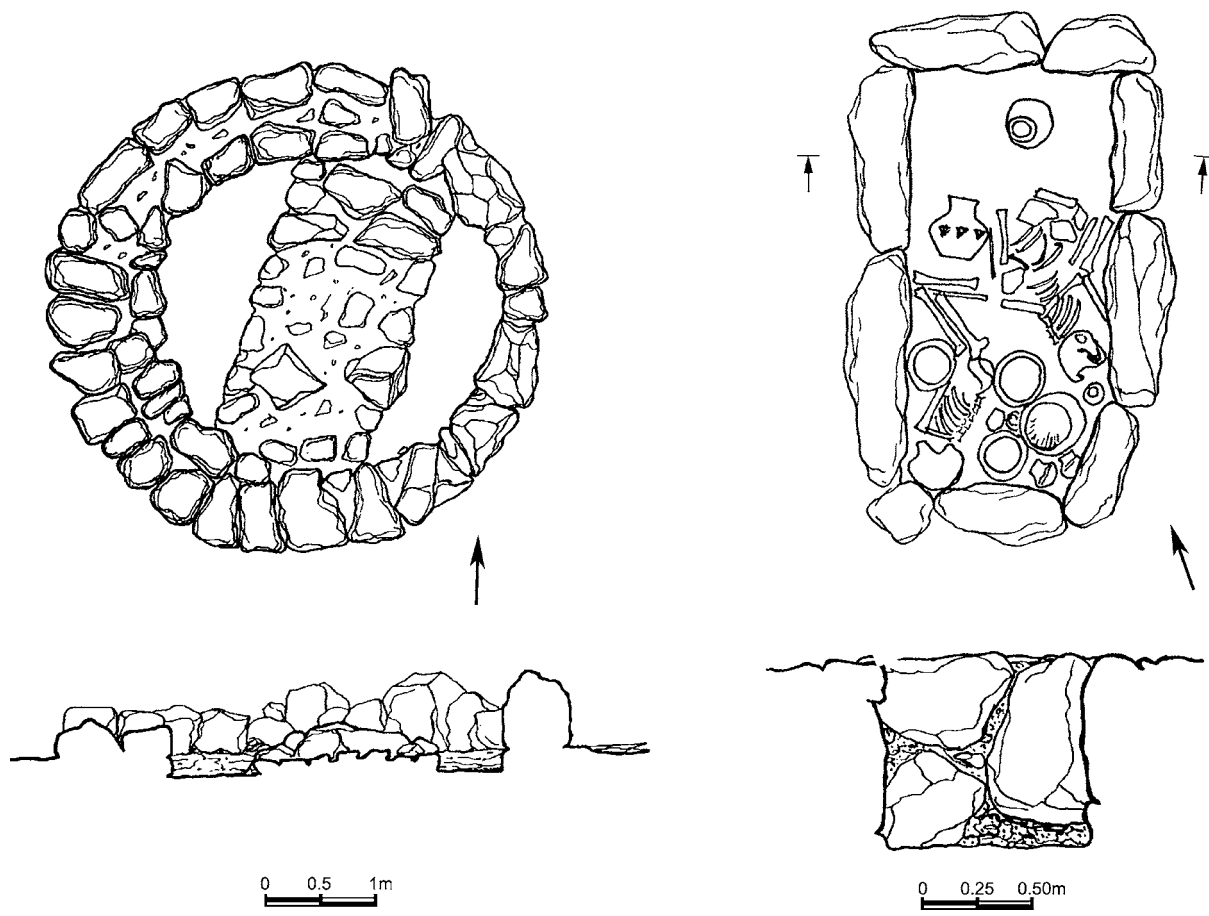

Աղյուսակ 77

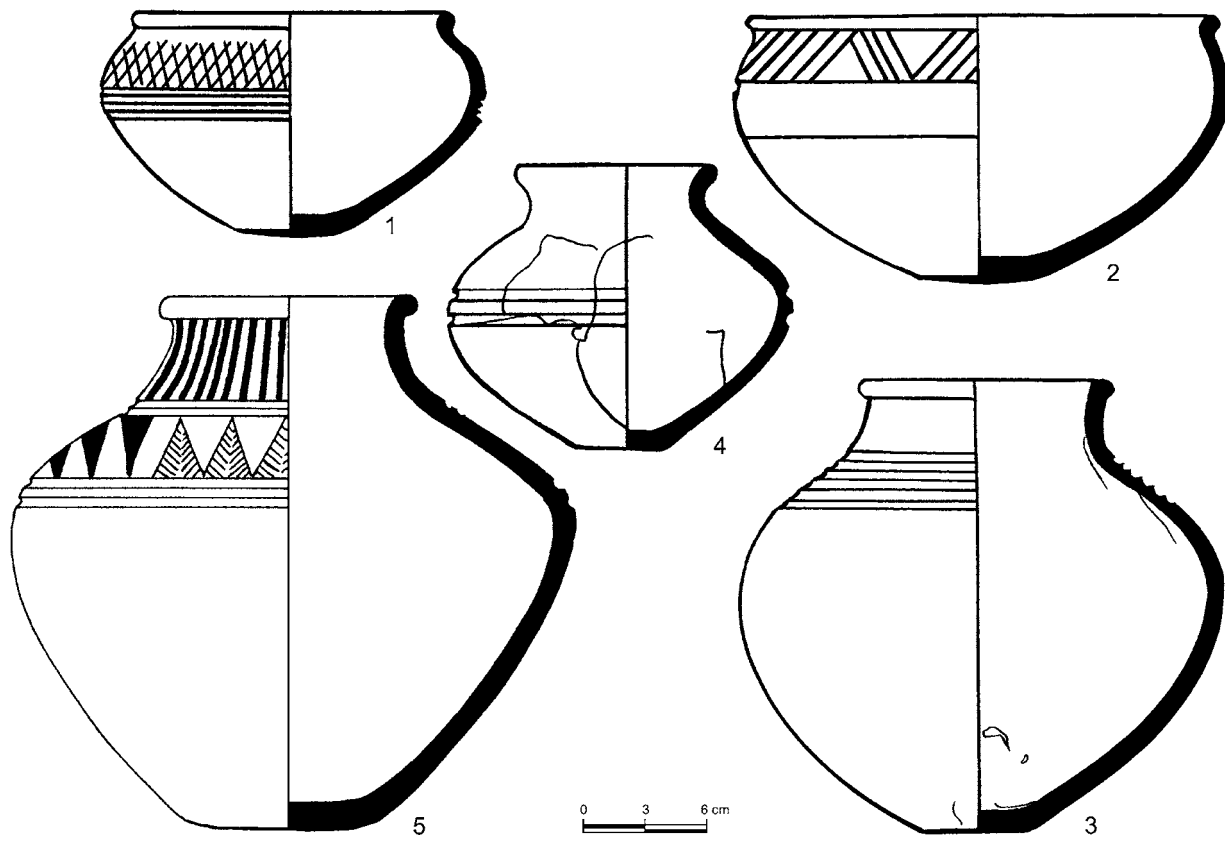

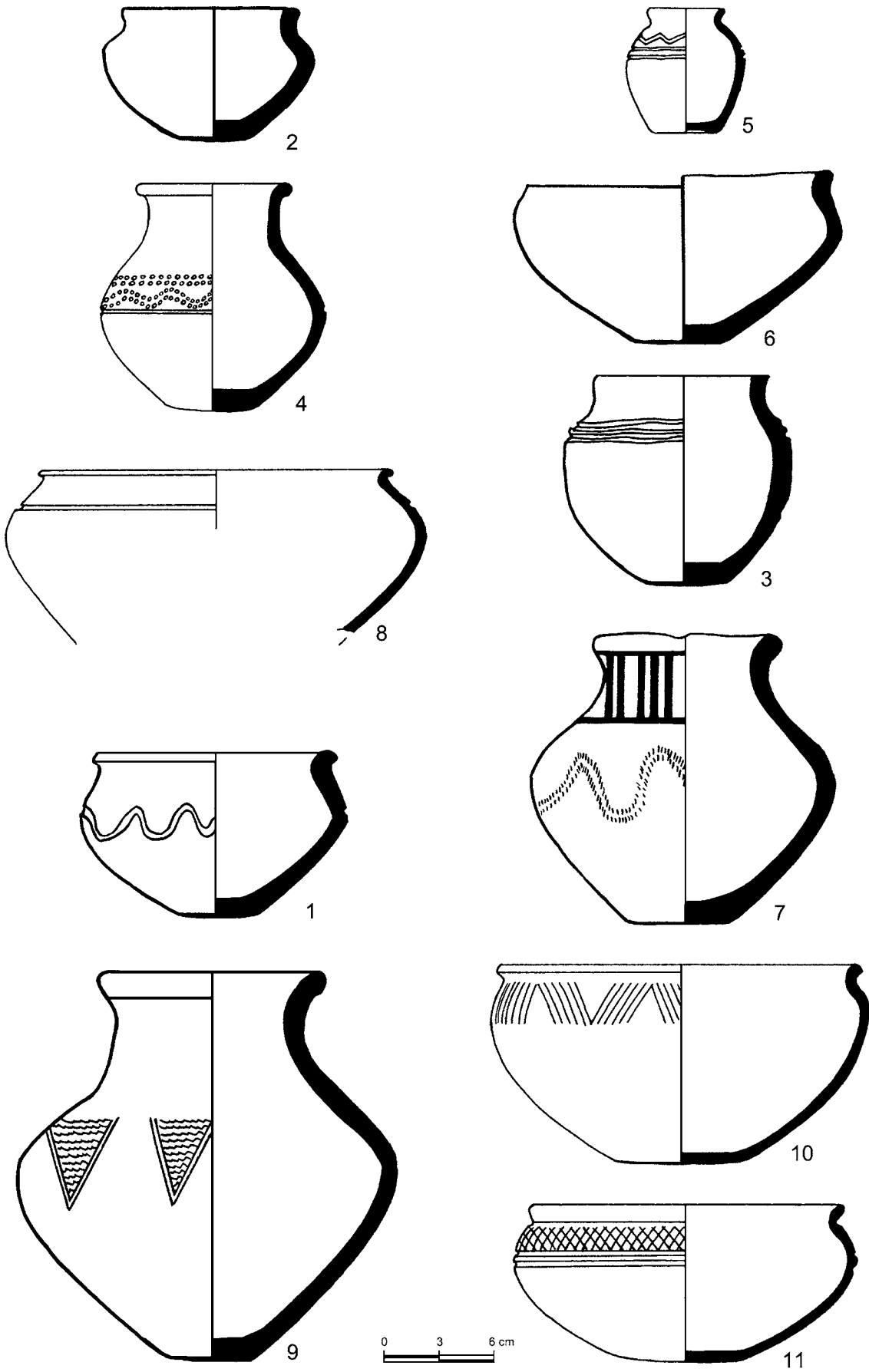

Աղյուսակ 79

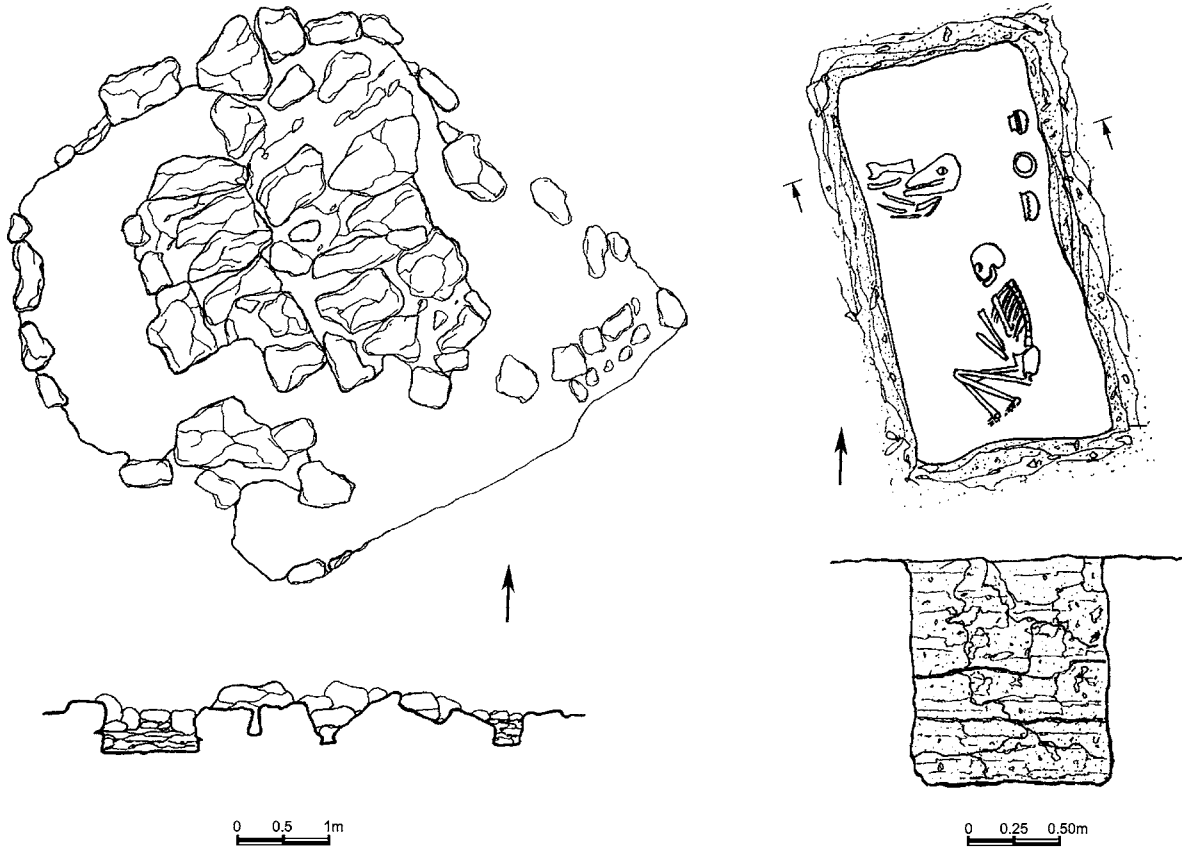

Աղյուսակ 80

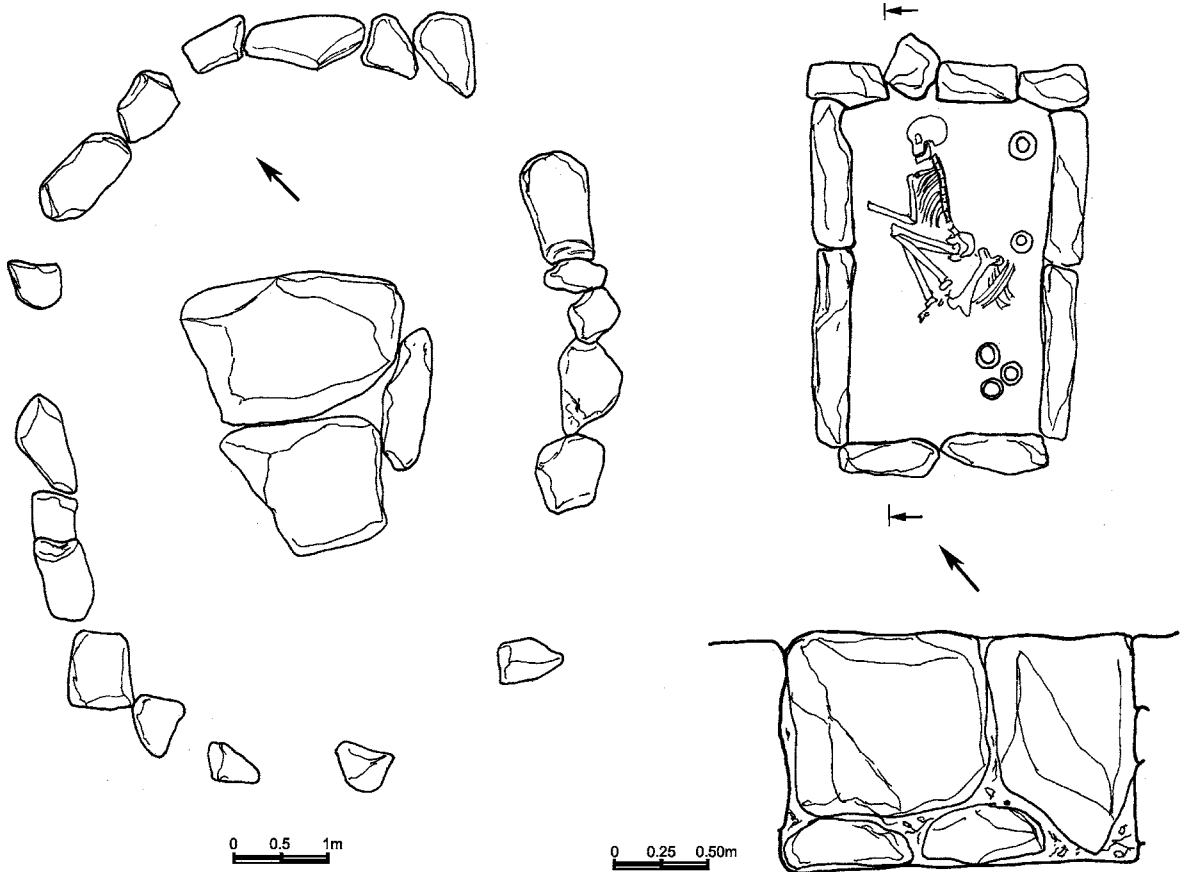

Աղյուսակ 81

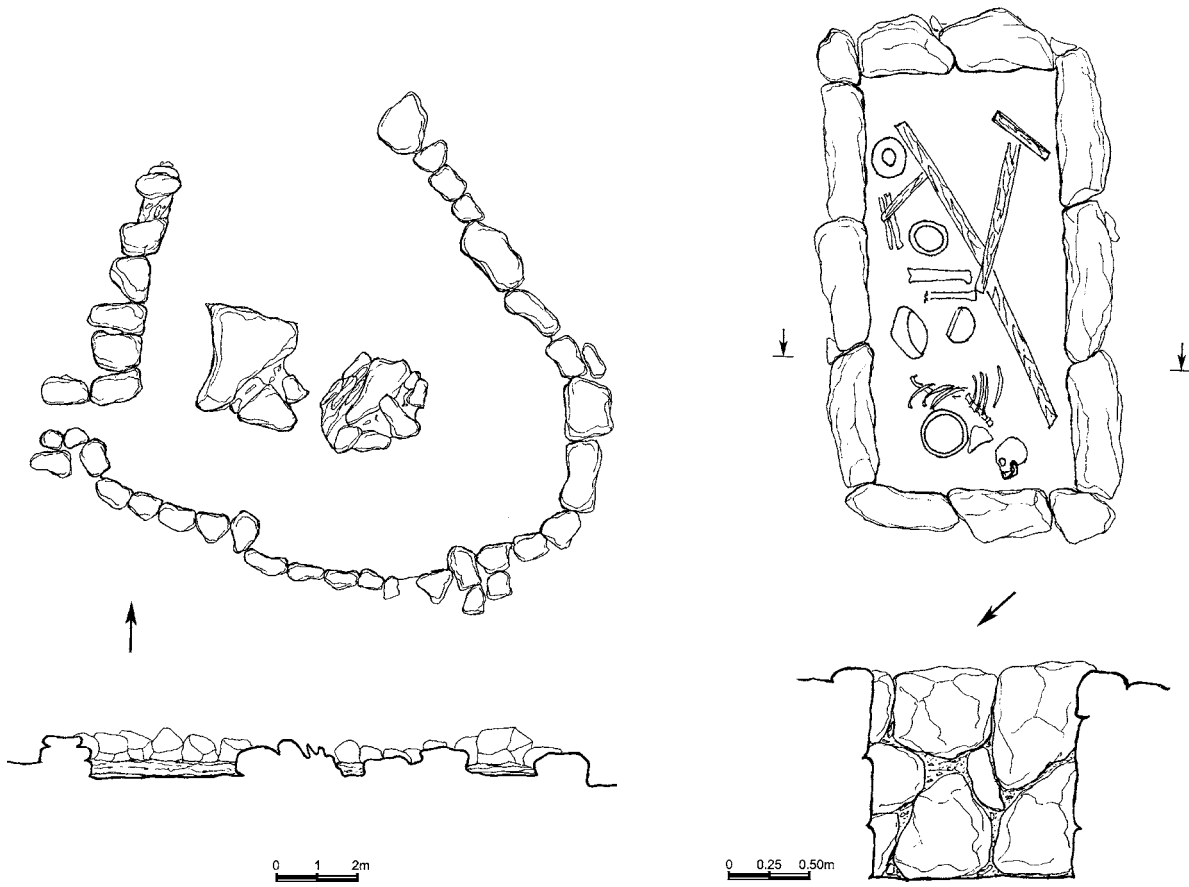

Աղյուսակ 82

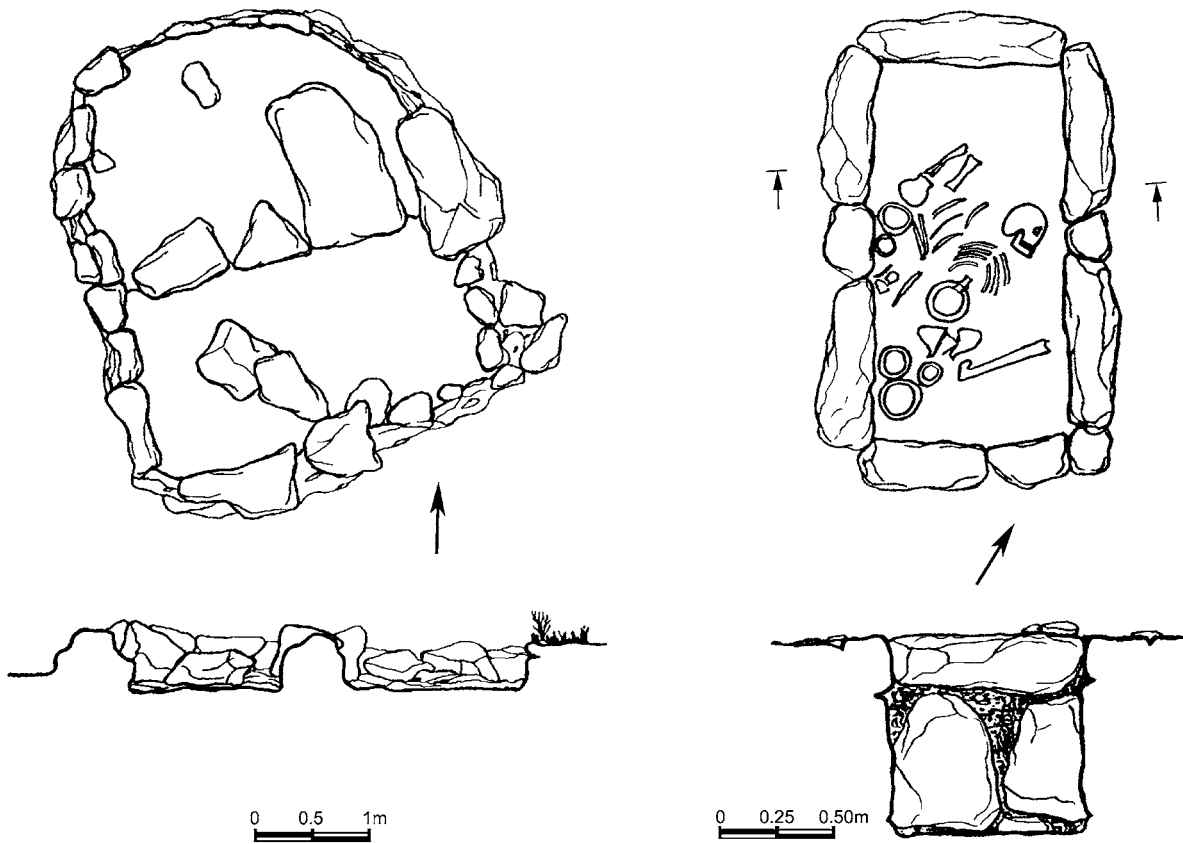

Աղյուսակ 83

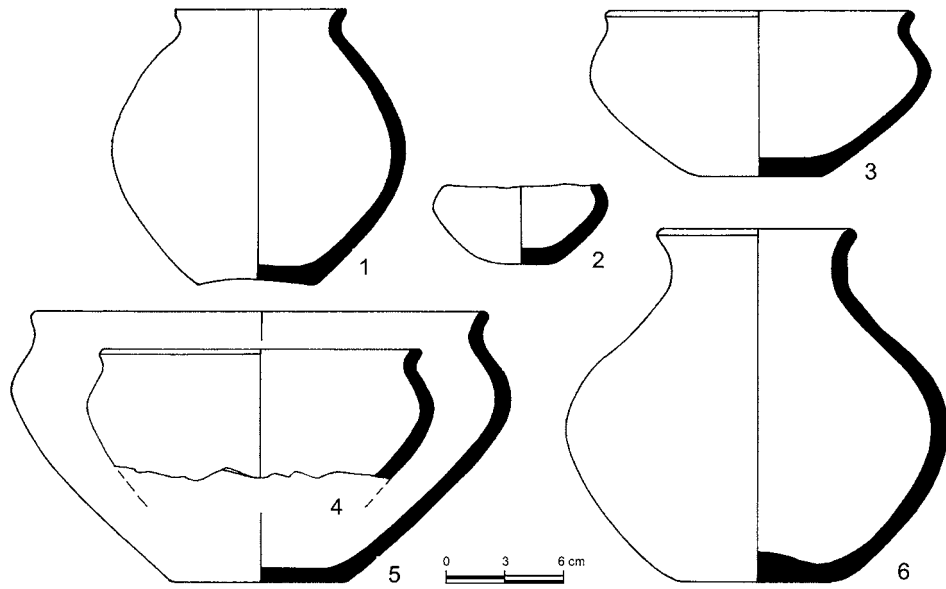

Աղյուսակ 84

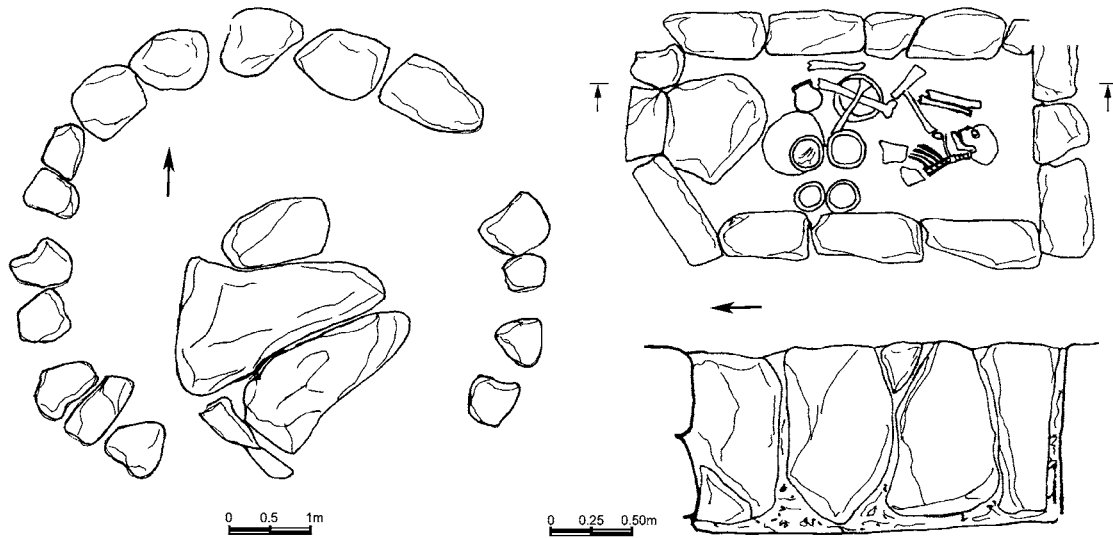

Աղյուսակ 85

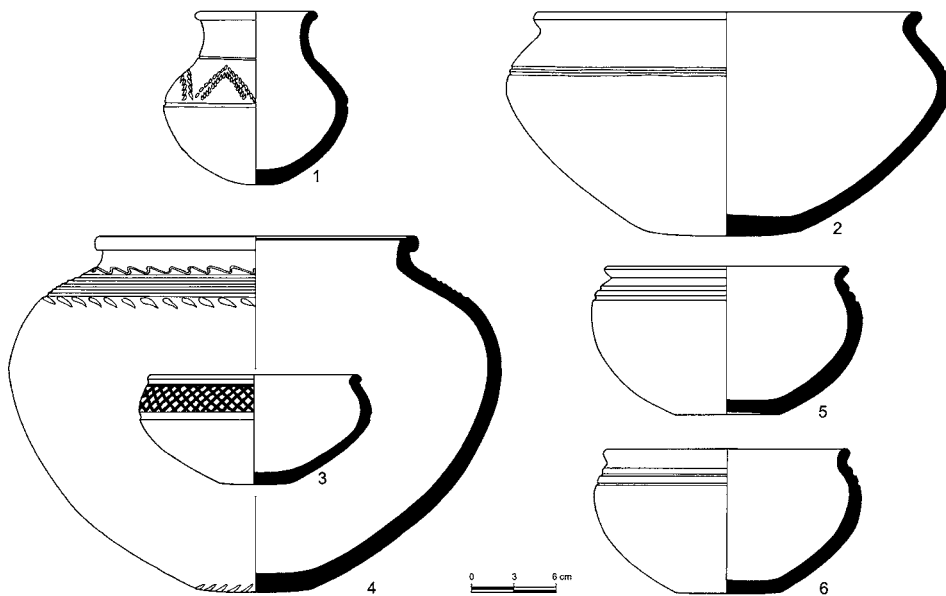

Աղյուսակ 86

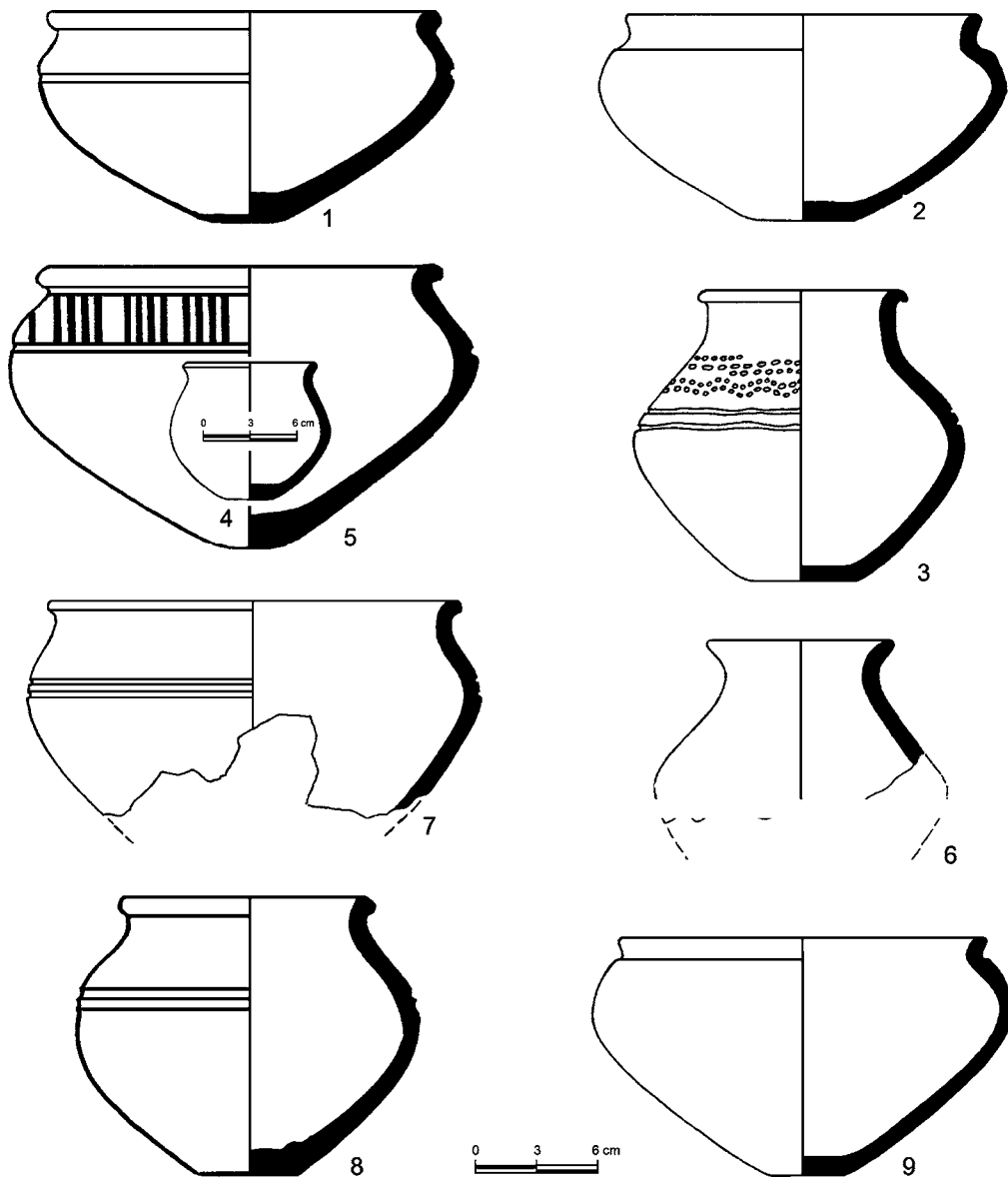

Աղյուսակ 87

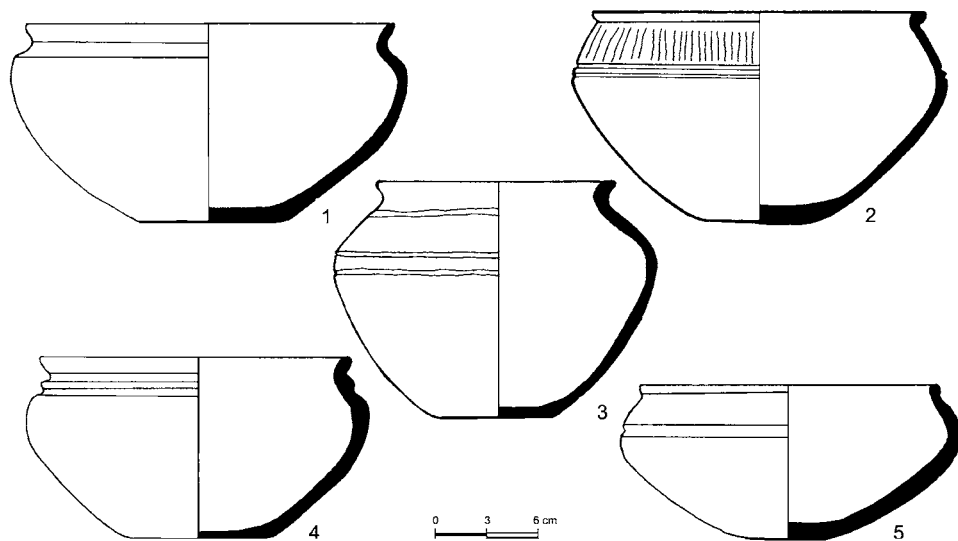

Աղյուսակ 88

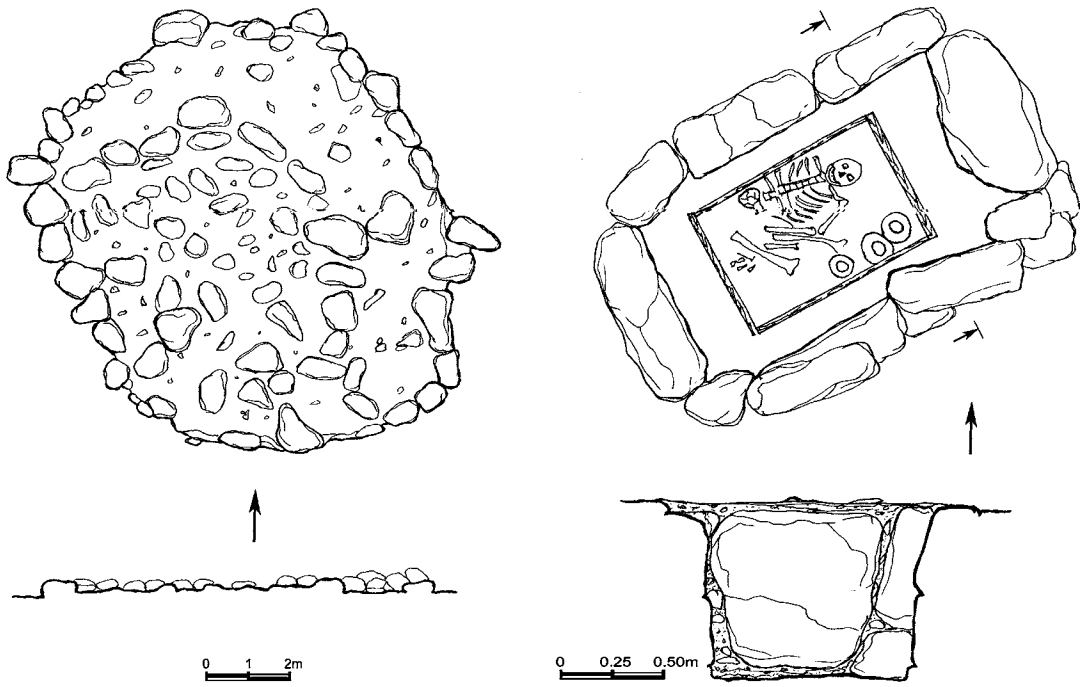

Աղյուսակ 89

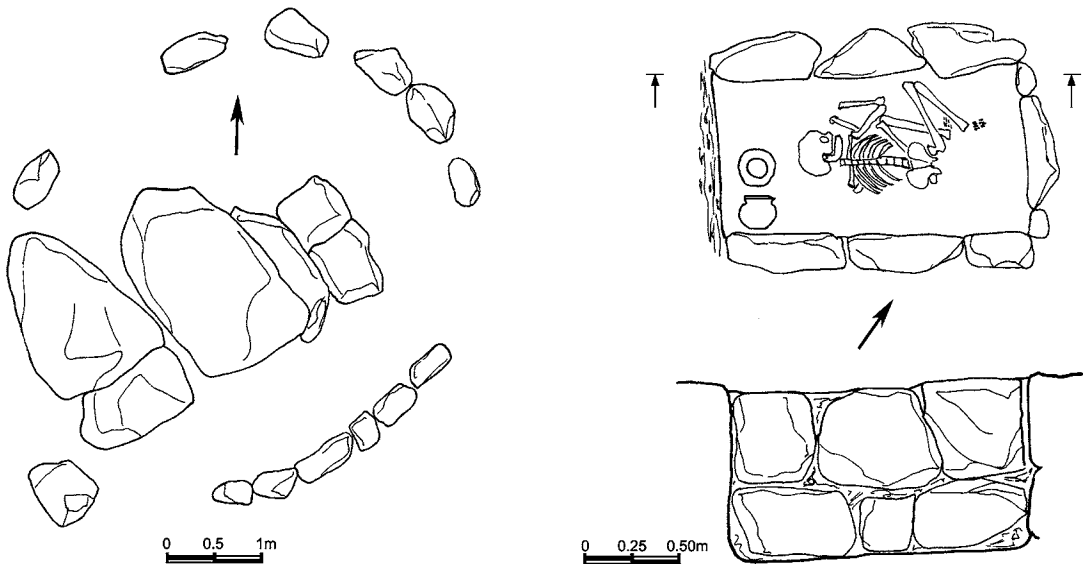

Աղյուսակ 90

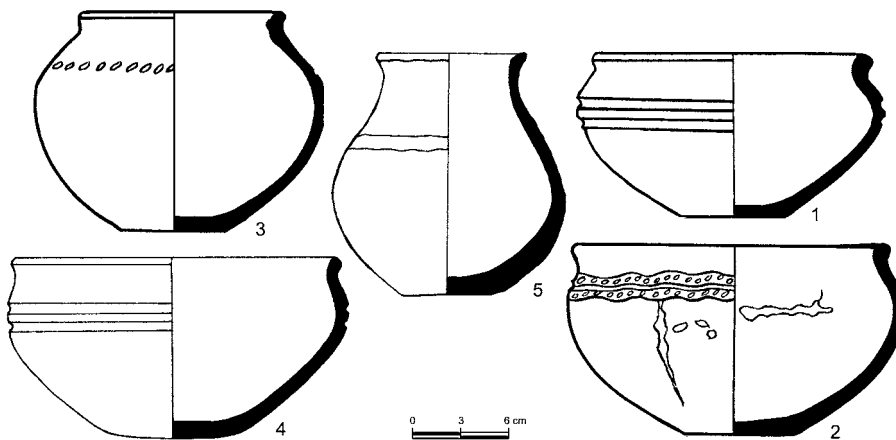

Աղյուսակ 91

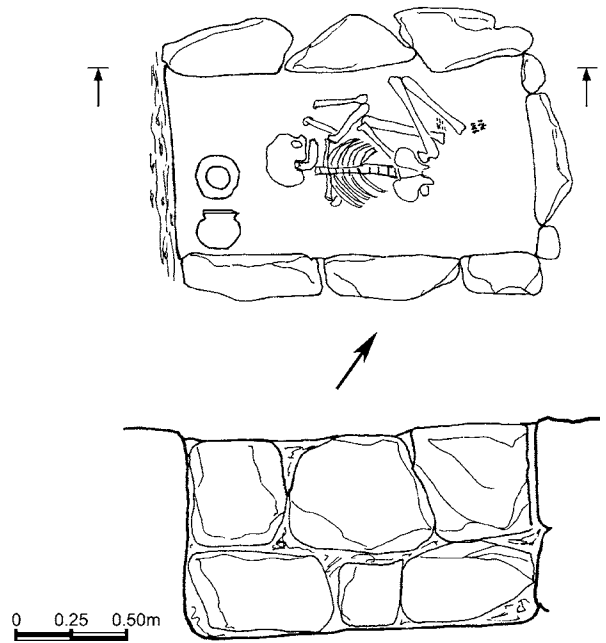
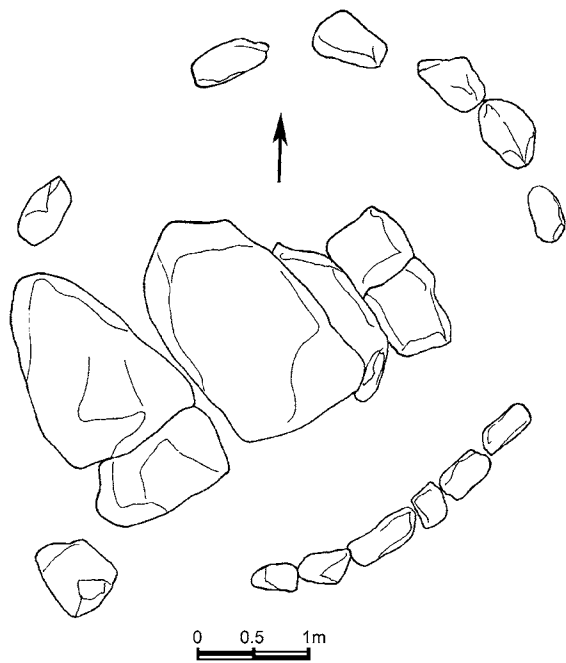

Աղյուսակ 92

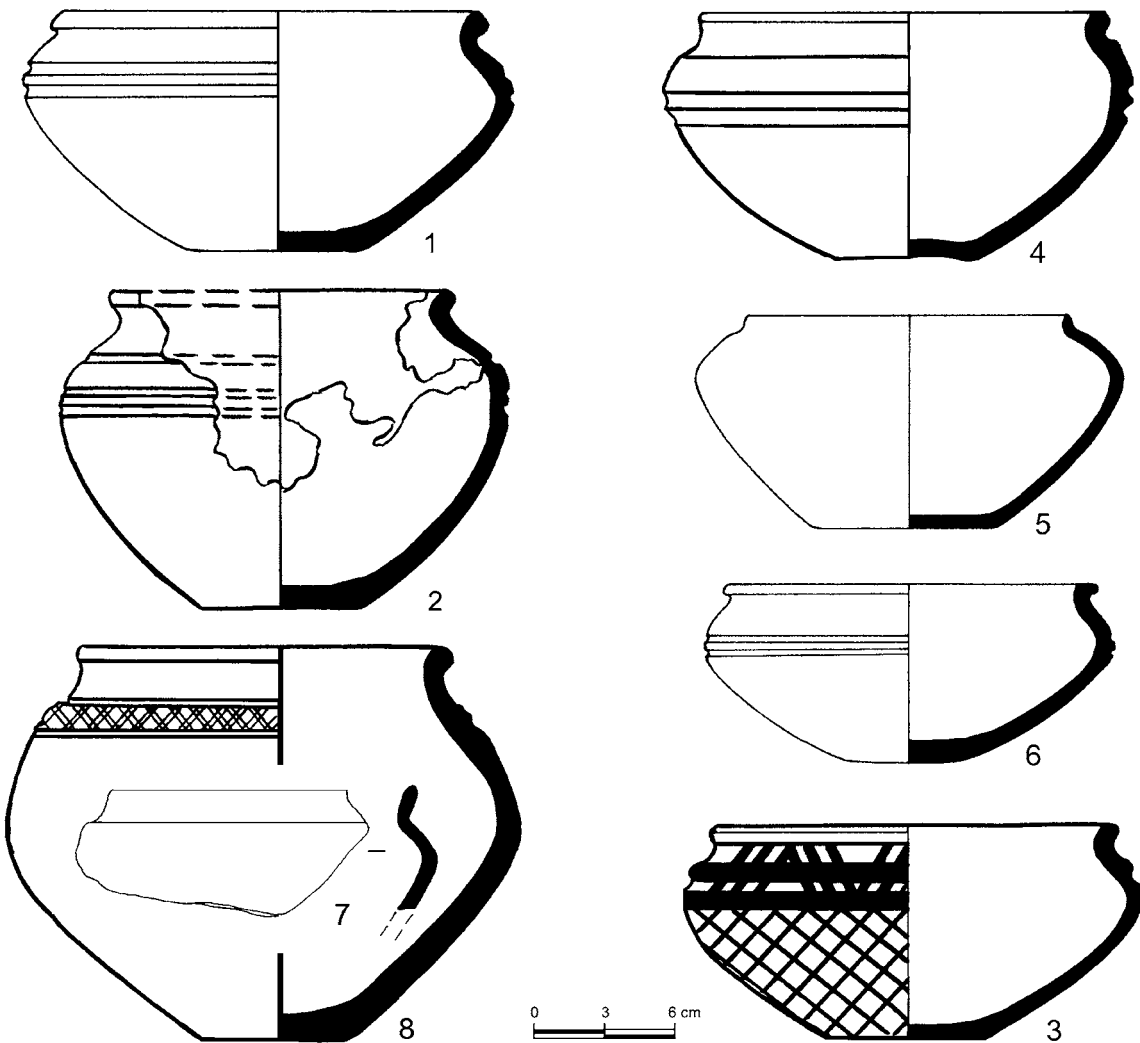

Աղյուսակ 93

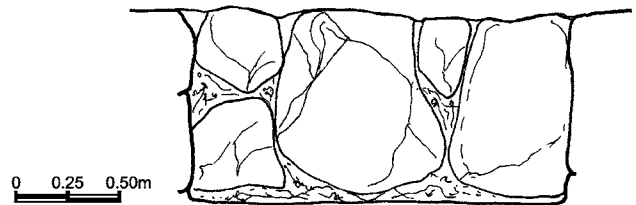
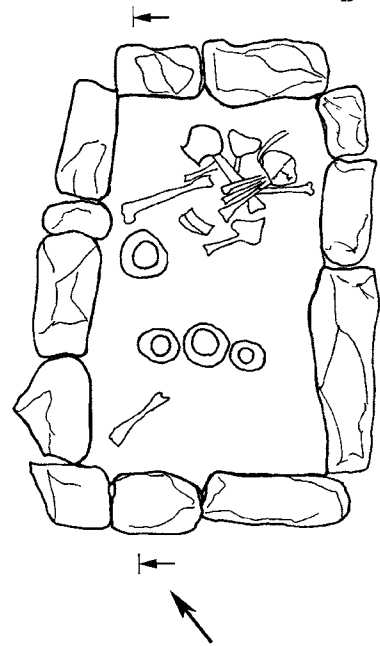
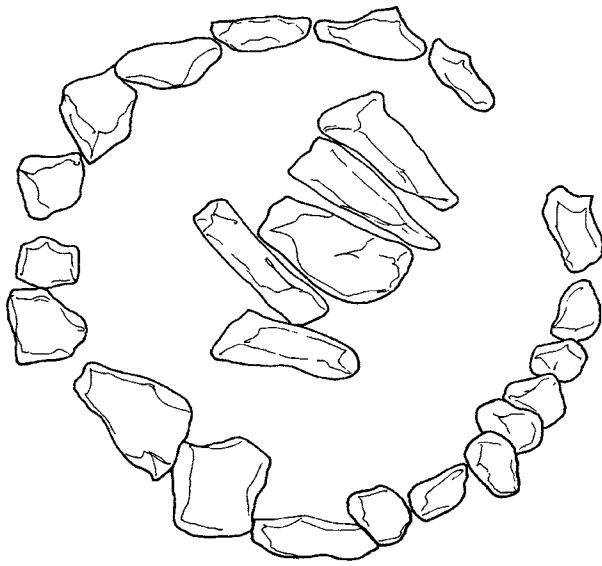

Աղյուսակ 94

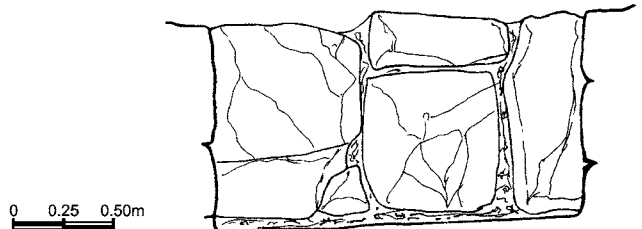
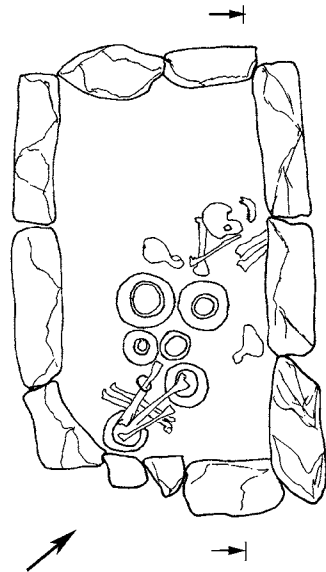
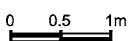
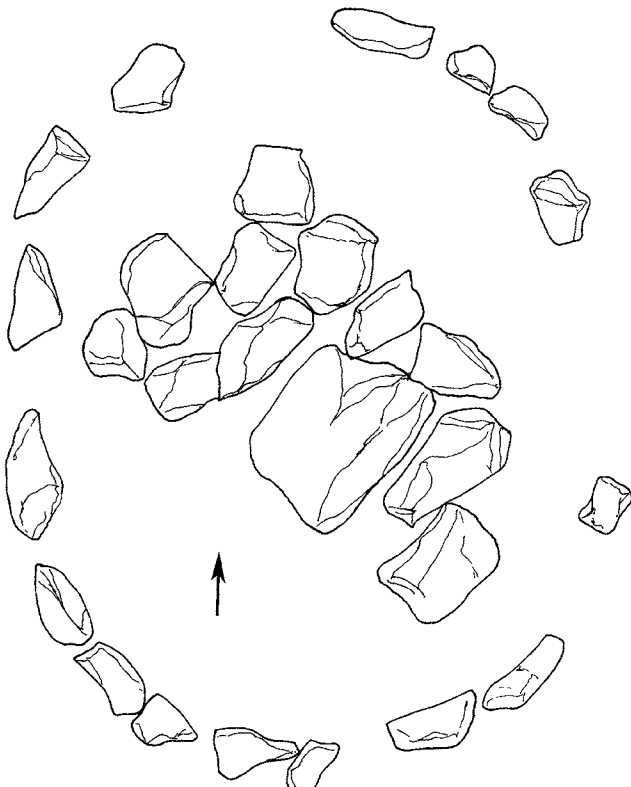

Աղյուսակ 95

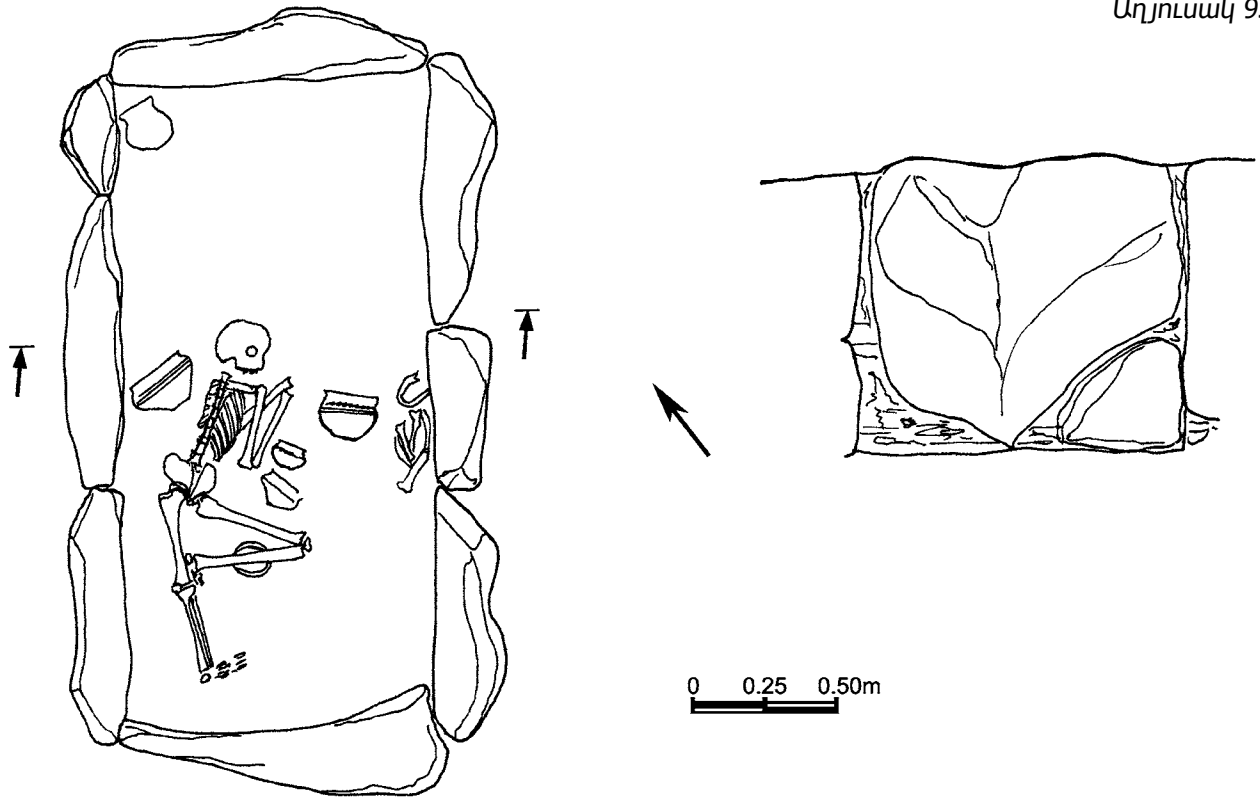

Աղյուսակ 96

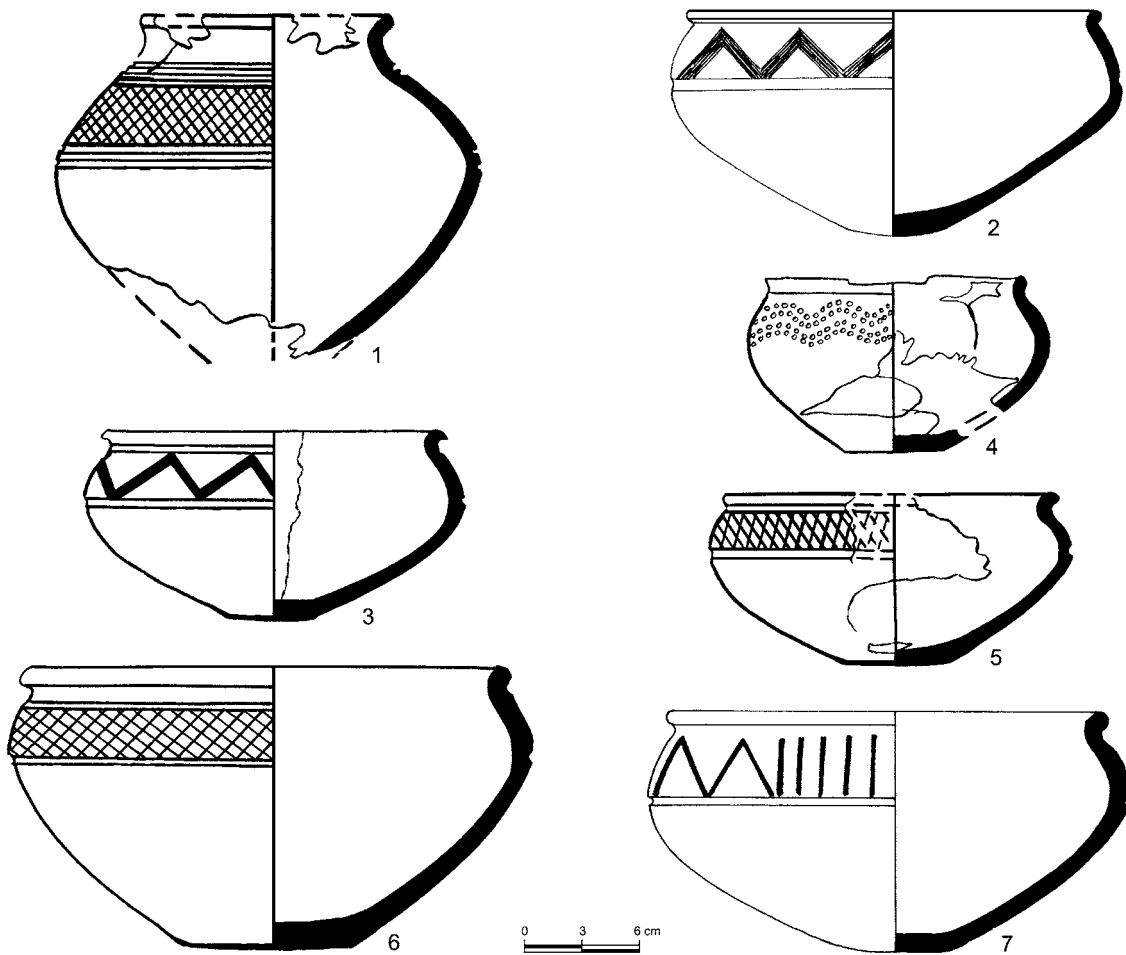

Աղյուսակ 97

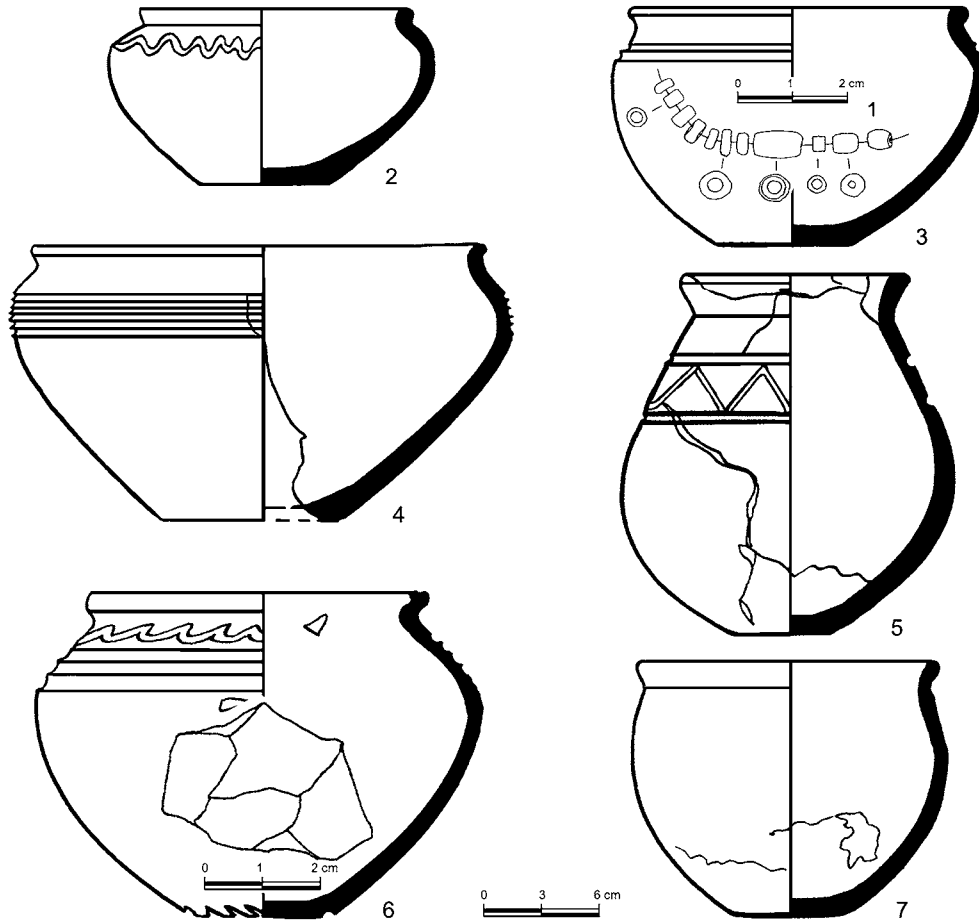

Աղյուսակ 98

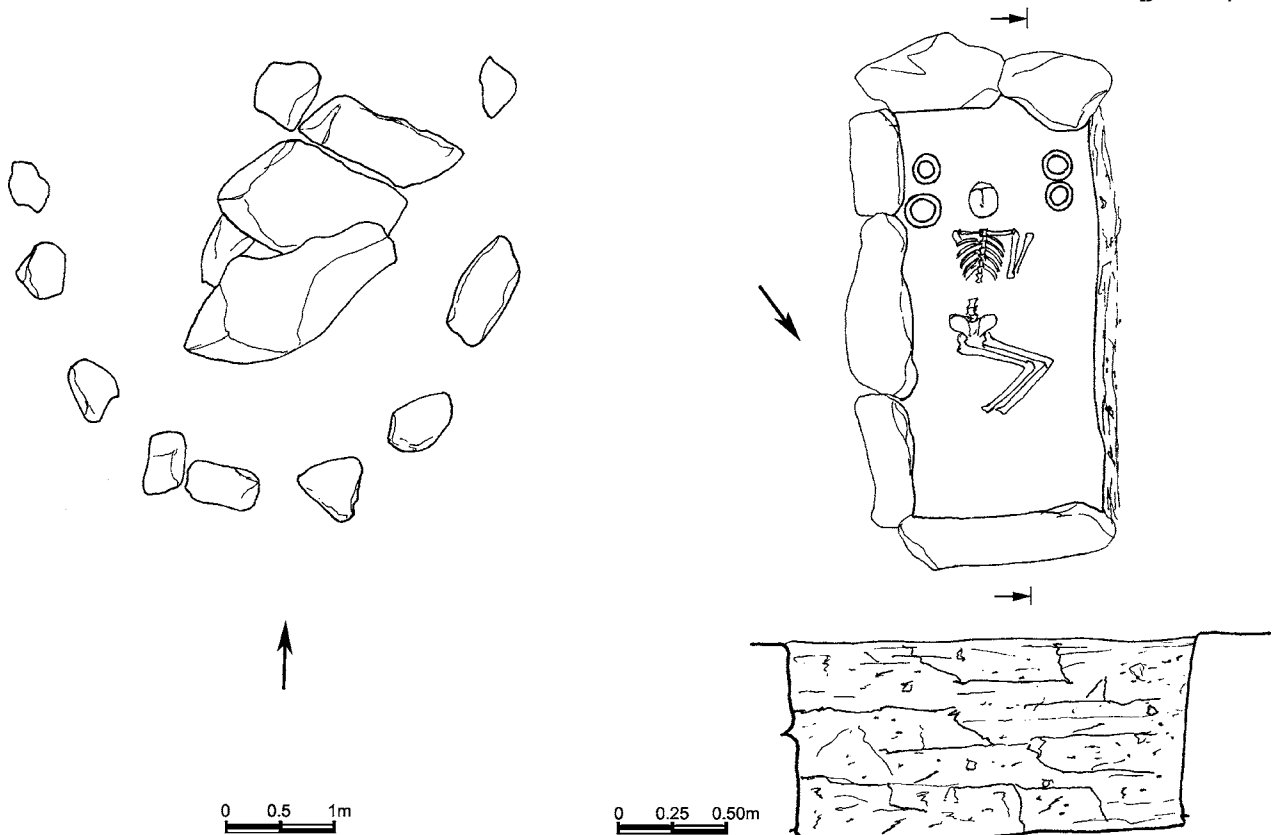

Աղյուսակ 99

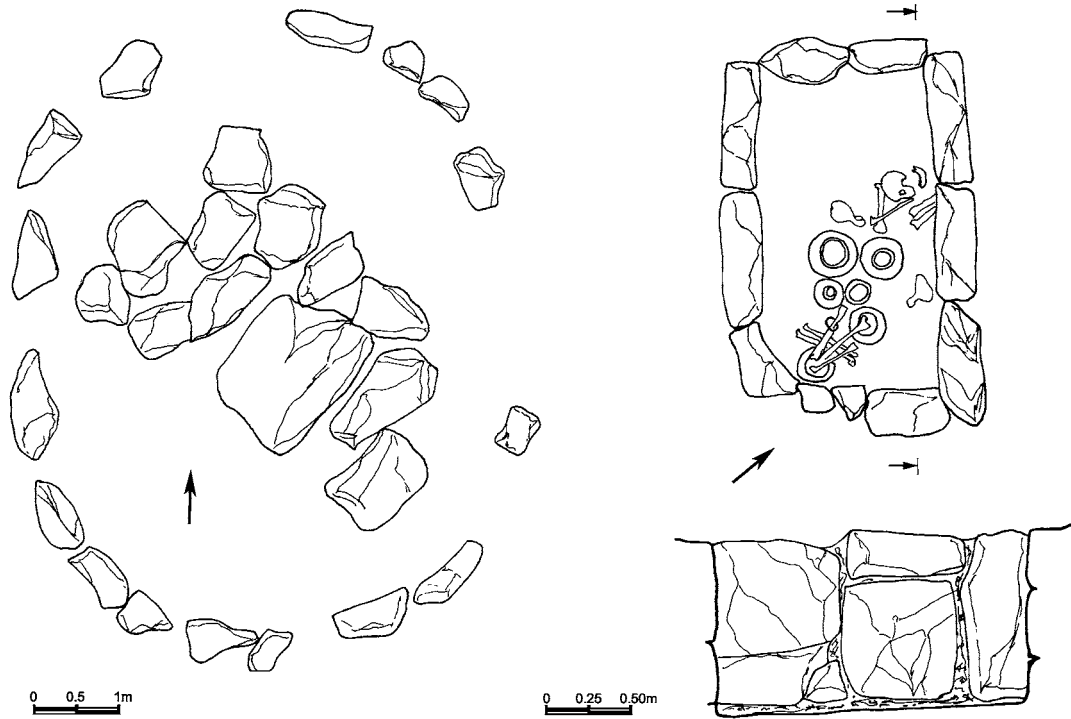

Աղյուսակ 100

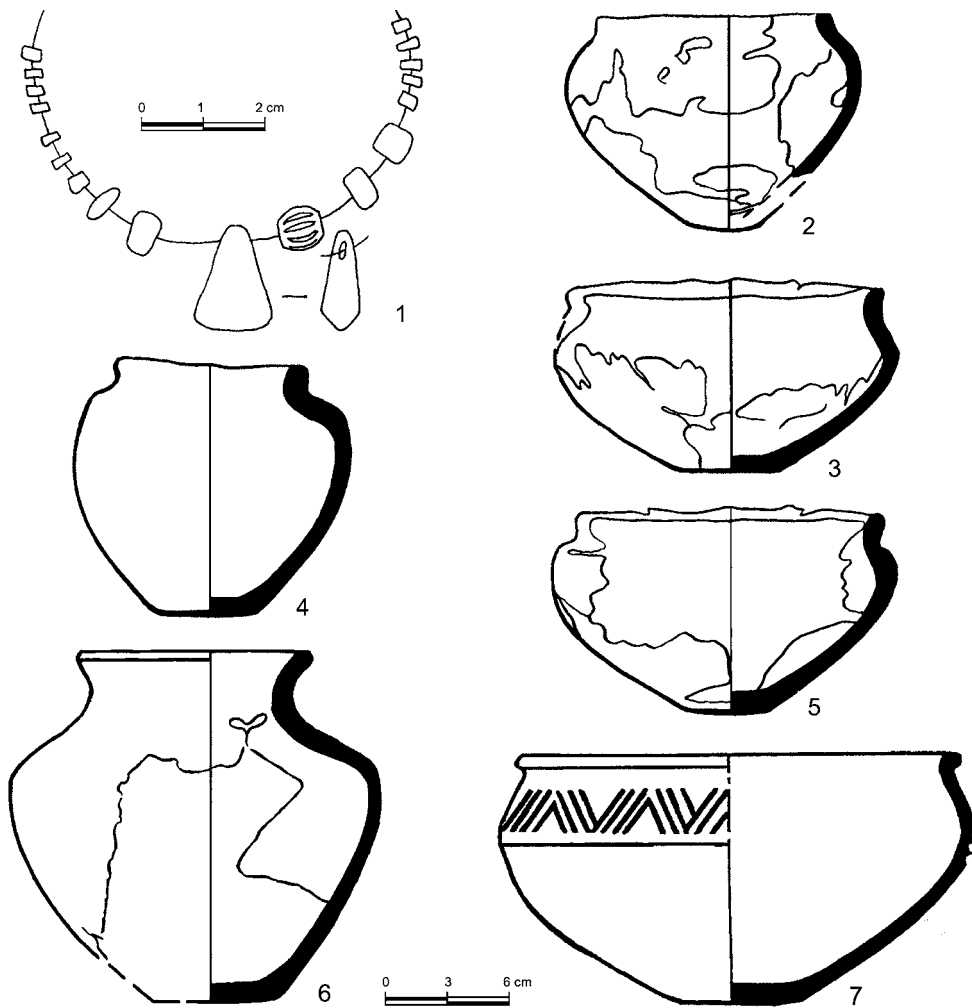

Աղյուսակ 101

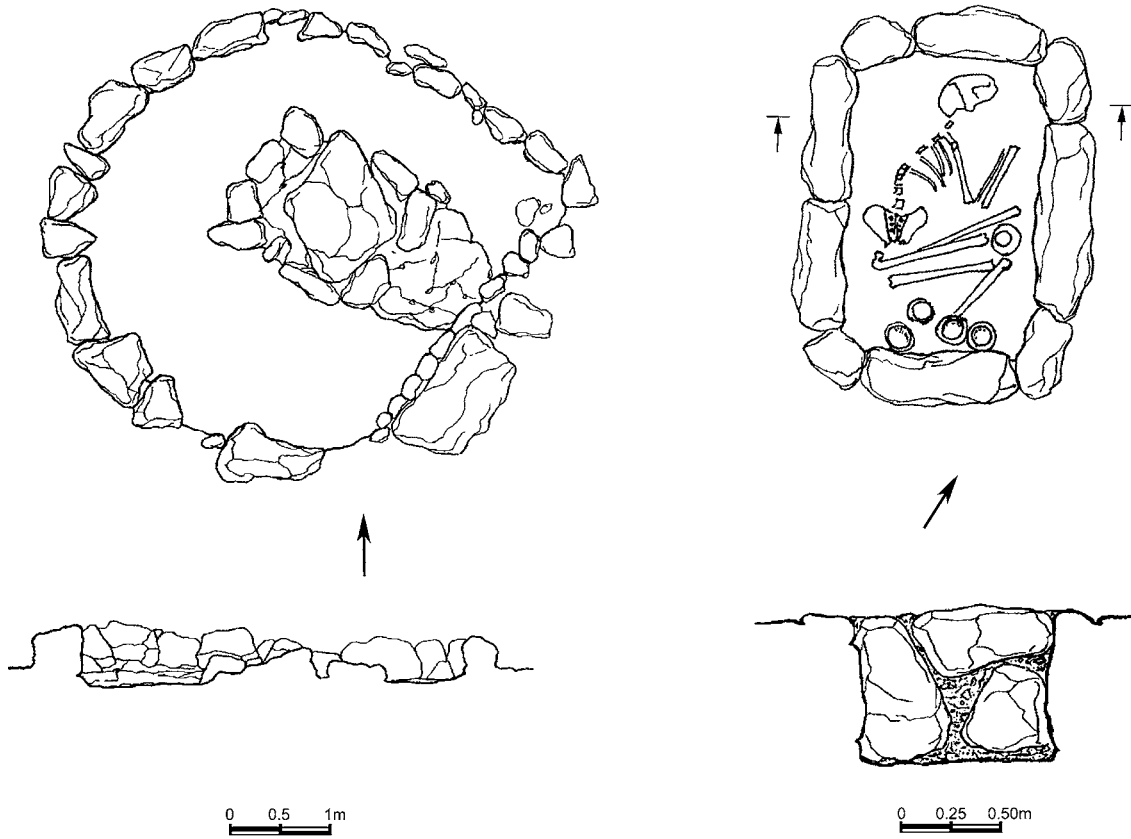

Աղյուսակ 102

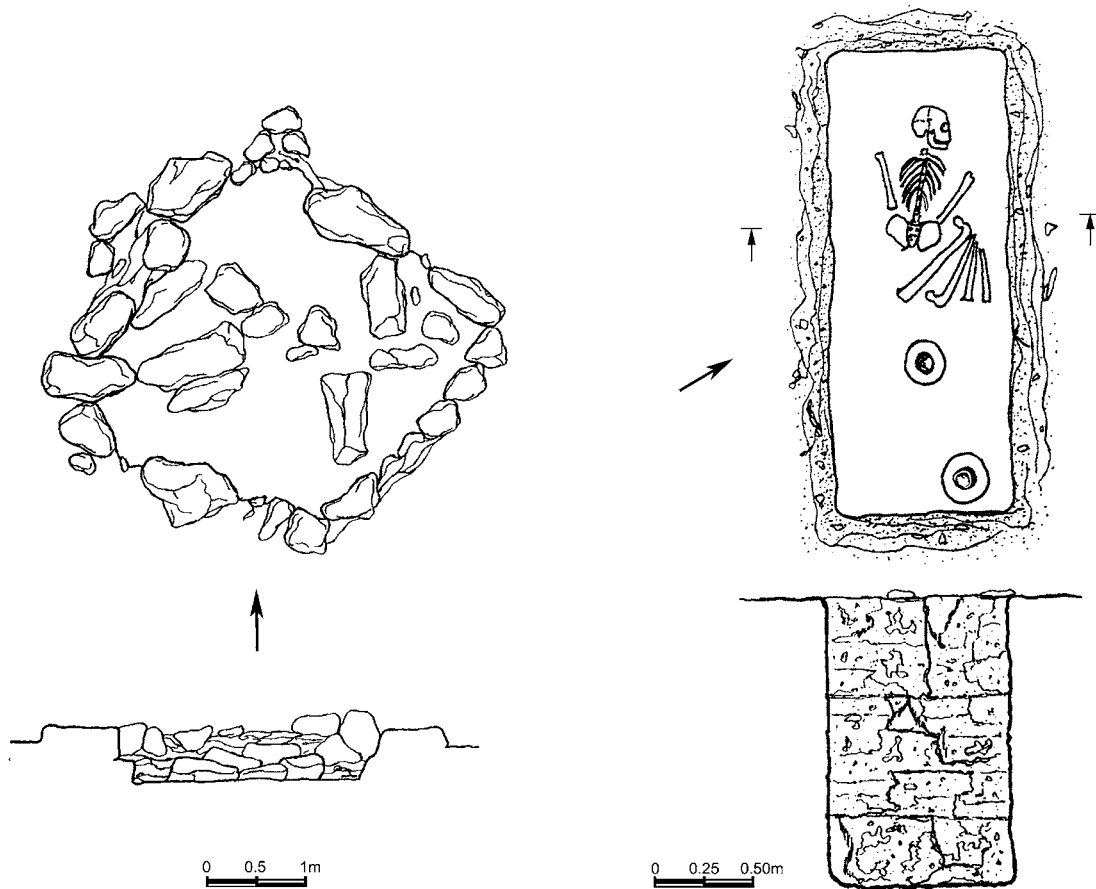

Աղյուսակ 103

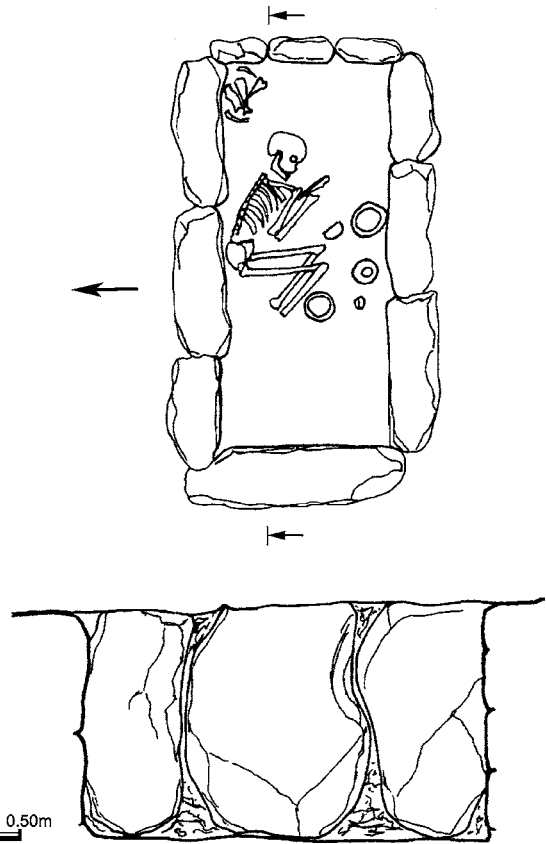
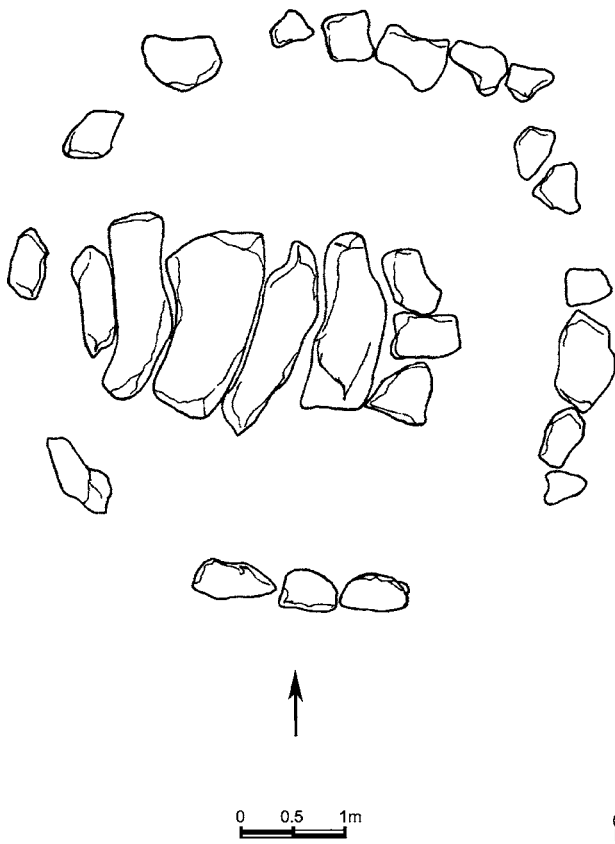

Աղյուսակ 104

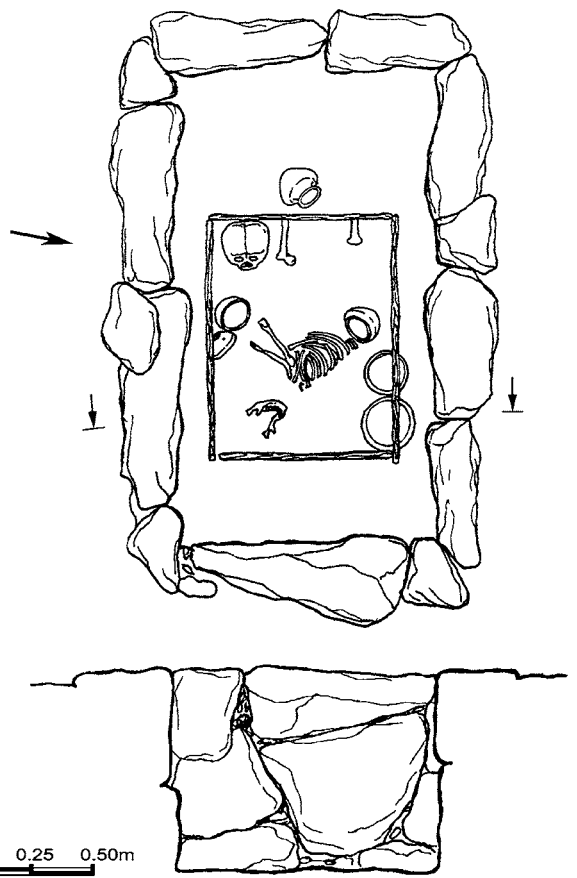
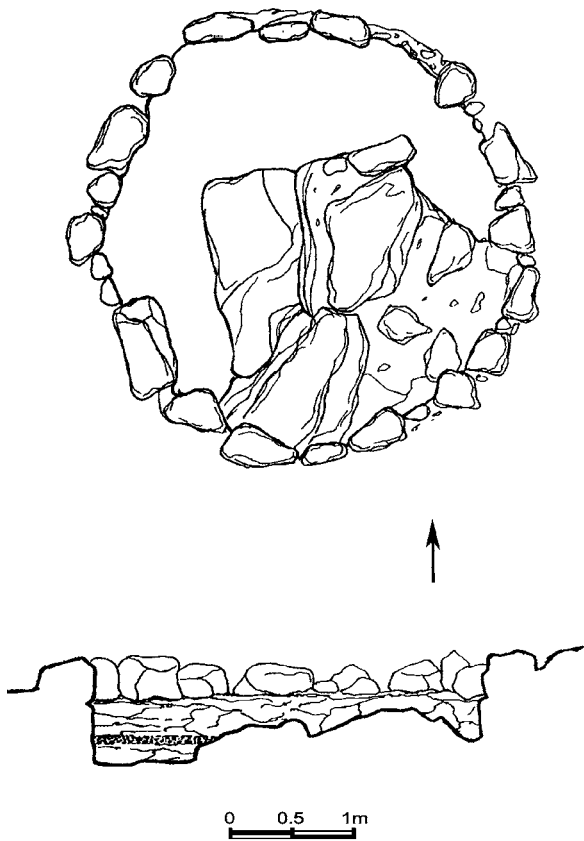

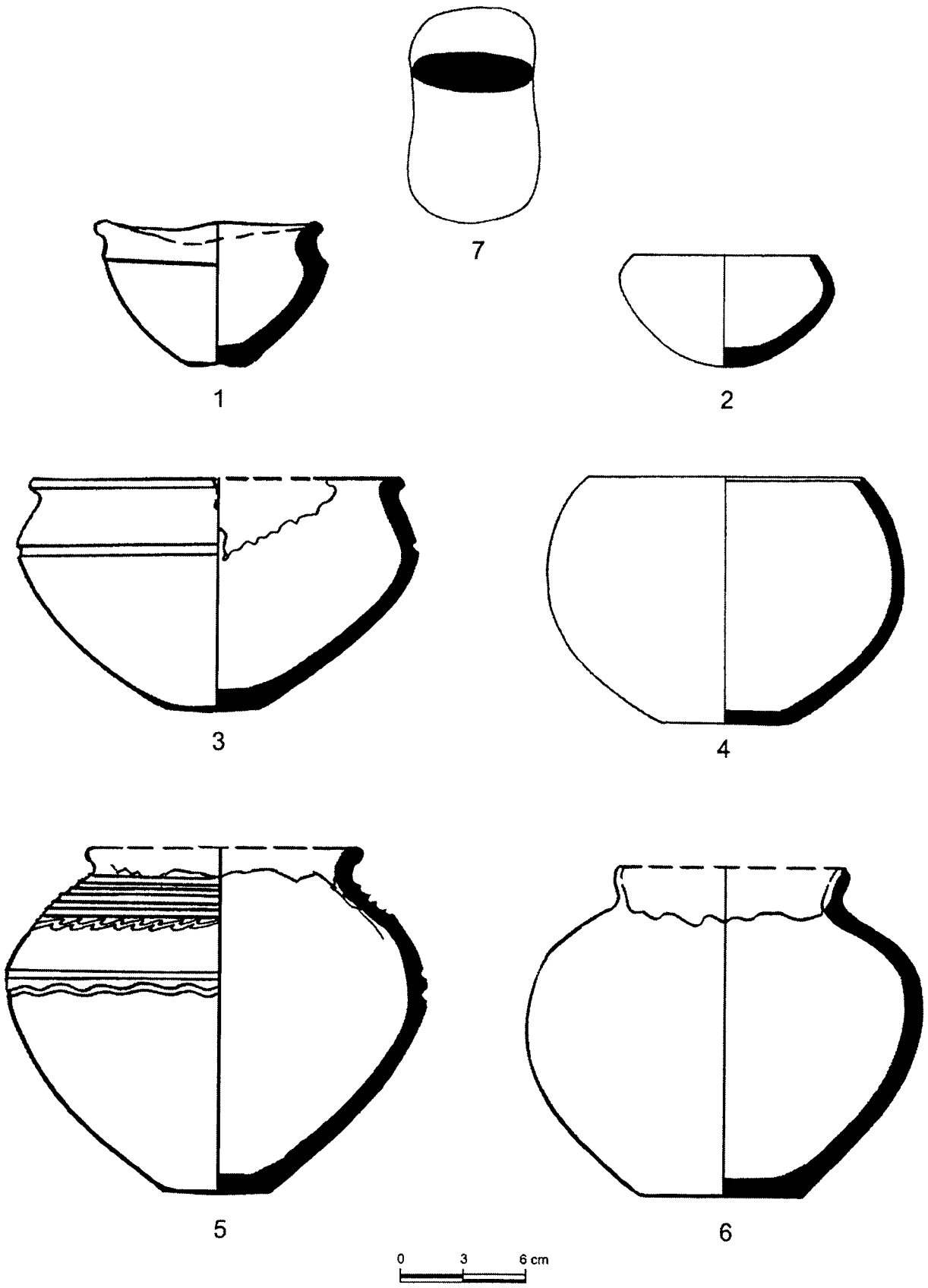

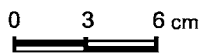
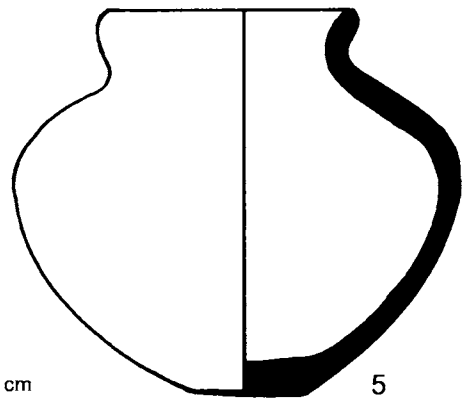
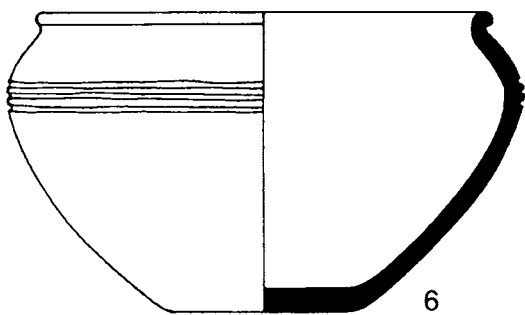
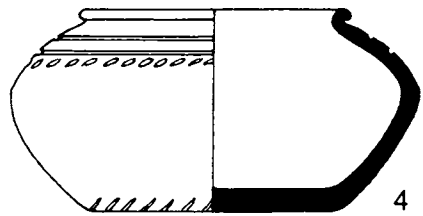
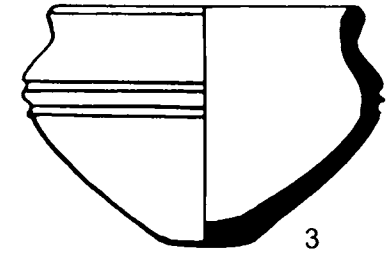
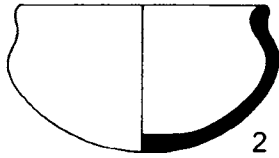
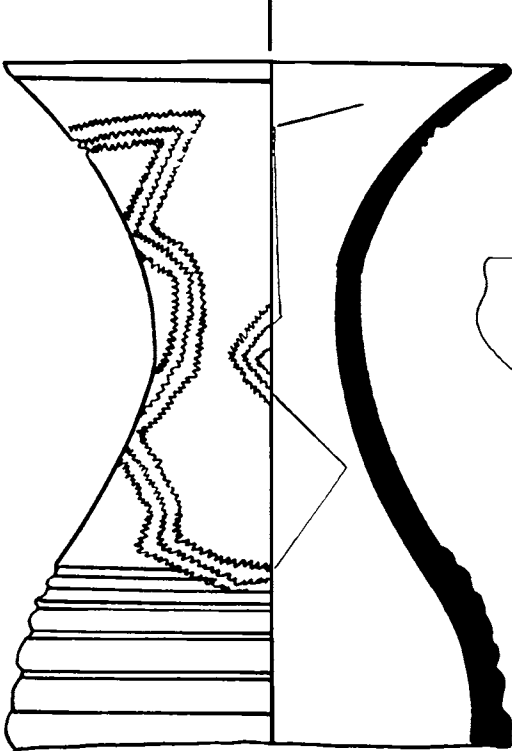
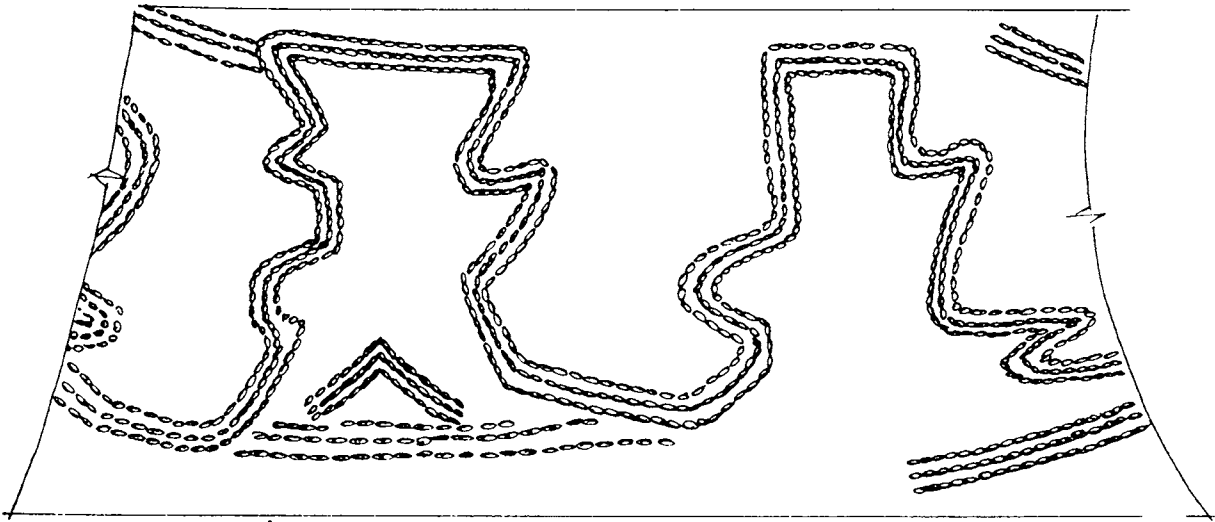

Աղյուսակ 107

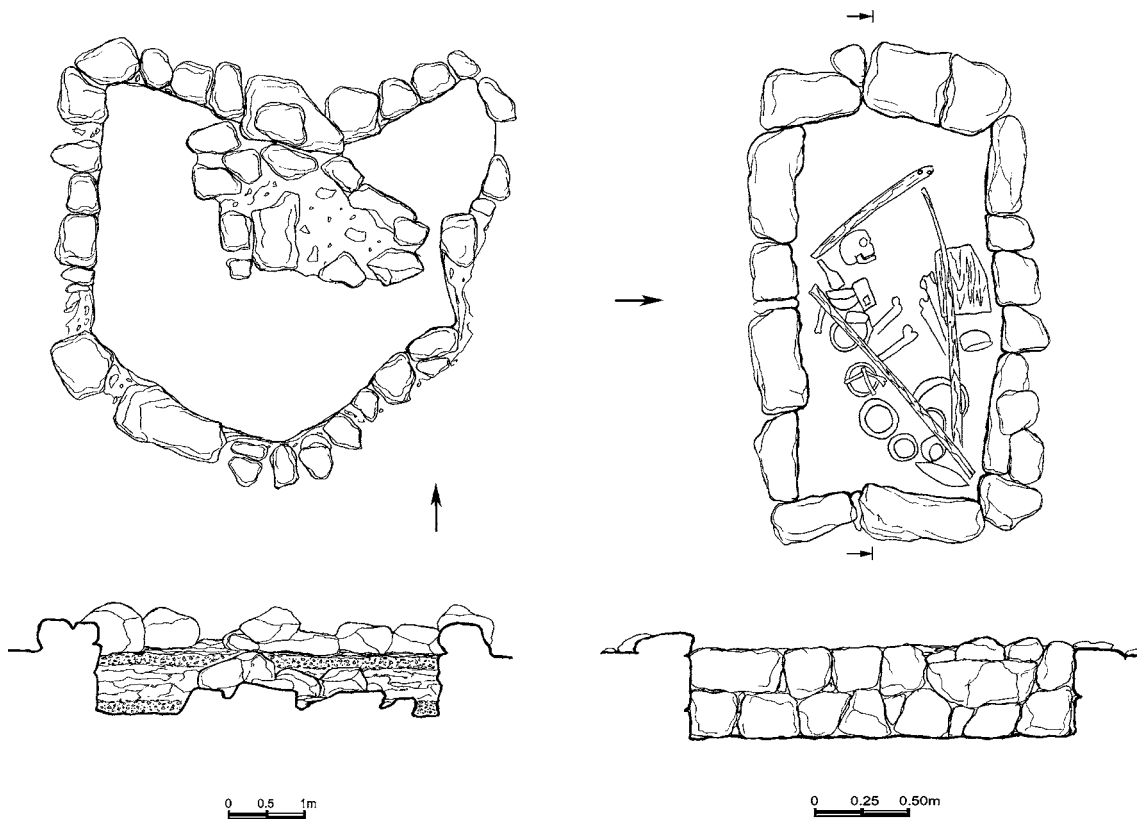

Աղյուսակ 108

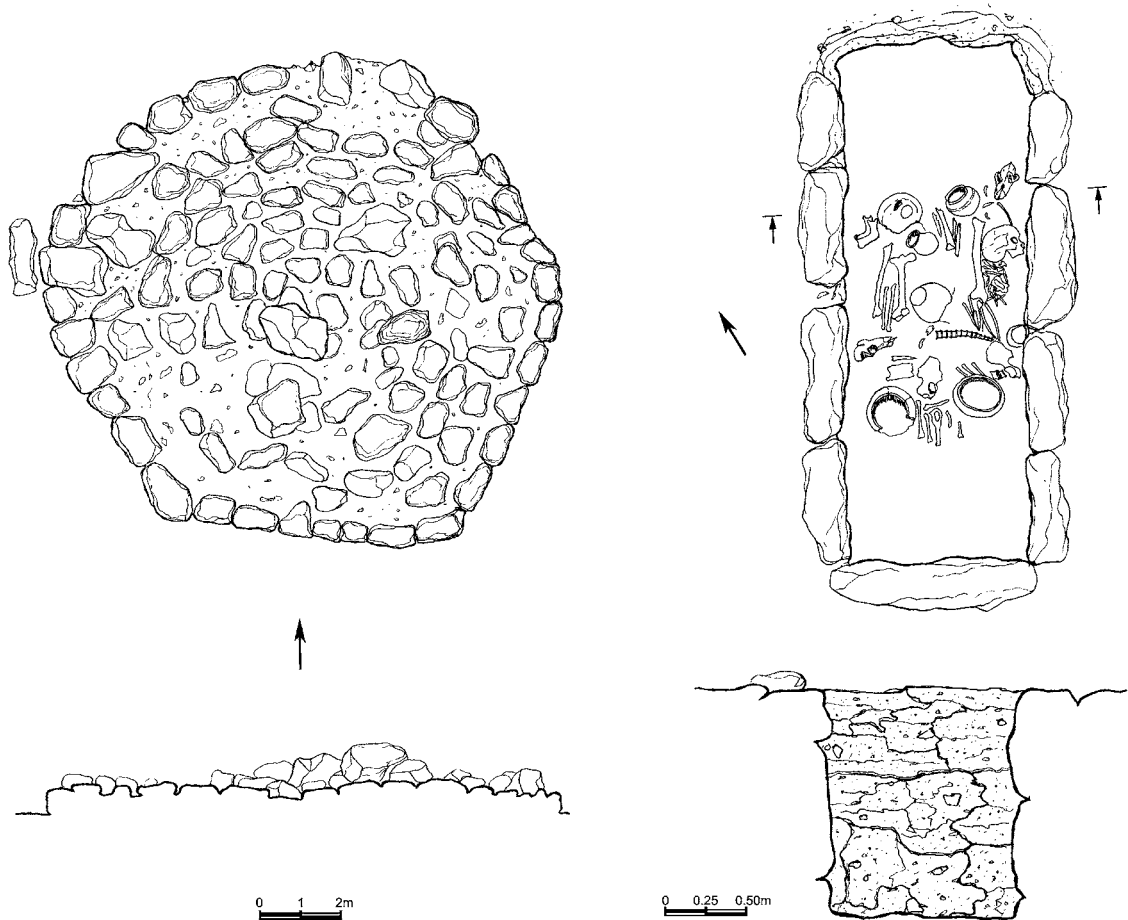

Աղյուսակ 109

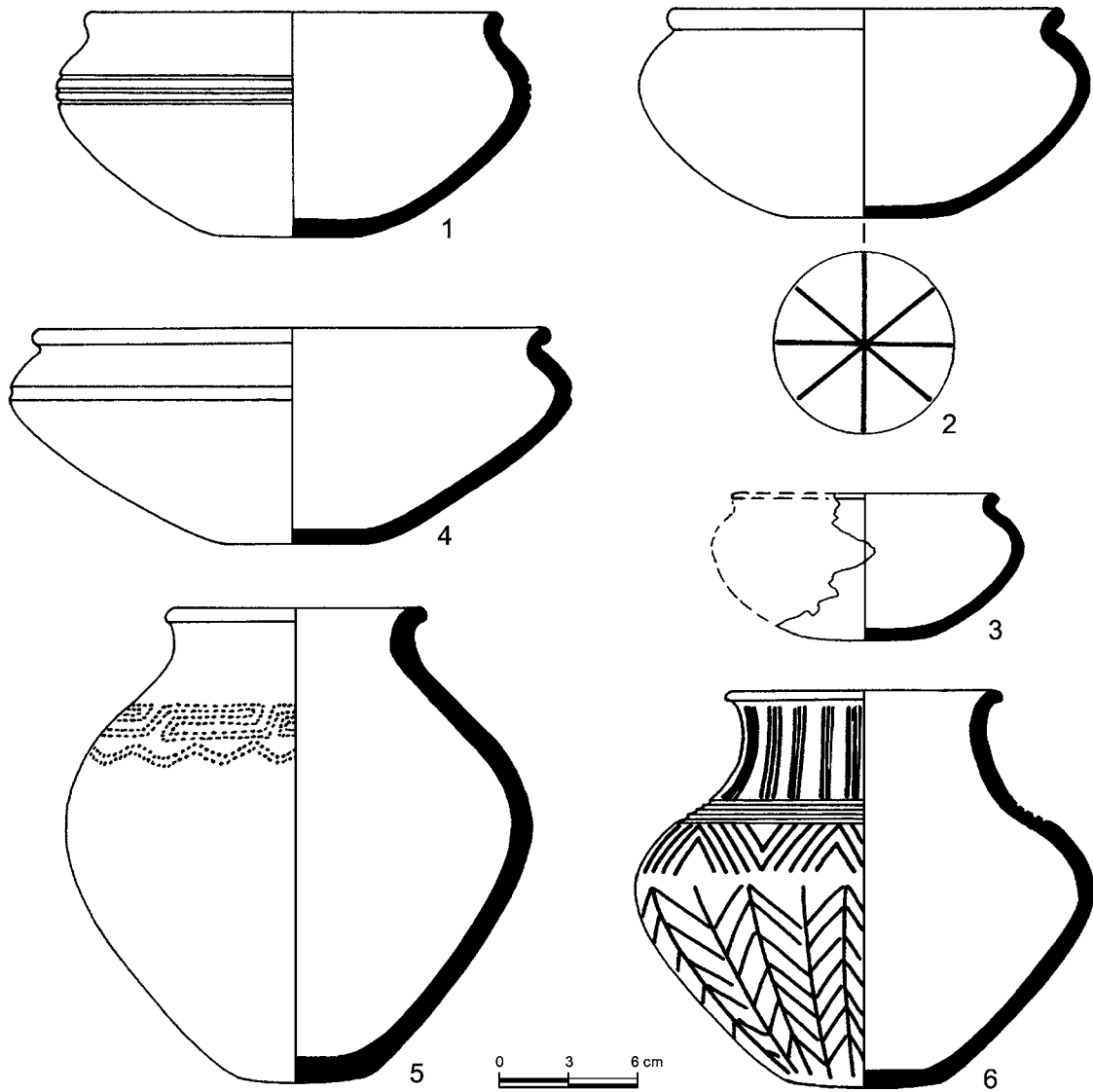

Աղյուսակ 110

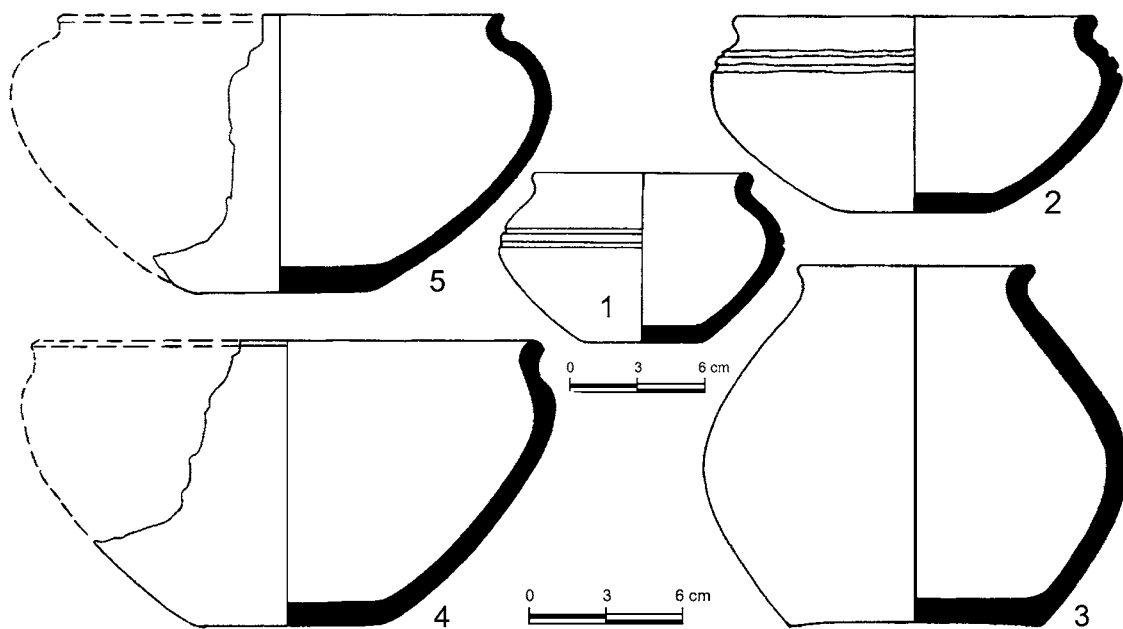

Աղյուսակ 111

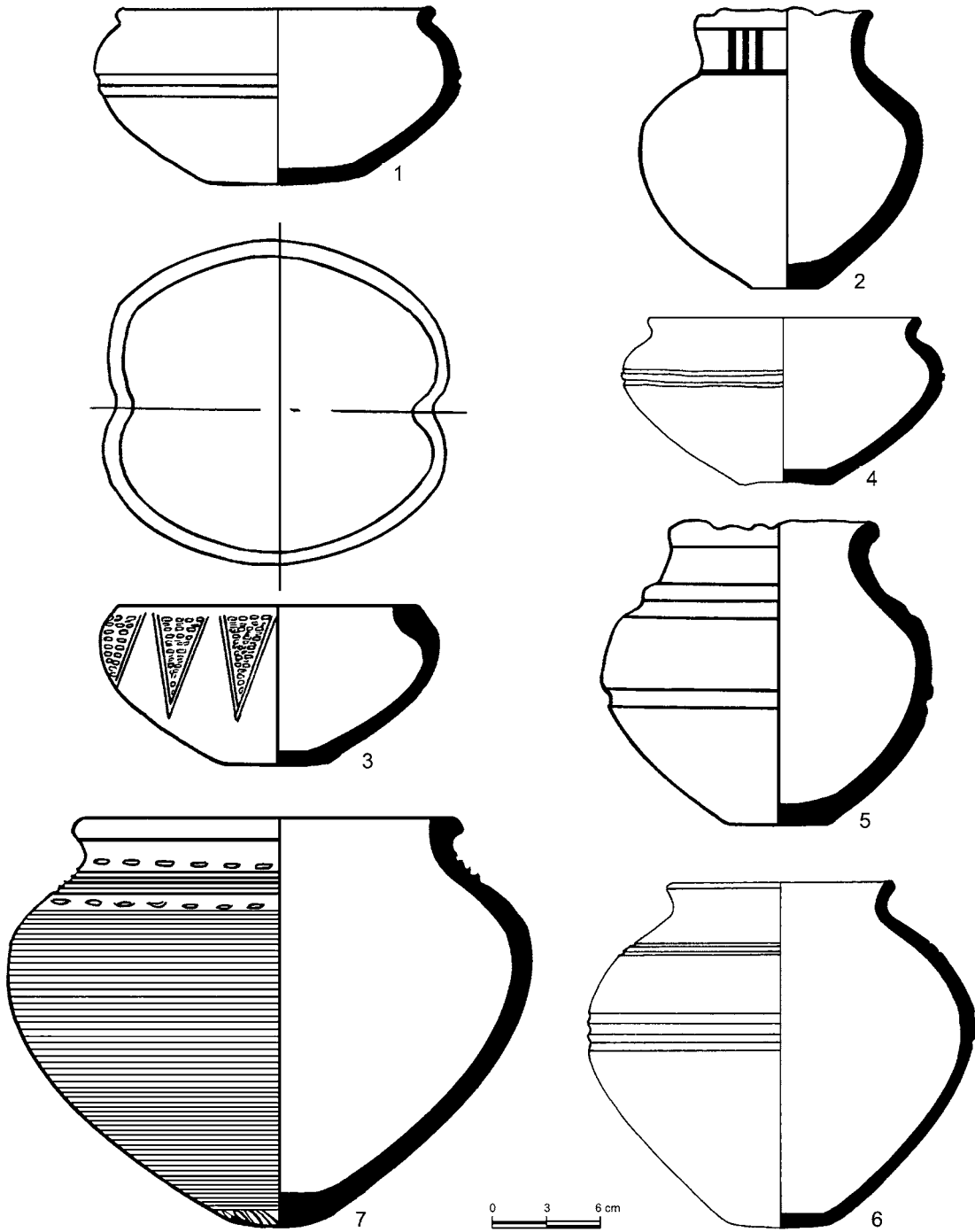

Աղյուսակ 112

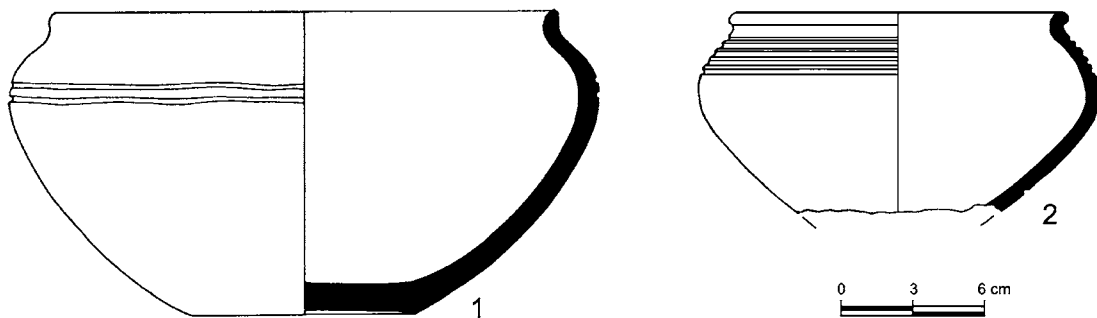

Աղյուսակ 113

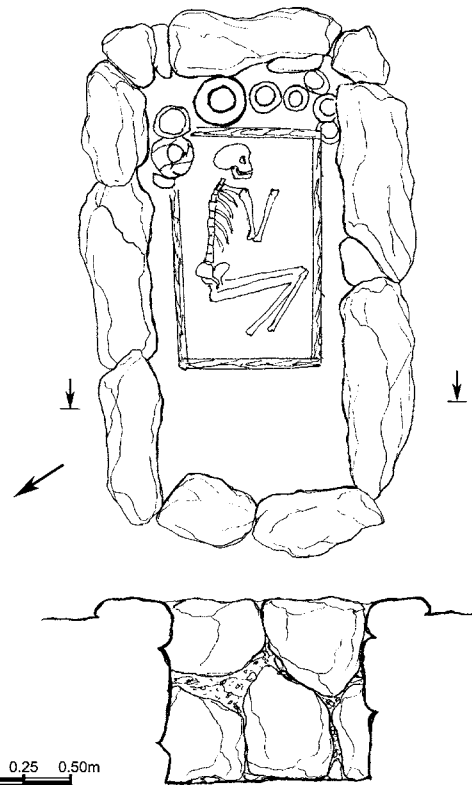
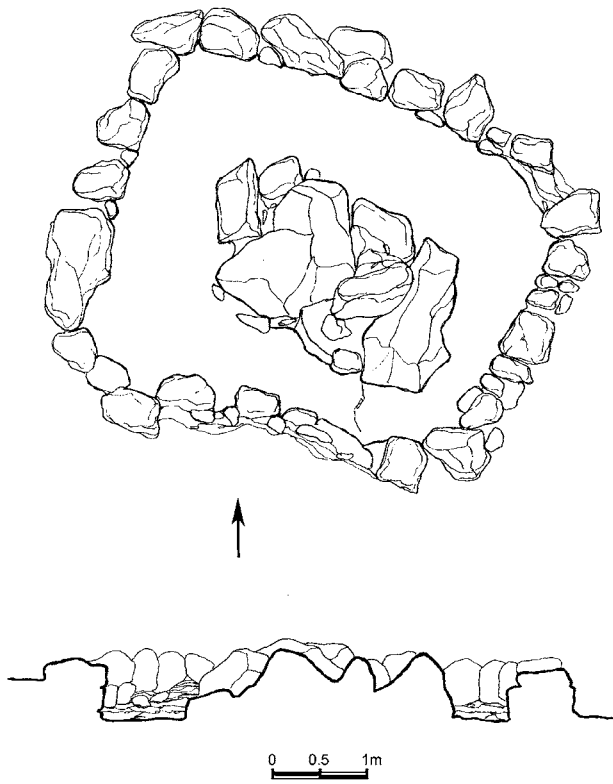

Աղյուսակ 114

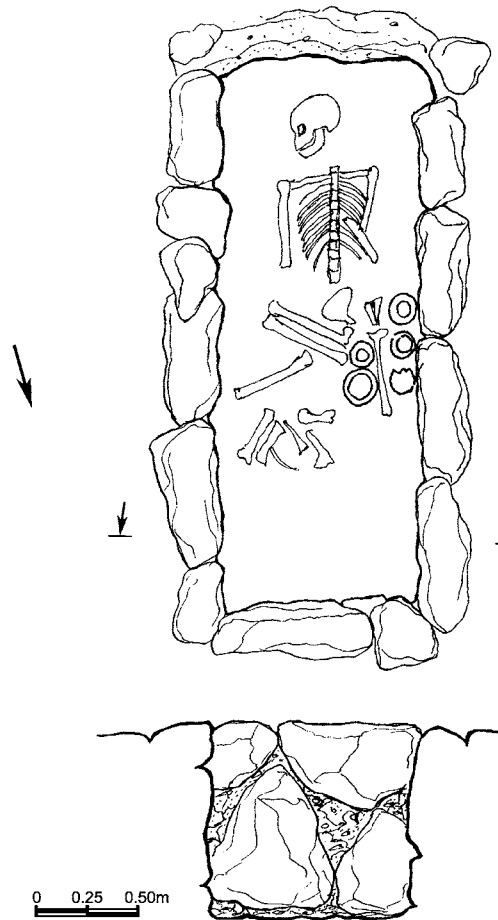
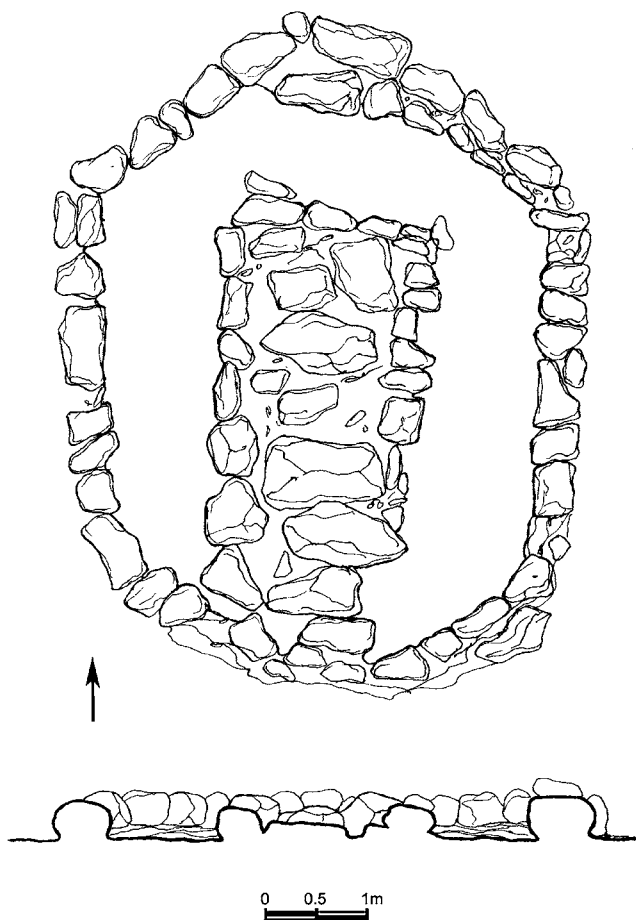

Աղյուսակ 115

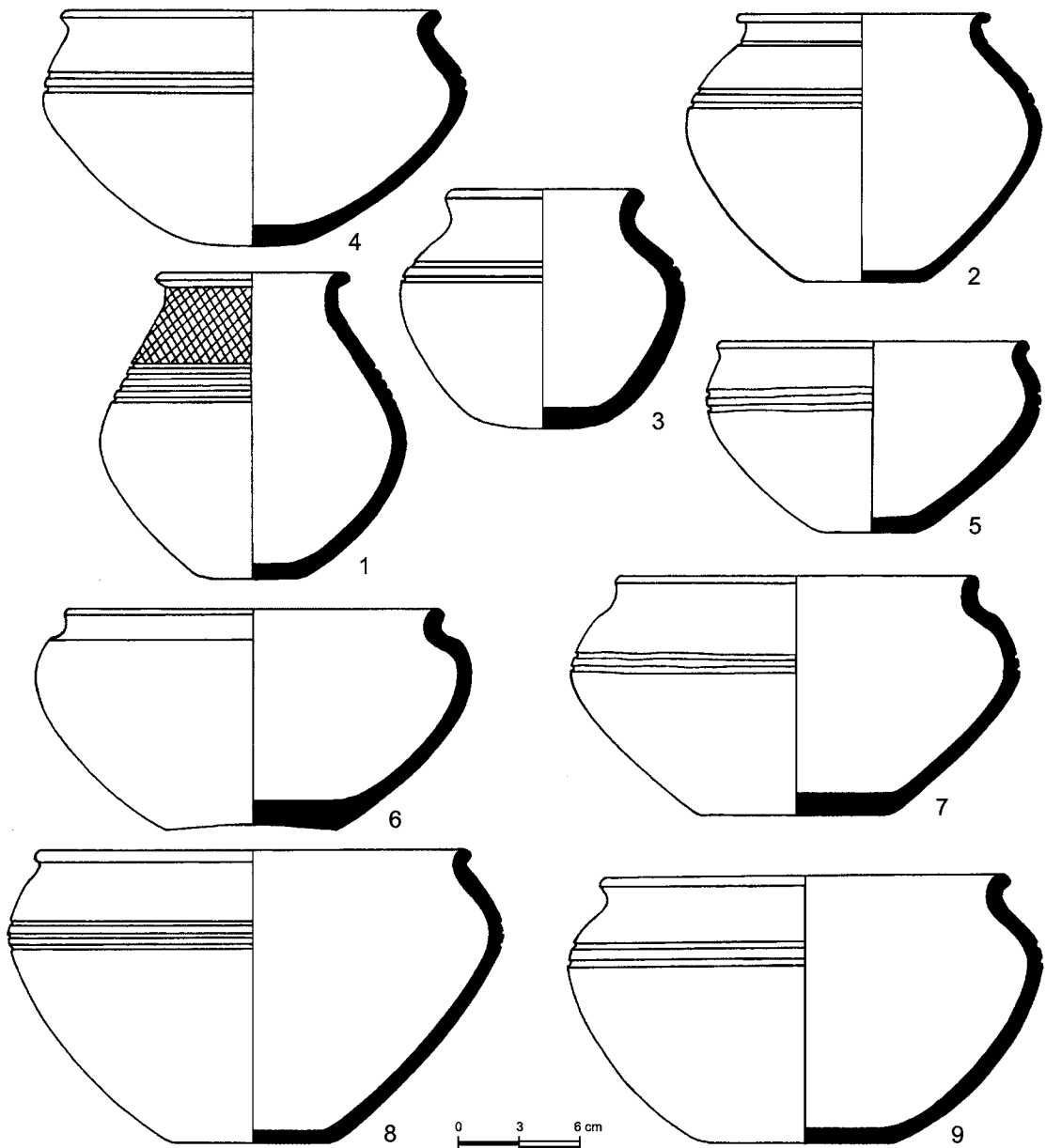

Աղյուսակ 116

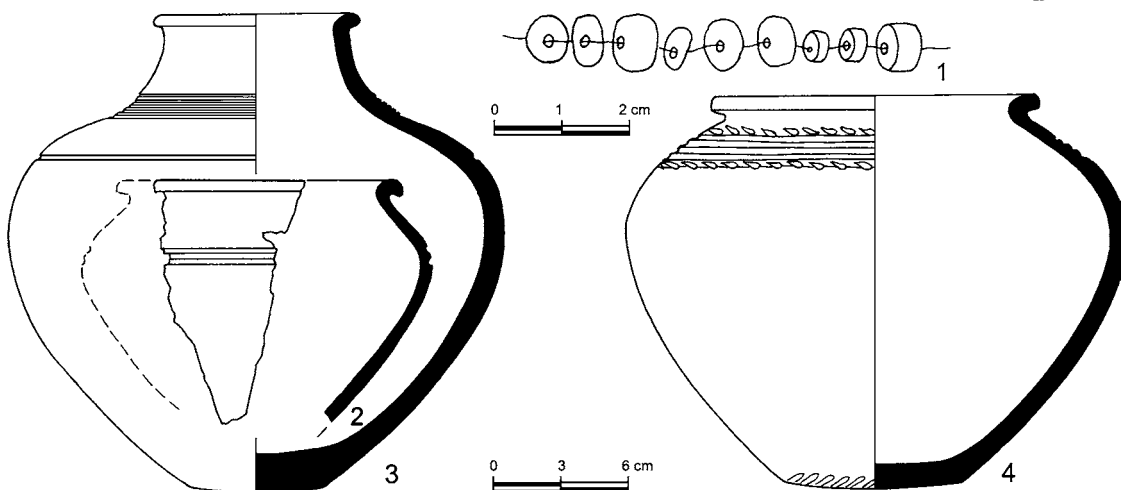

Աղյուսակ 117

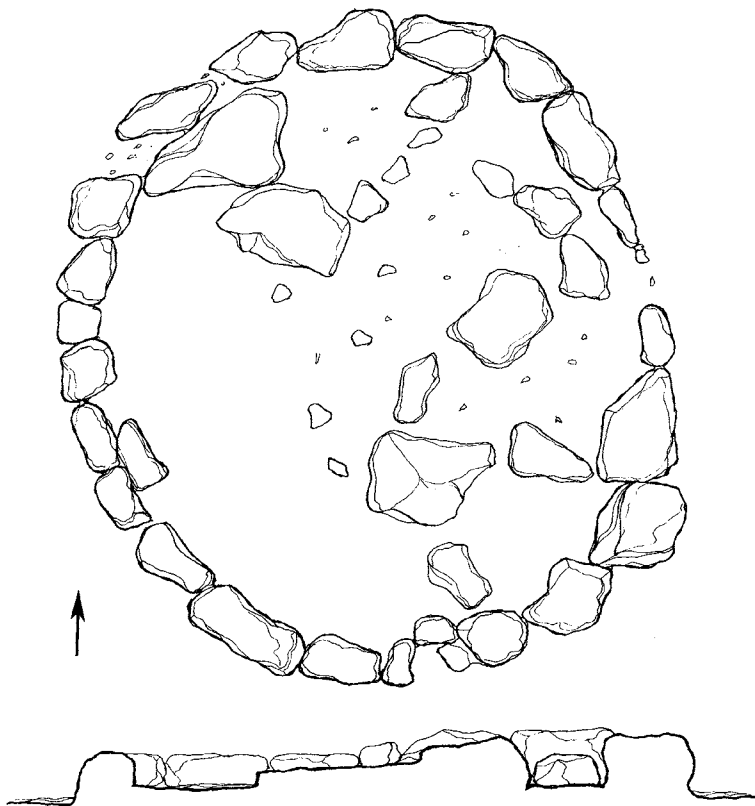

0 0.5 1m

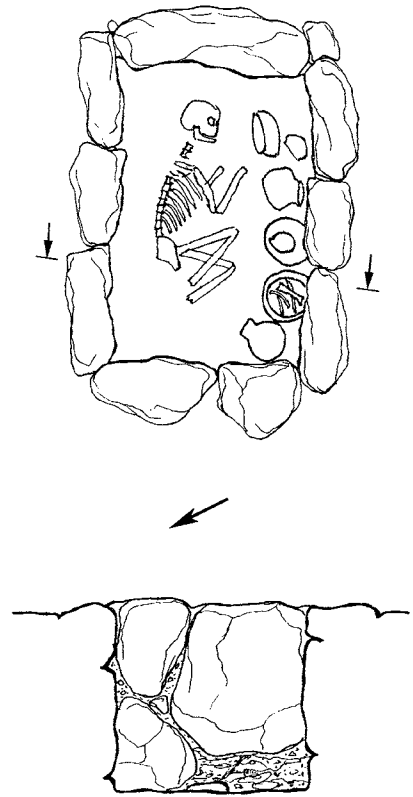

0 0.25 0.50m

Աղյուսակ 118

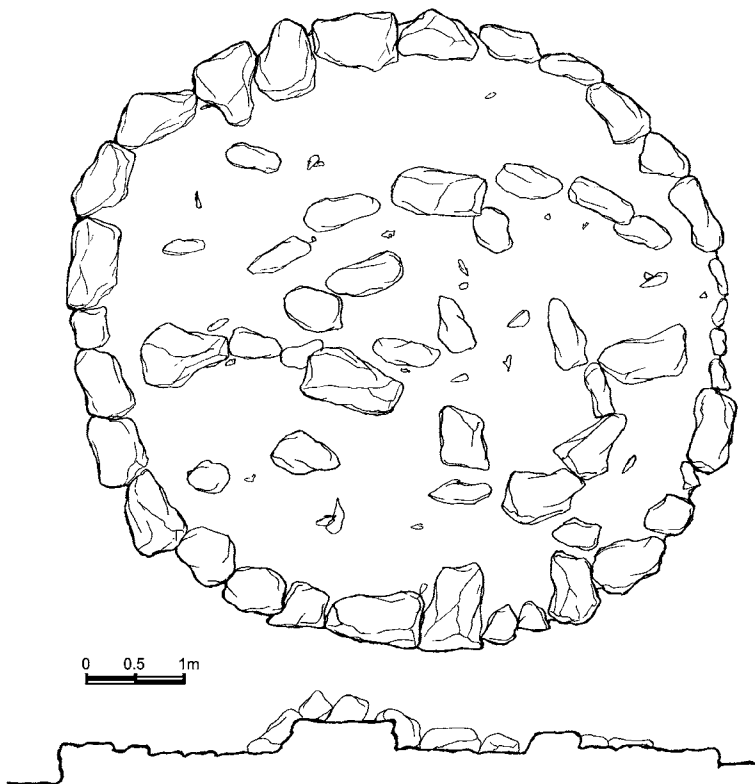

0 0.5 1m

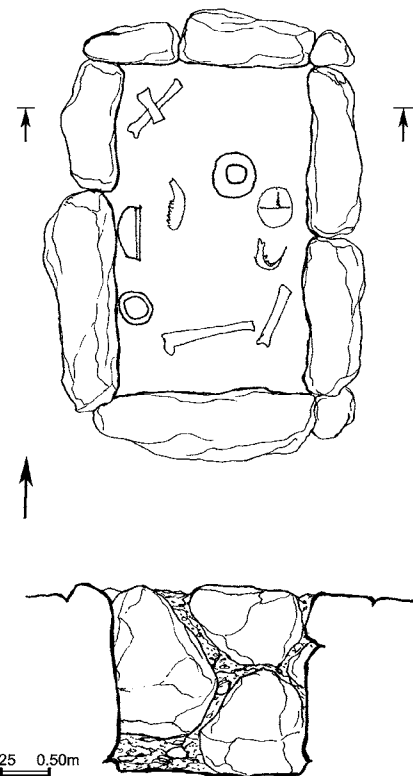

0 0.25 0.50m

Աղյուսակ 119

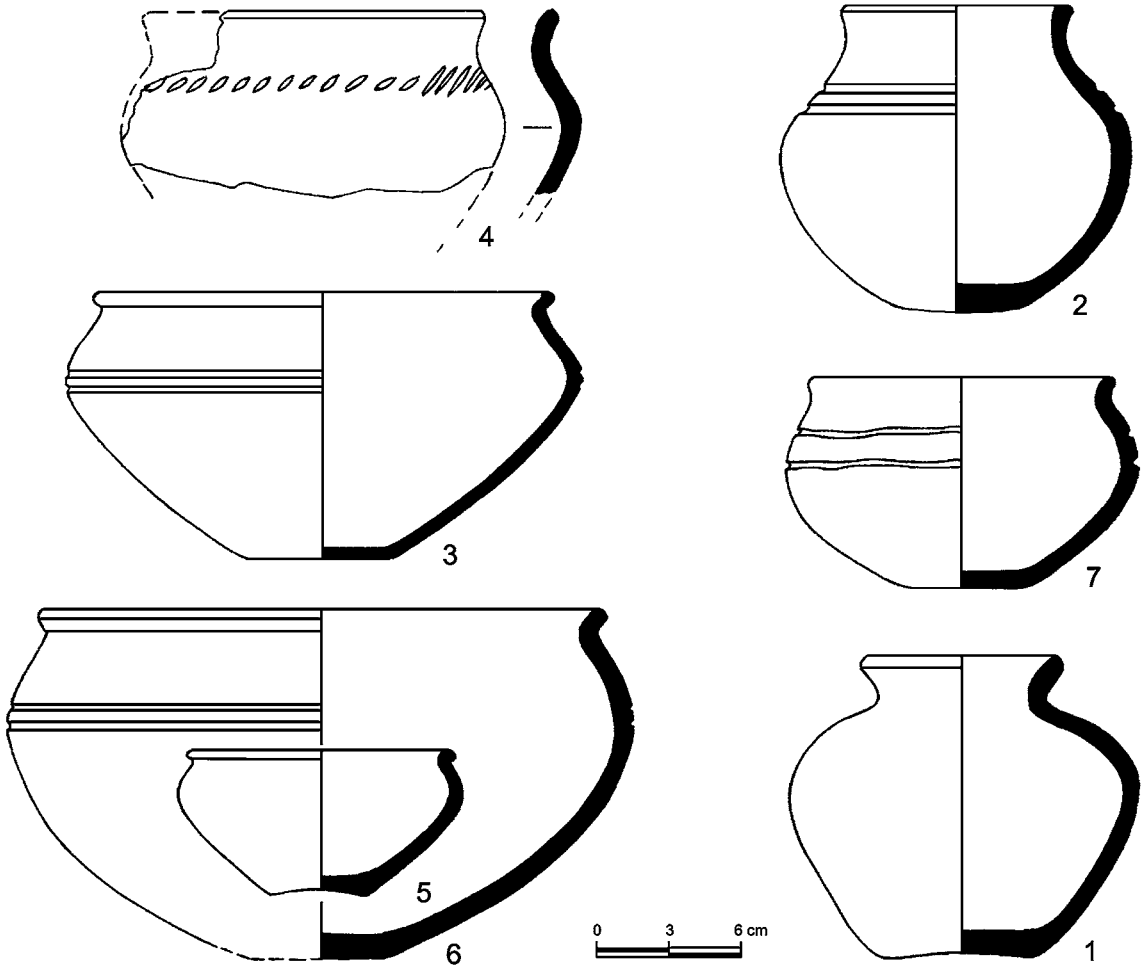

Աղյուսակ 120

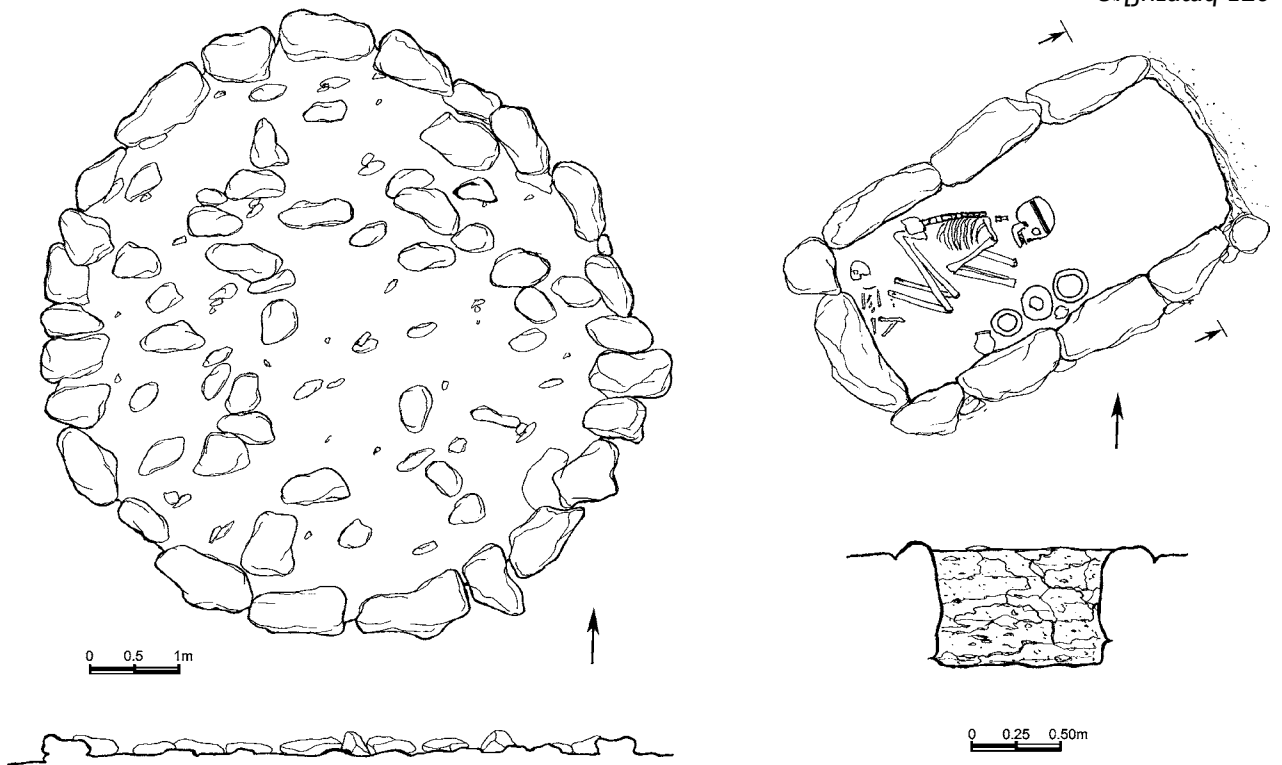

Աղյուսակ 121

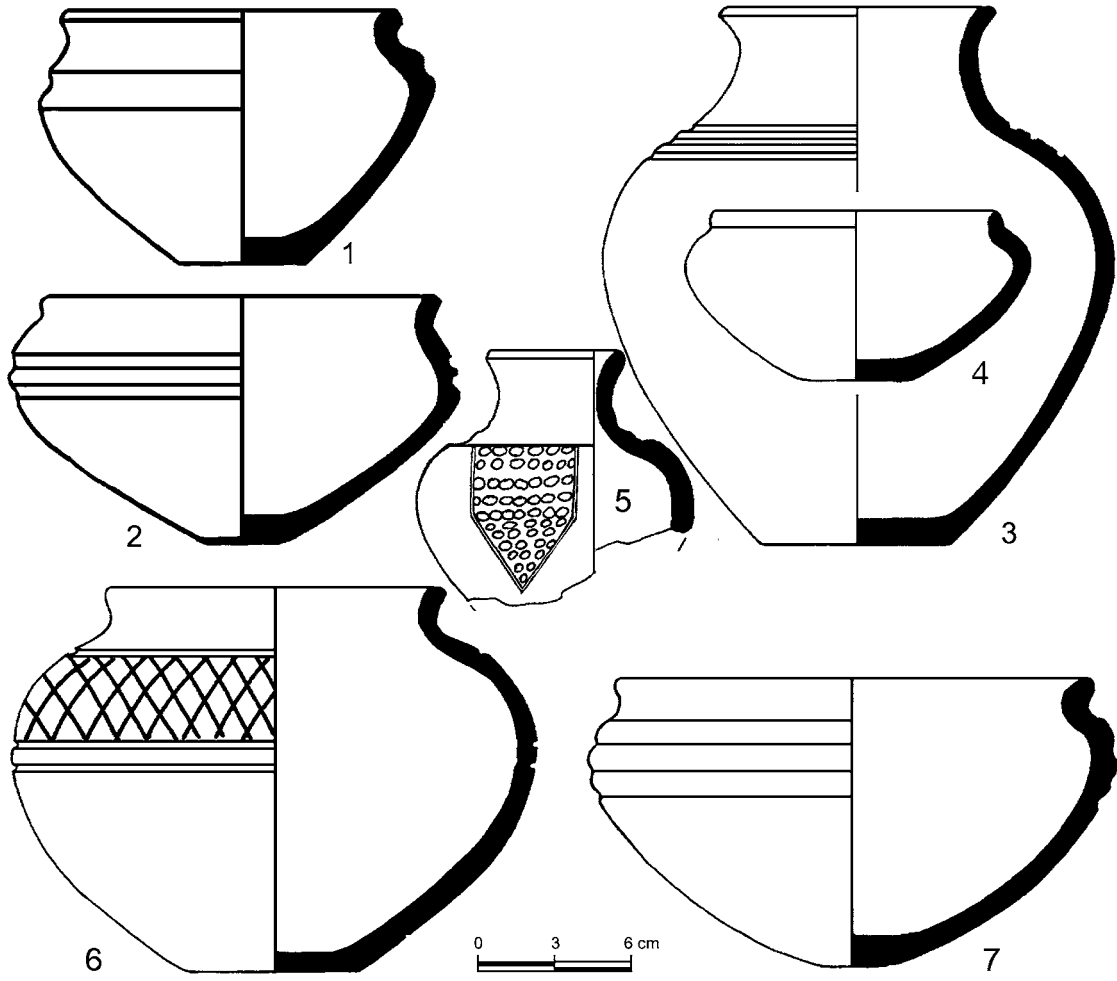

Աղյուսակ 122

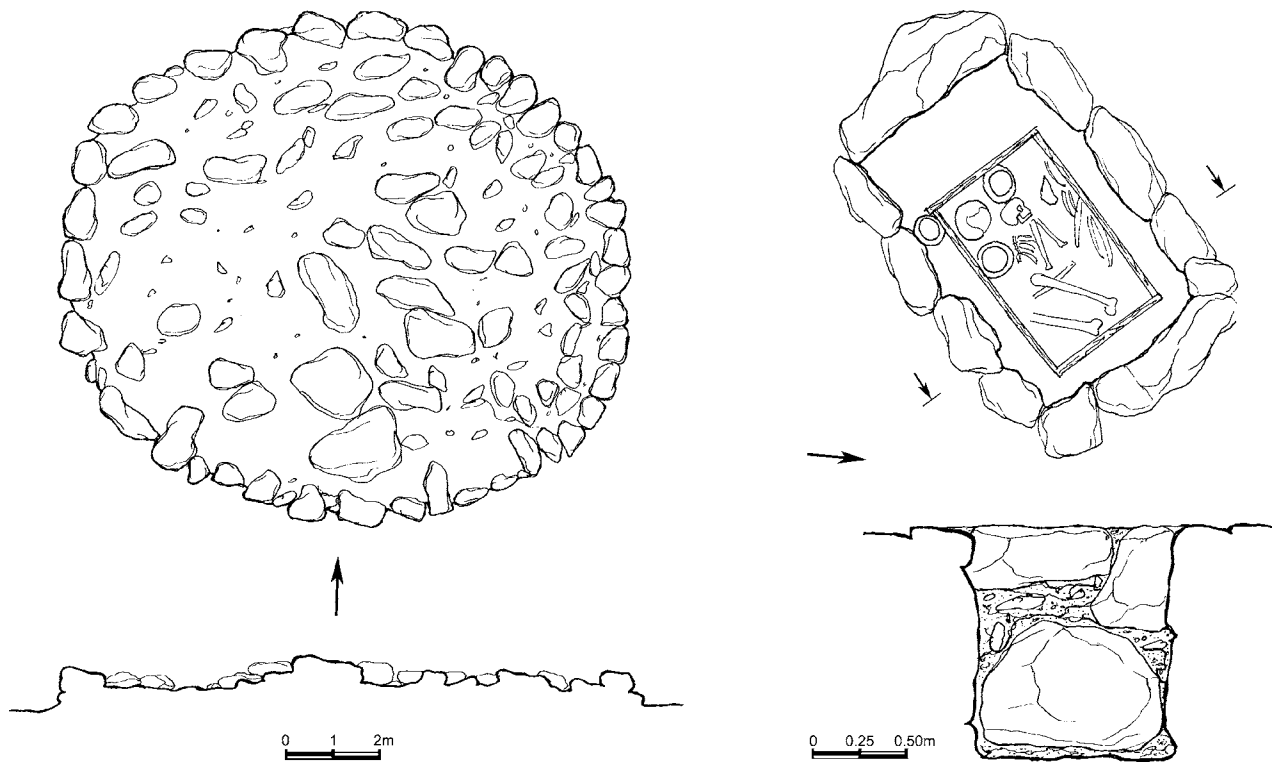

Աղյուսակ 123

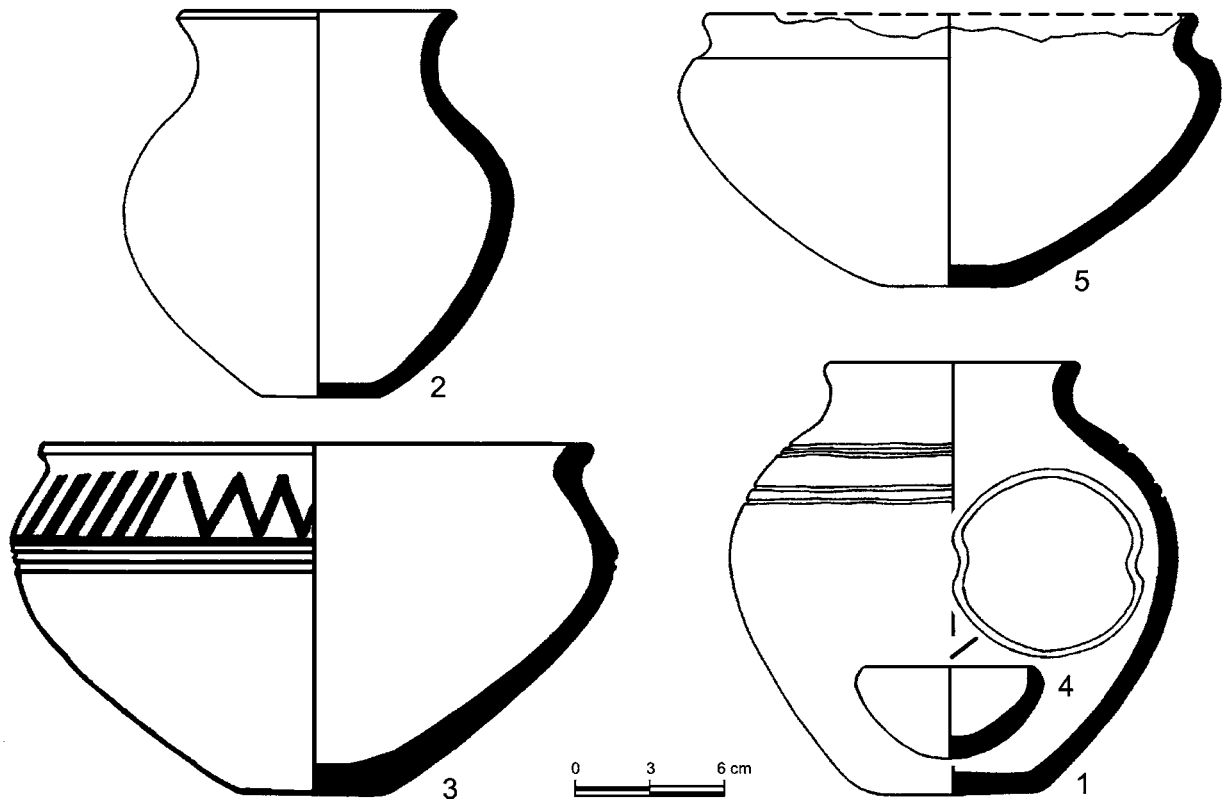

Աղյուսակ 124

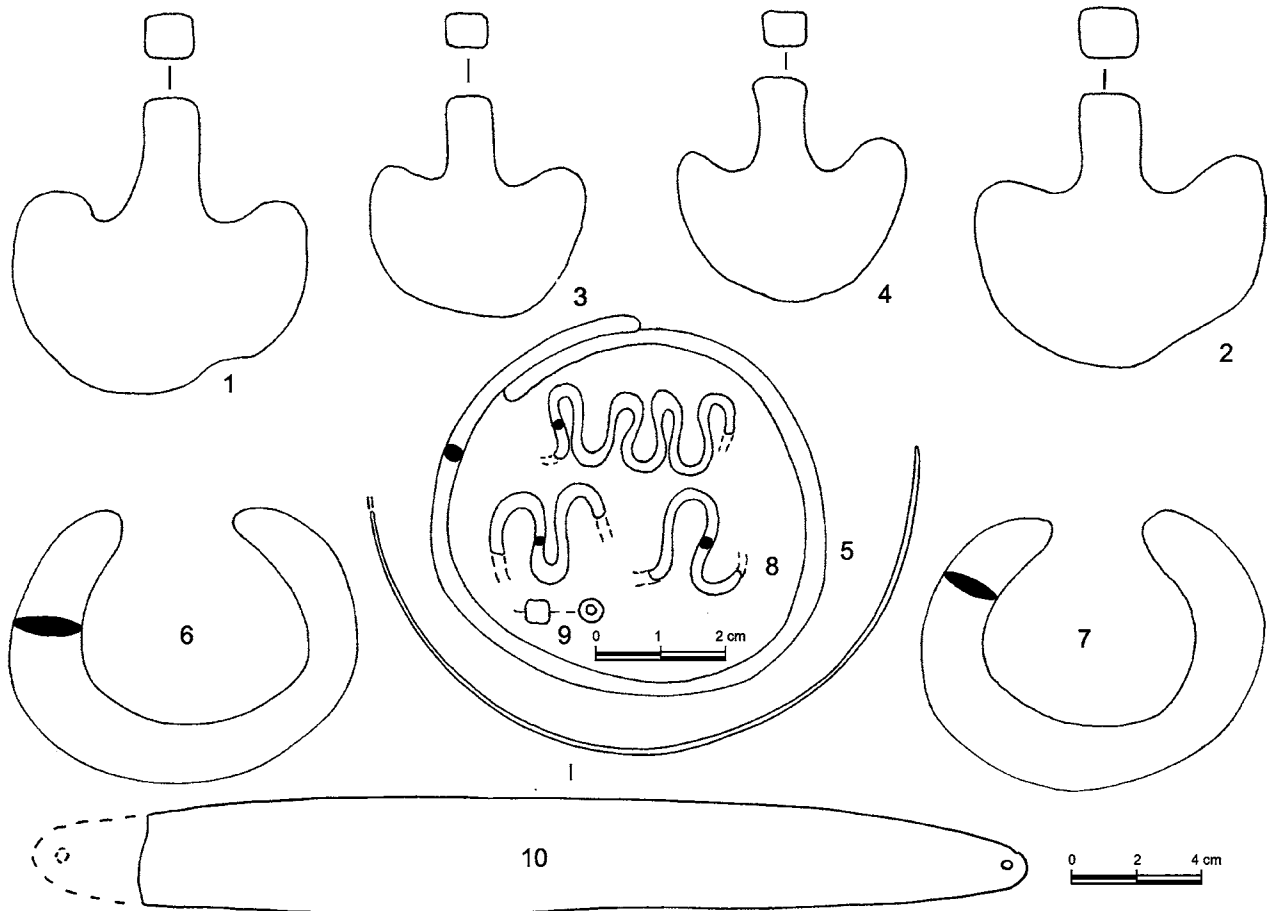

Աղյուսակ 125

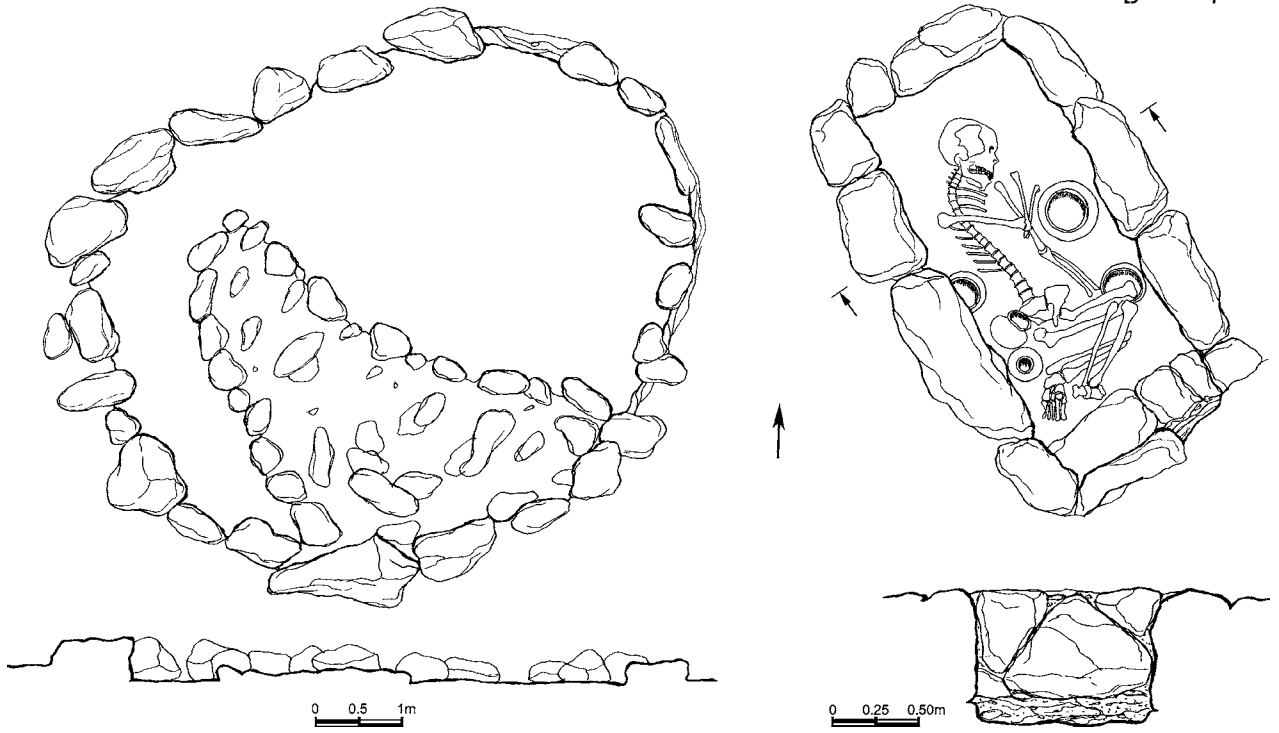

Աղյուսակ 126

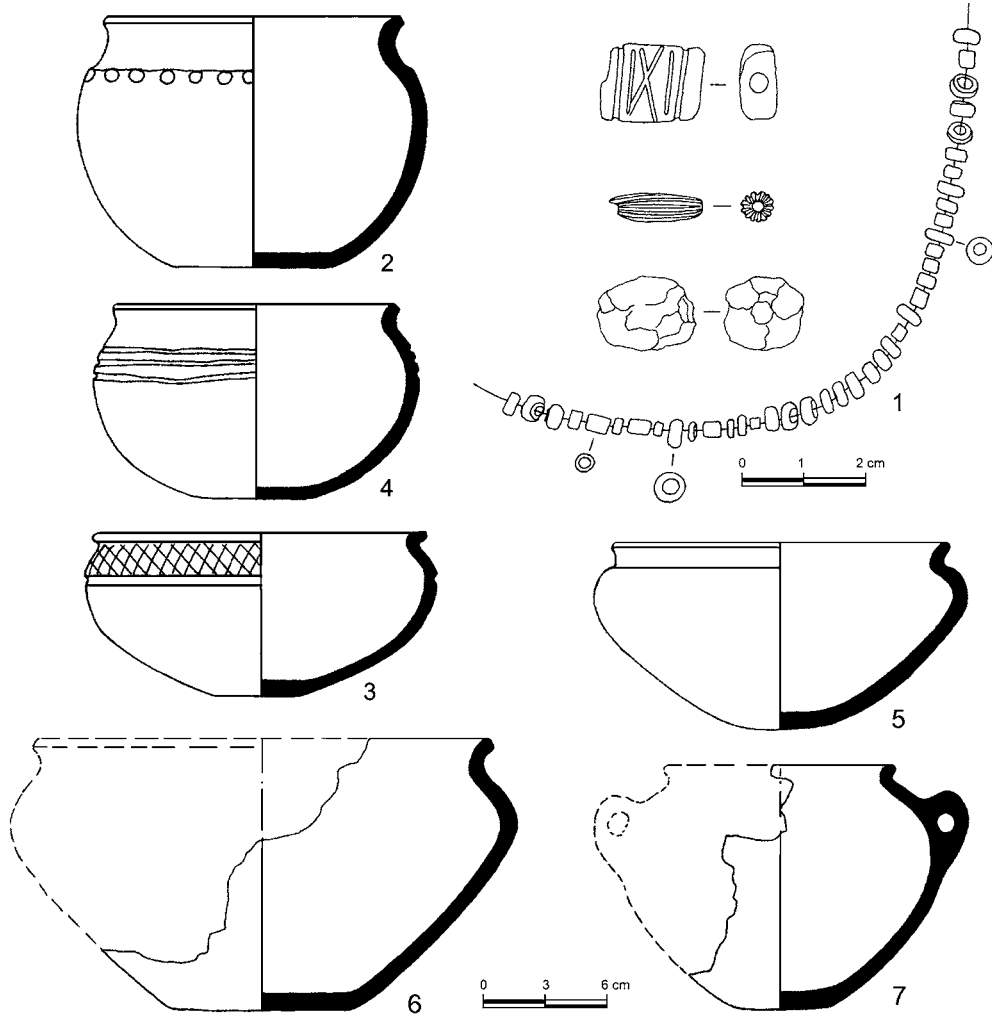

Աղյուսակ 127

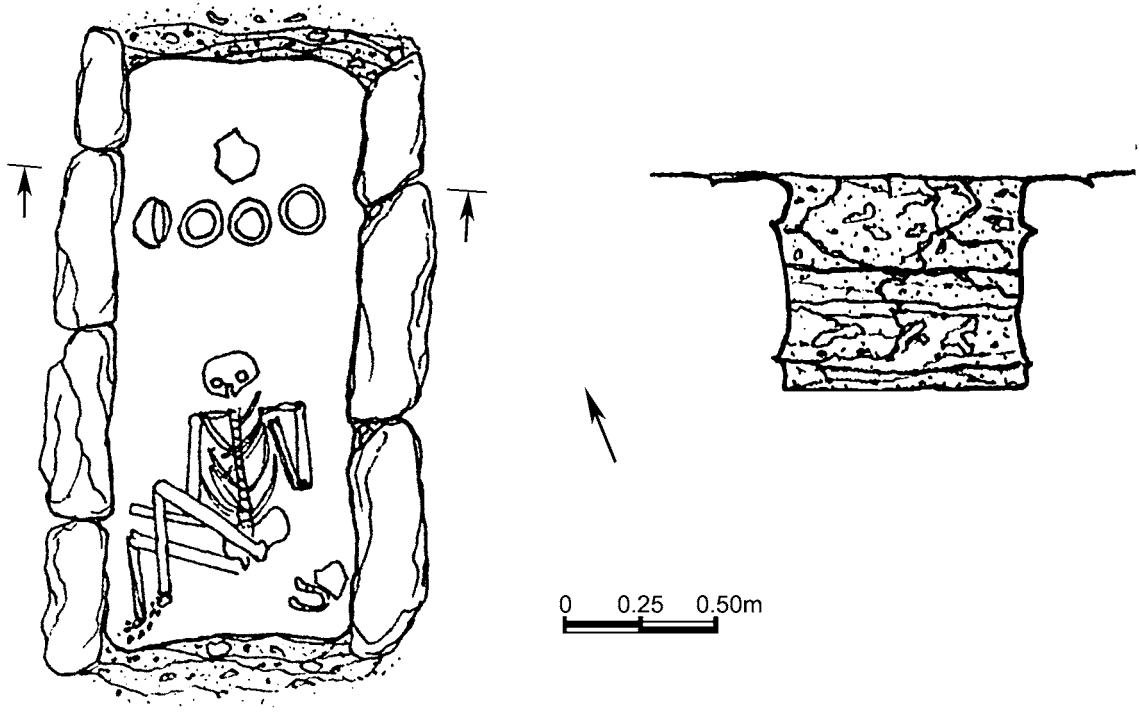

Աղյուսակ 128

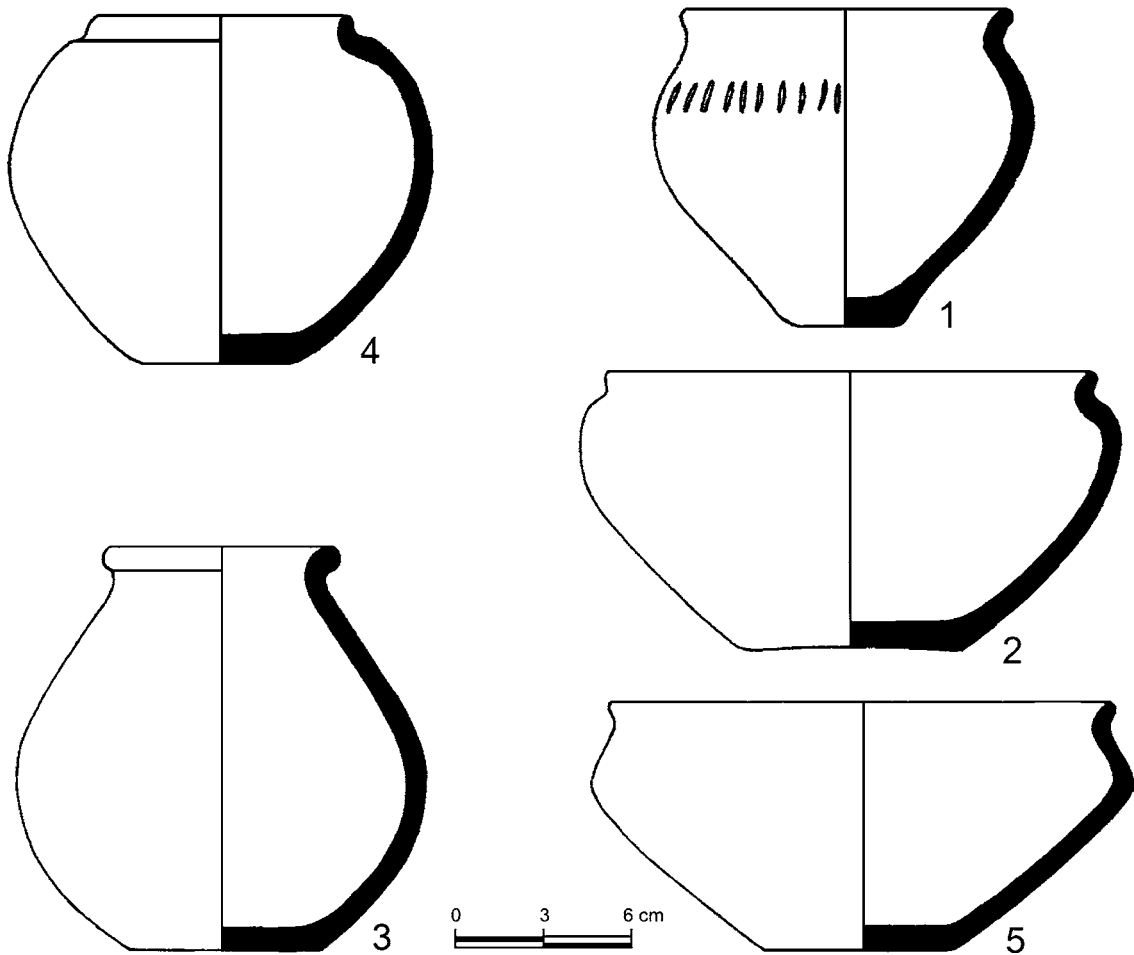

Աղյուսակ 129

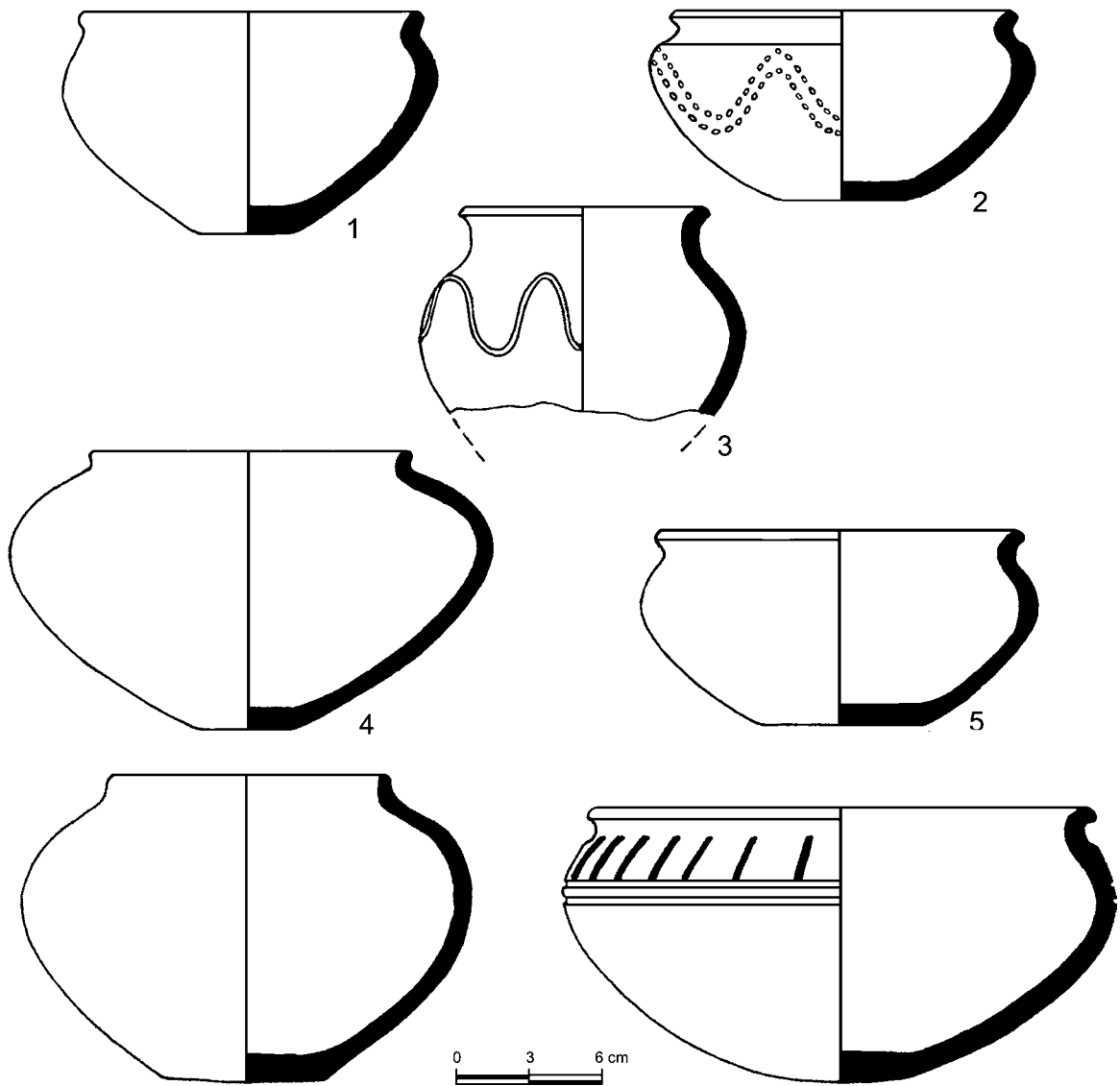

Աղյուսակ 130

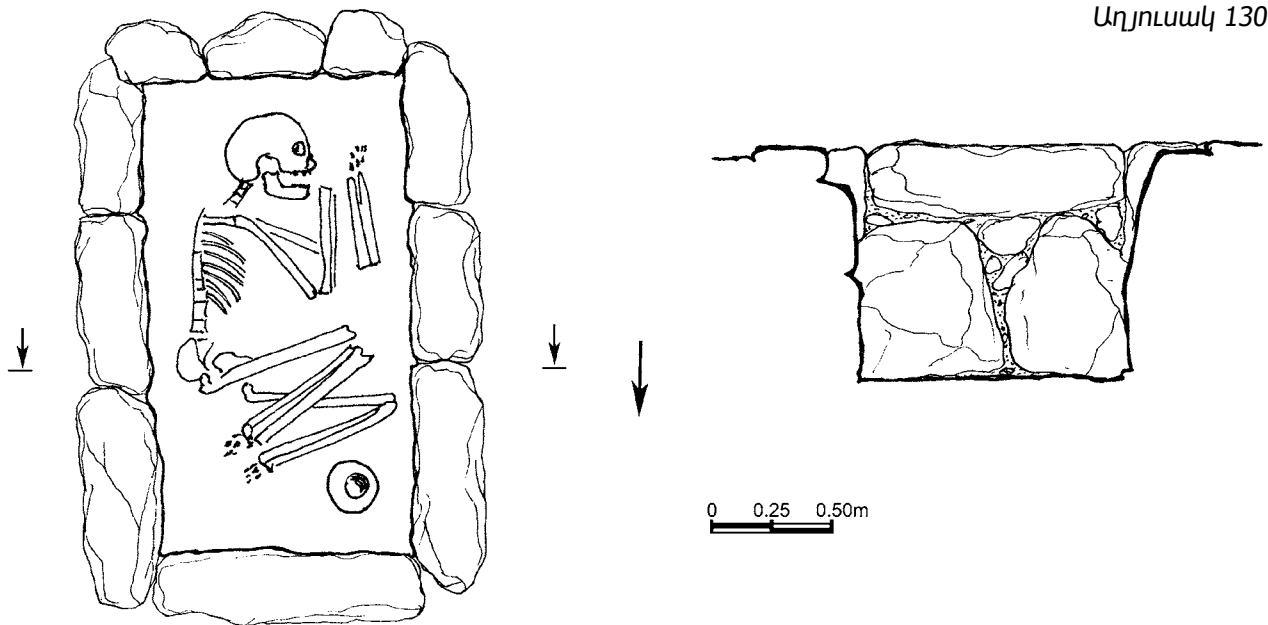

Աղյուսակ 131

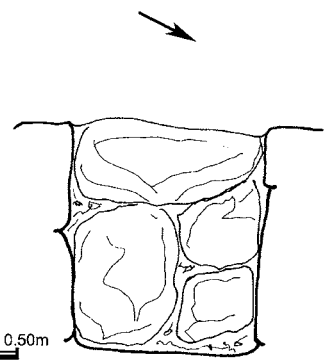
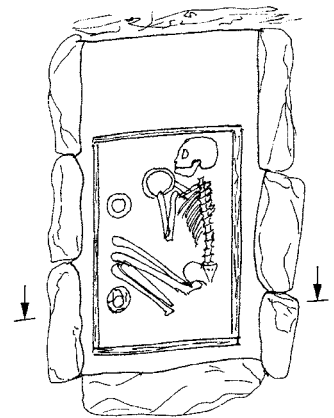
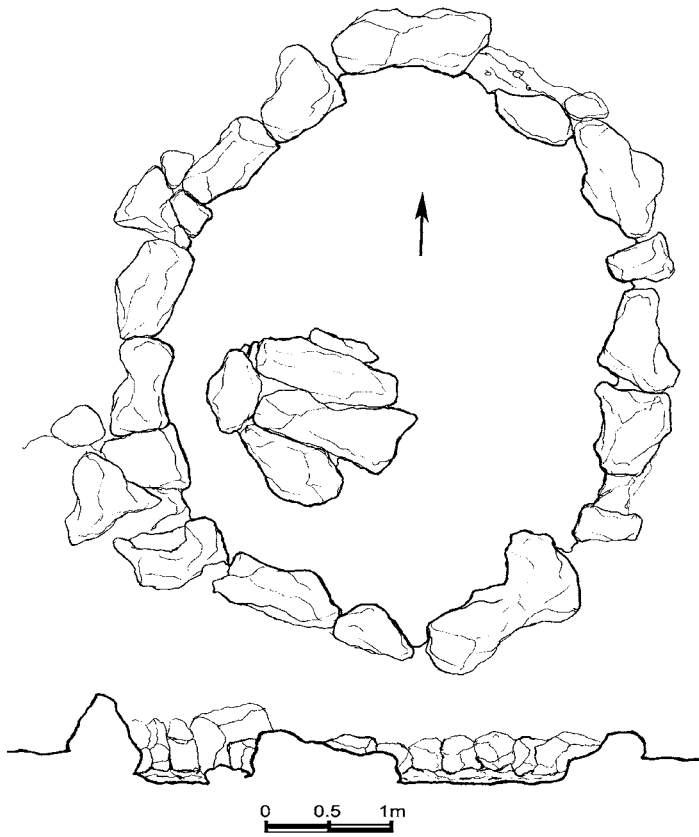

Աղյուսակ 132

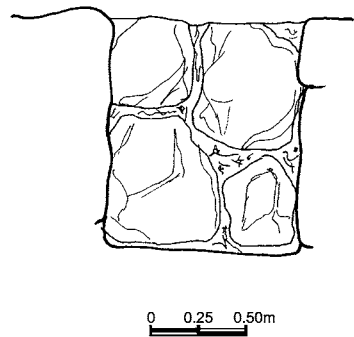
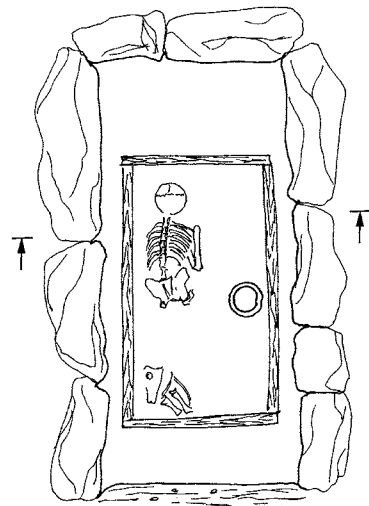
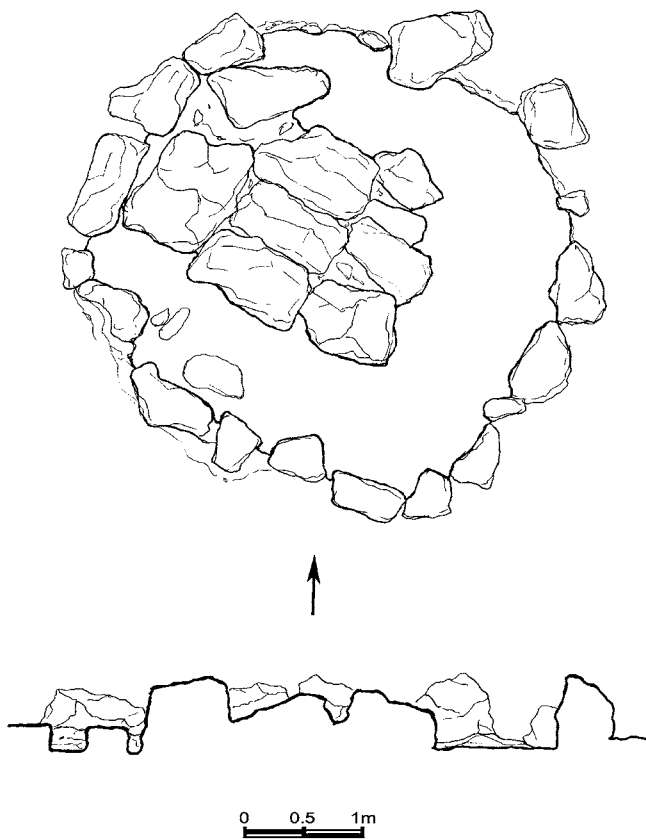

Աղյուսակ 133

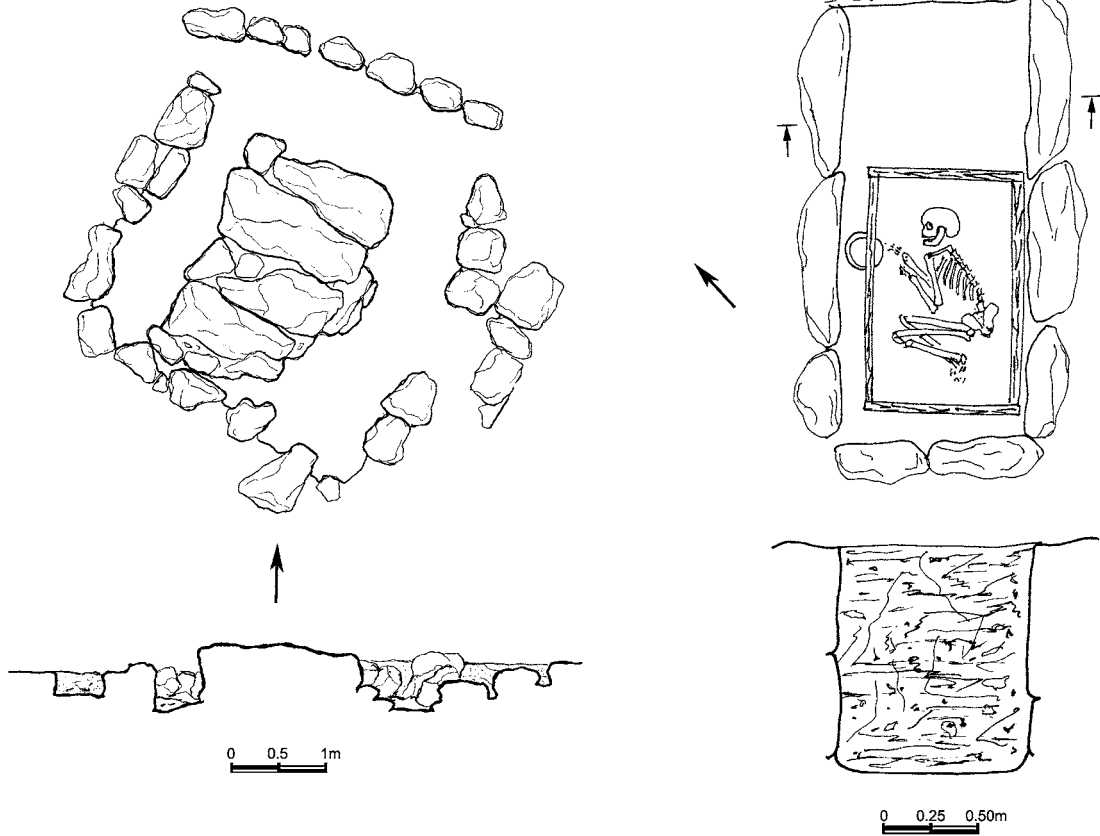

Աղյուսակ 134

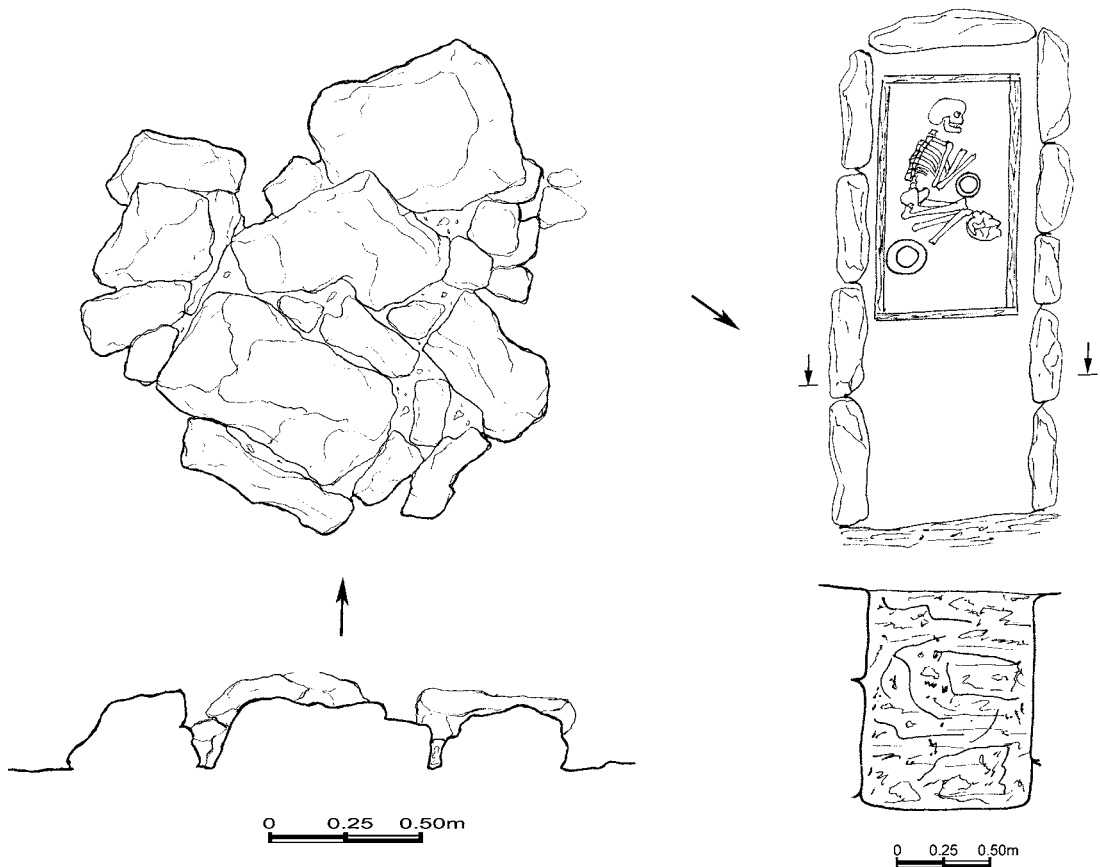

Աղյուսակ 135

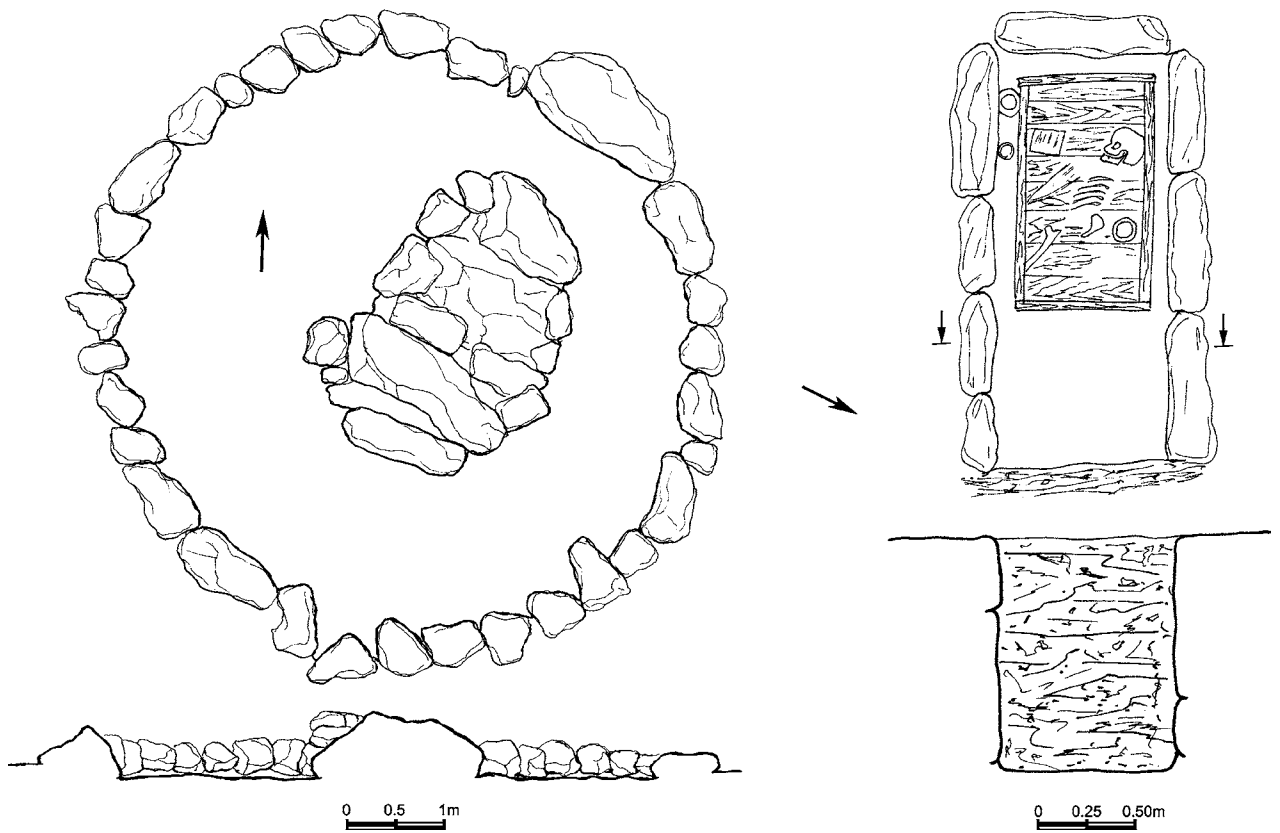

Աղյուսակ 136

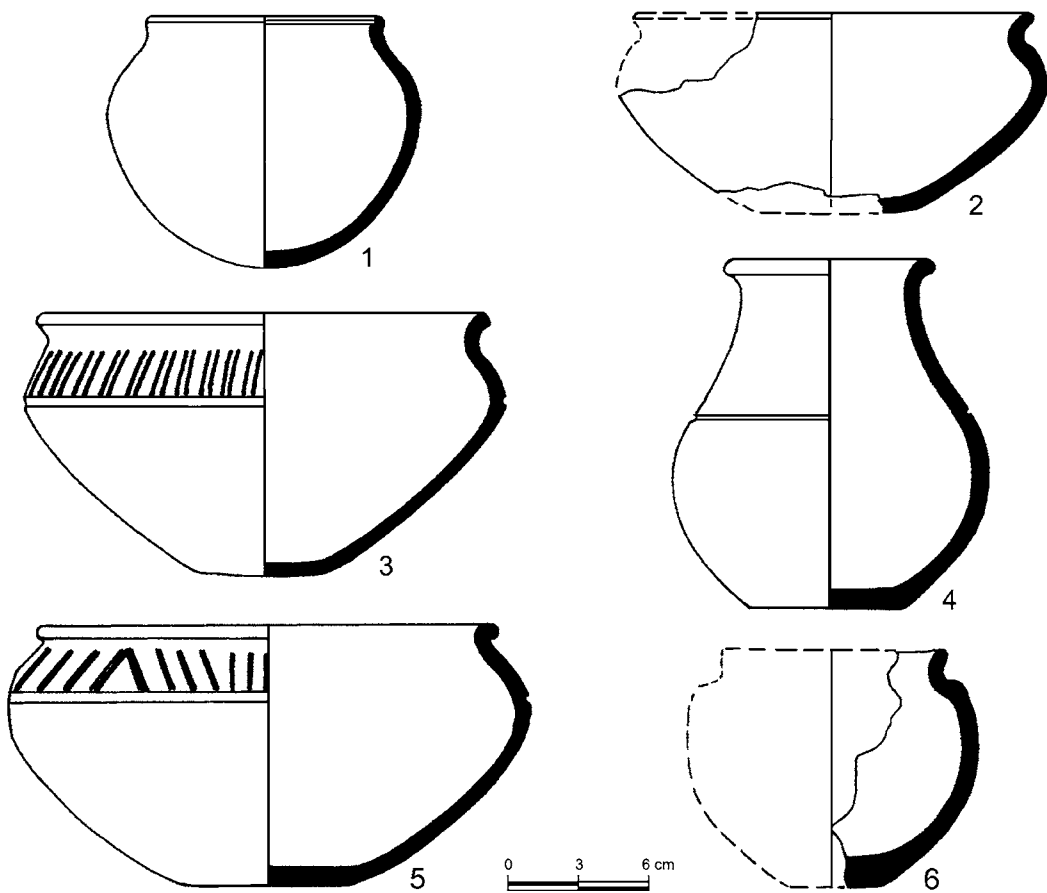

Աղյուսակ 137

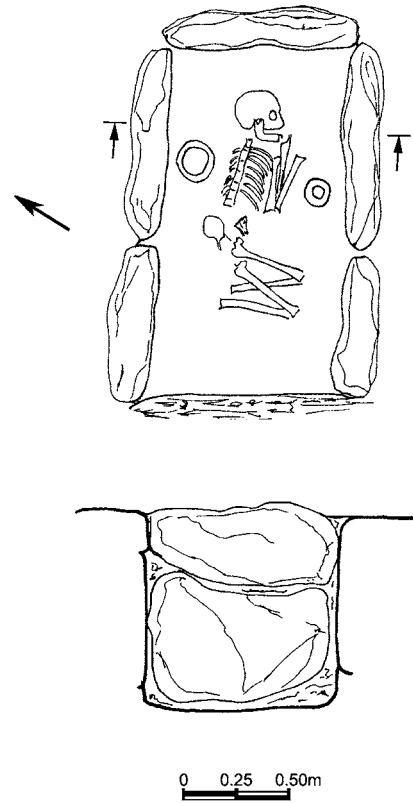
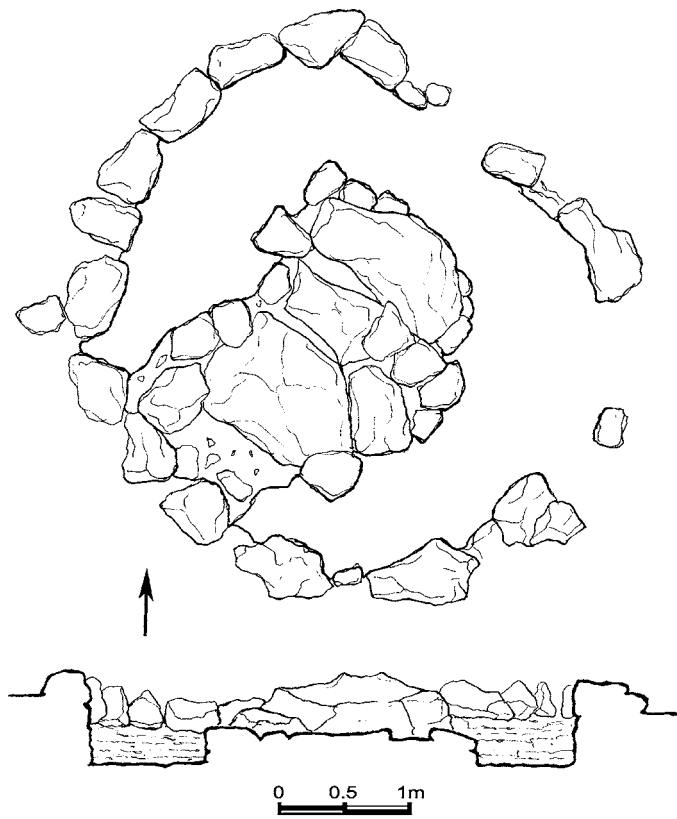

Աղյուսակ 138

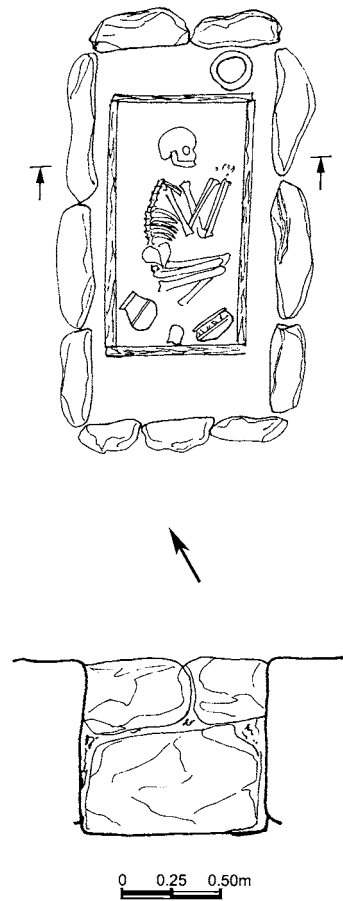
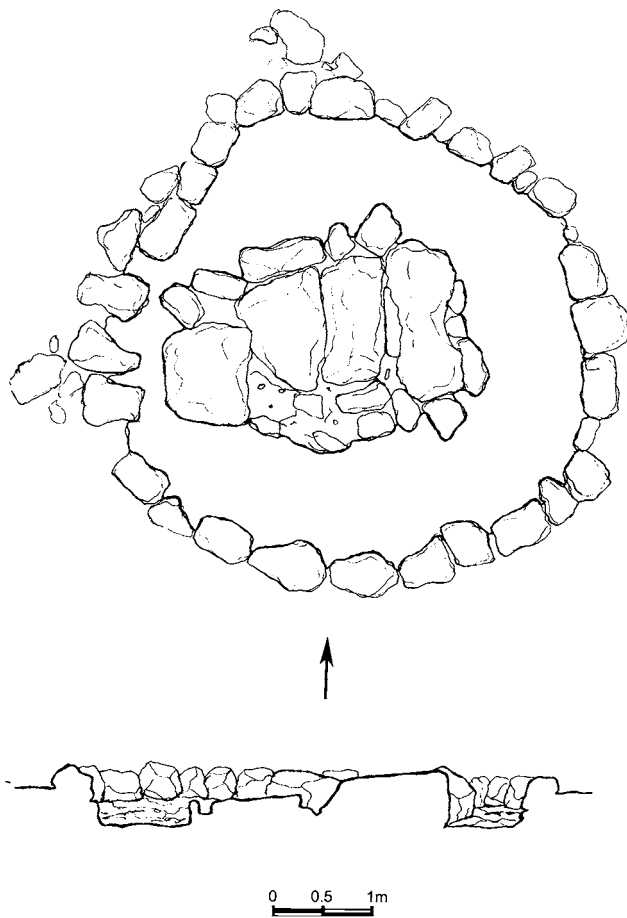

Աղյուսակ 139

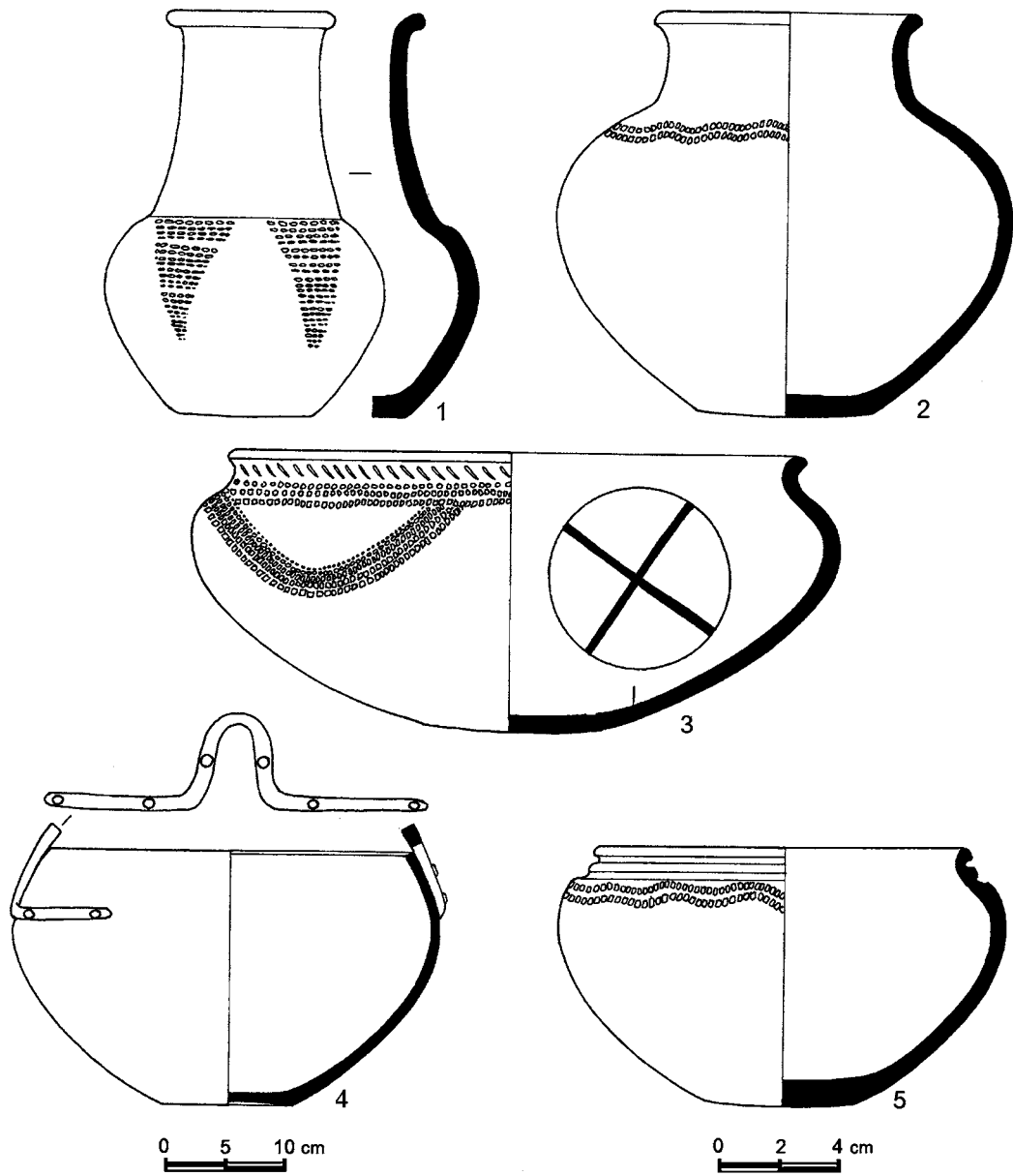

Աղյուսակ 140

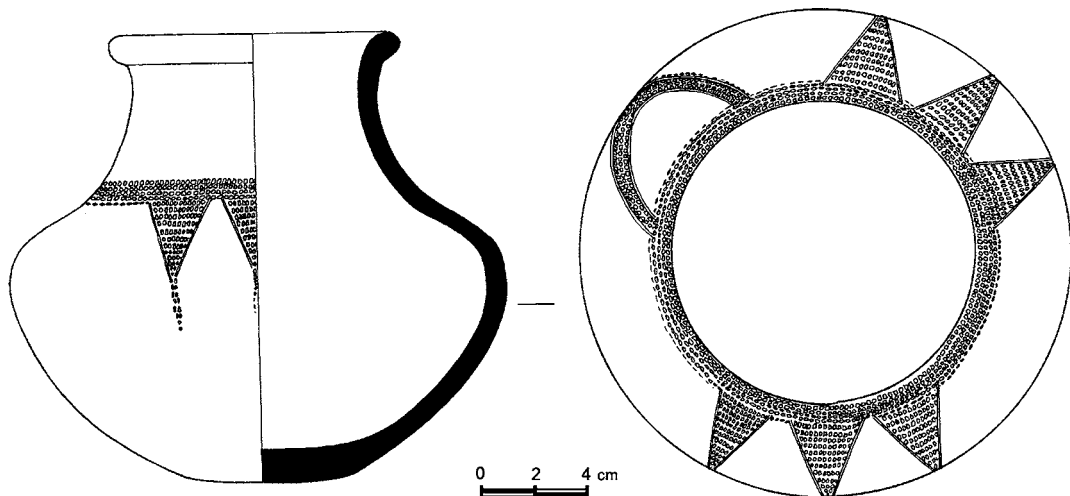

Աղյուսակ 141

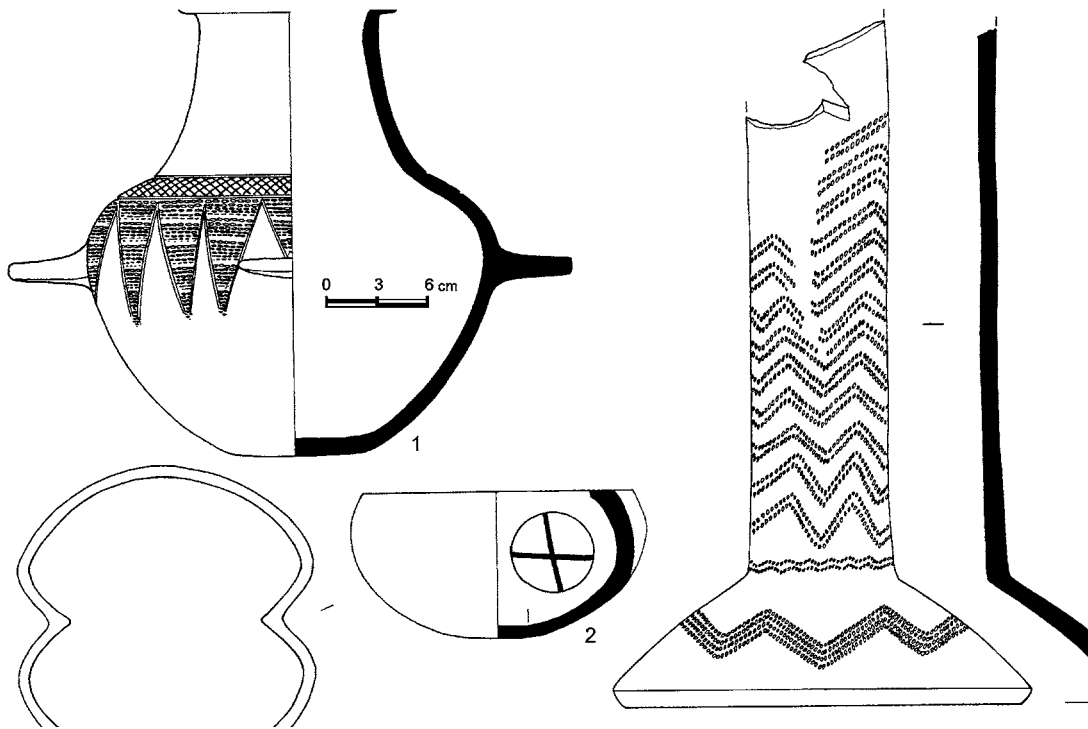

Աղյուսակ 142

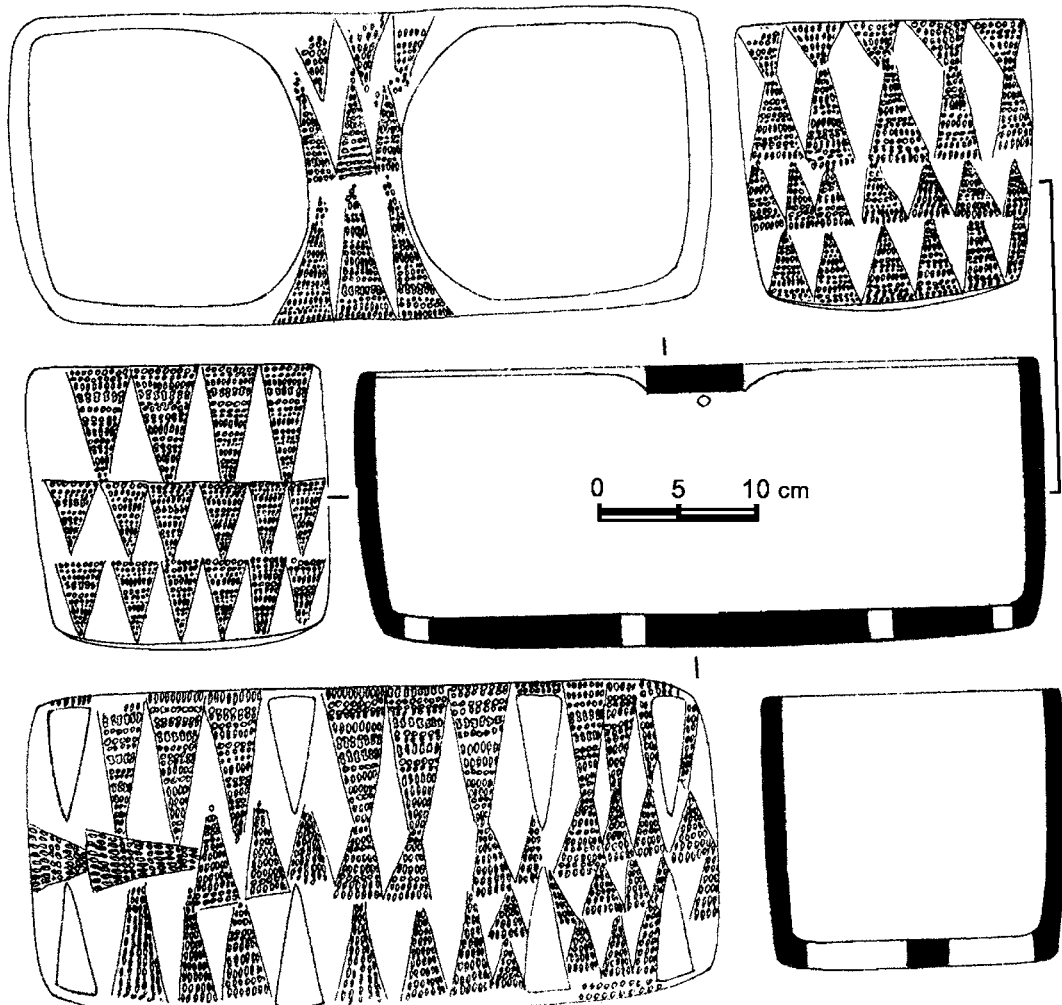

Աղյուսակ 143

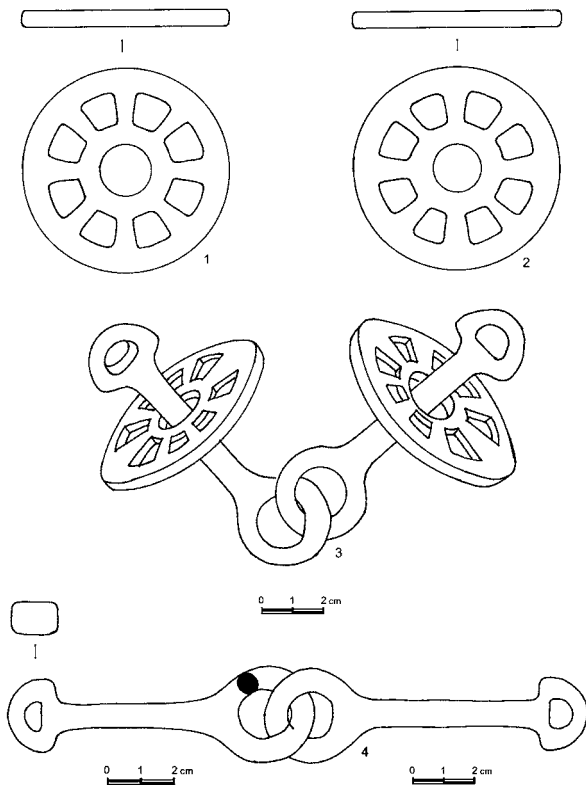

Աղյուսակ 145

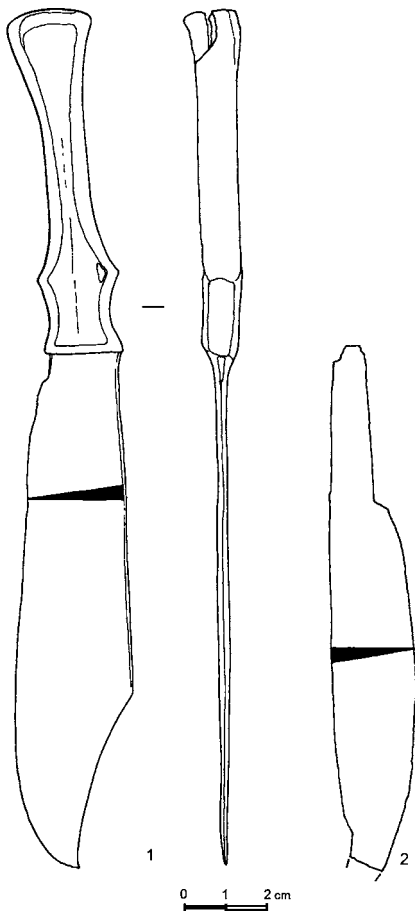

Աղյուսակ 144

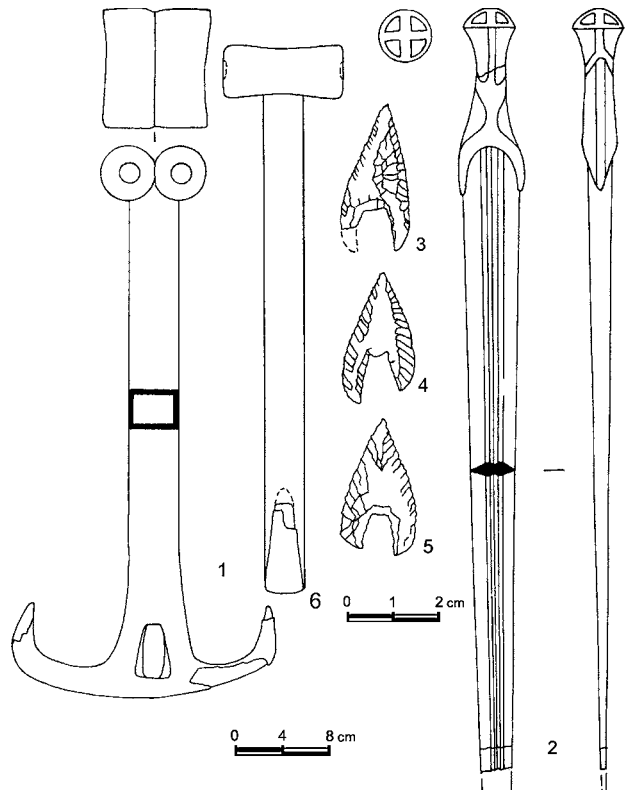

Աղյուսակ 146

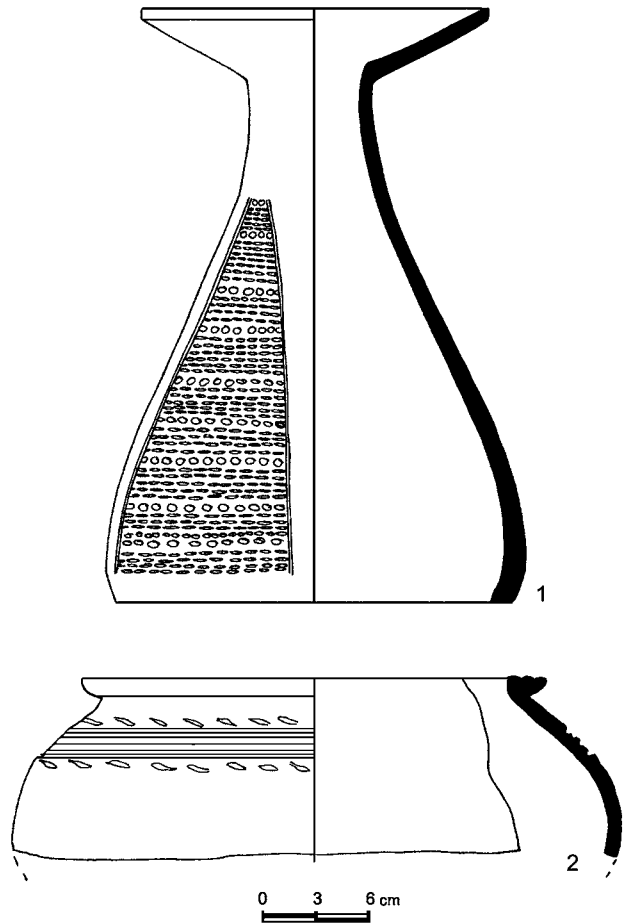

Աղյուսակ 147

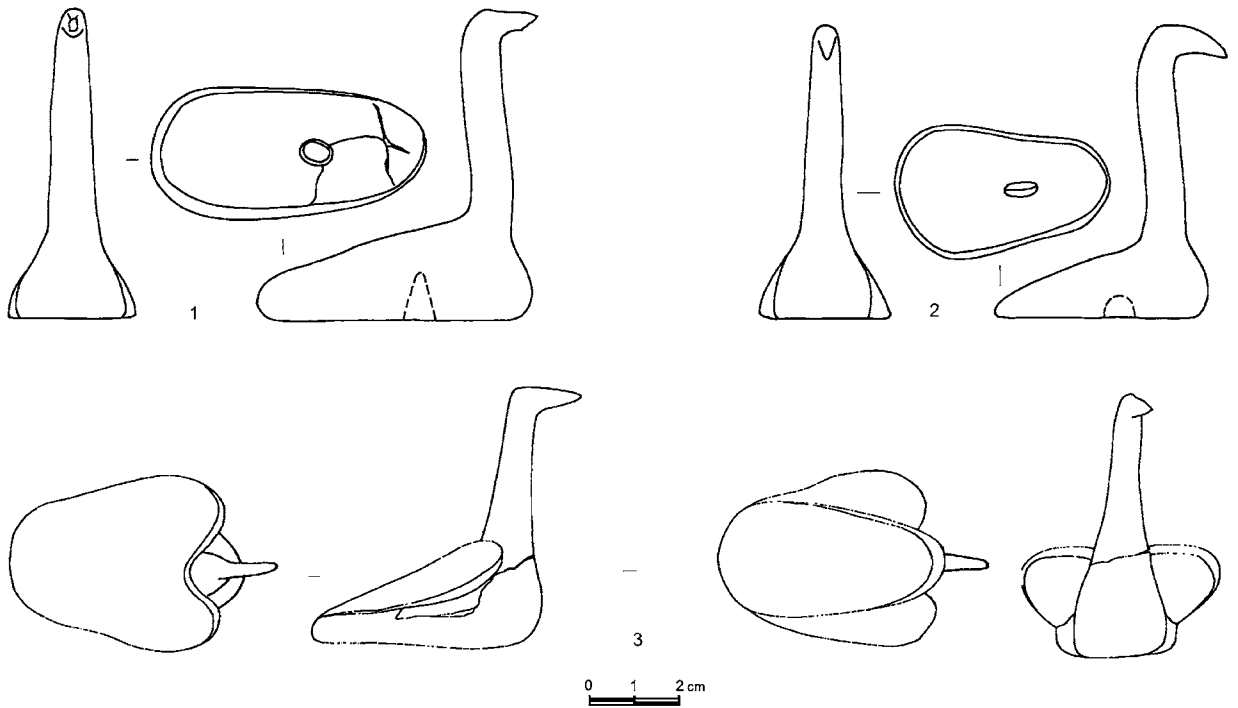

Աղյուսակ 148

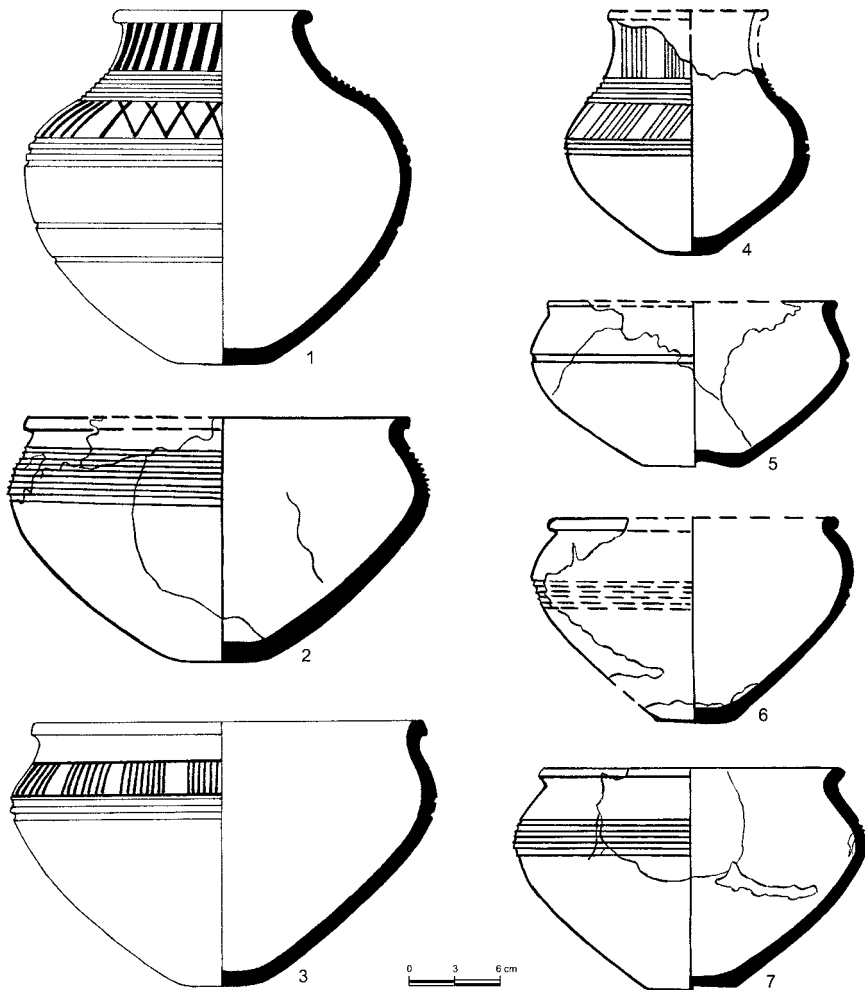

Աղյուսակ 149

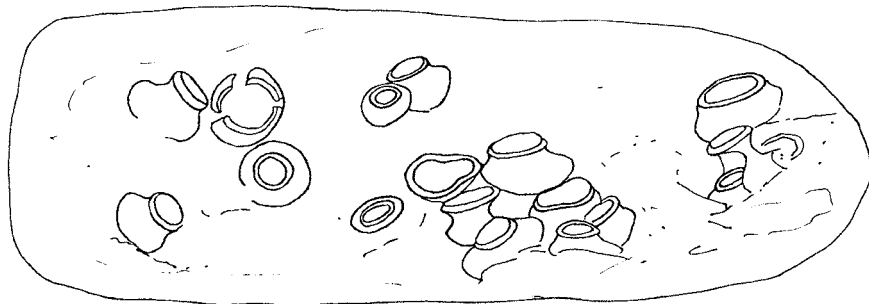
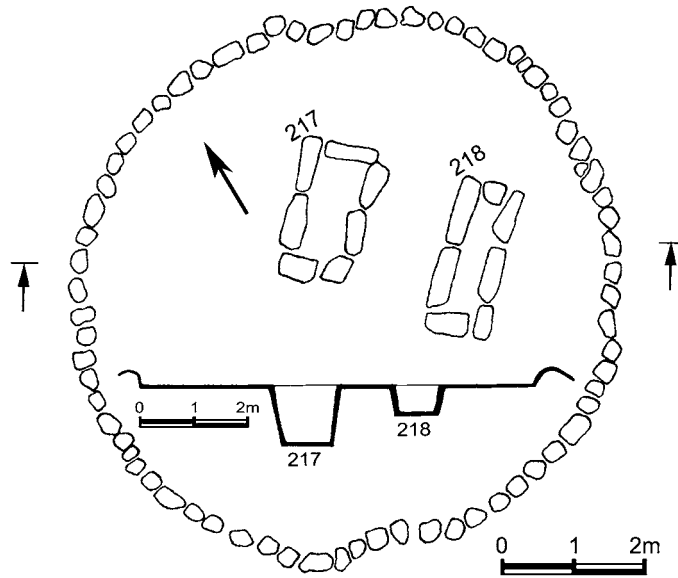

Աղյուսակ 150

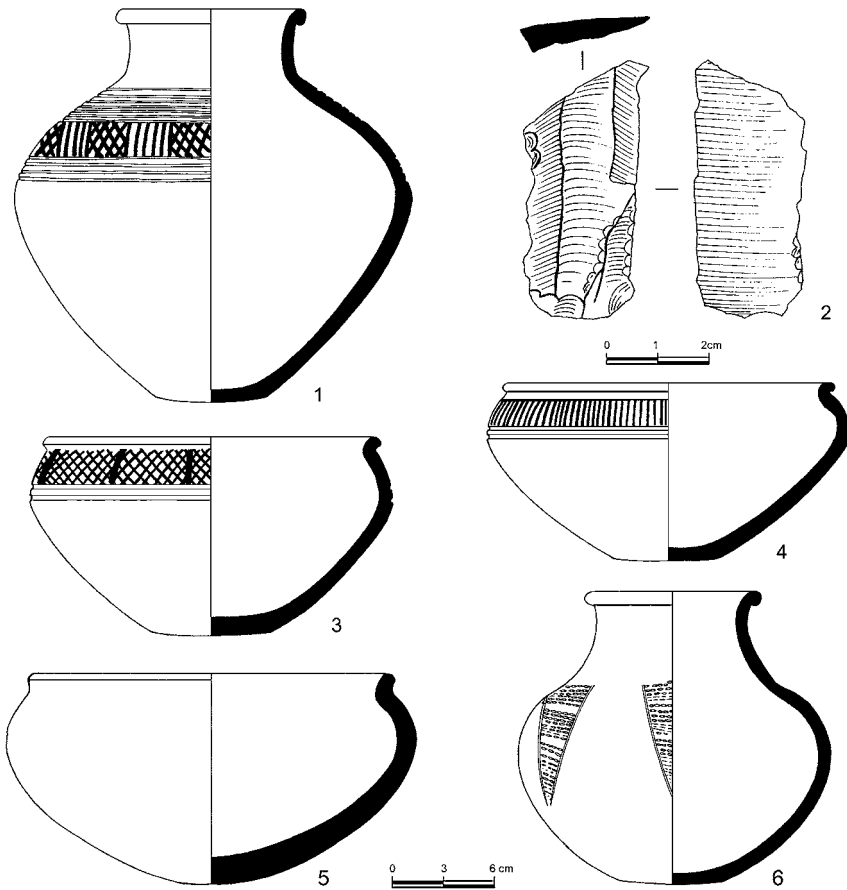

Աղյուսակ 151

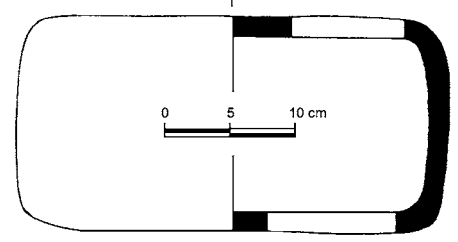
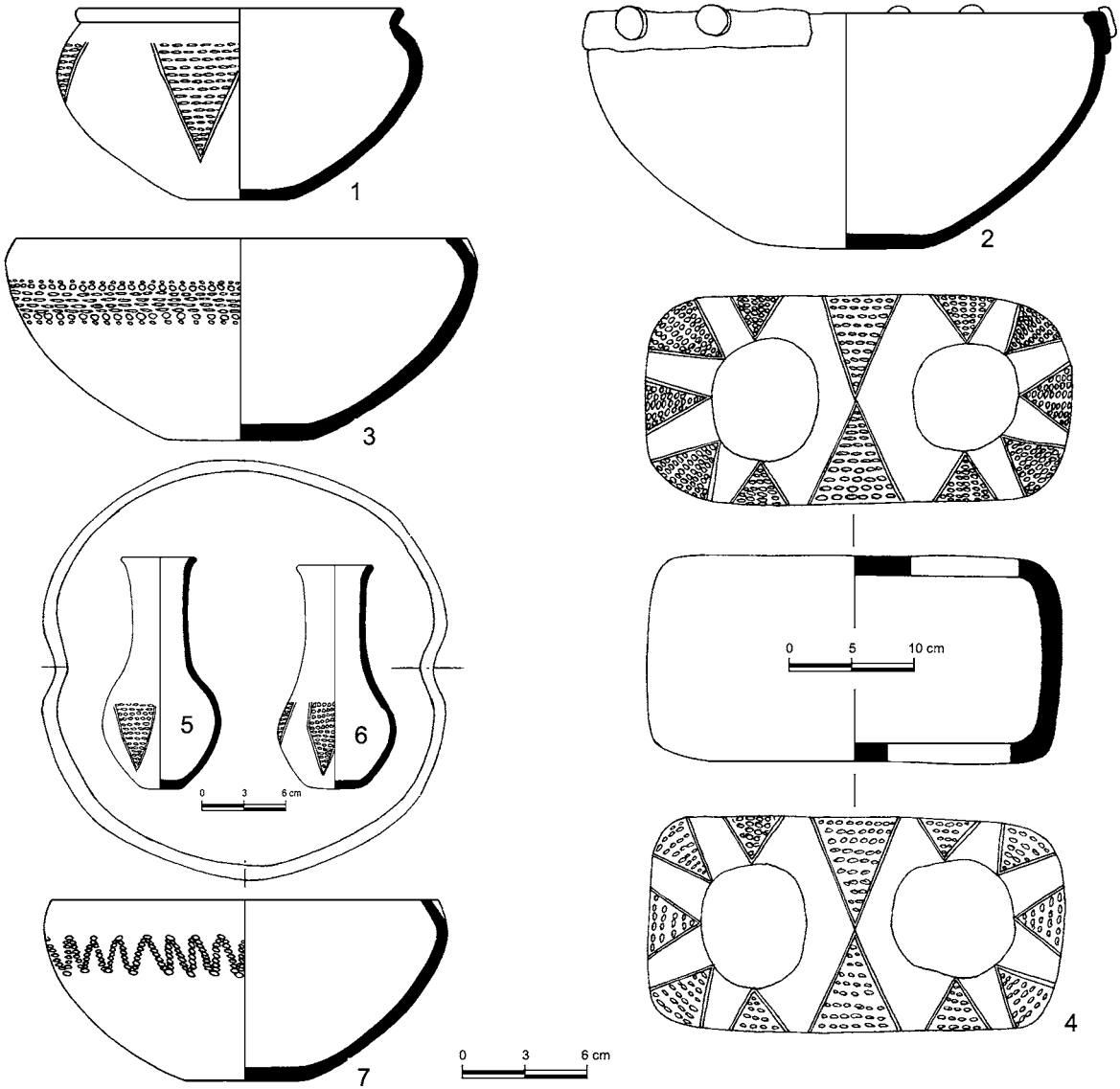

Աղյուսակ 152

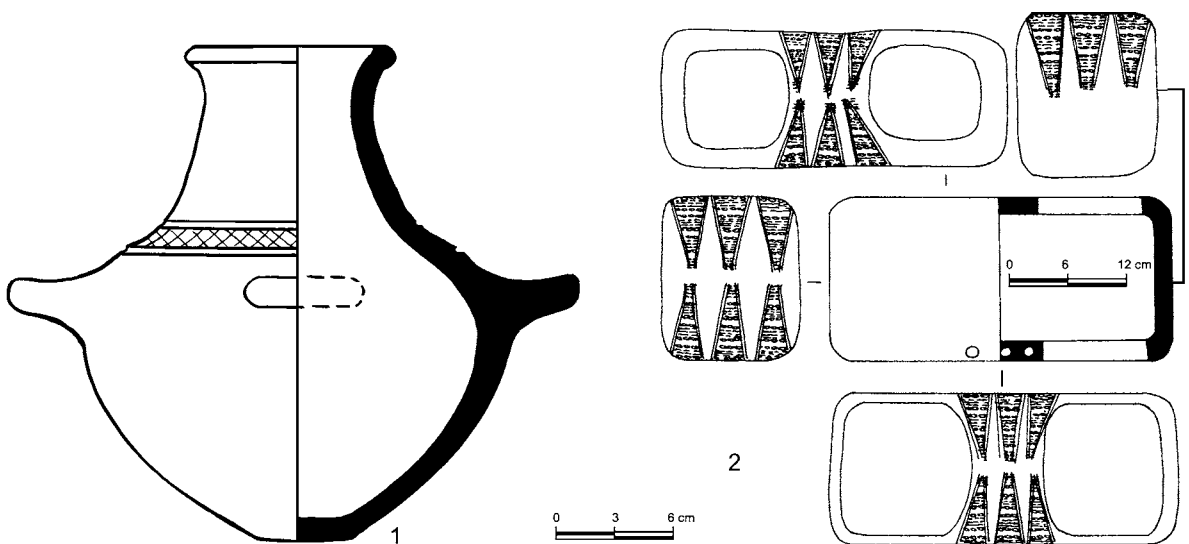

Աղյուսակ 153

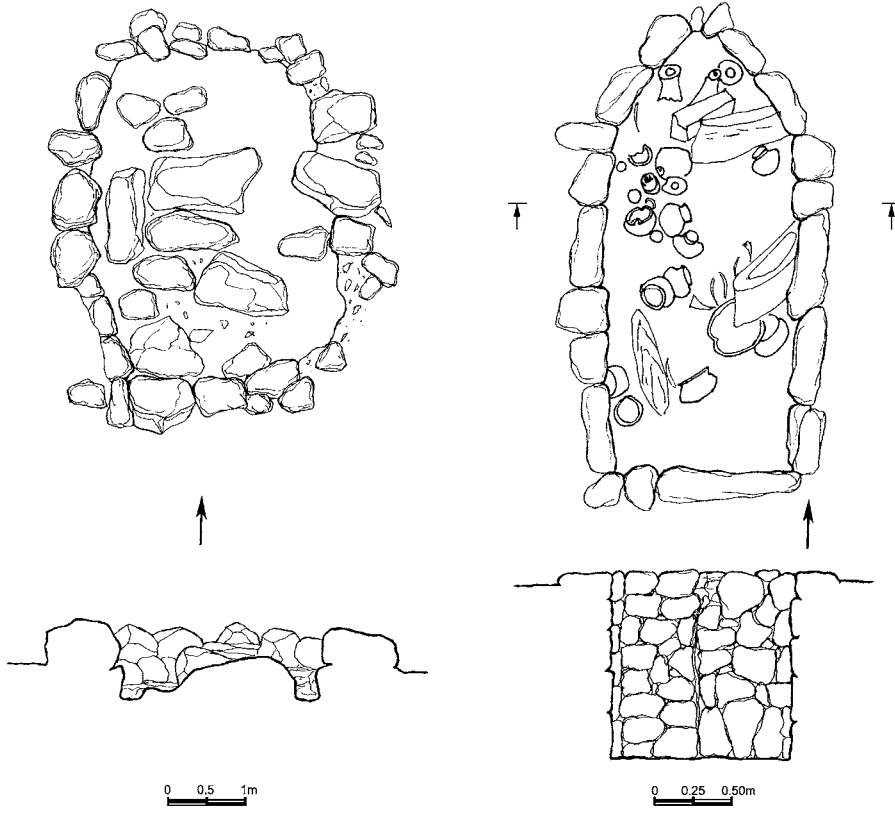

Աղյուսակ 154

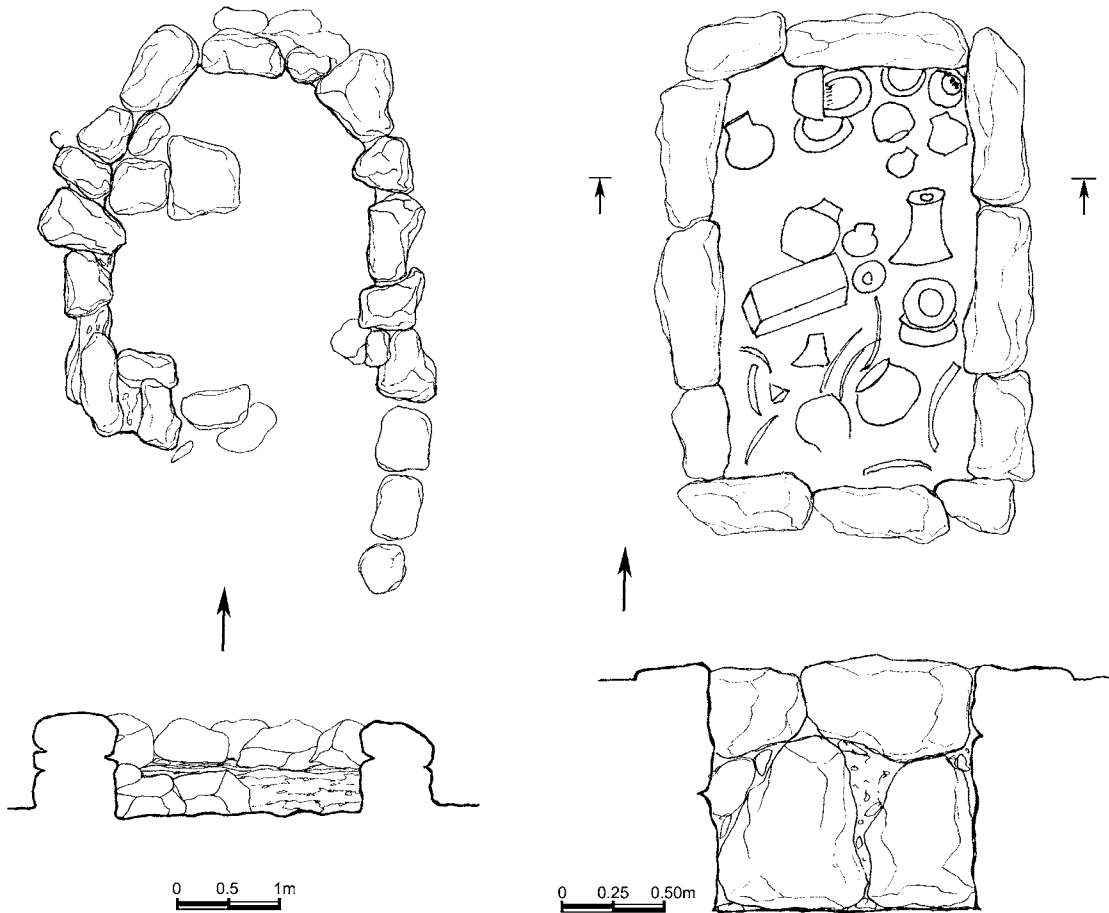

Աղյուսակ 155

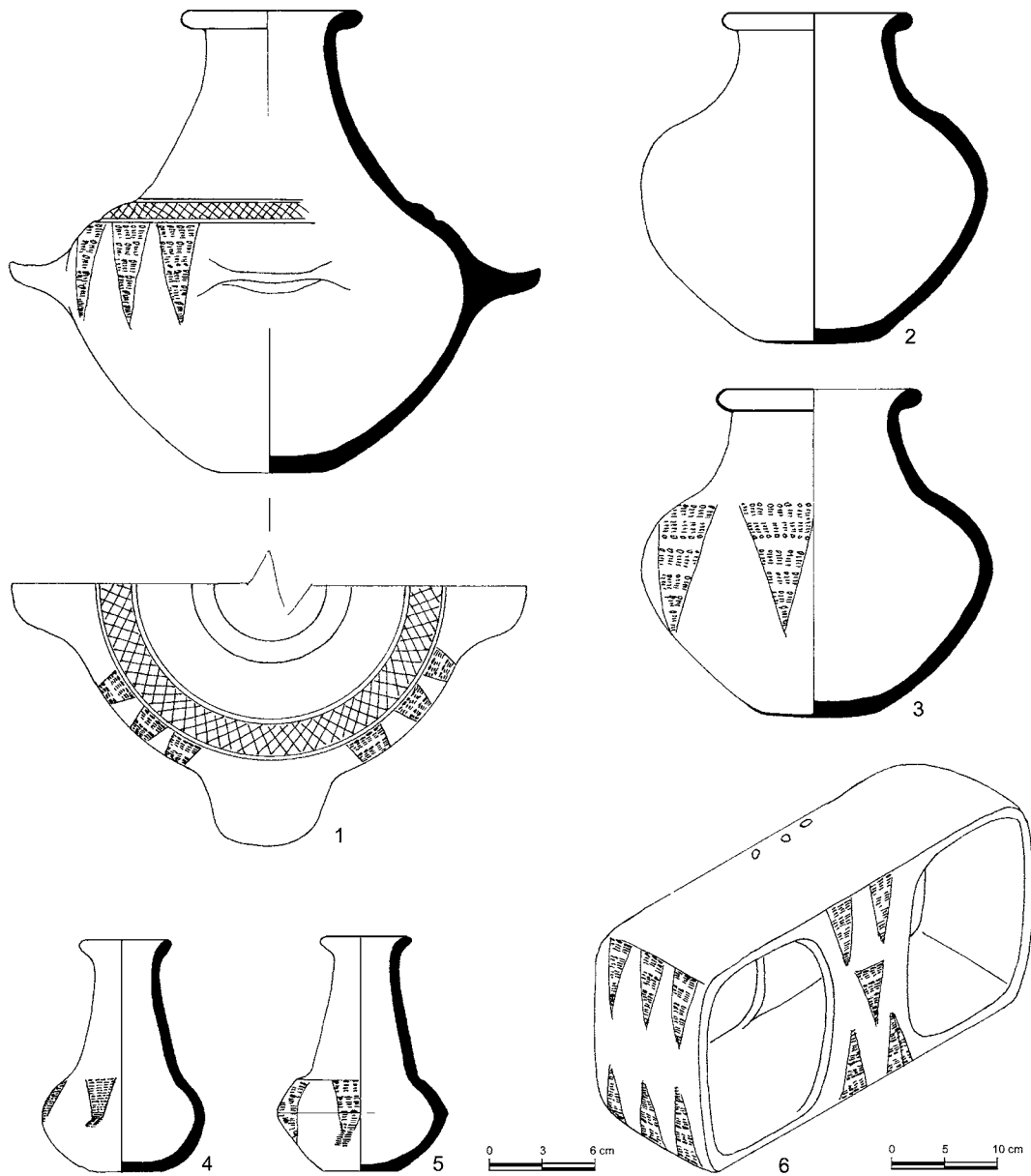

Աղյուսակ 156

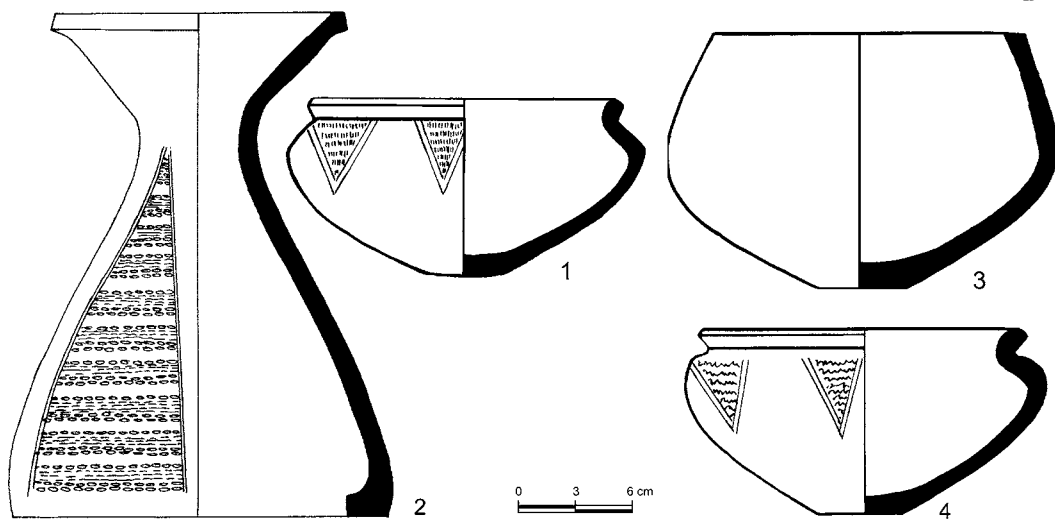

Աղյուսակ 157

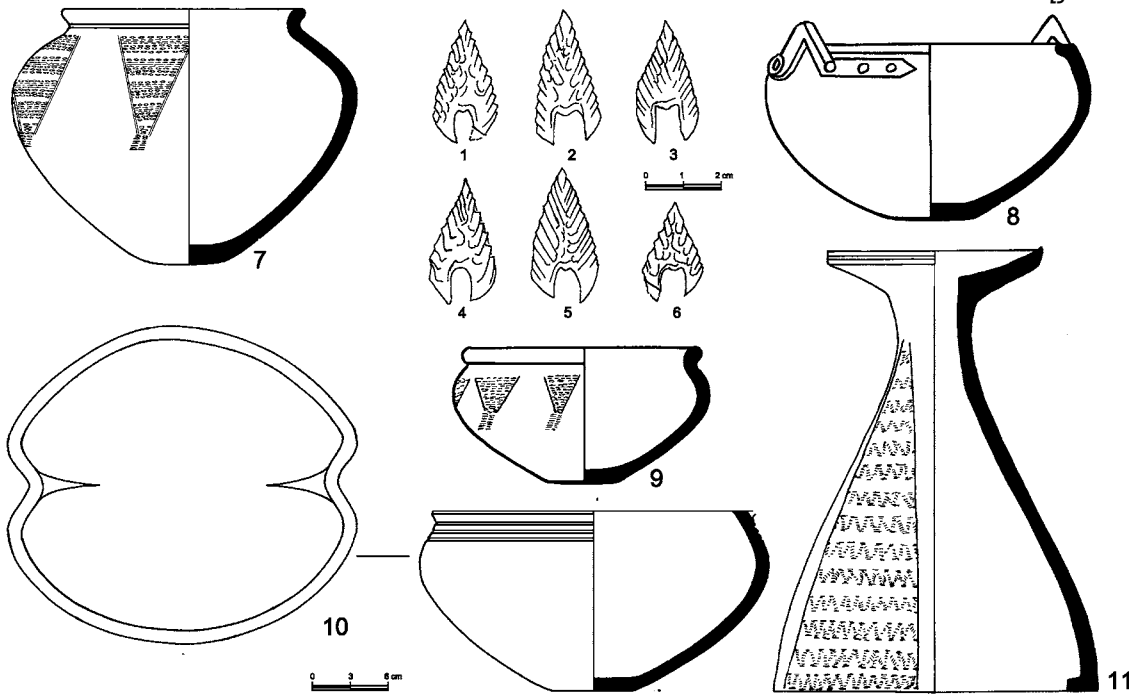

Աղյուսակ 158

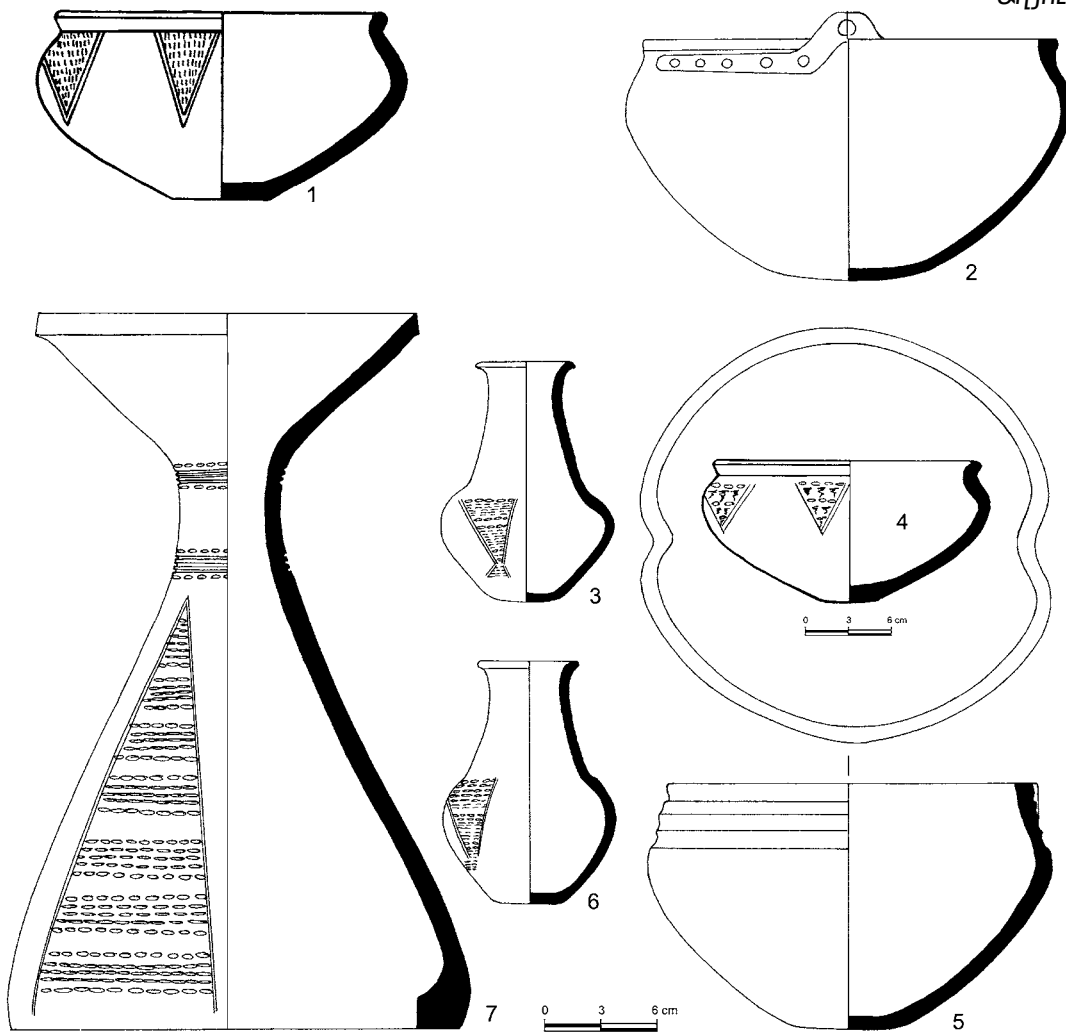

Աղյուսակ 159

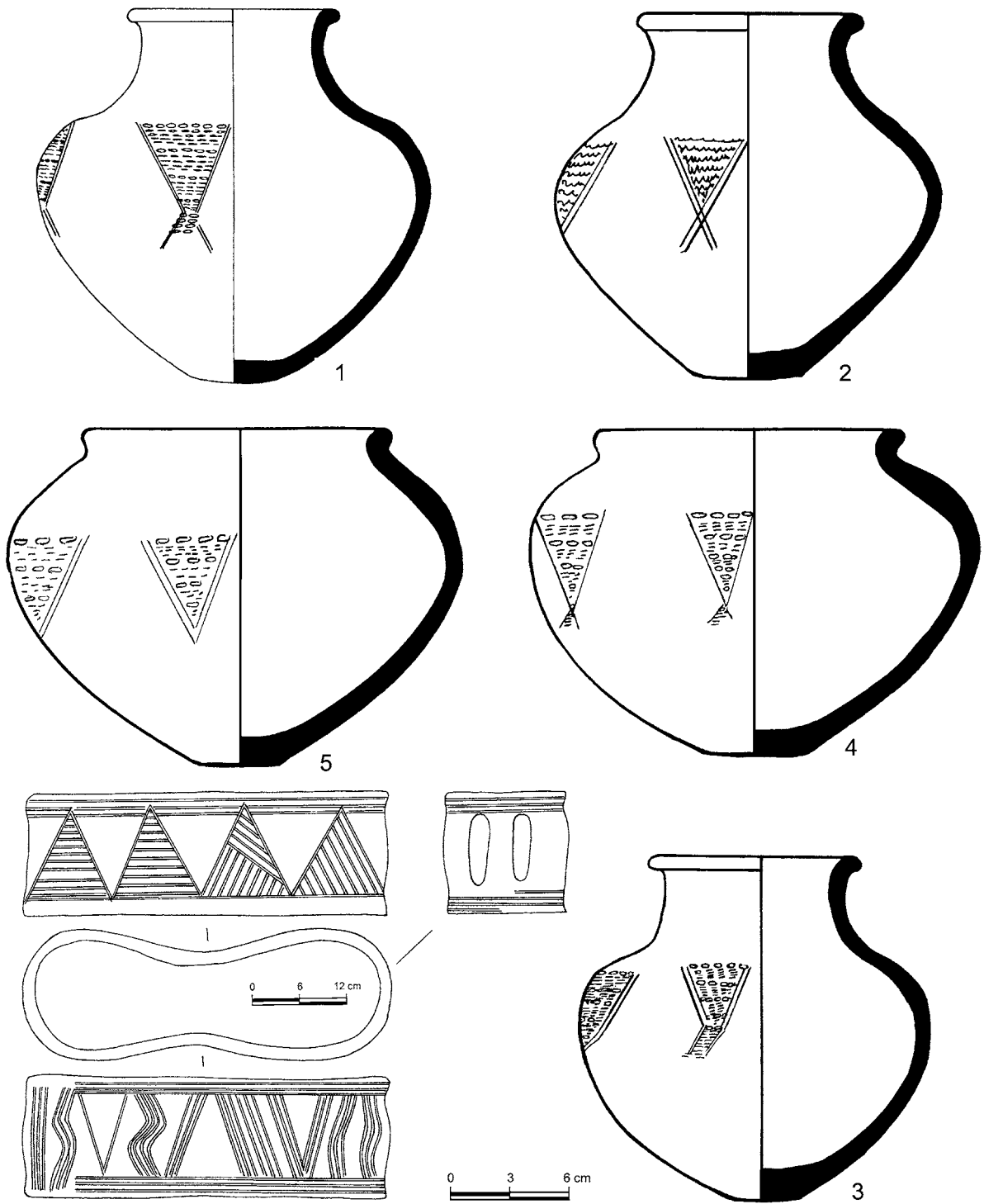

Աղյուսակ 160

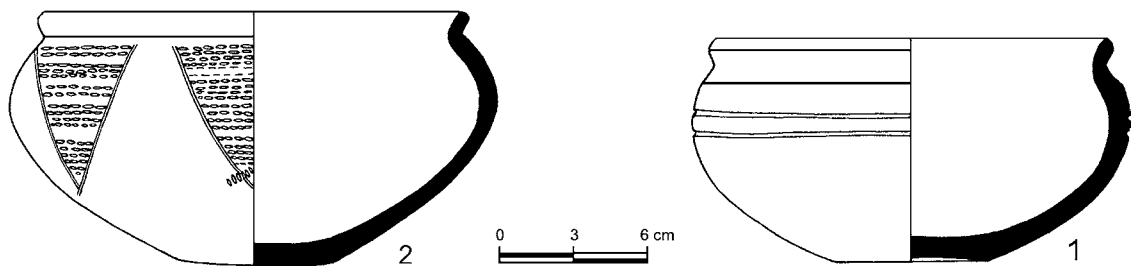

Աղյուսակ 161

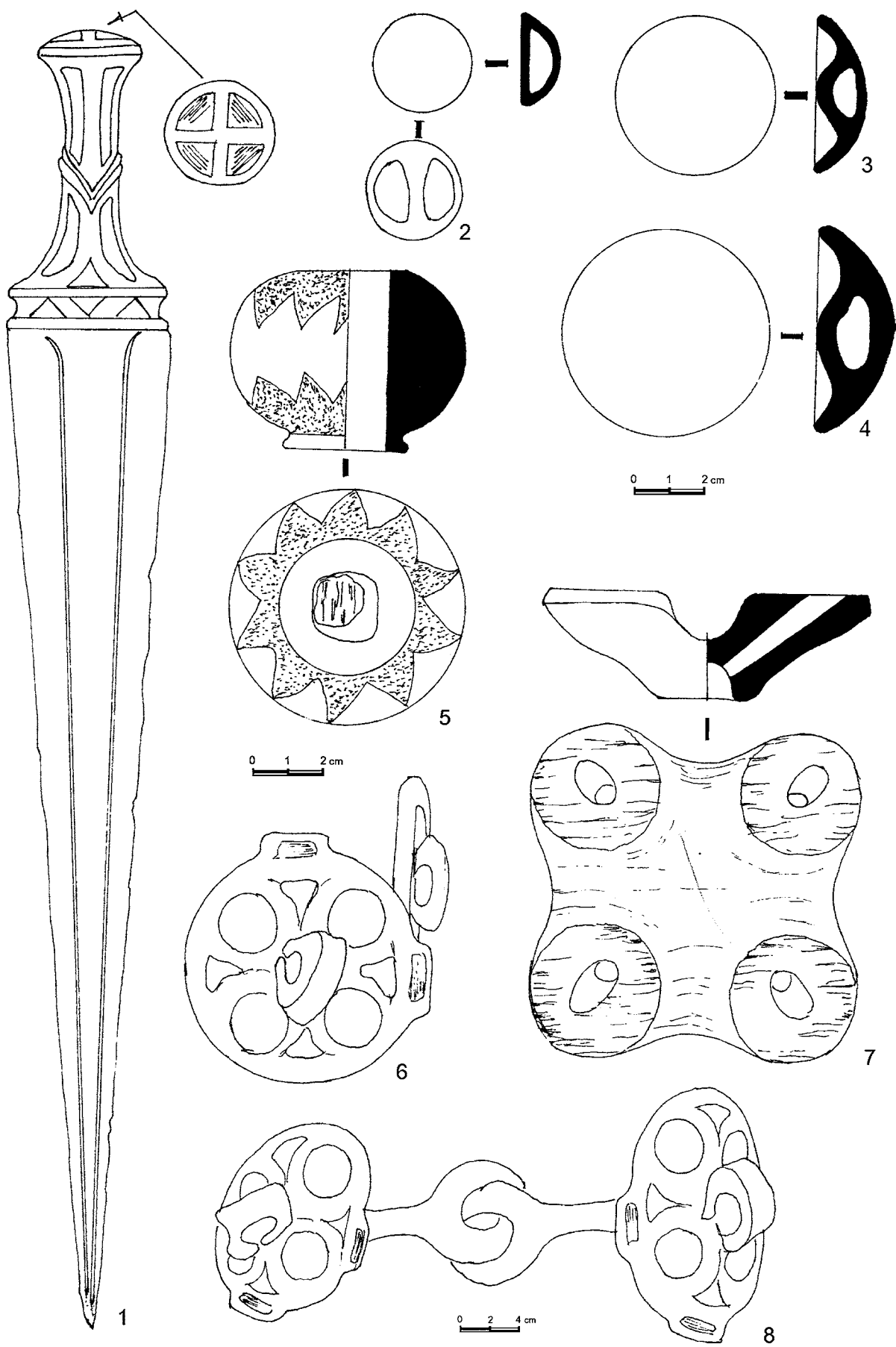

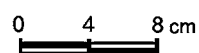
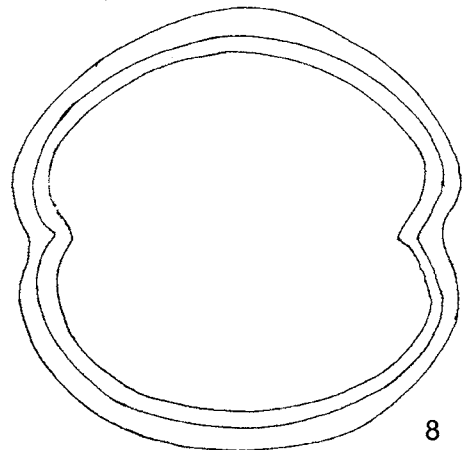
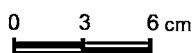
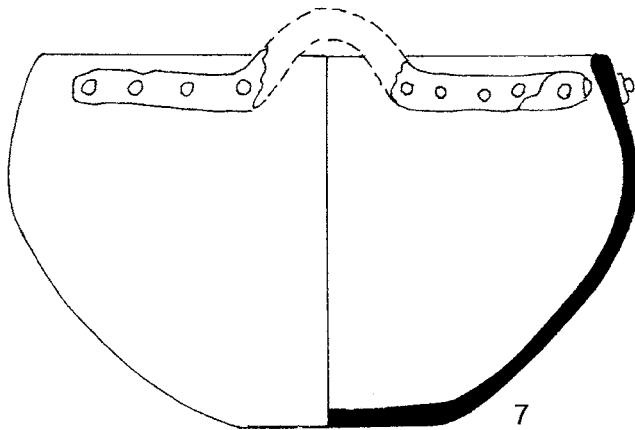
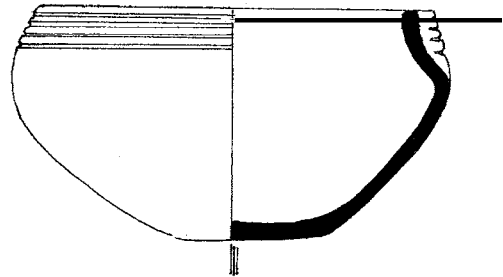
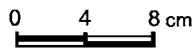
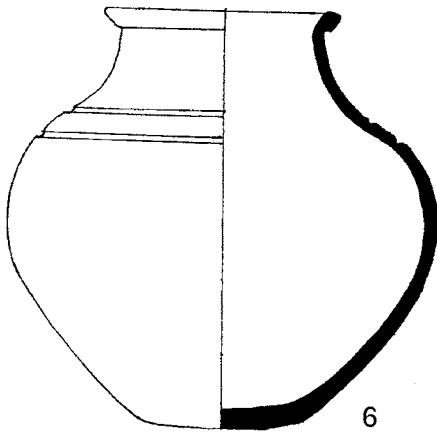
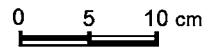
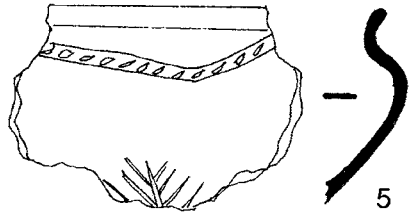
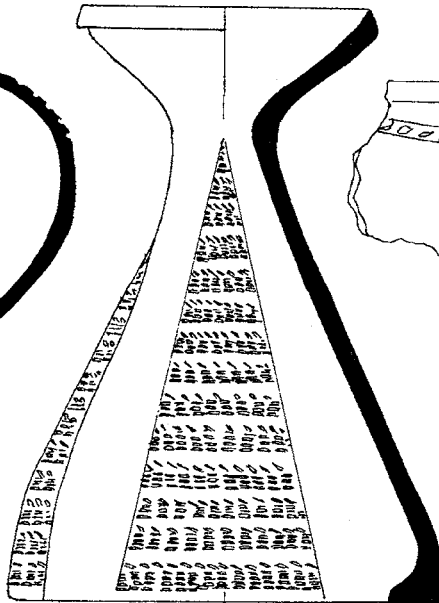
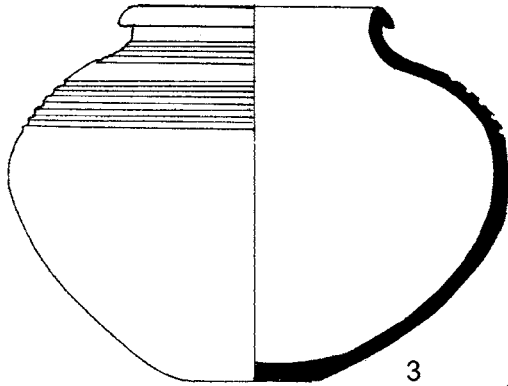
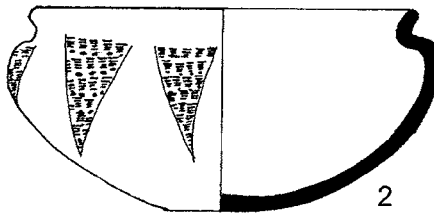
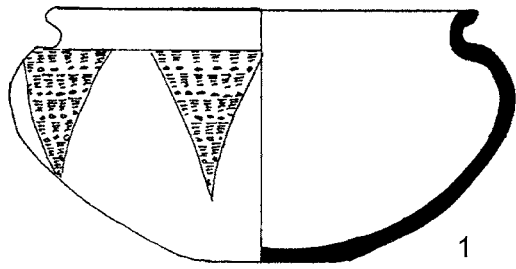

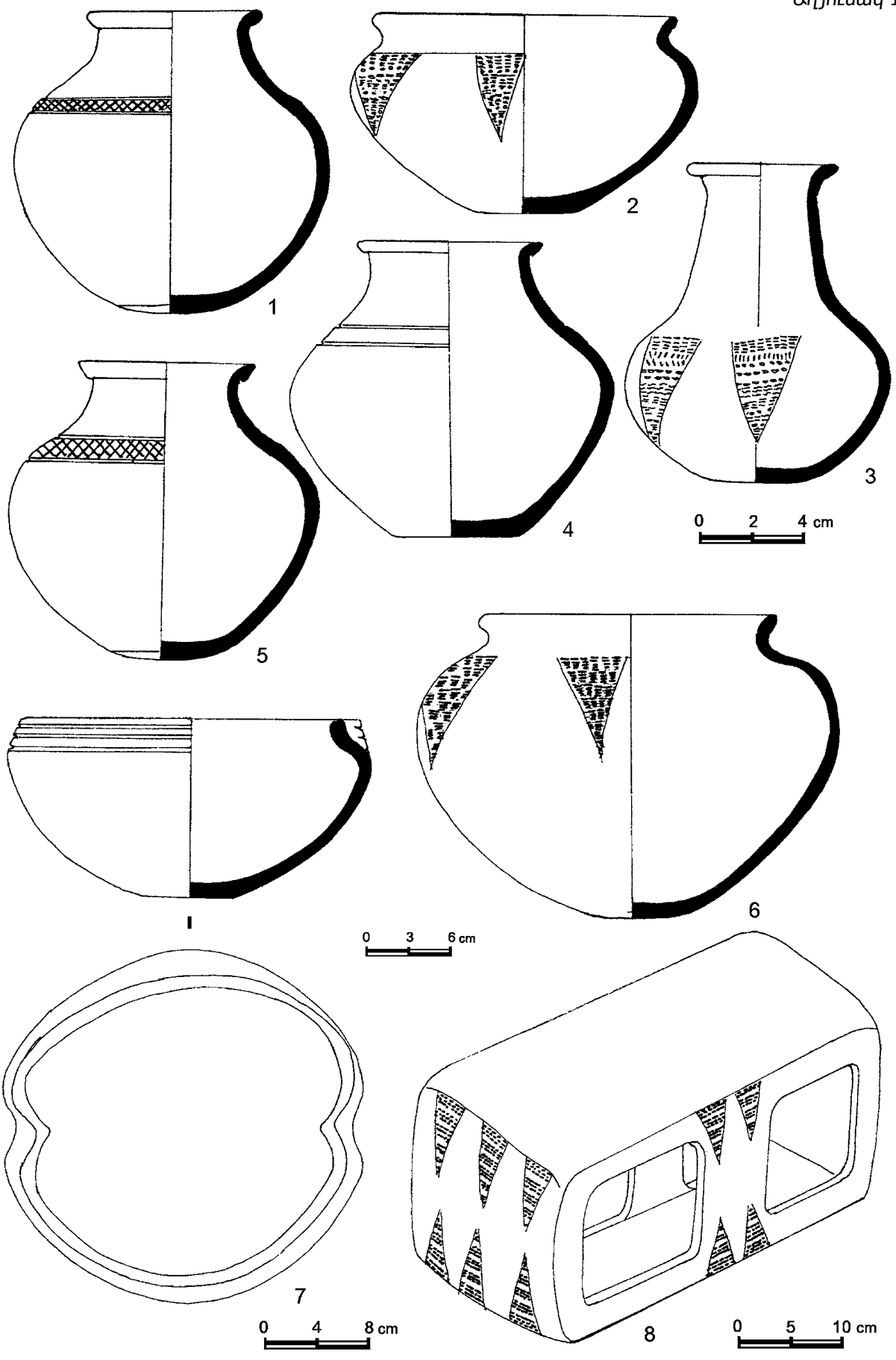

Աղյուսակ 164

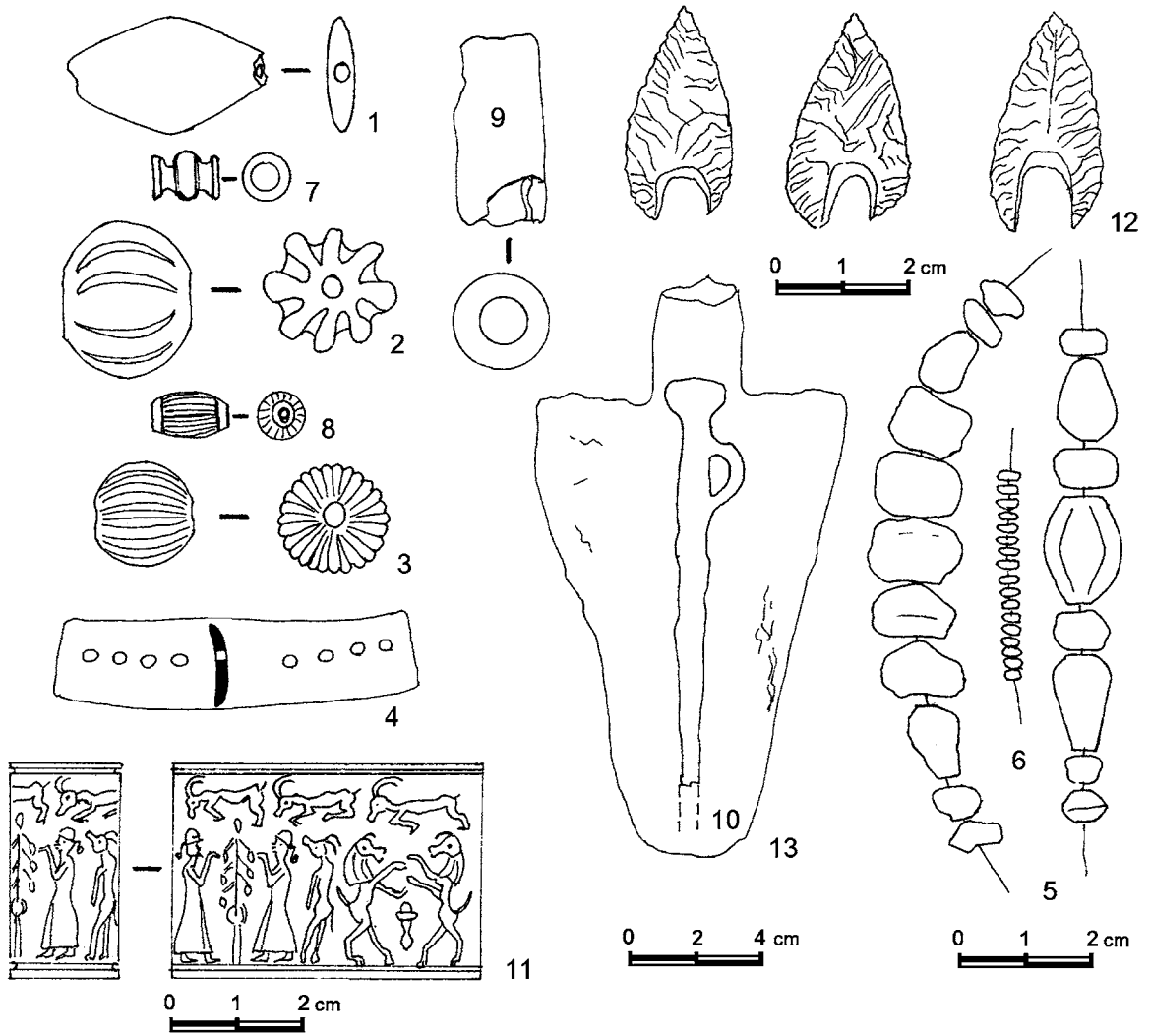

Աղյուսակ 165

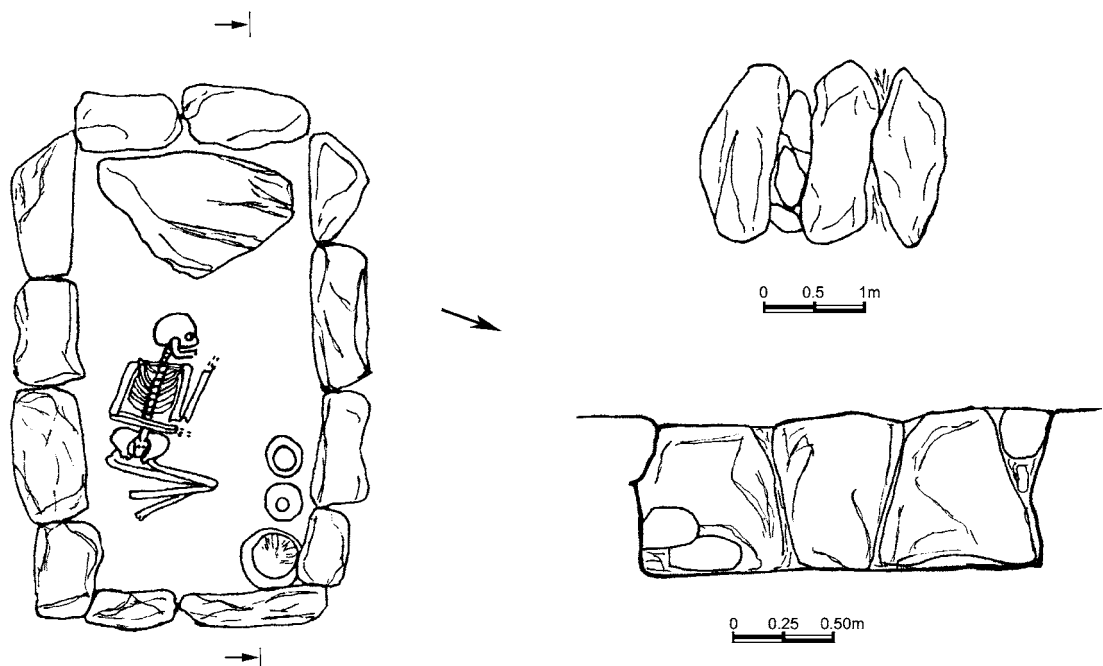

Աղյուսակ 166

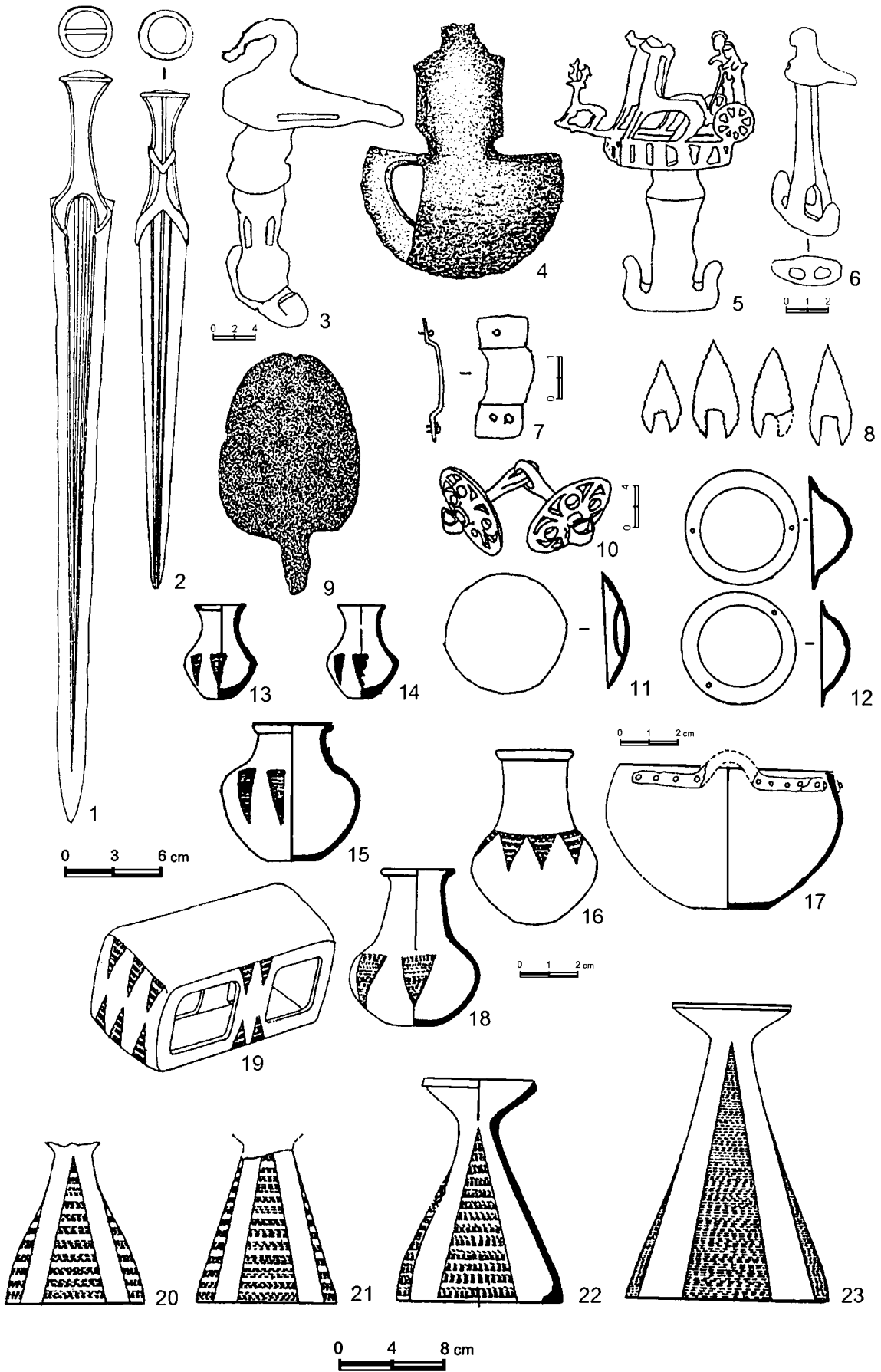

Աղյուսակ 167

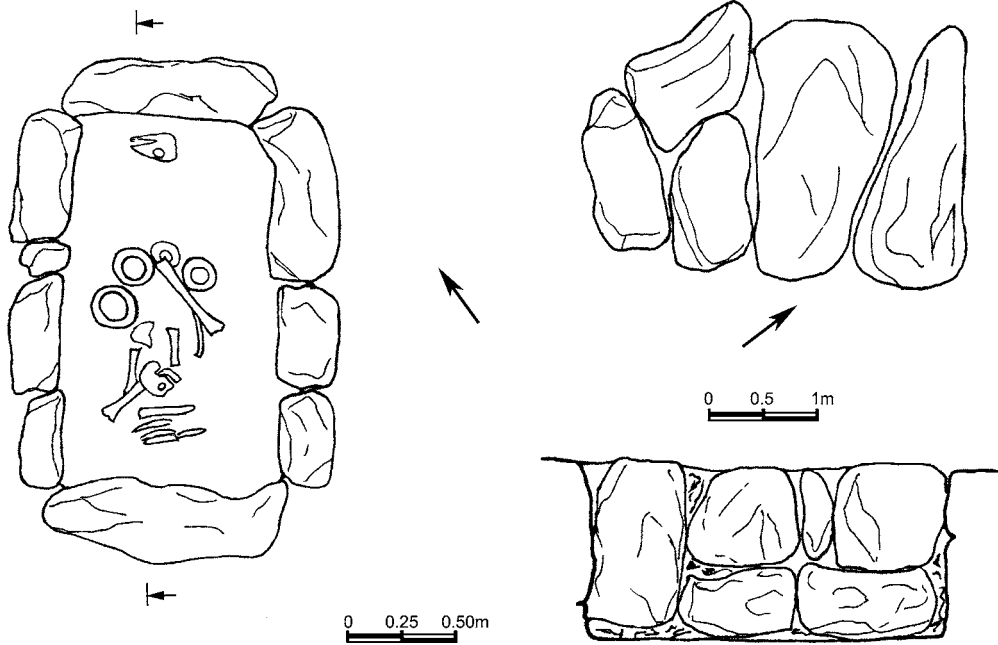

Աղյուսակ 168

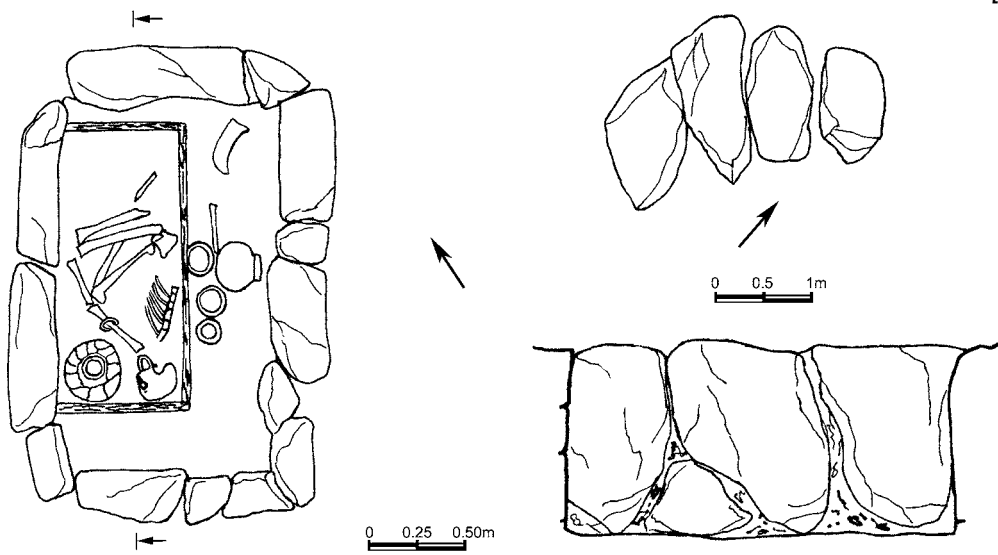

Աղյուսակ 169

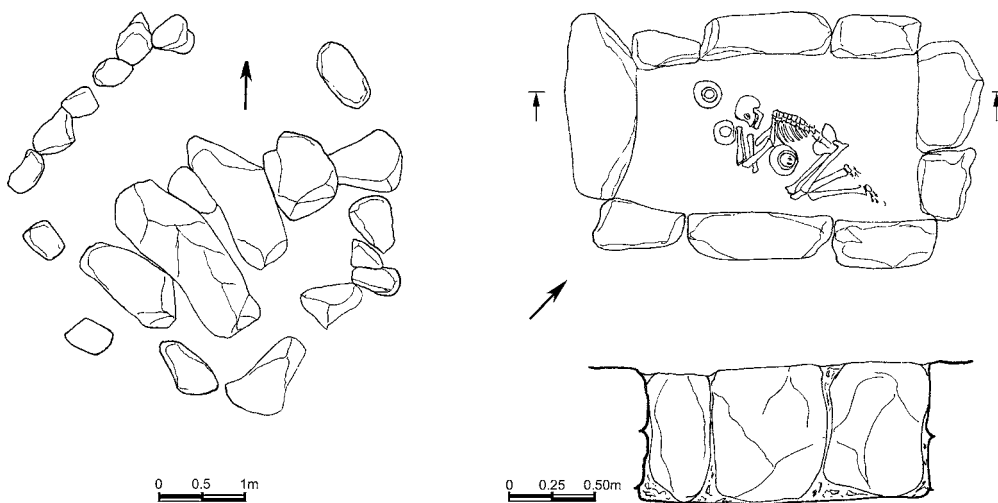

Աղյուսակ 170

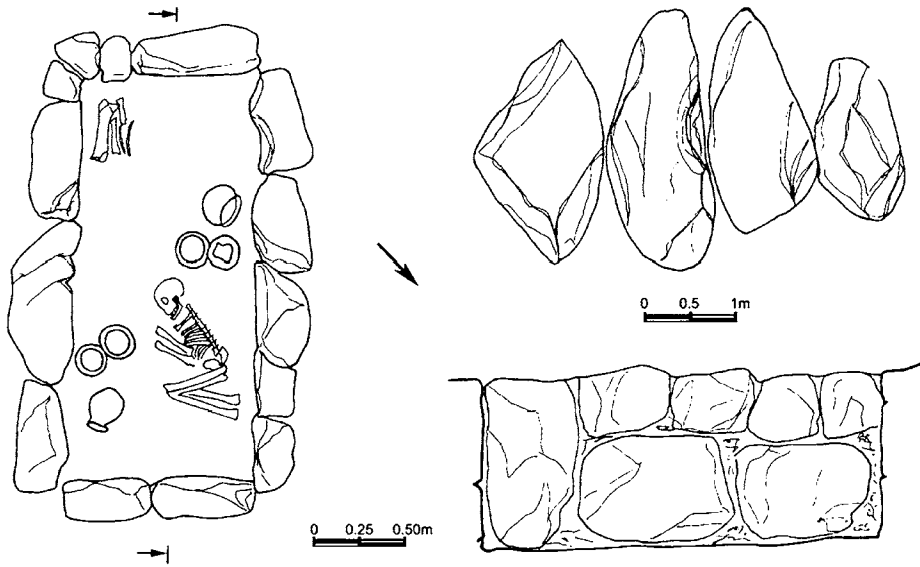

Աղյուսակ 171

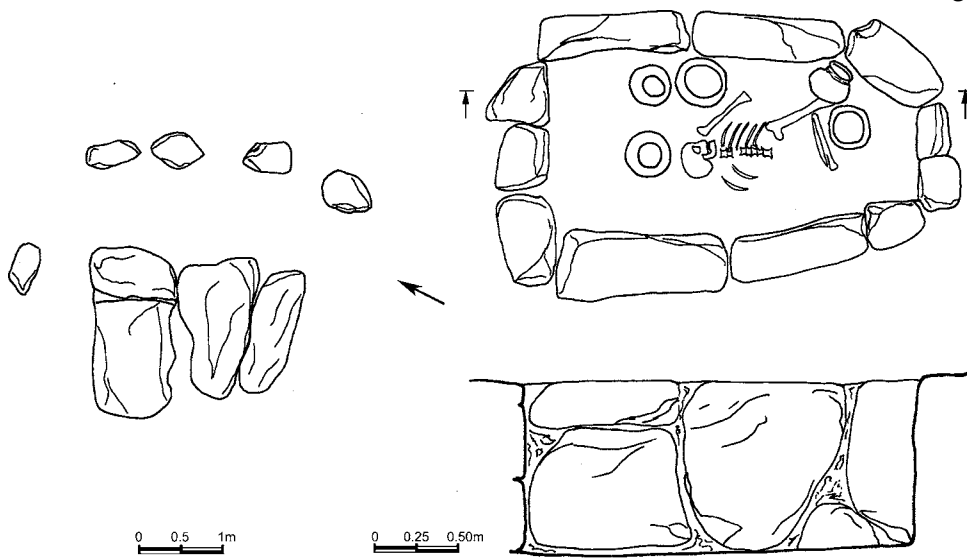

Աղյուսակ 172

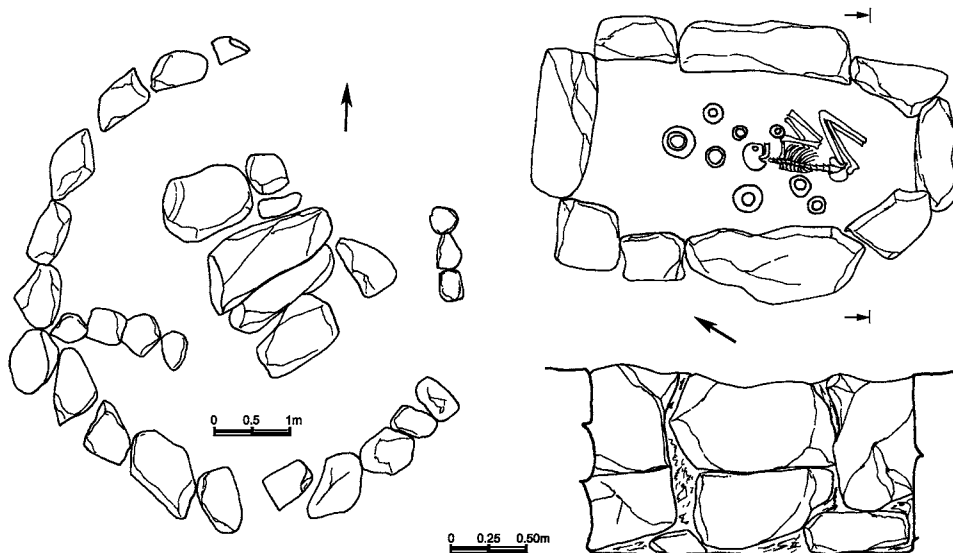

Աղյուսակ 173

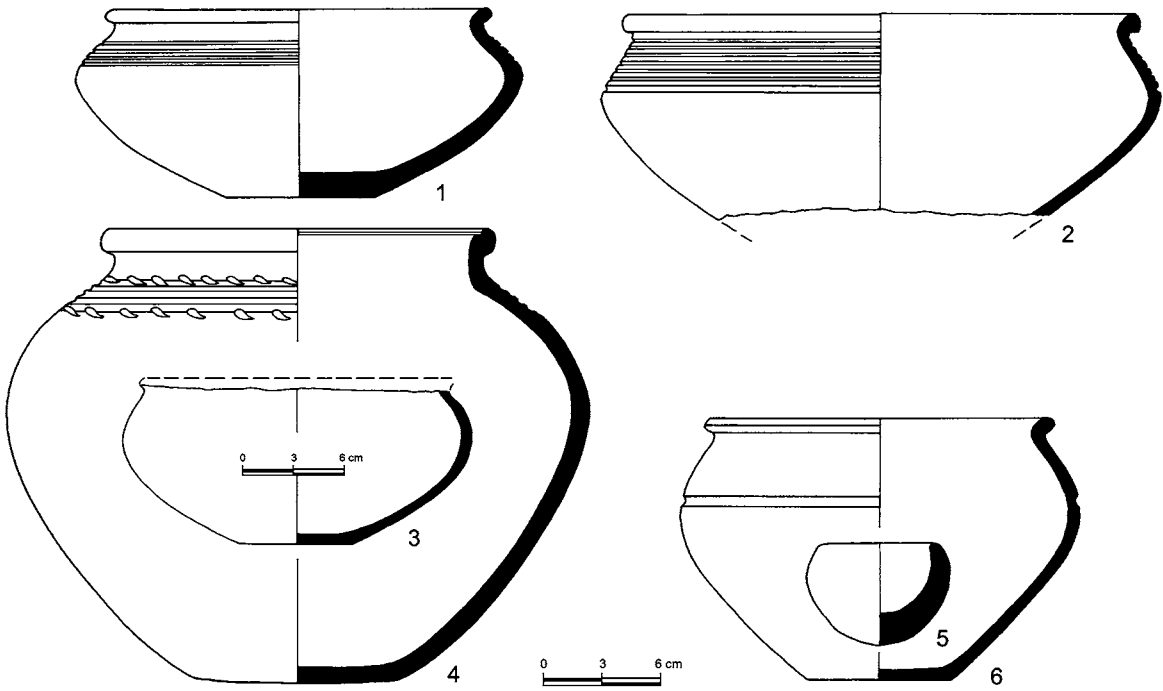

Աղյուսակ 174

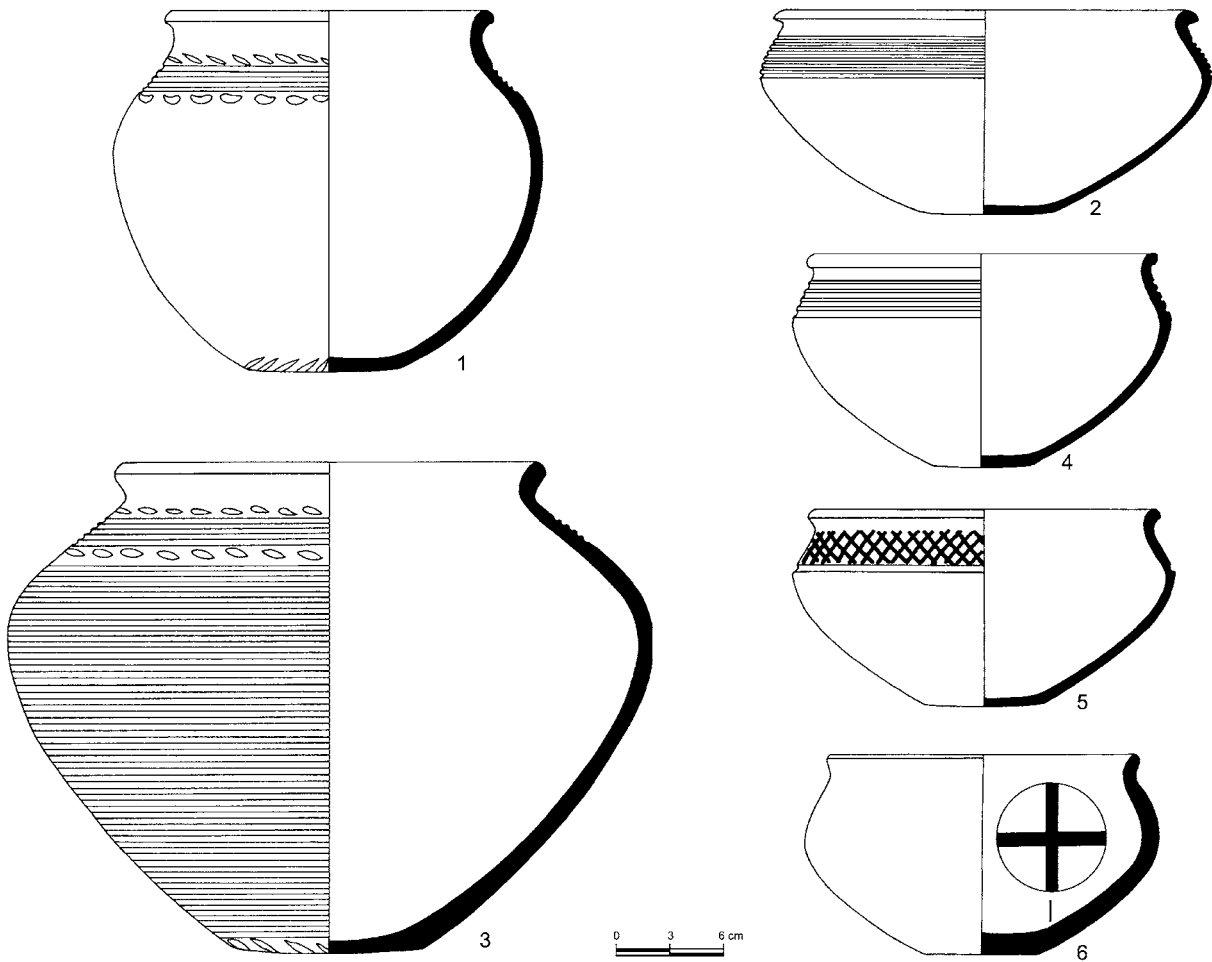

Աղյուսակ 175

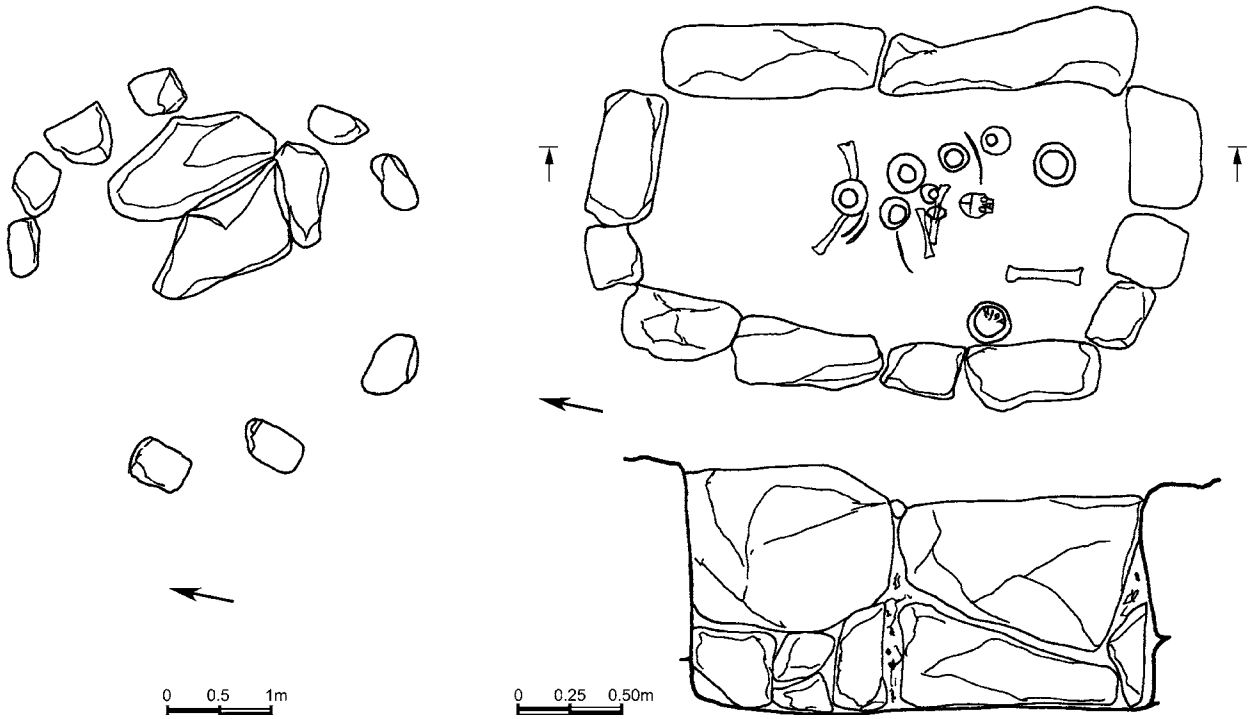

Աղյուսակ 176

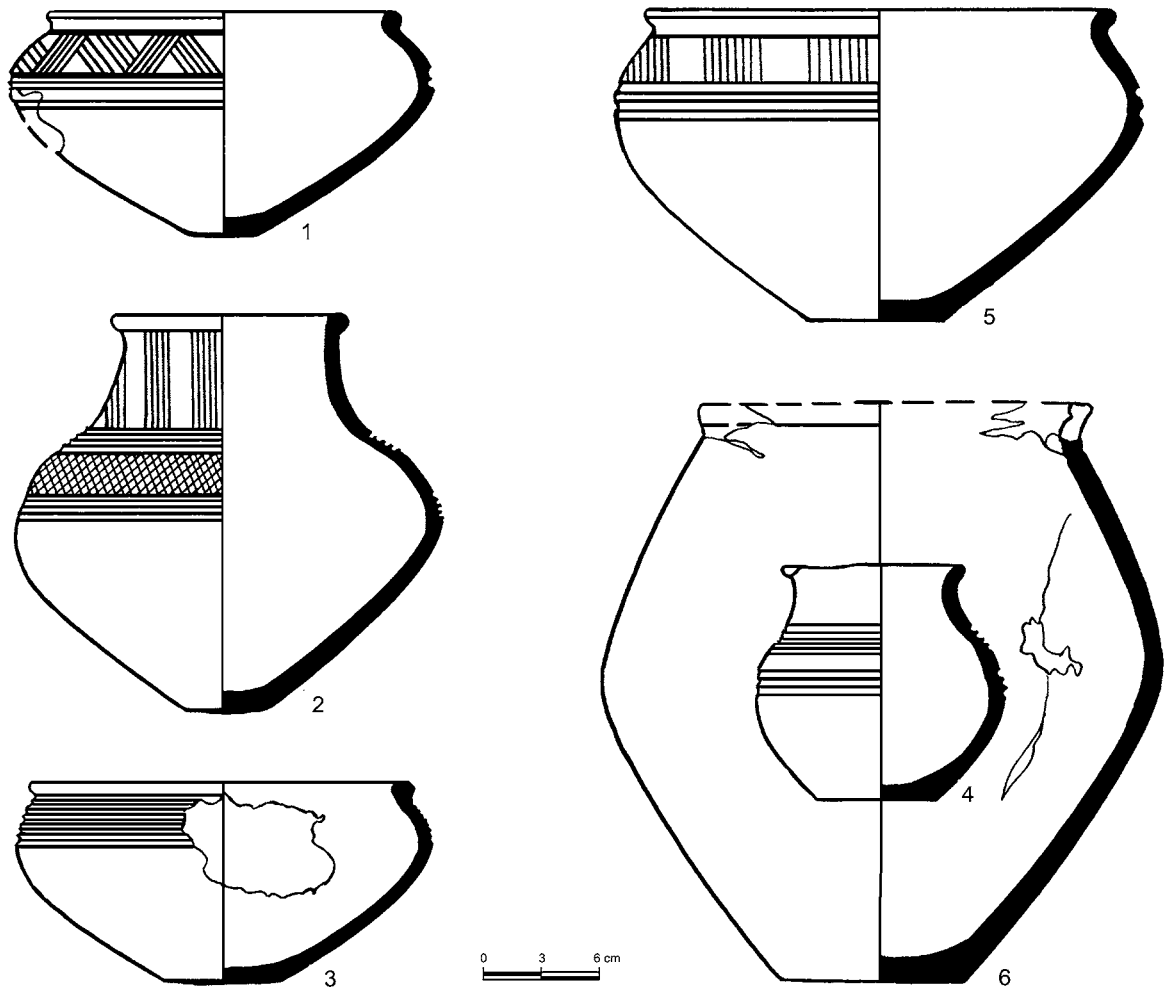

Աղյուսակ 177

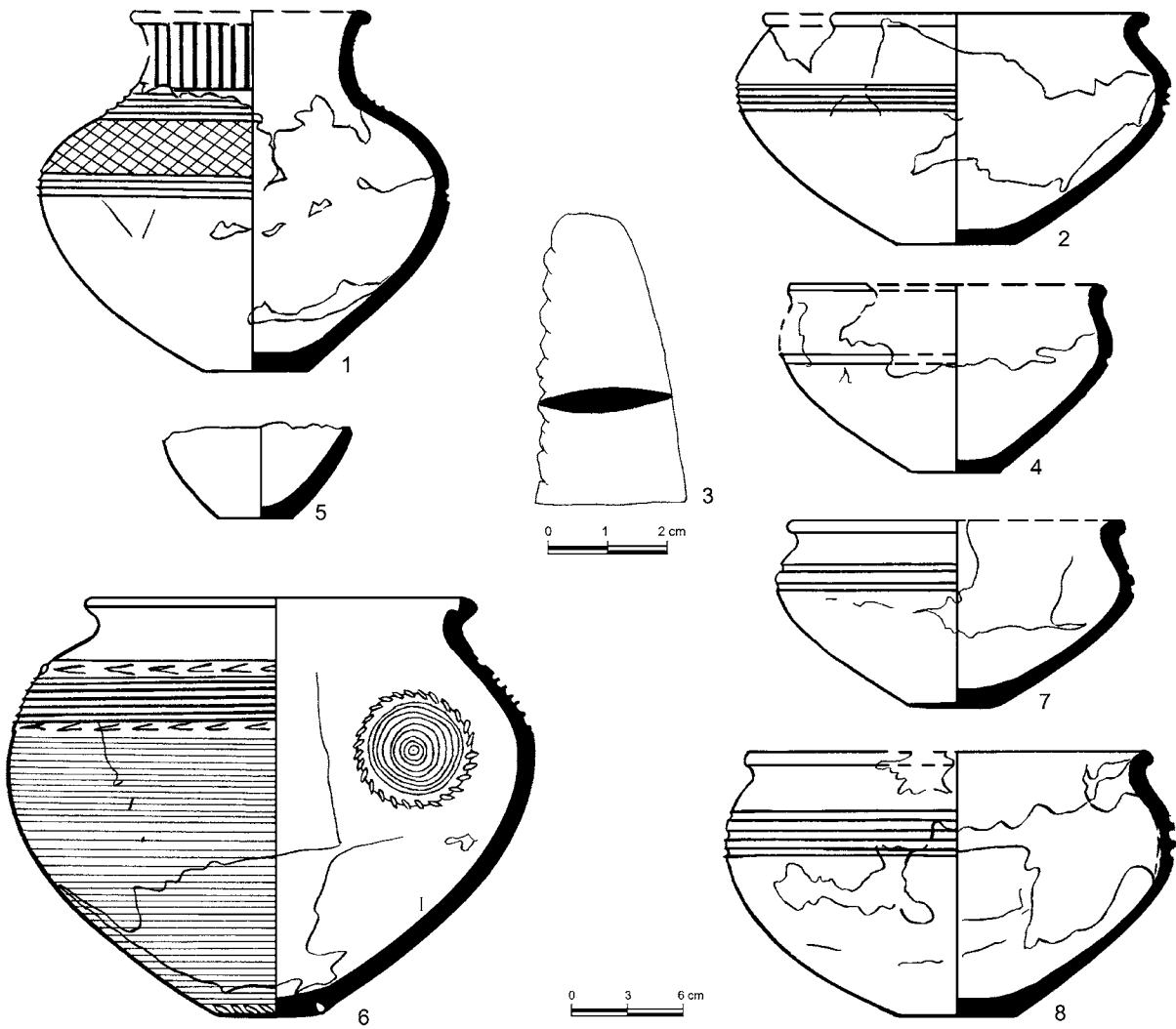

Աղյուսակ 178

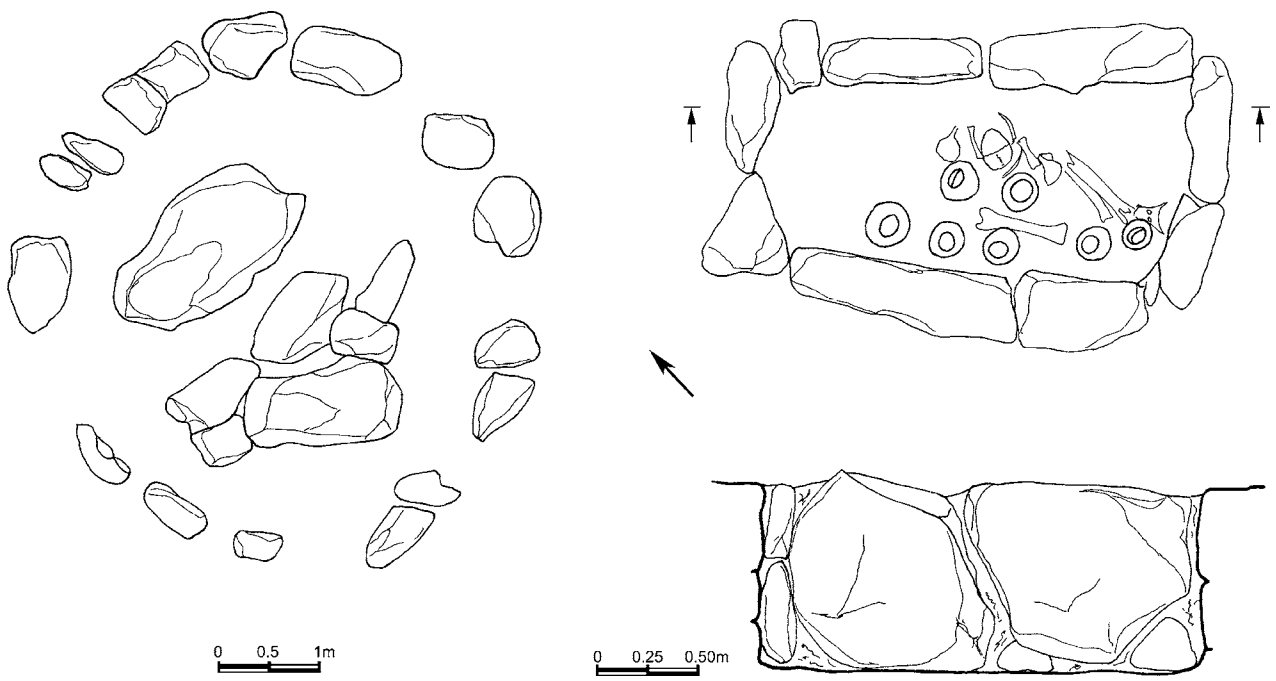

Աղյուսակ 179

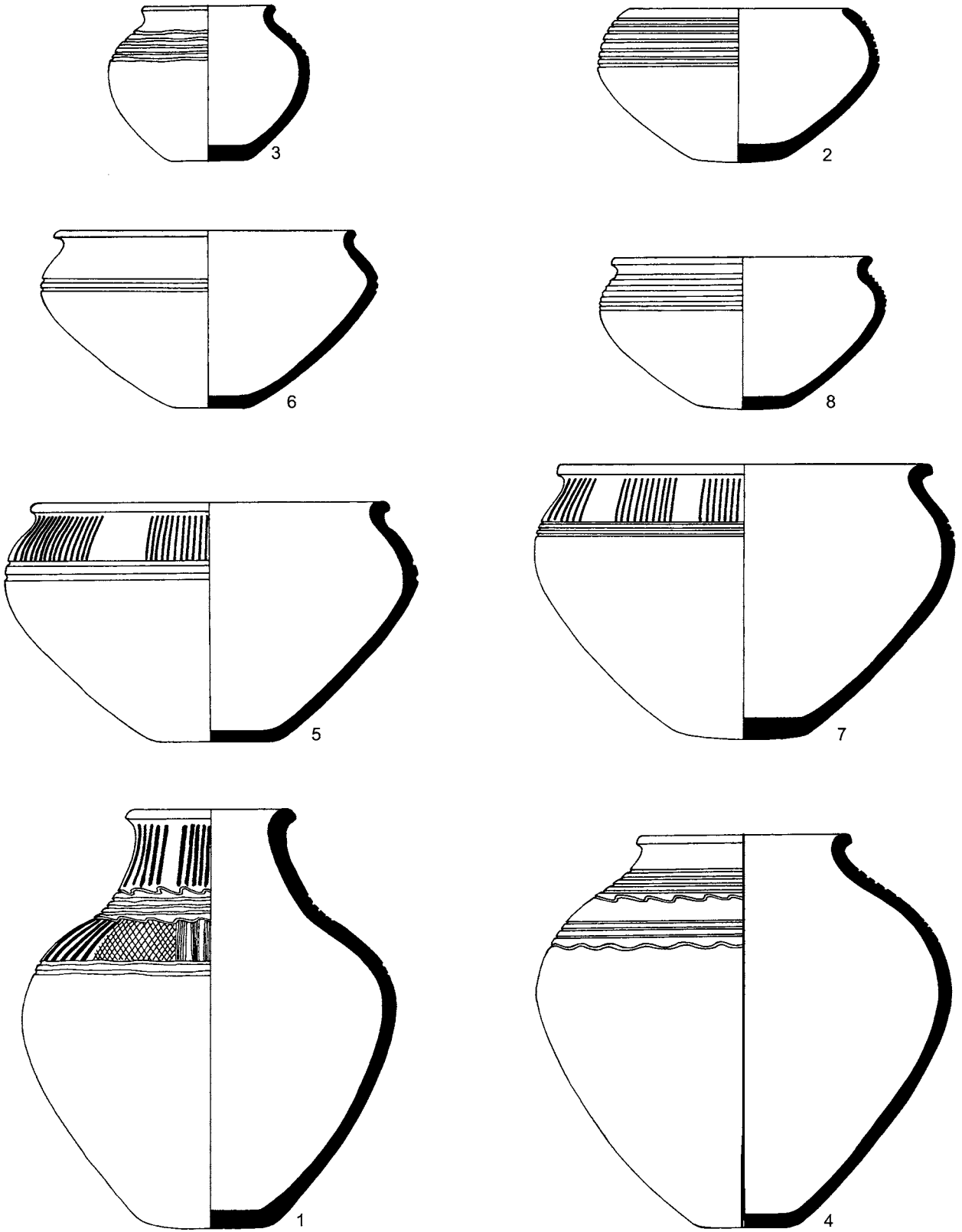

0 3 6 cm

Աղյուսակ 180

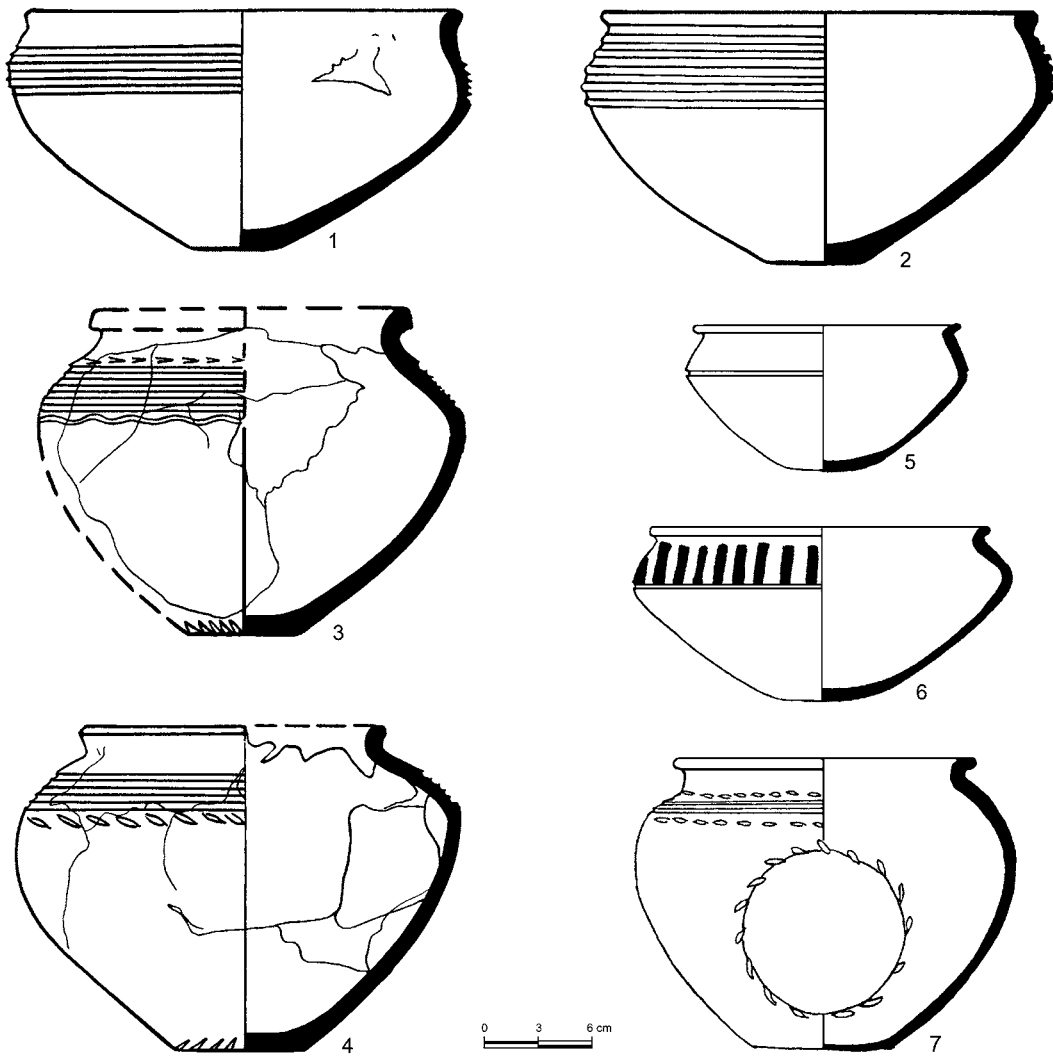

Աղյուսակ 181

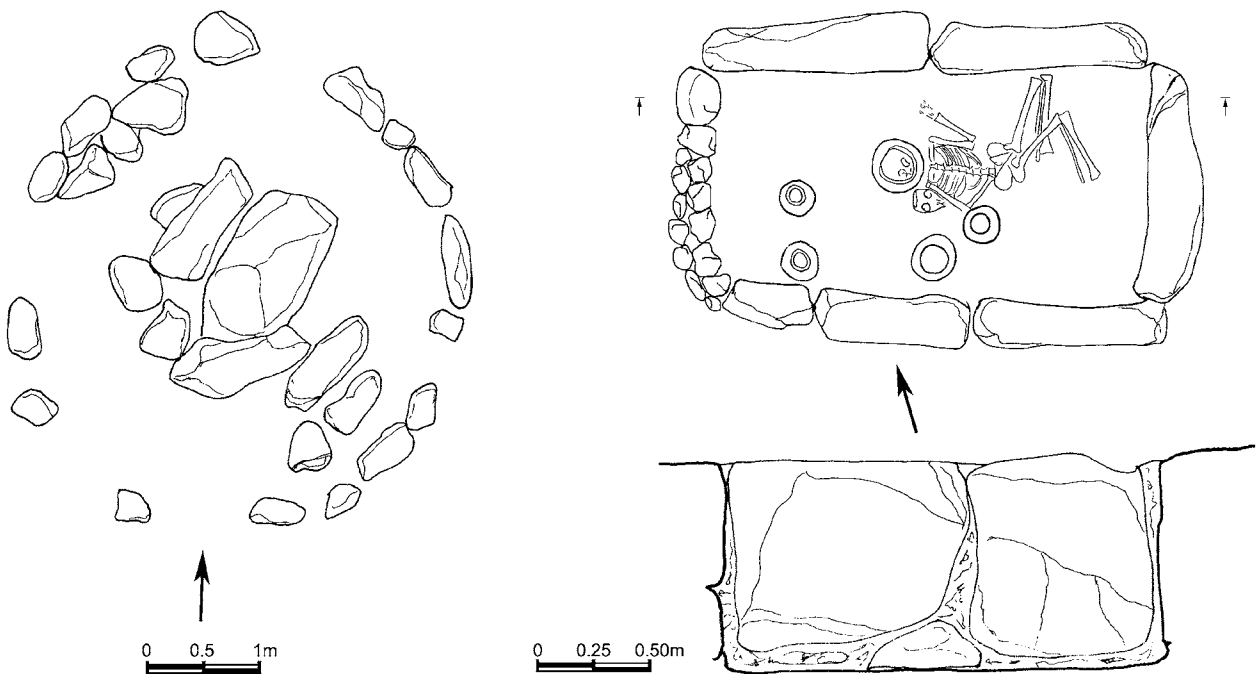

Աղյուսակ 182

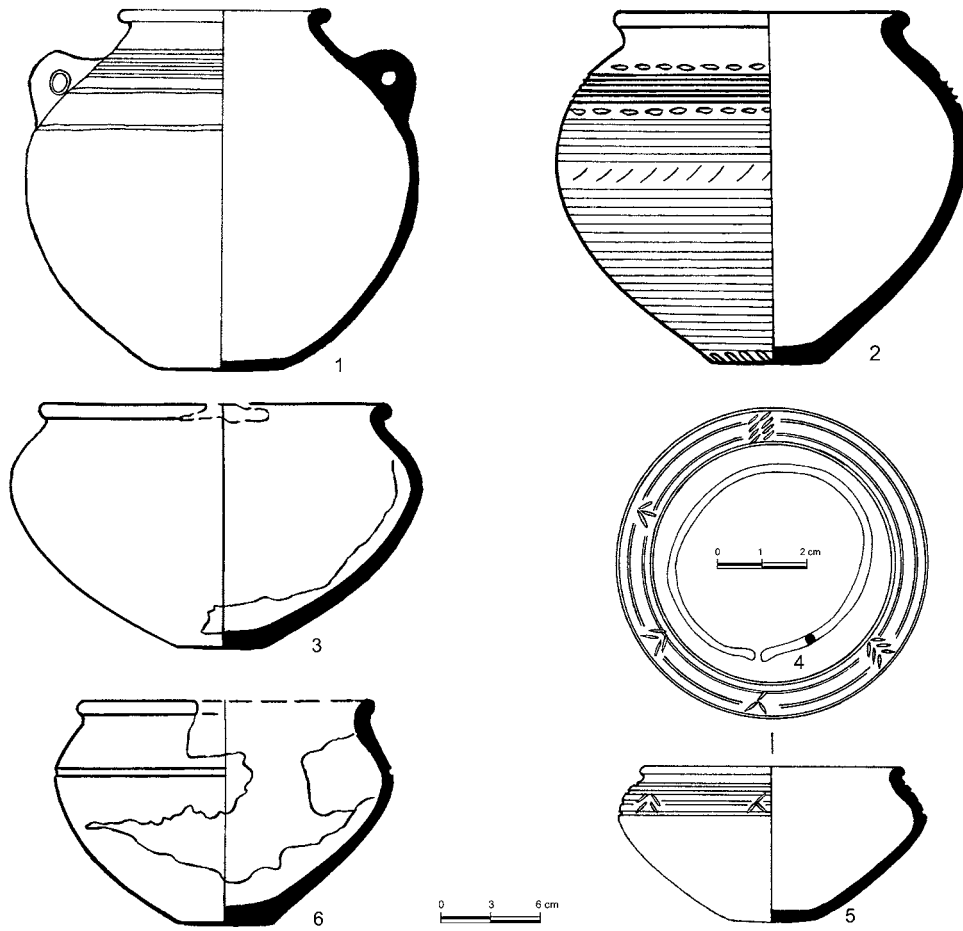

Աղյուսակ 183

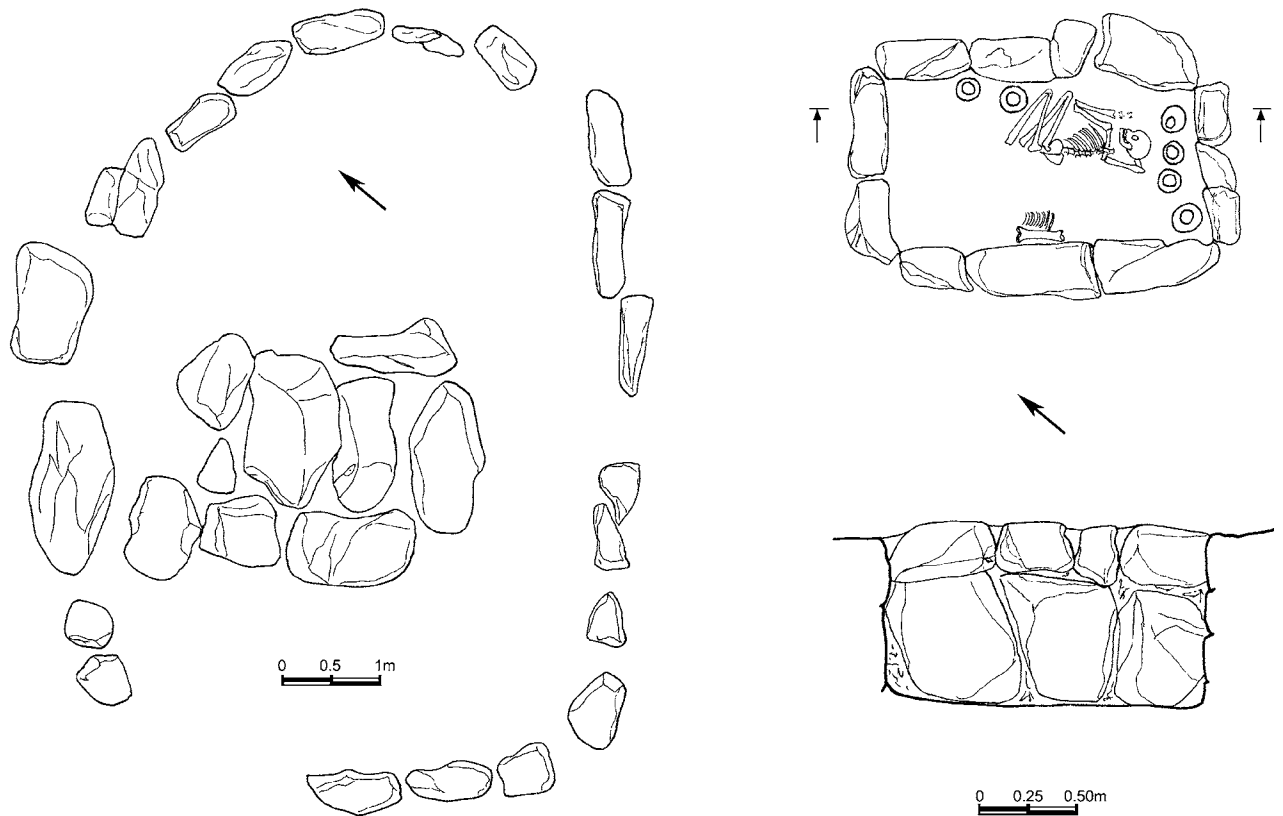

Աղյուսակ 184

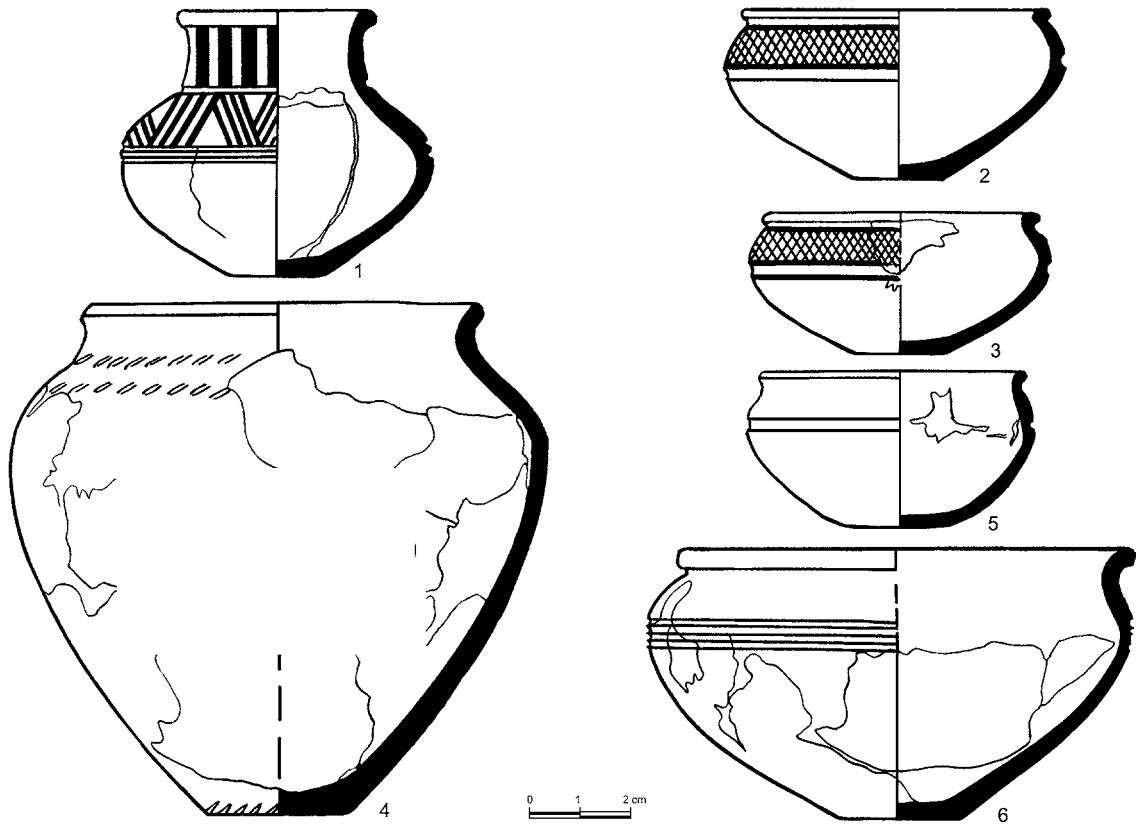

Աղյուսակ 185

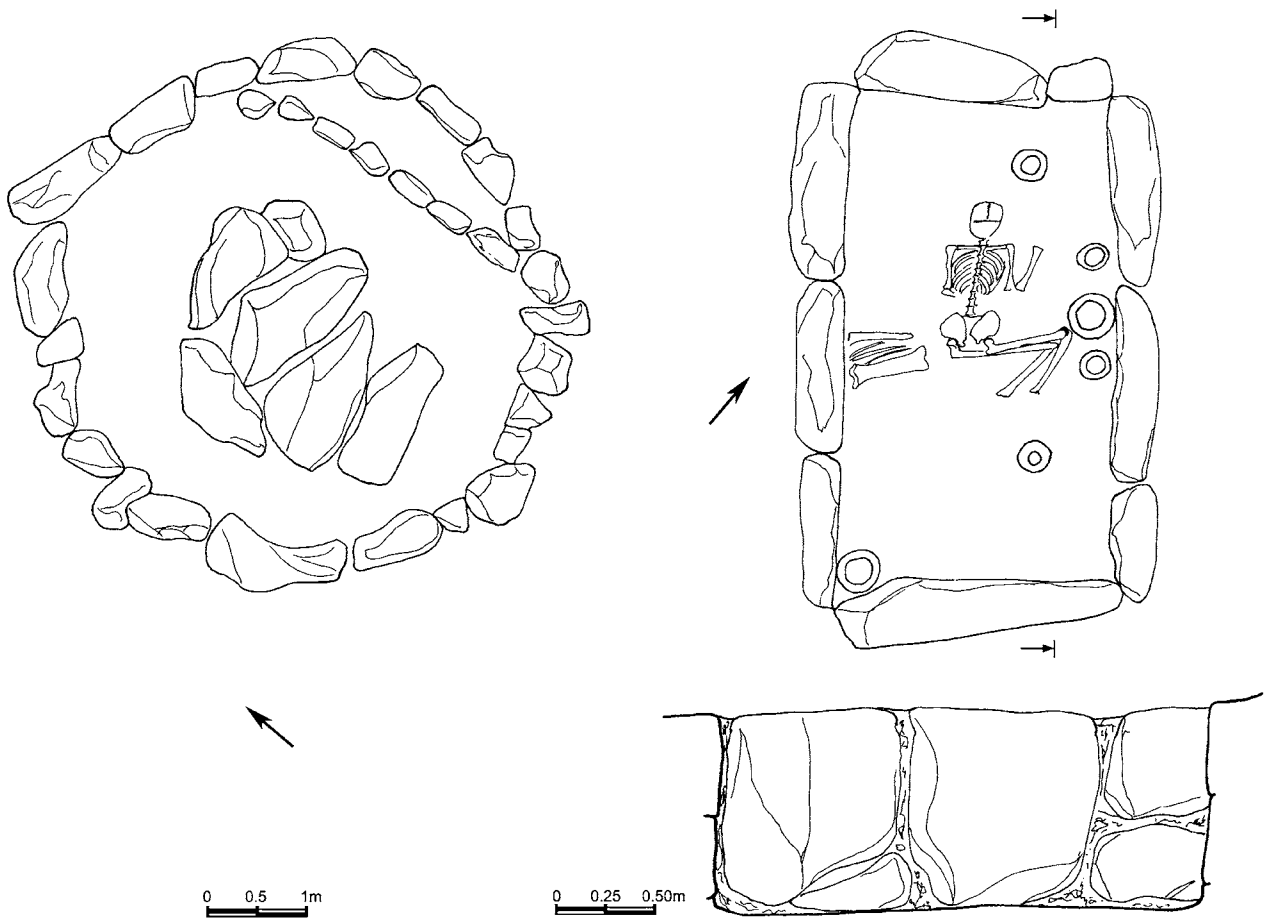

Աղյուսակ 186

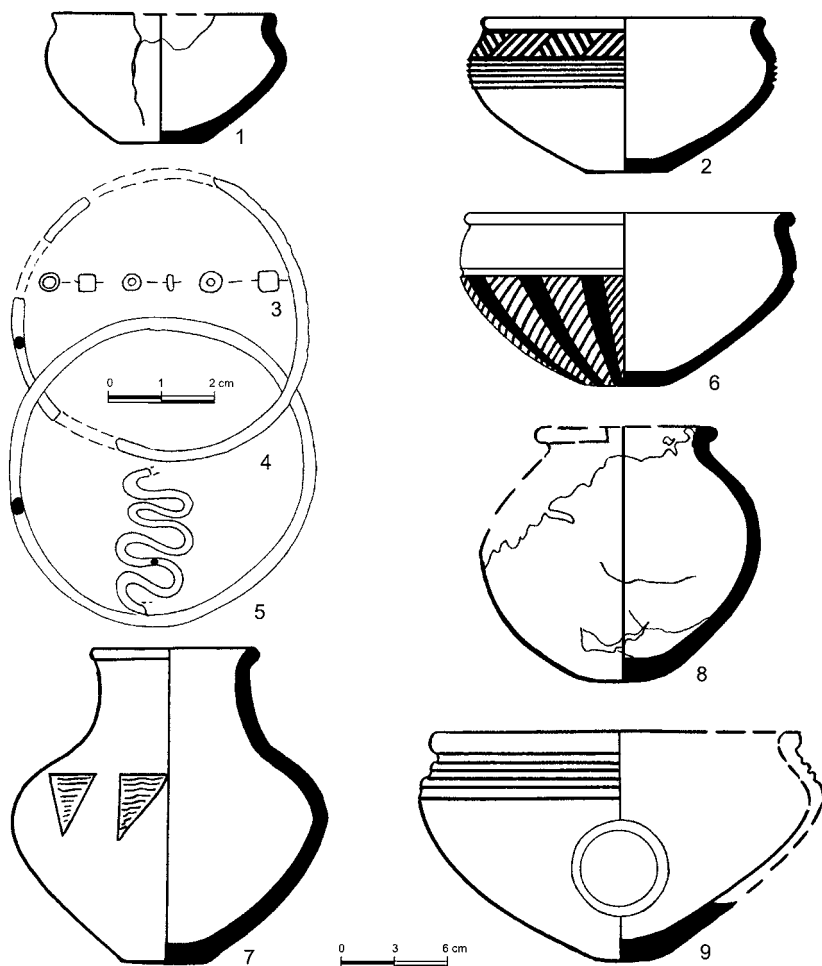

Աղյուսակ 187

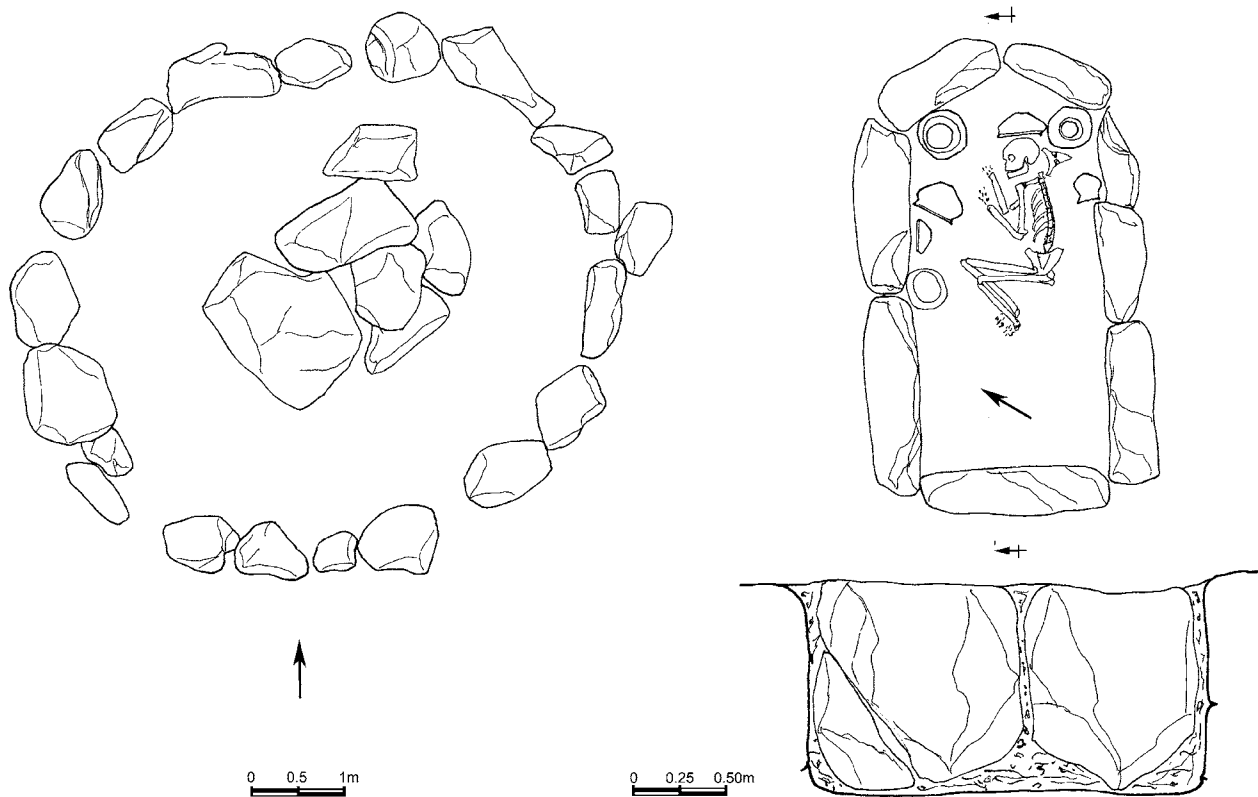

Աղյուսակ 188

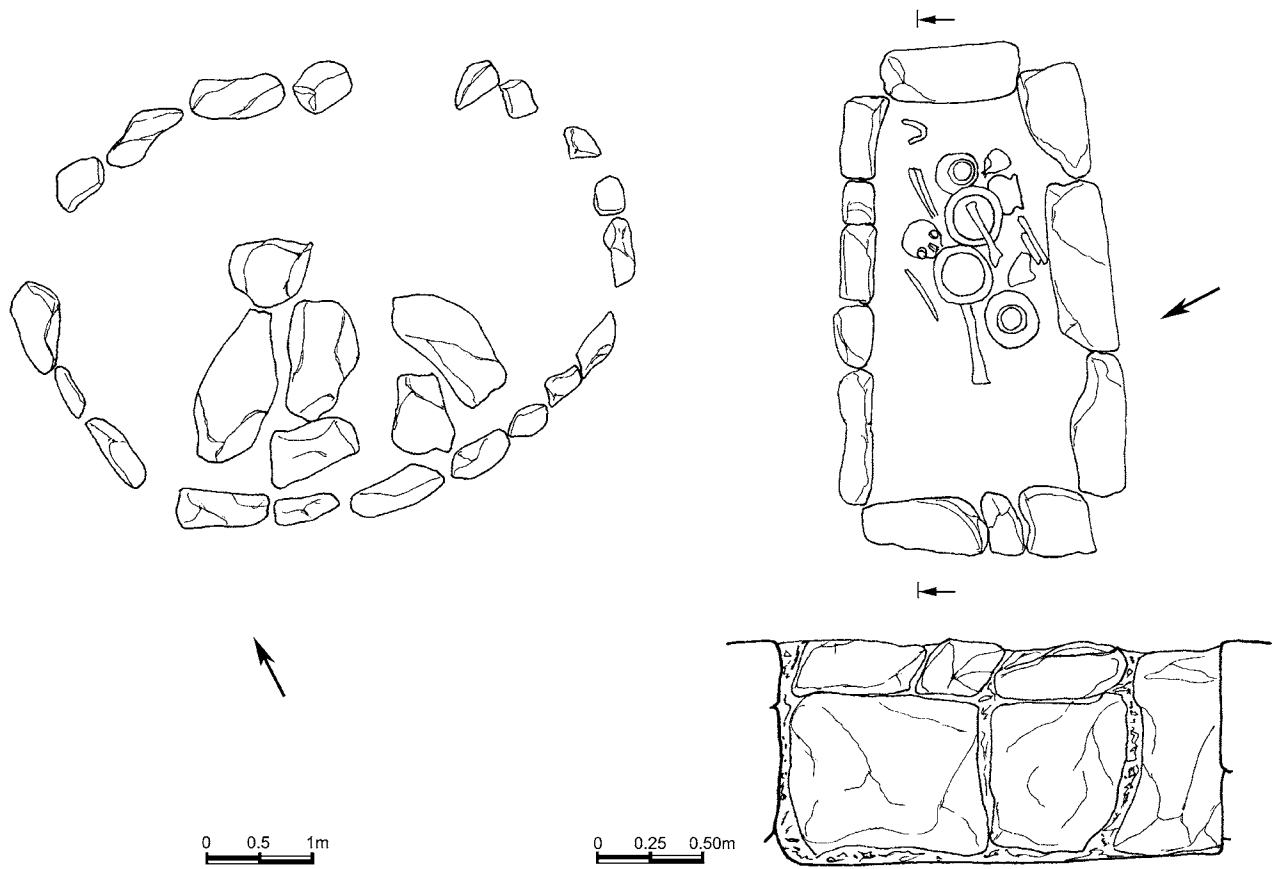

Աղյուսակ 189

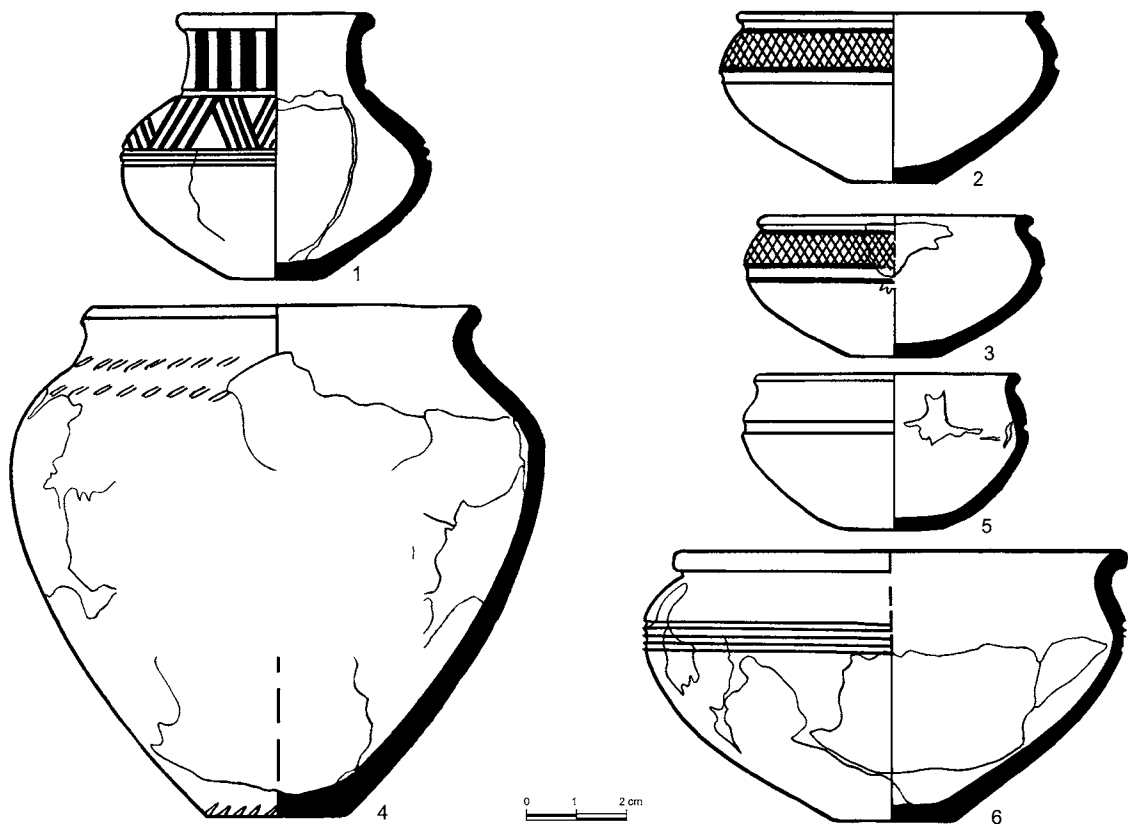

Աղյուսակ 190

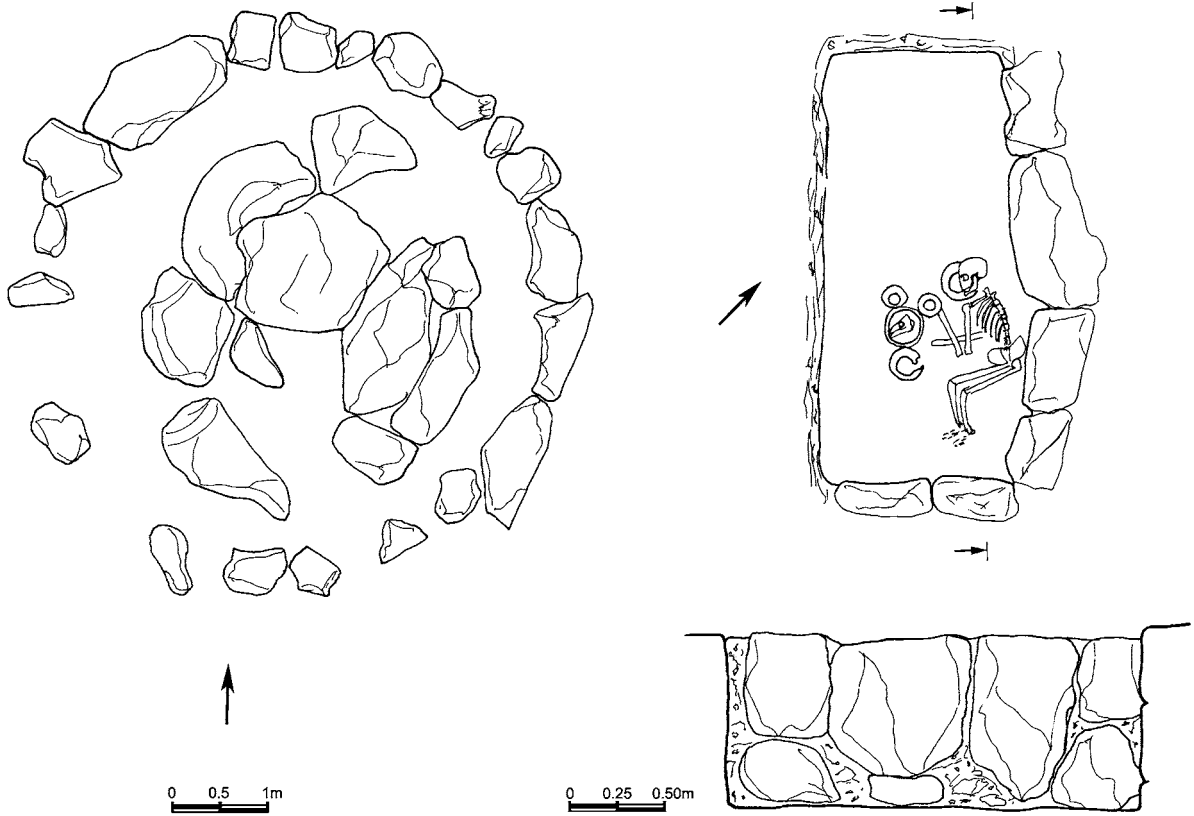

Աղյուսակ 191

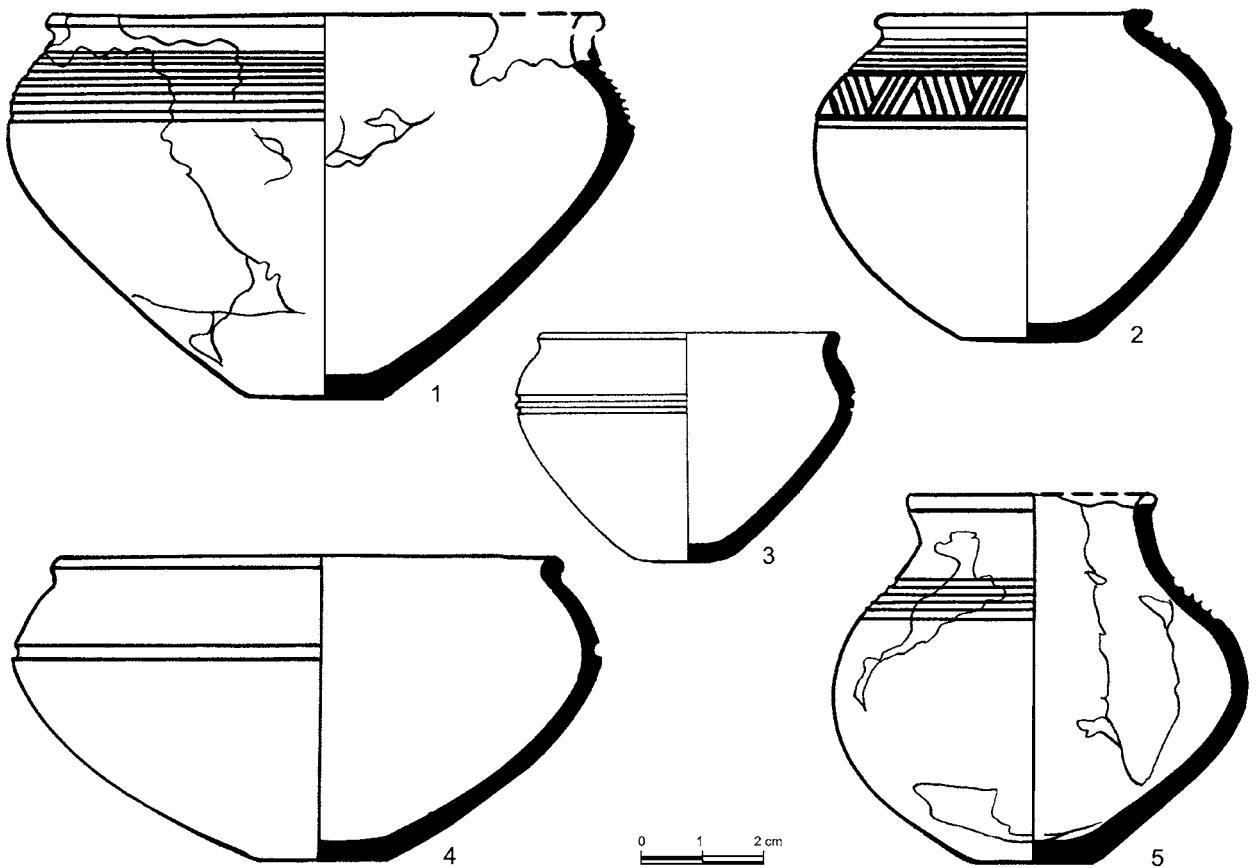

Աղյուսակ 192

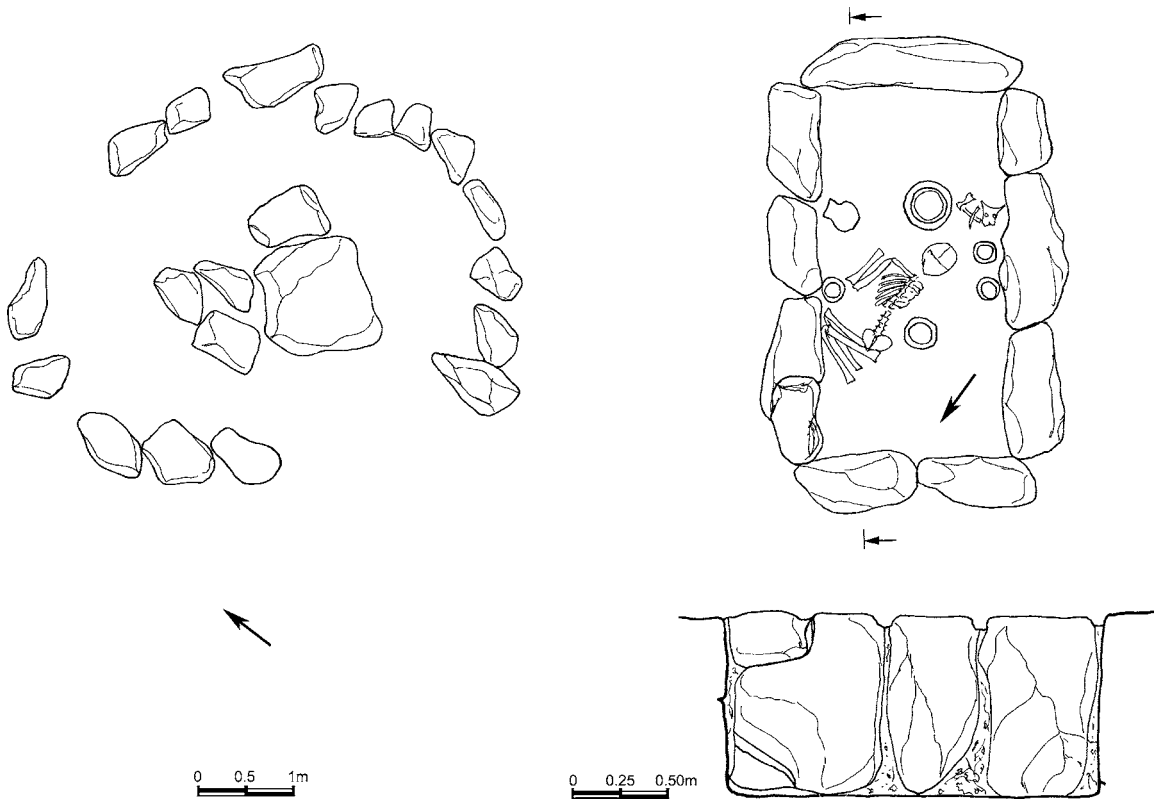

Աղյուսակ 193

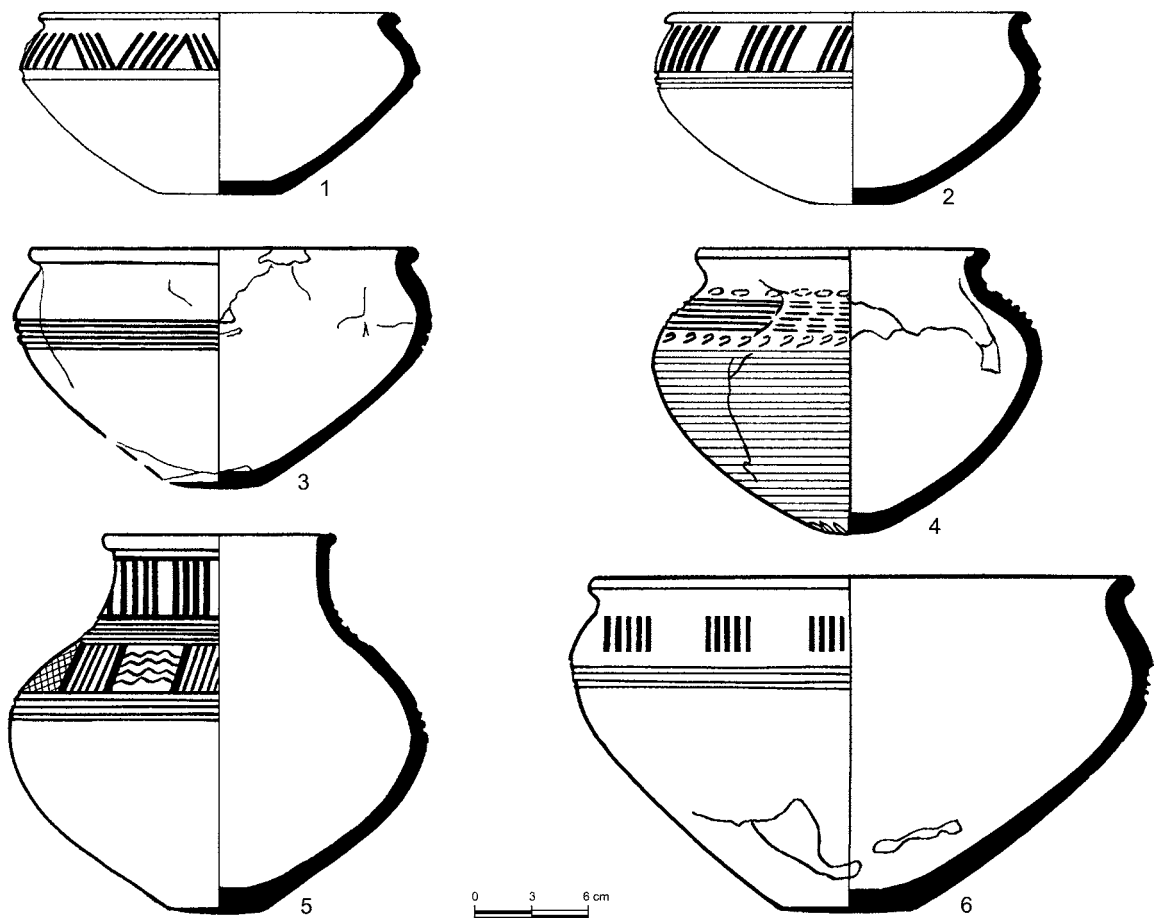

Աղյուսակ 194

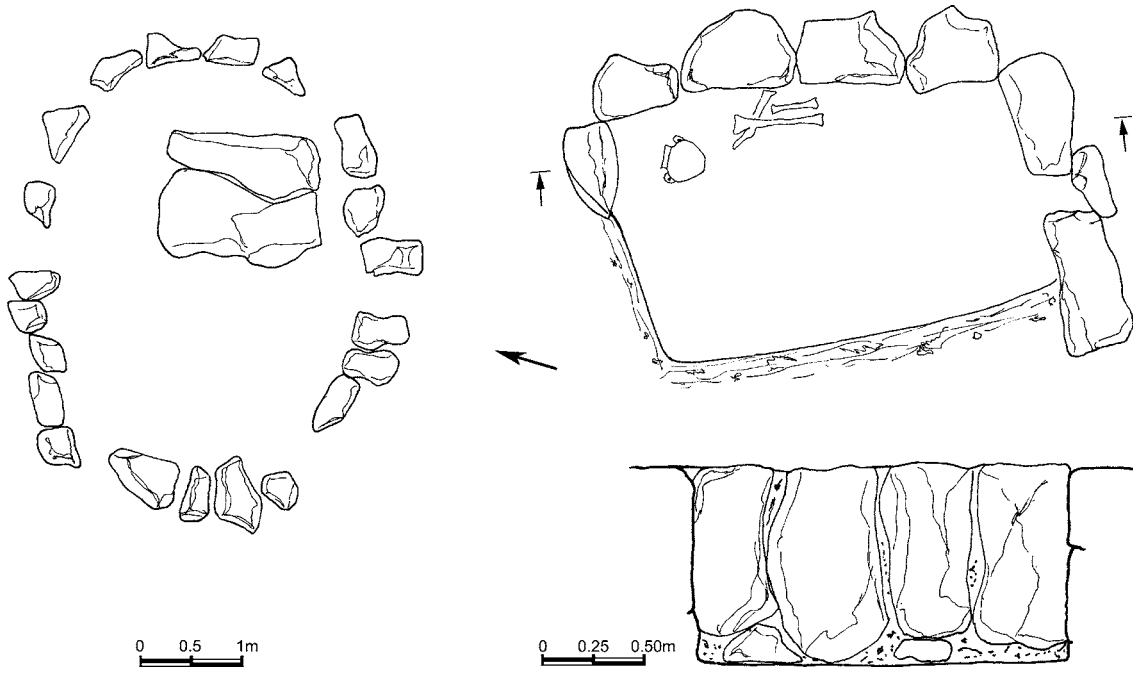

Աղյուսակ 195

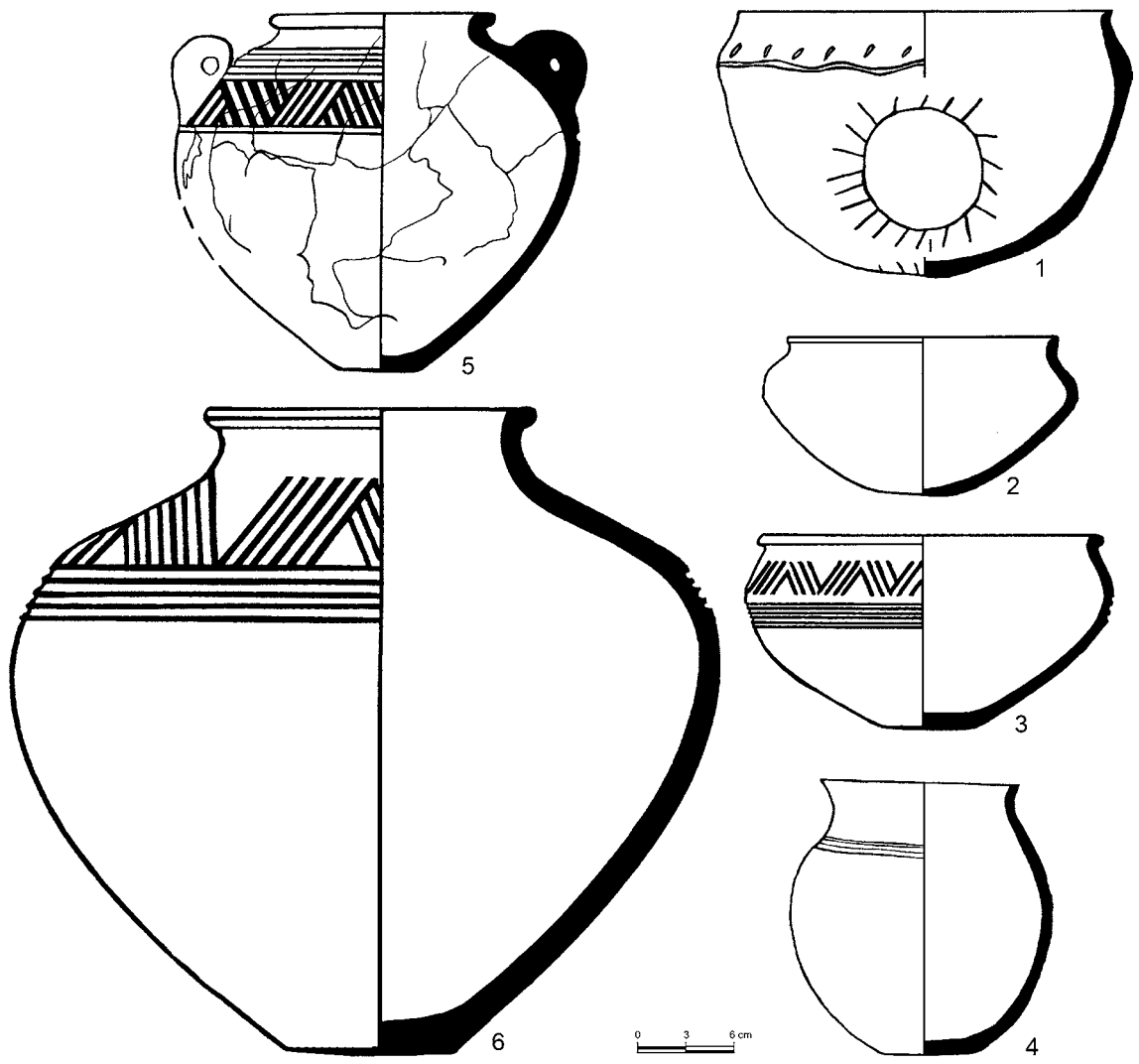

Աղյուսակ 196

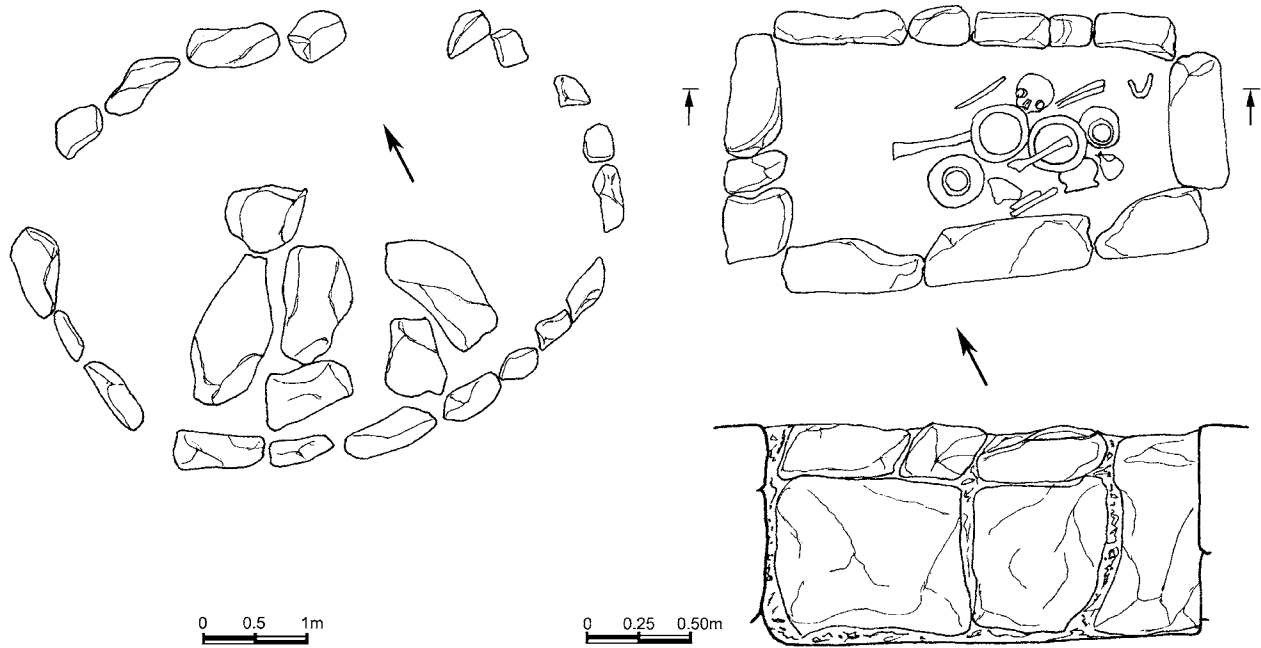

Աղյուսակ 197

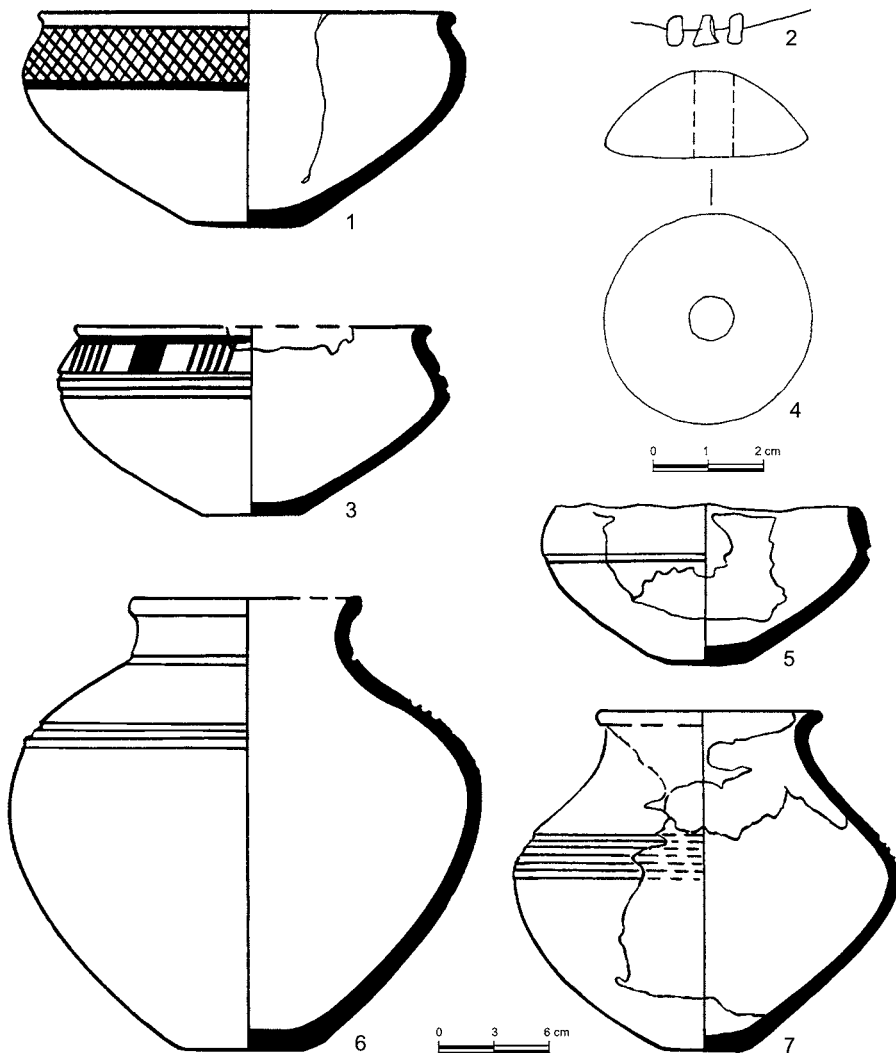

Աղյուսակ 198

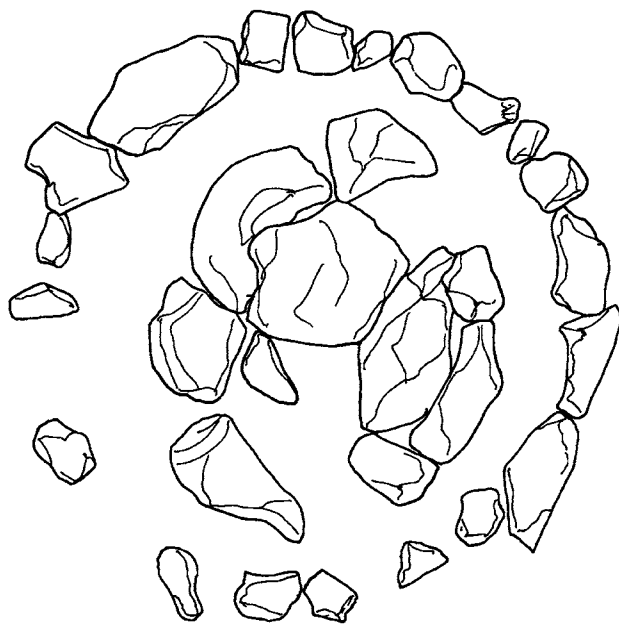

0 0.5 1m

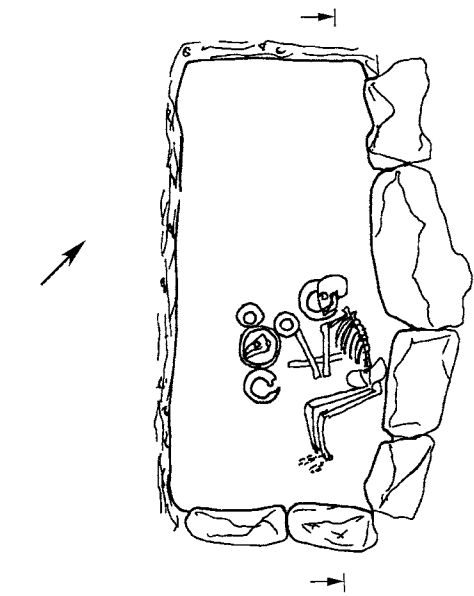

0 0.25 0.50m

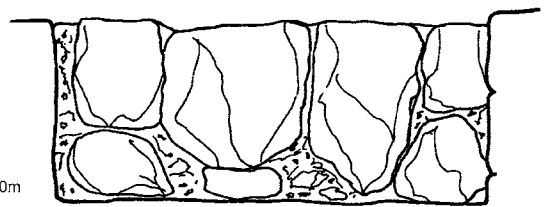

Աղյուսակ 199

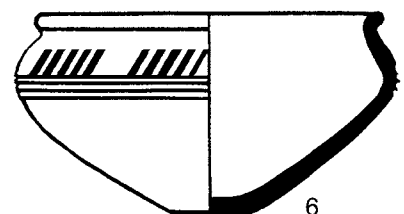
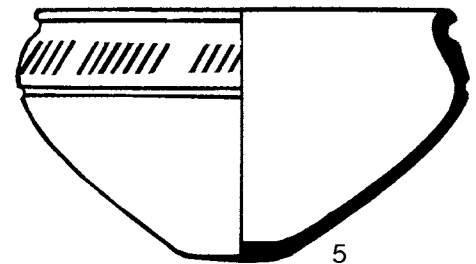
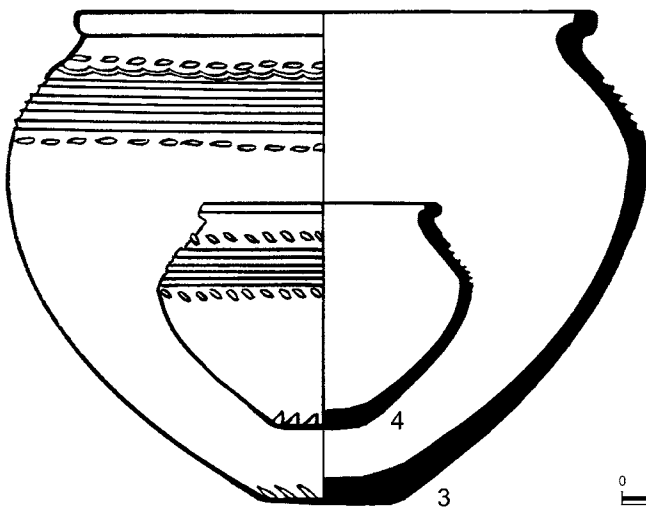
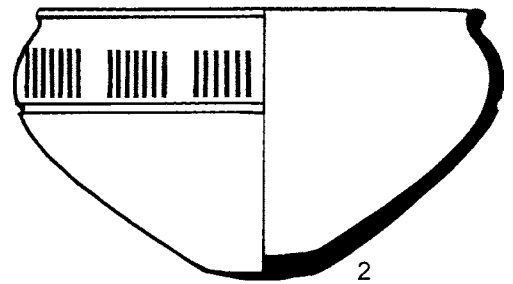
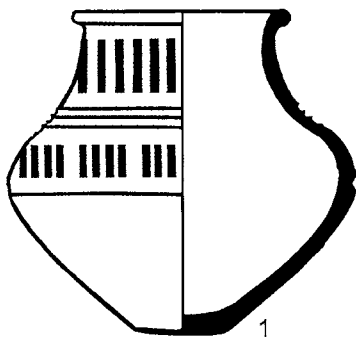

0 3 6 cm

Աղյուսակ 200

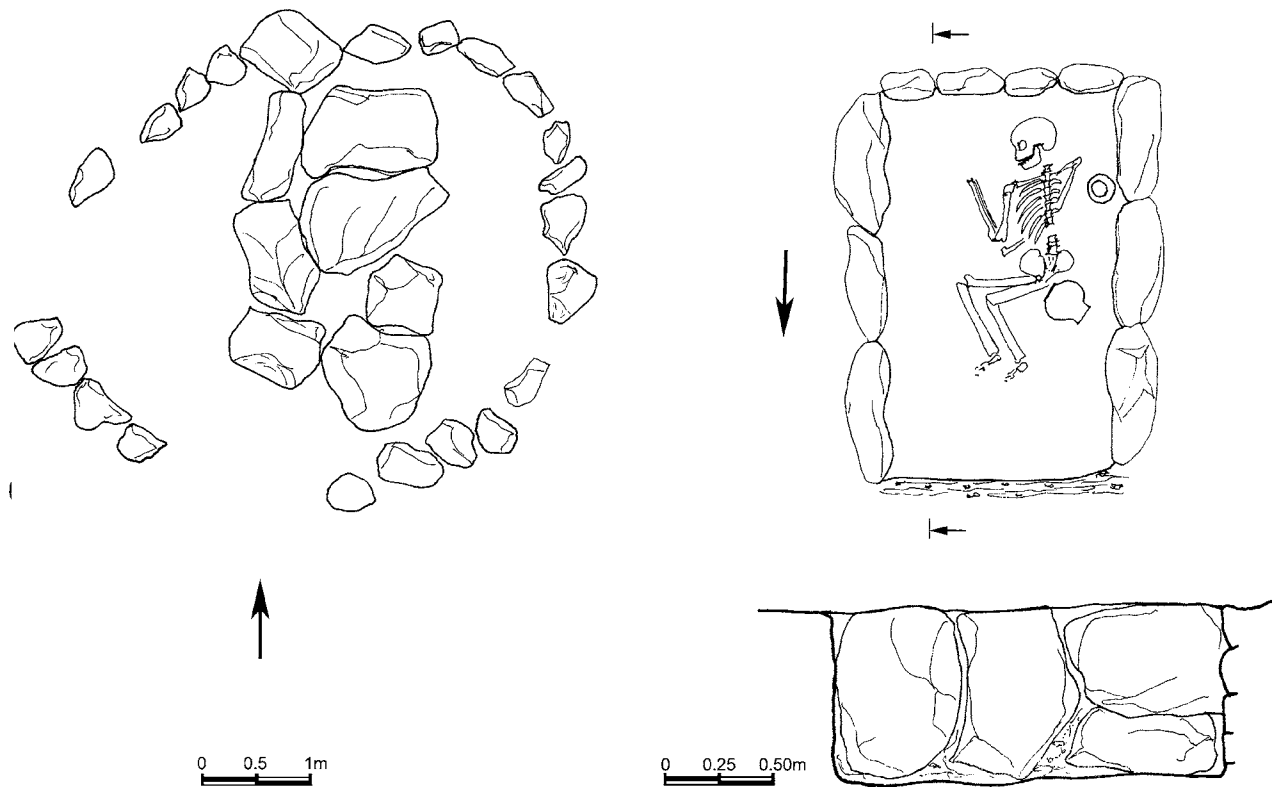

Աղյուսակ 201

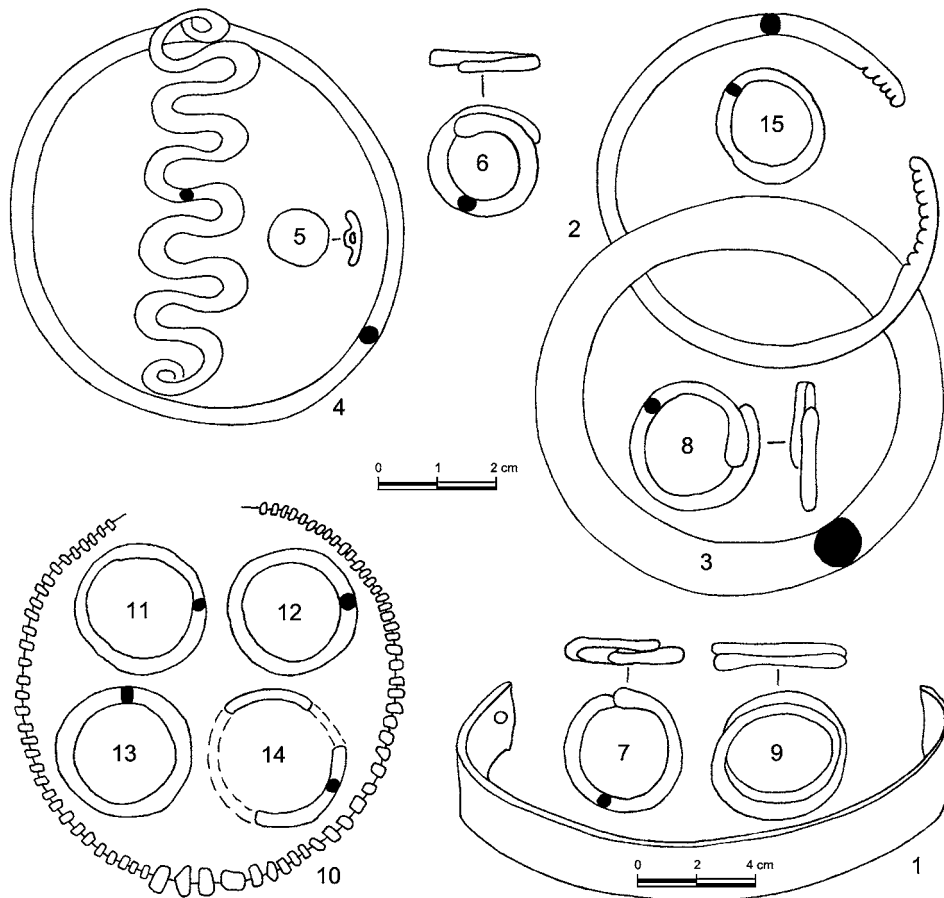

Աղյուսակ 202

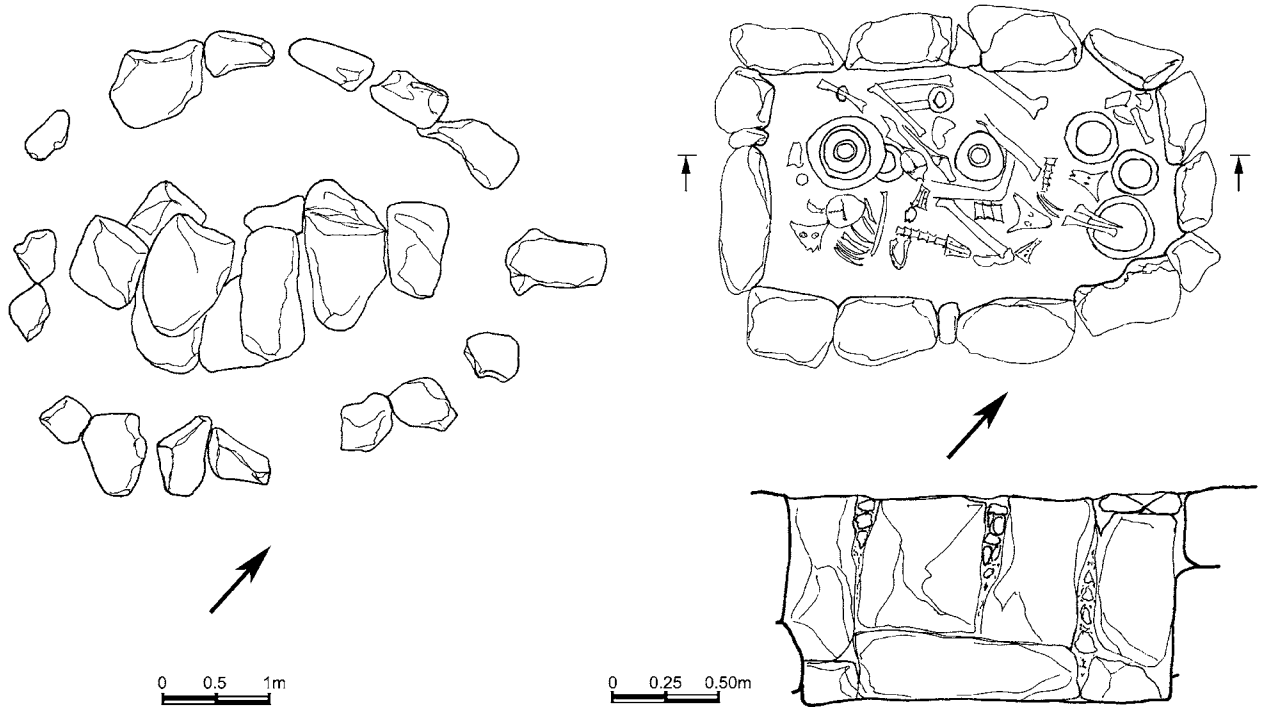

Աղյուսակ 203

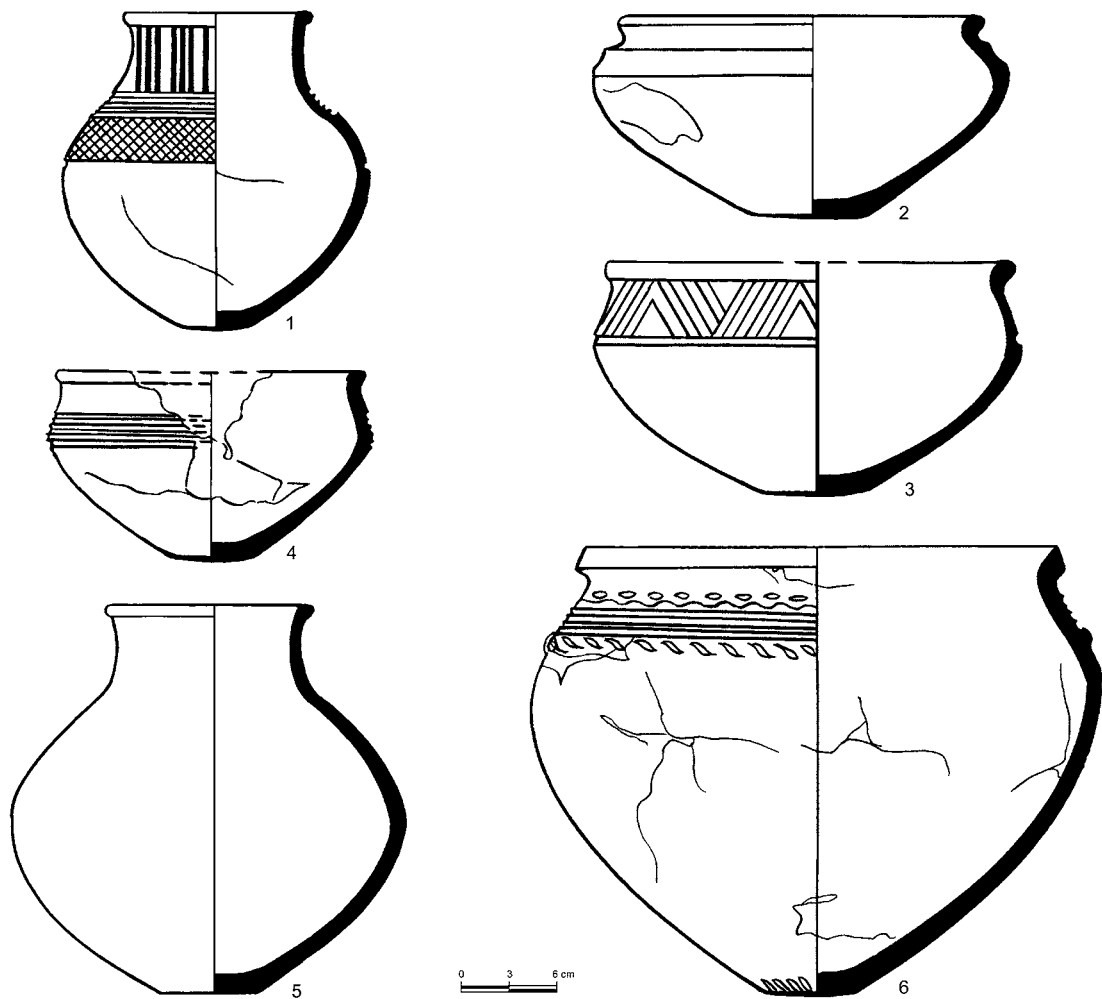

Աղյուսակ 204

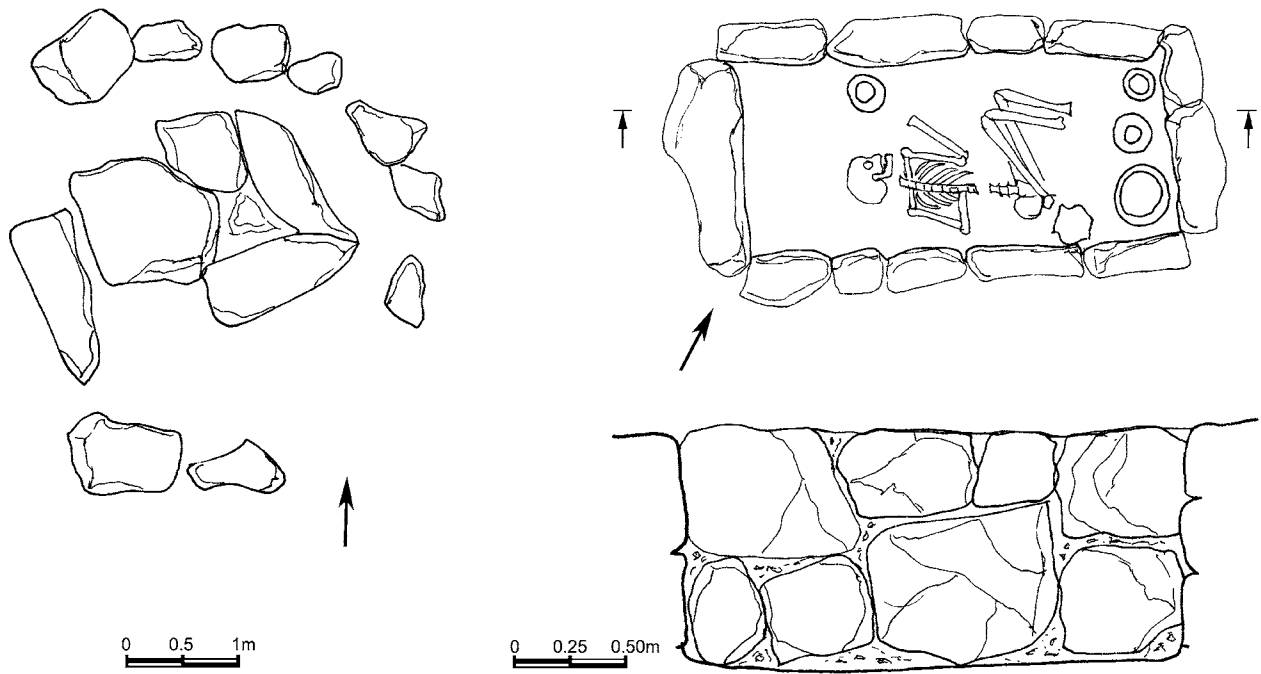

Աղյուսակ 205

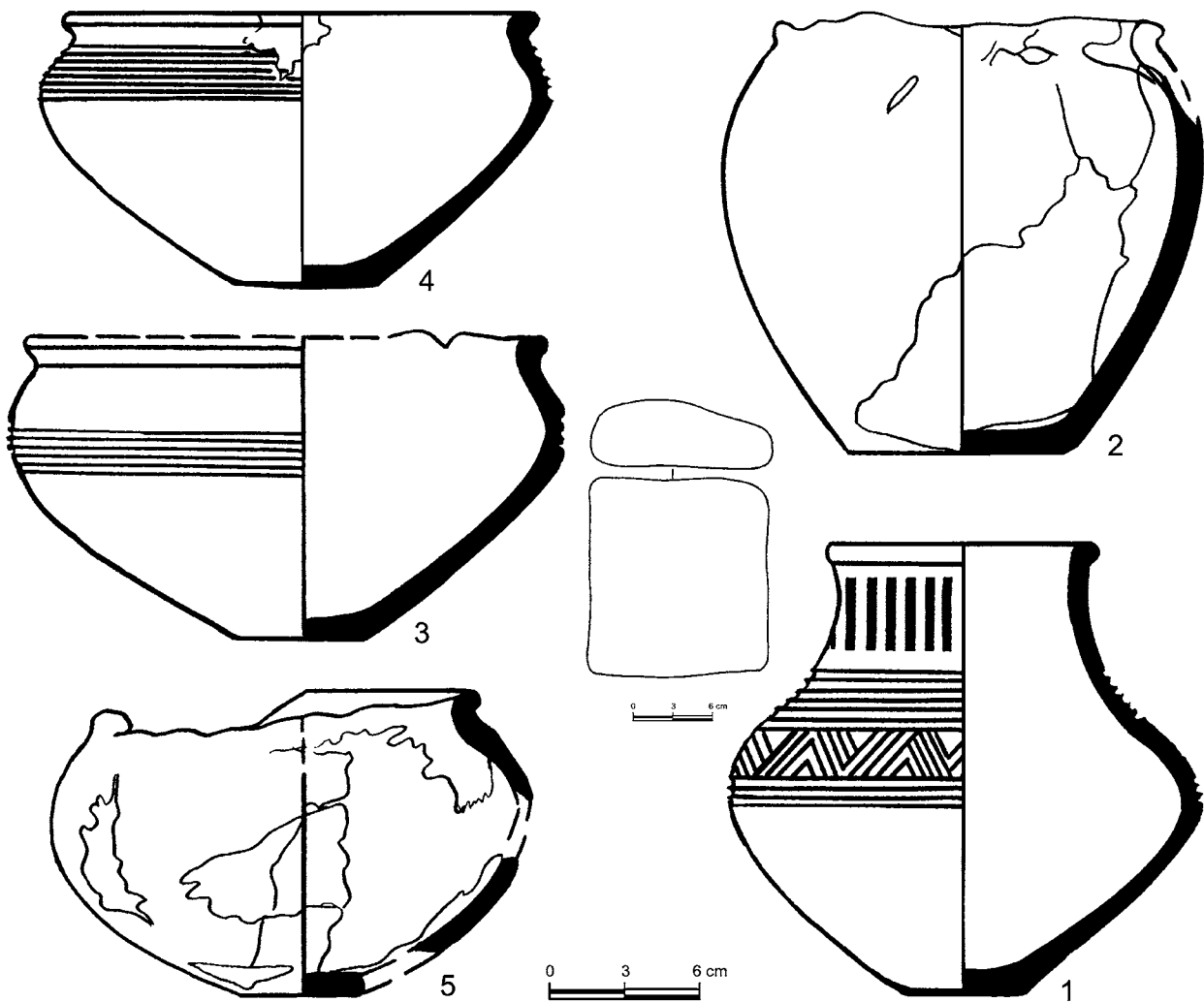

Աղյուսակ 206

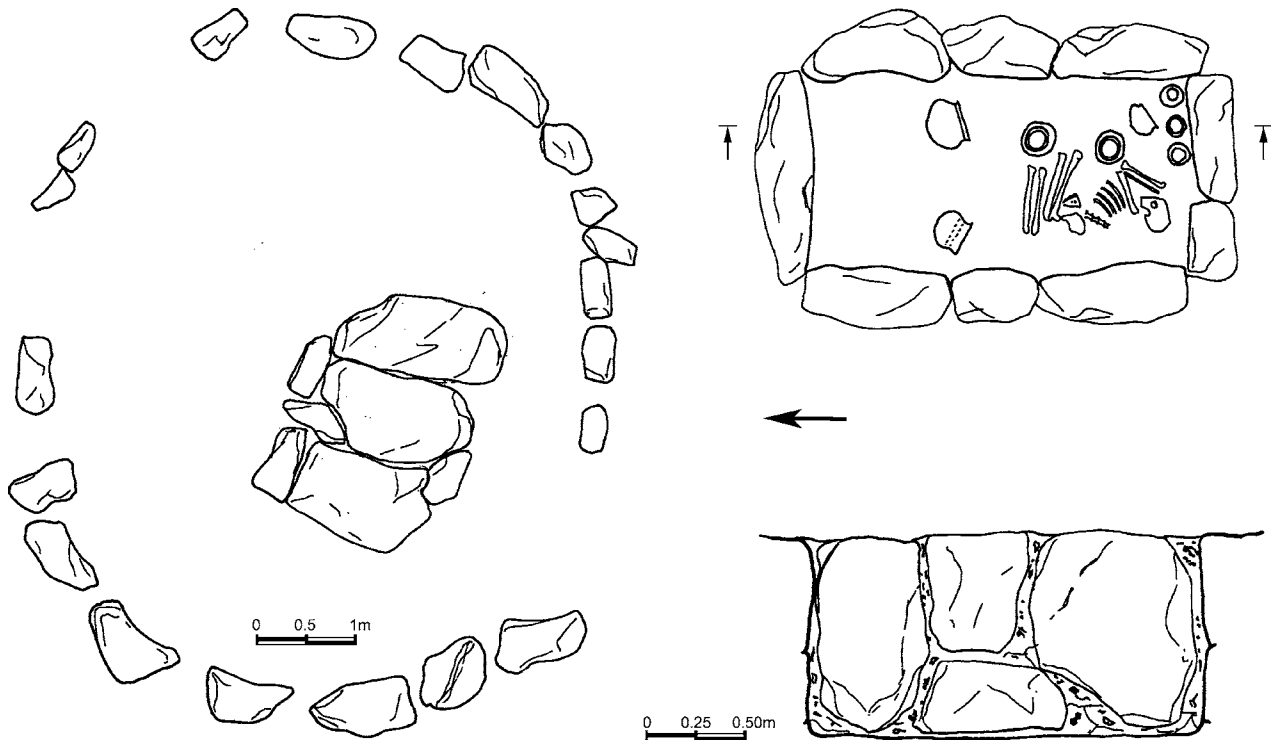

Աղյուսակ 207

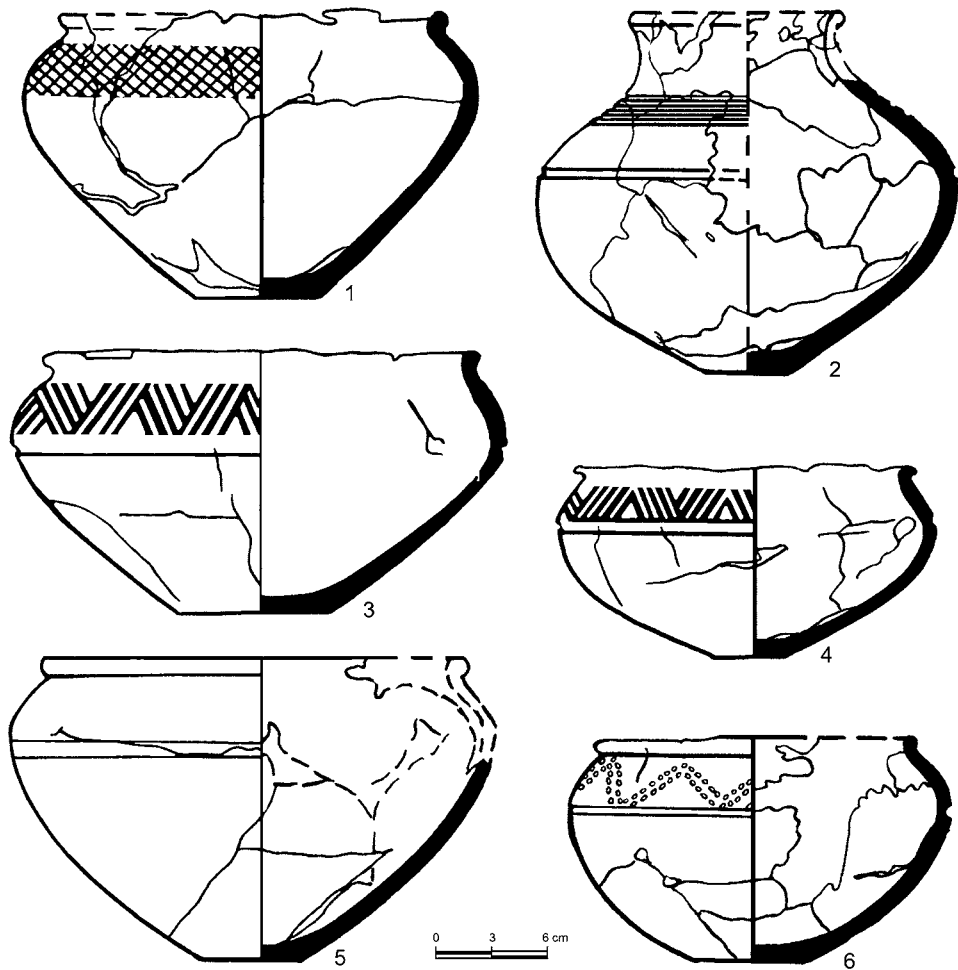

Աղյուսակ 208

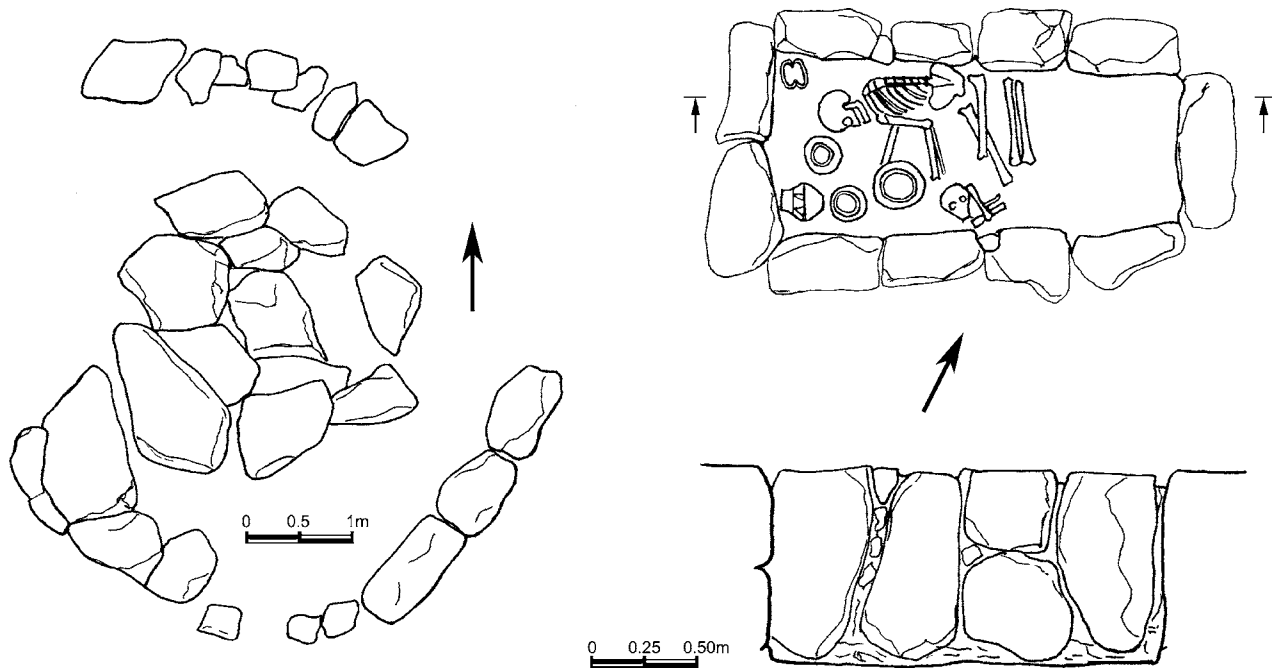

Աղյուսակ 209

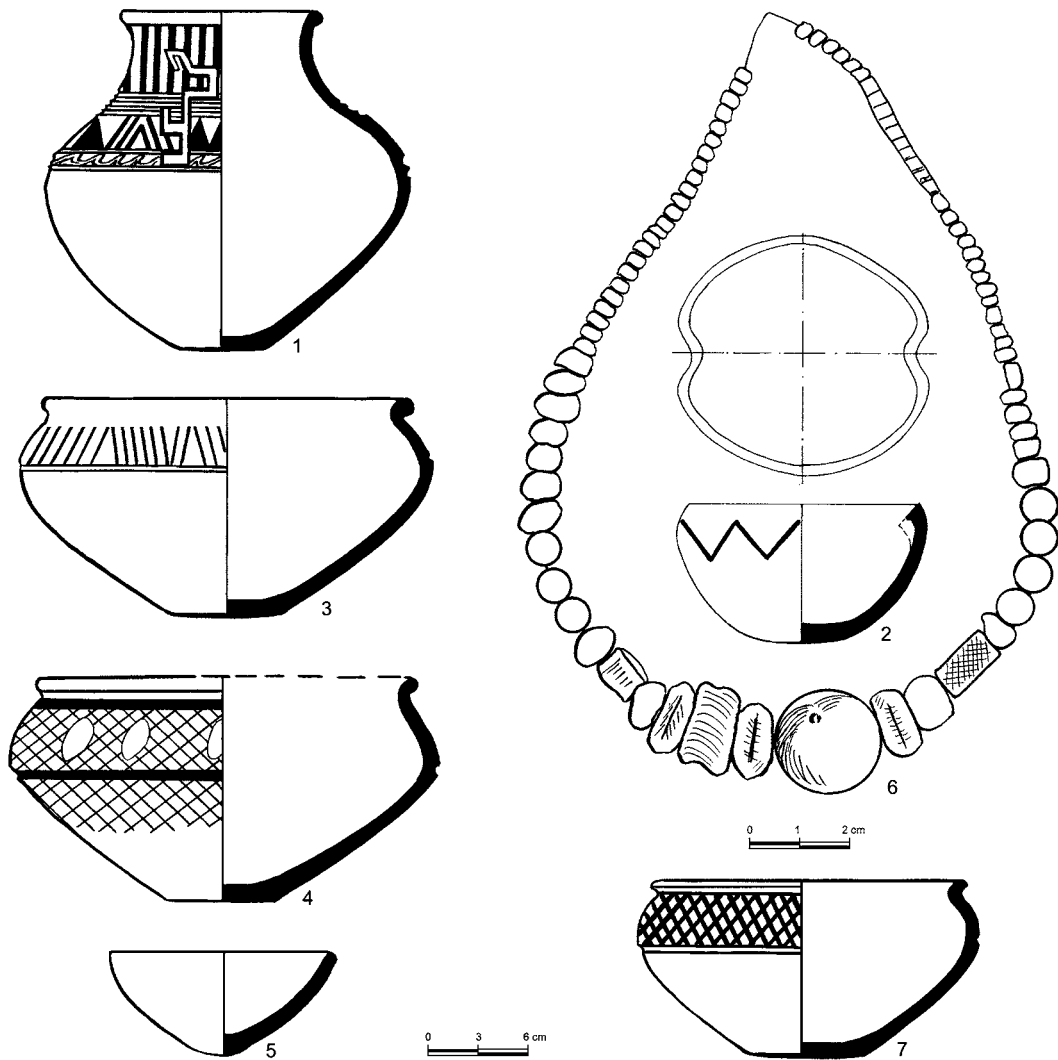

Աղյուսակ 210

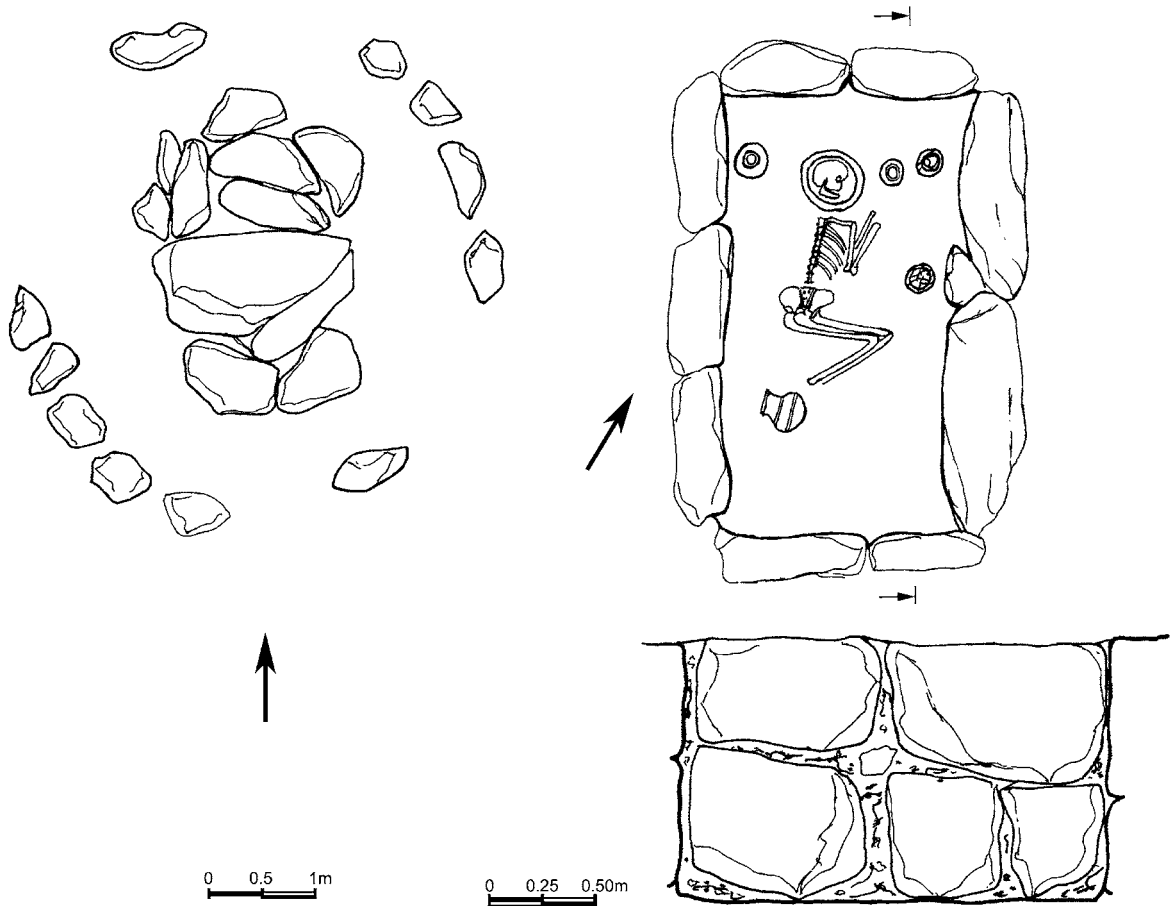

Աղյուսակ 211

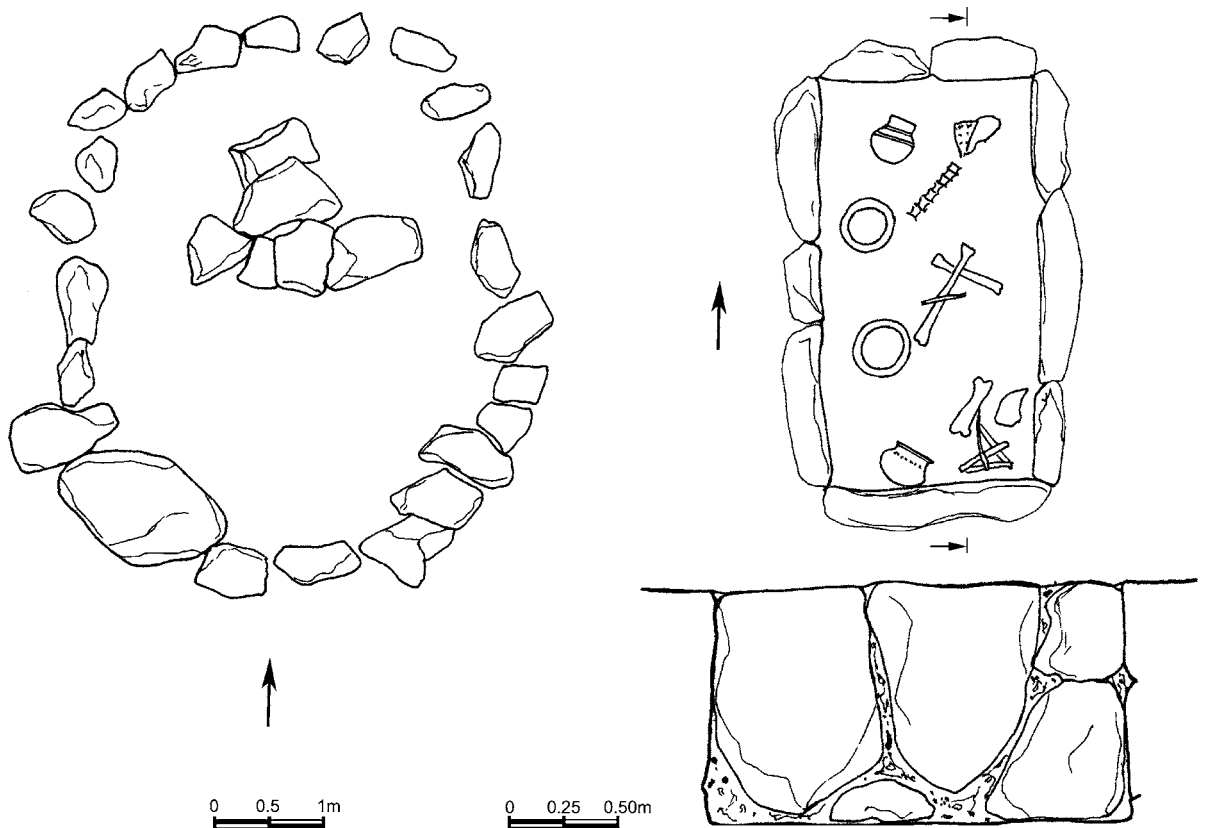

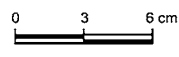
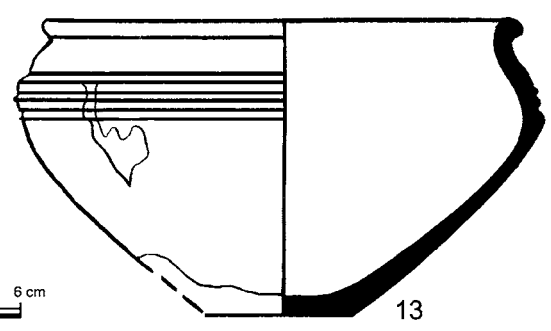
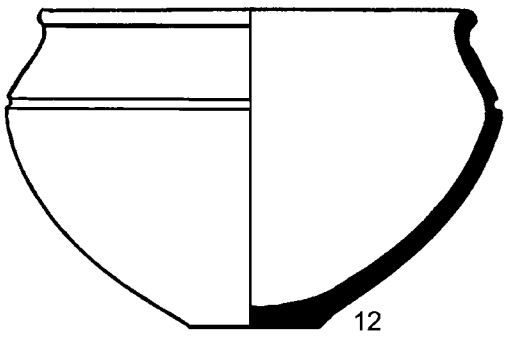
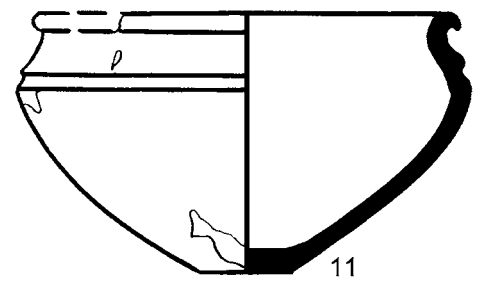
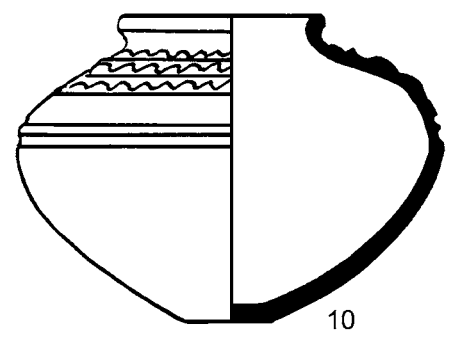
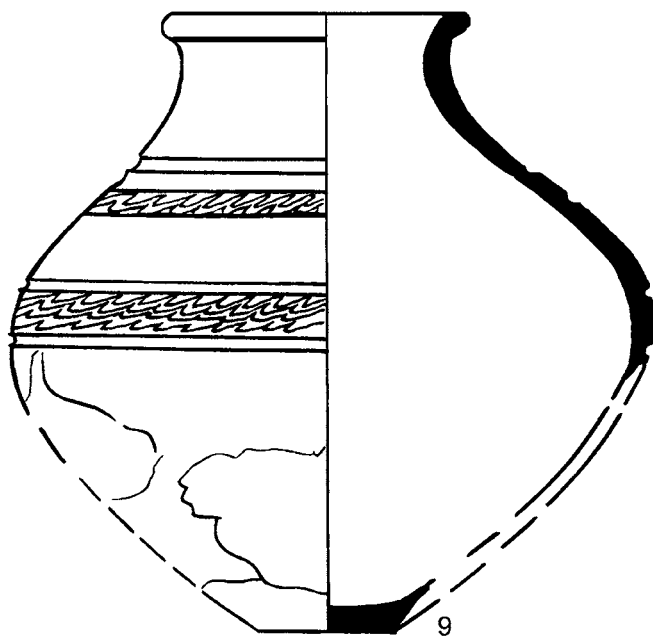
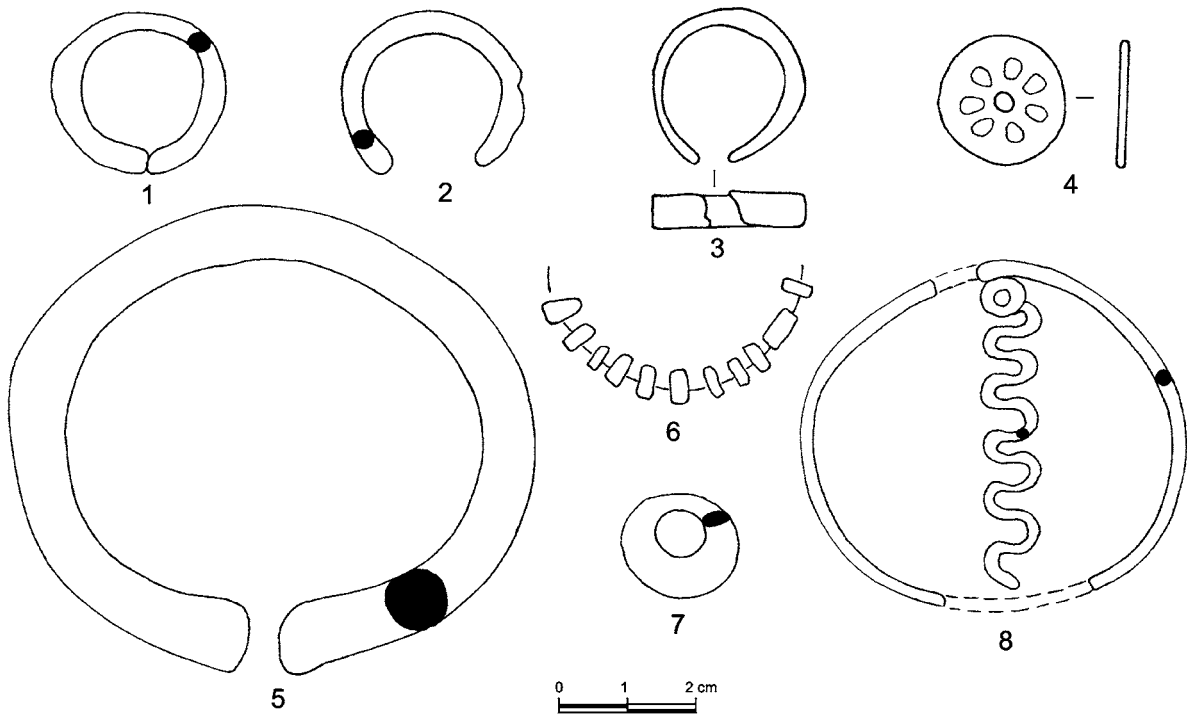

Աղյուսակ 213

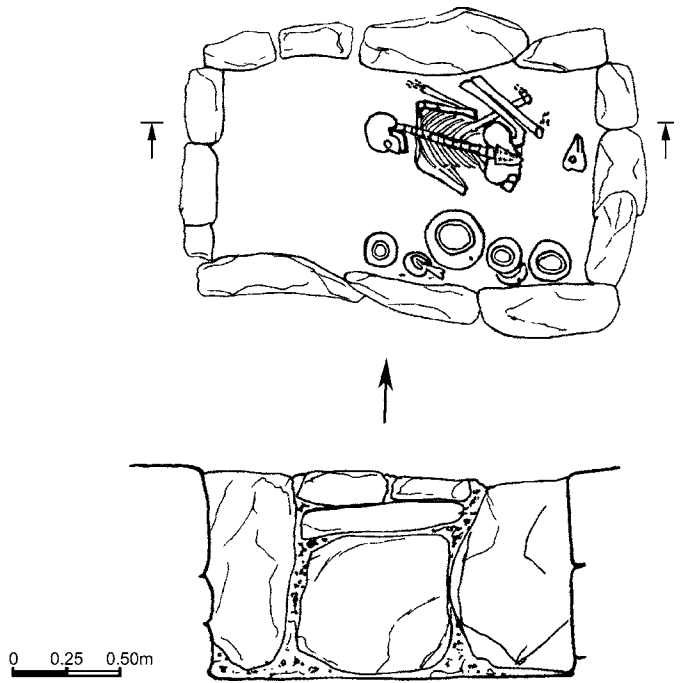
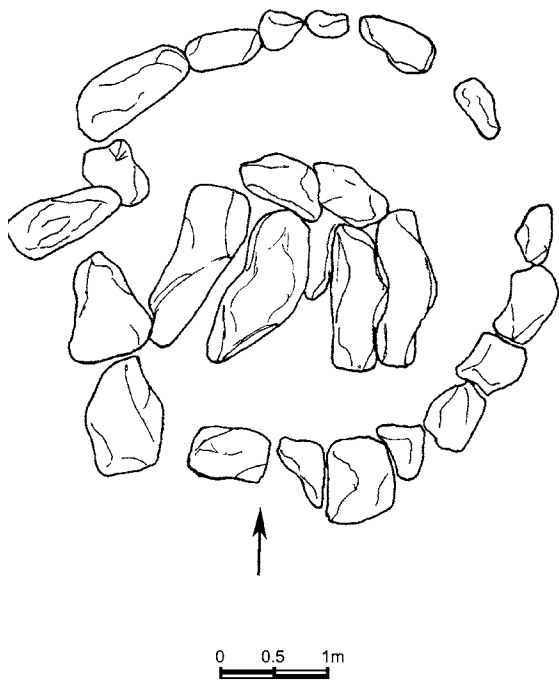

Աղյուսակ 214

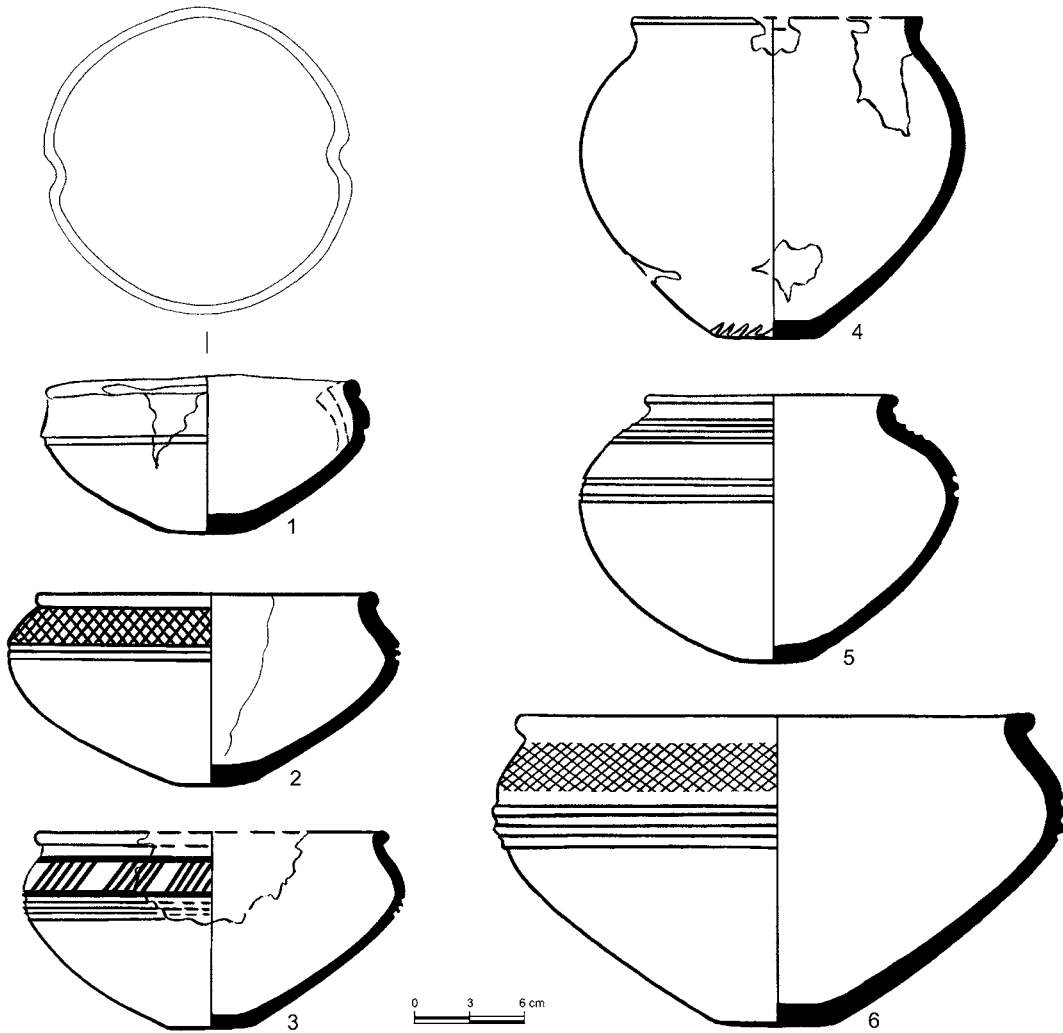

Աղյուսակ 215

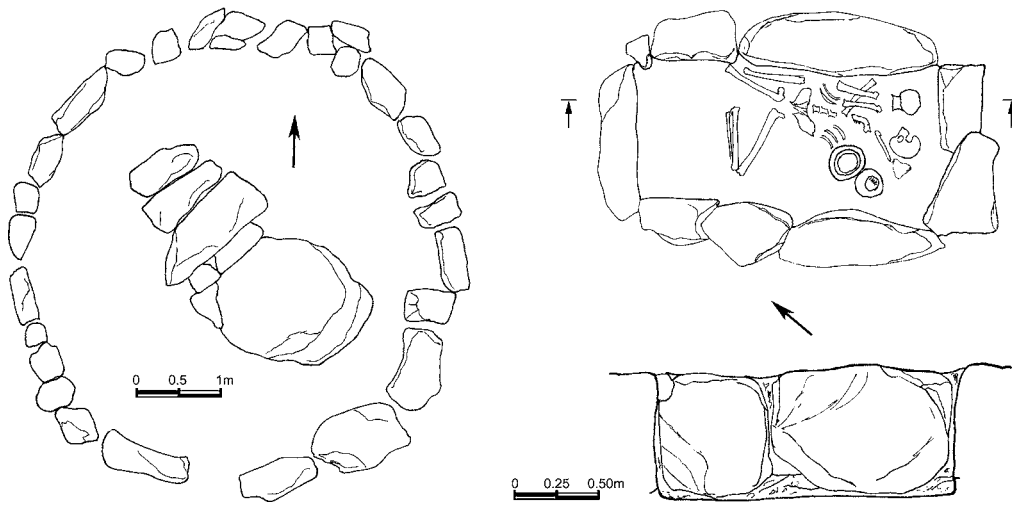

Աղյուսակ 216

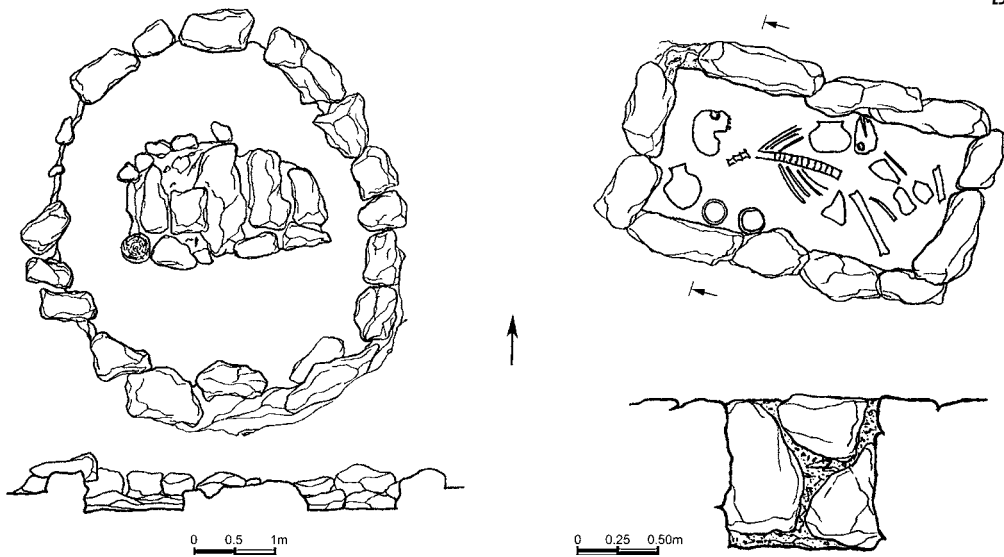

Աղյուսակ 217

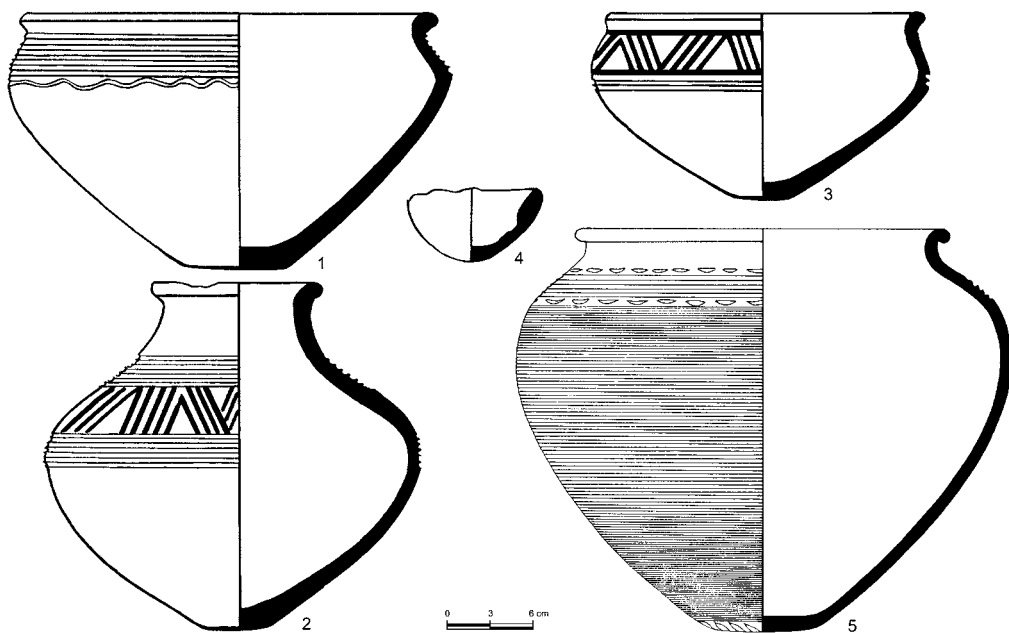

Աղյուսակ 218

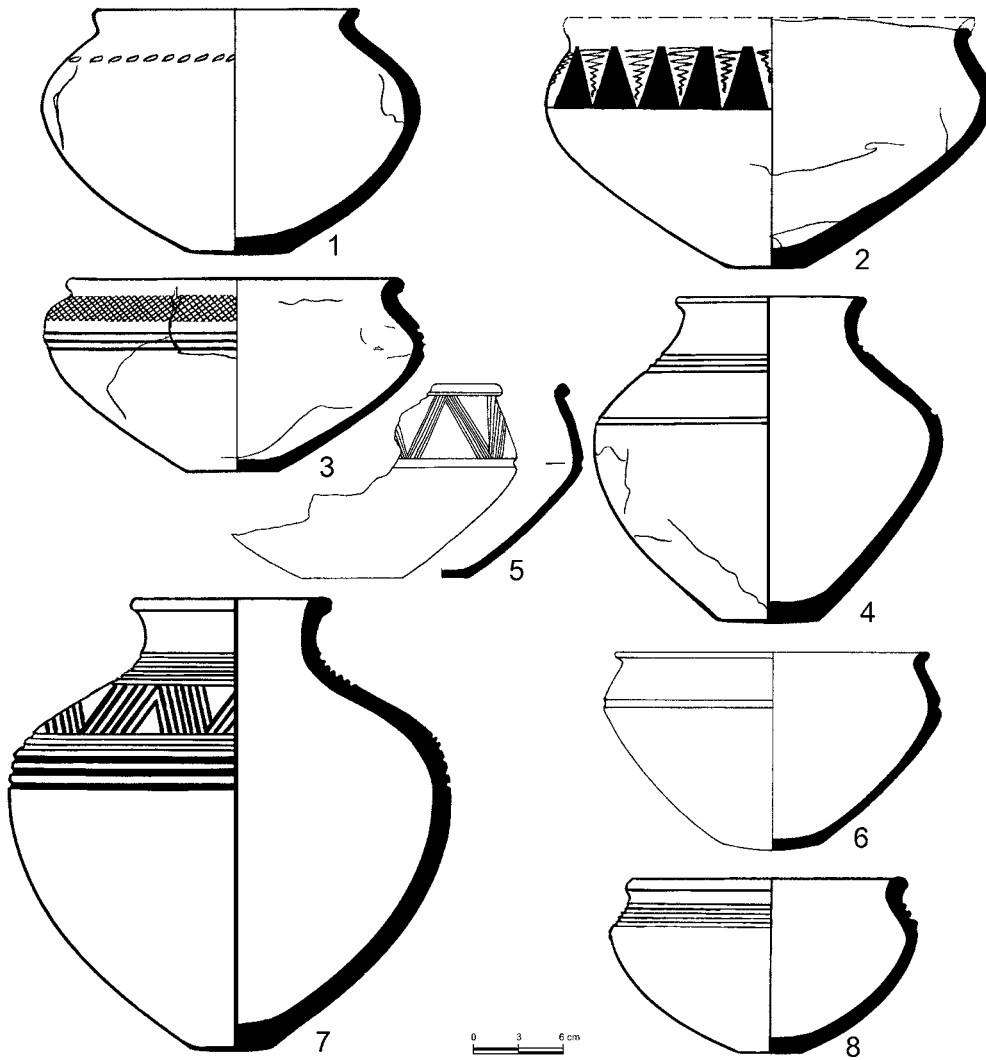

Աղյուսակ 219

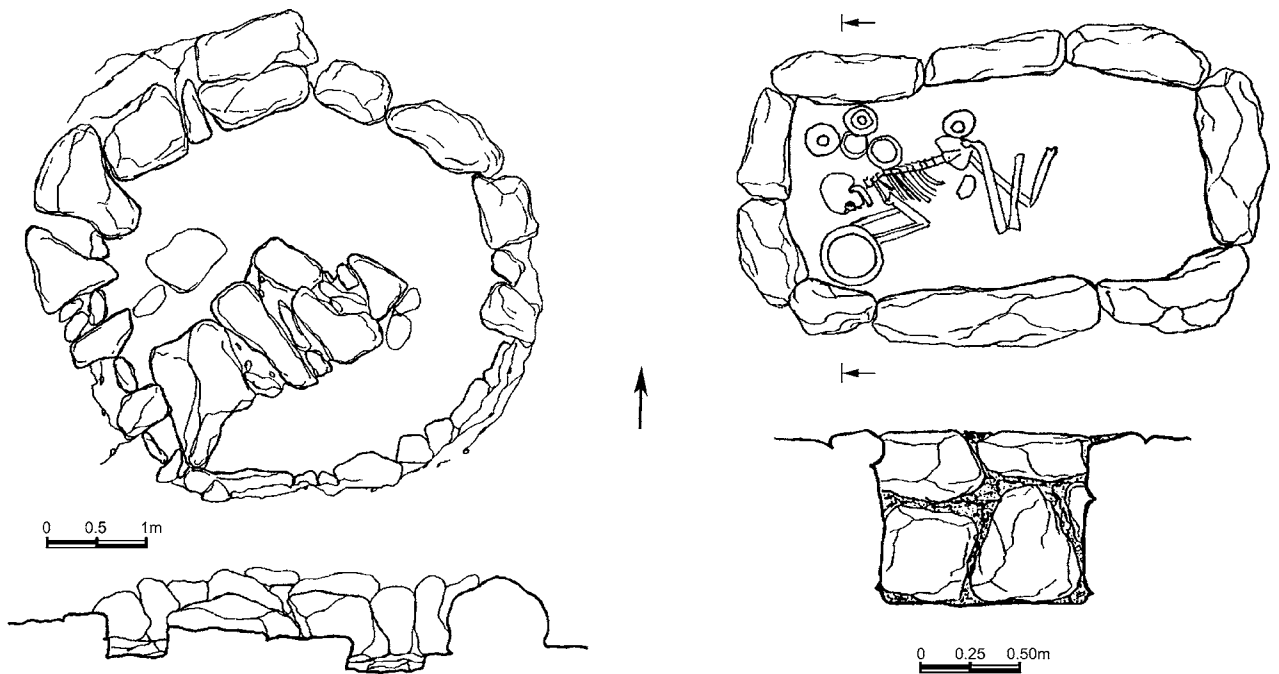

Աղյուսակ 220

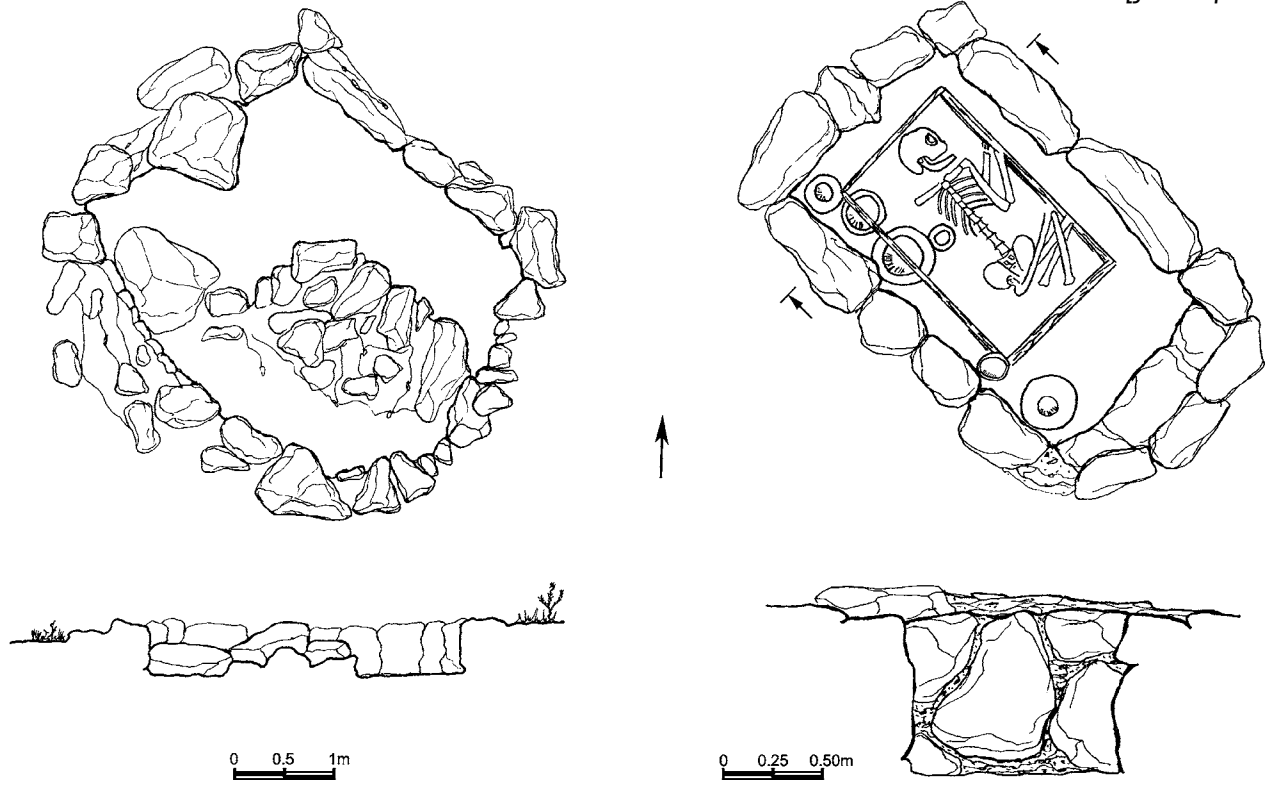

Աղյուսակ 221

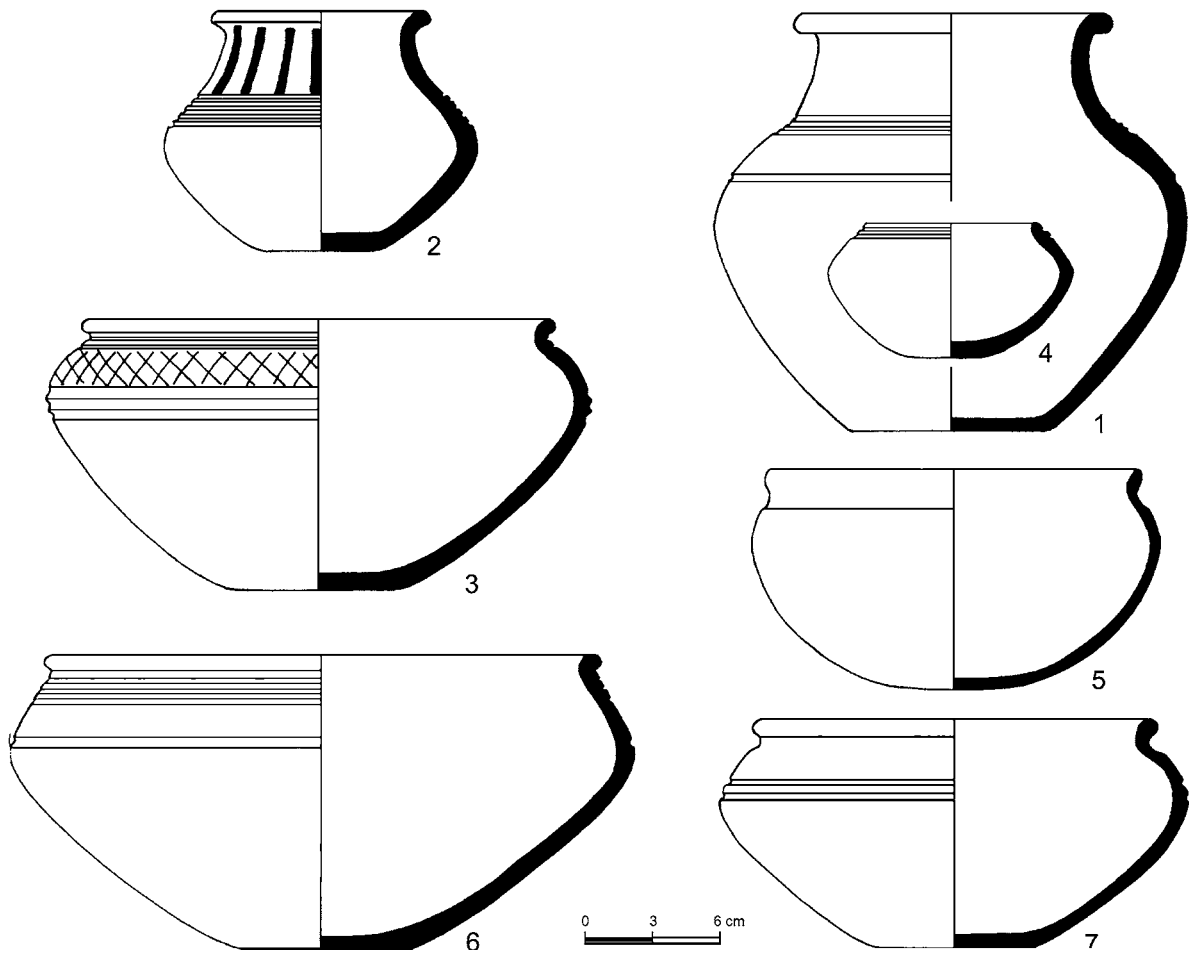

Աղյուսակ 222

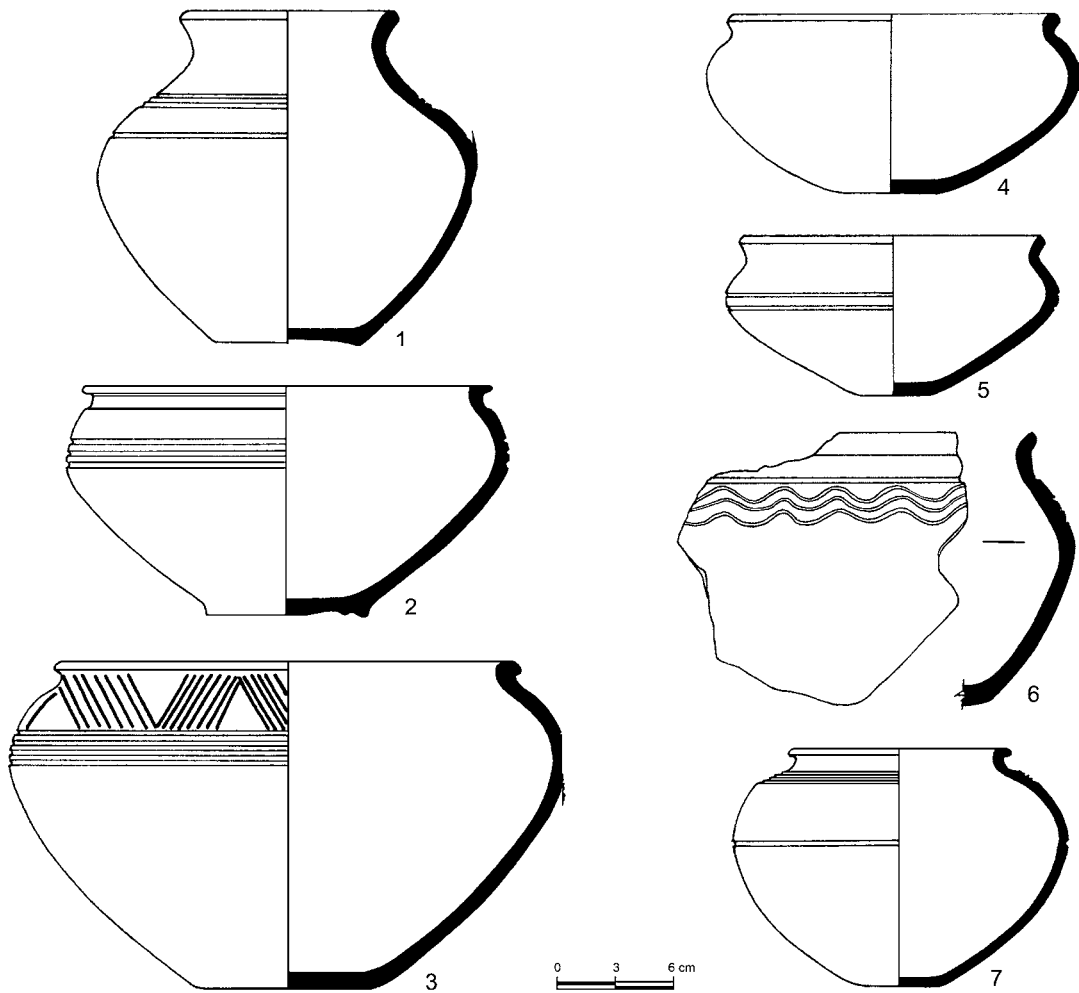

Աղյուսակ 223

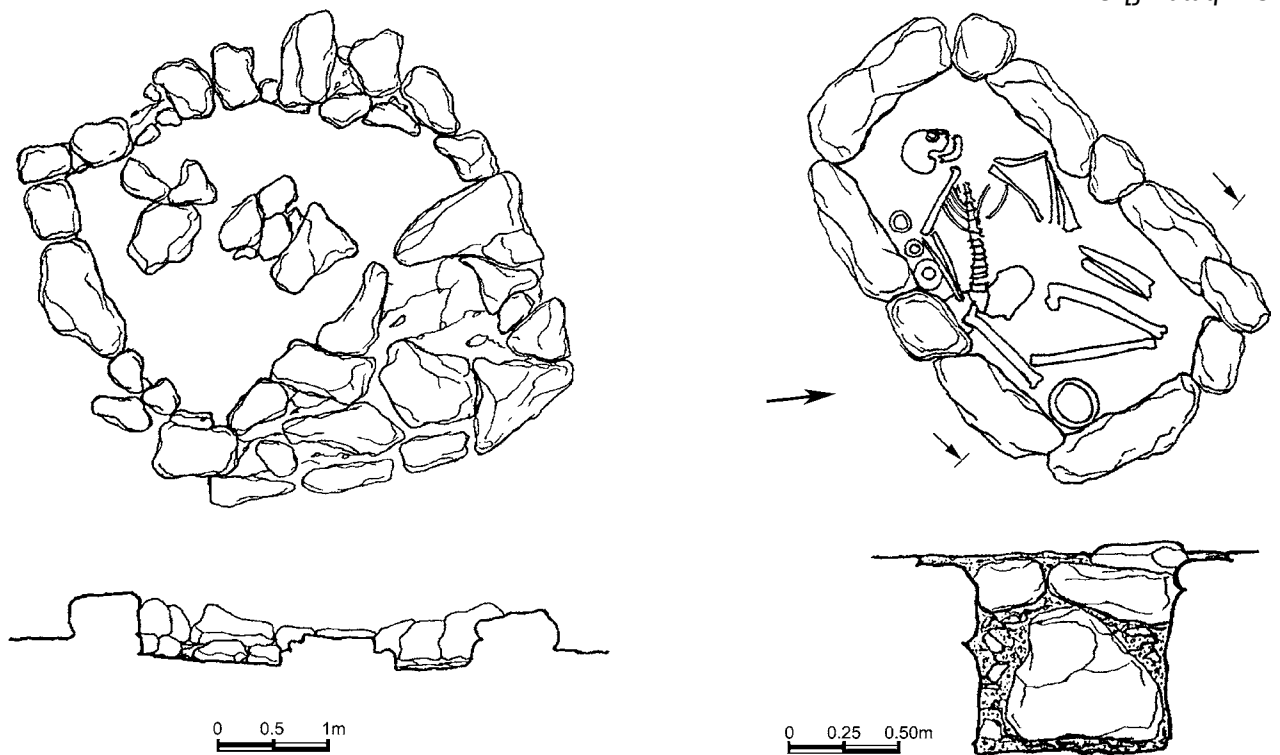

Աղյուսակ 224

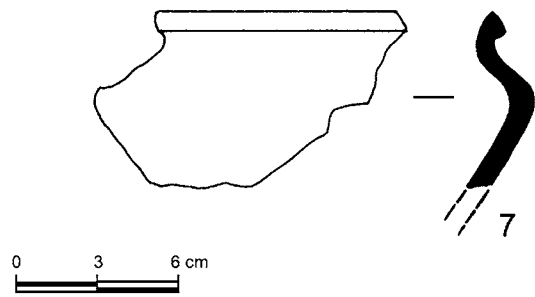
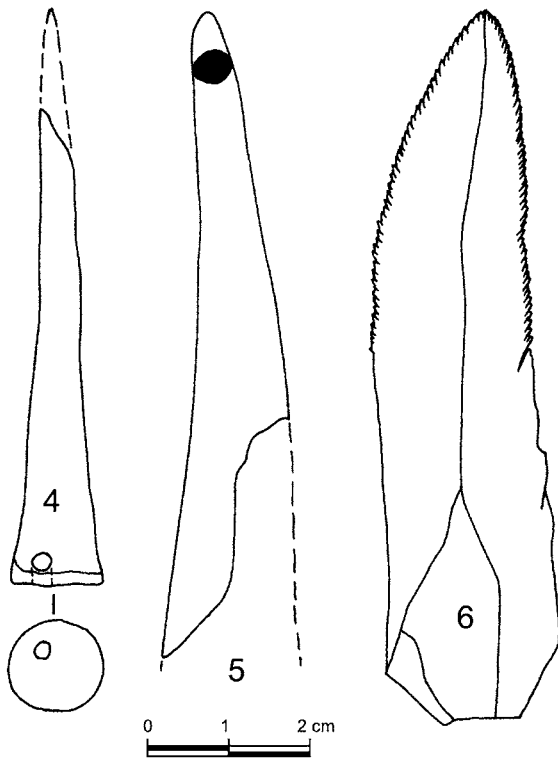
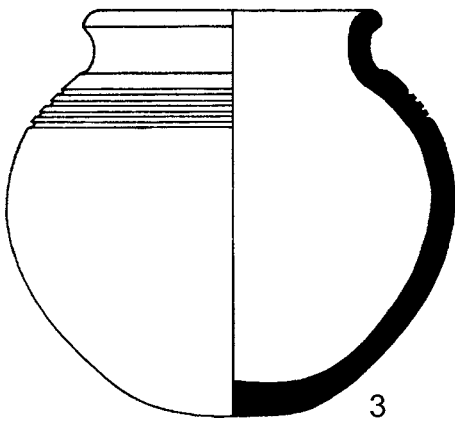
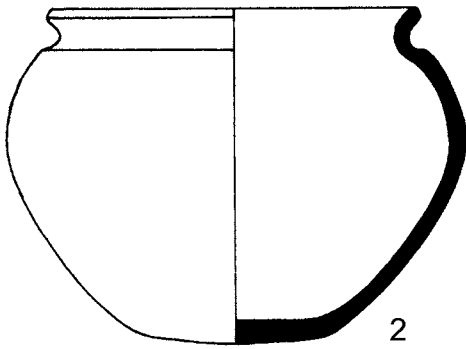
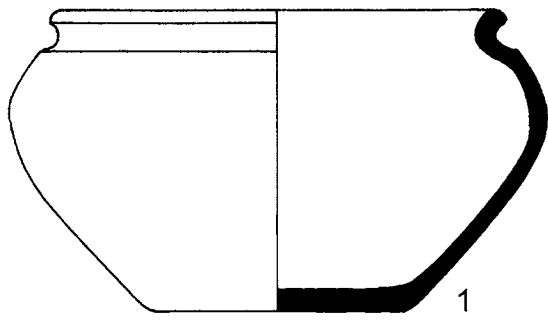

Աղյուսակ 225

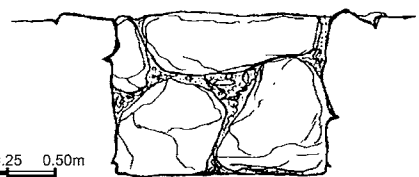
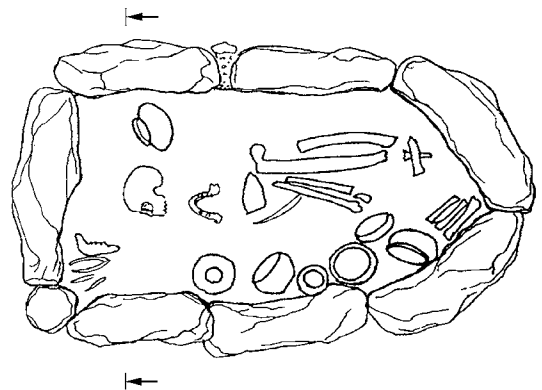
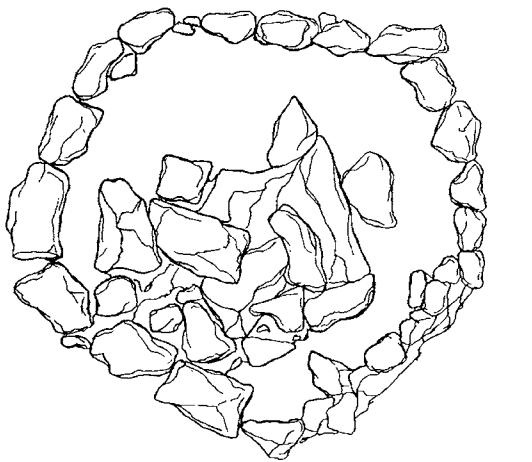

Աղյուսակ 226

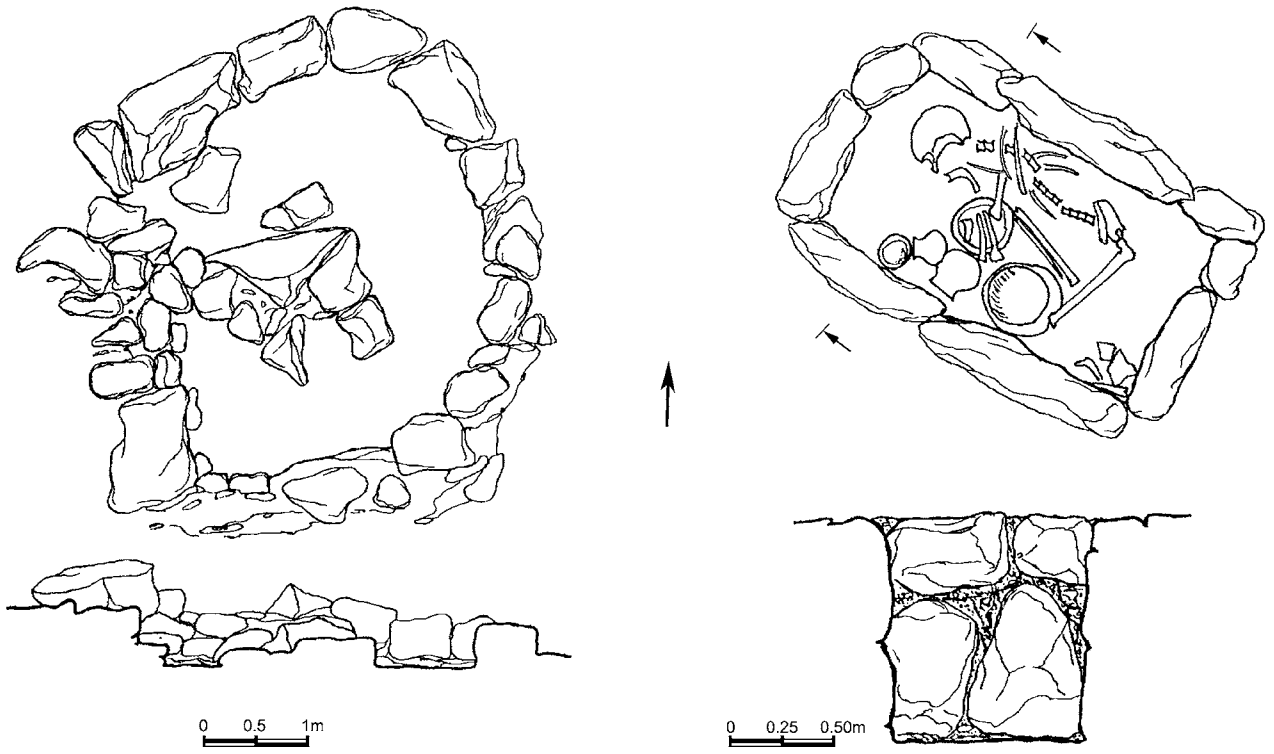

Աղյուսակ 227

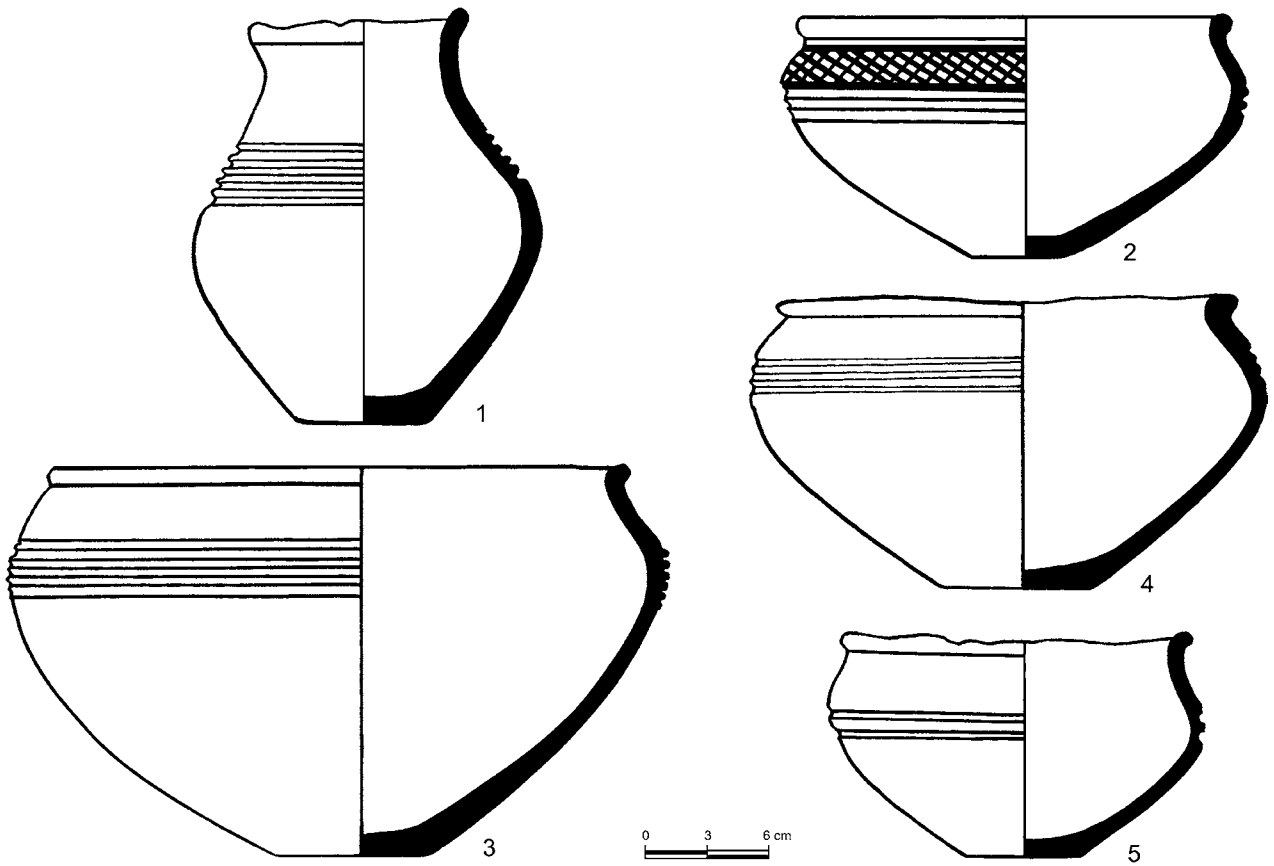

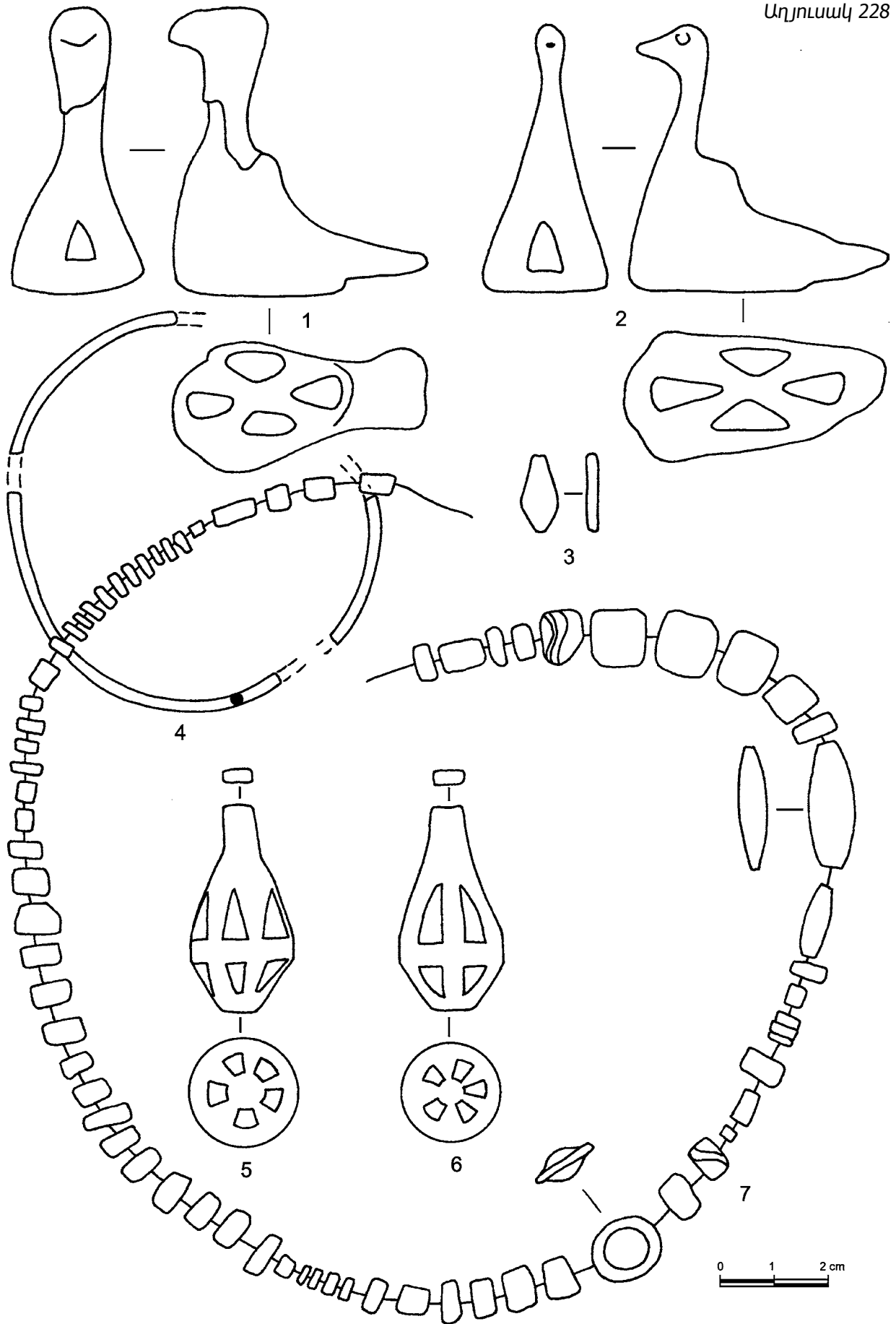

Աղյուսակ 229

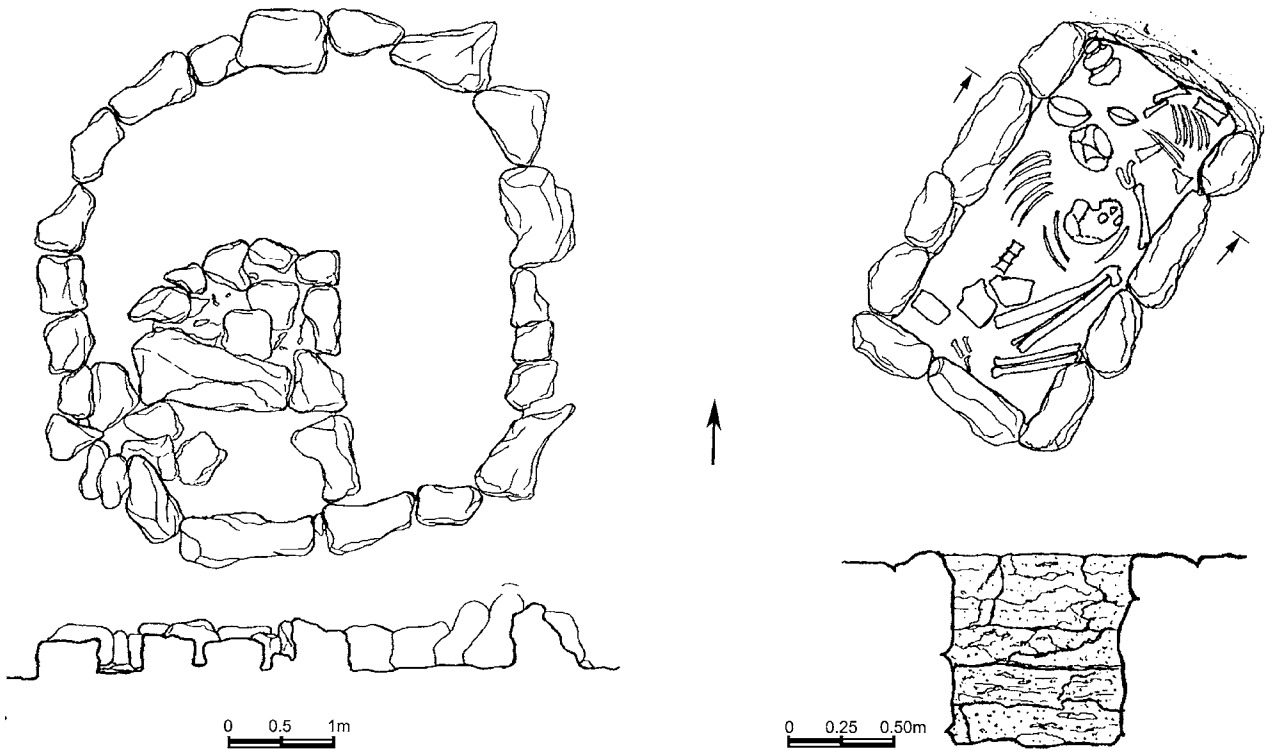

Աղյուսակ 230

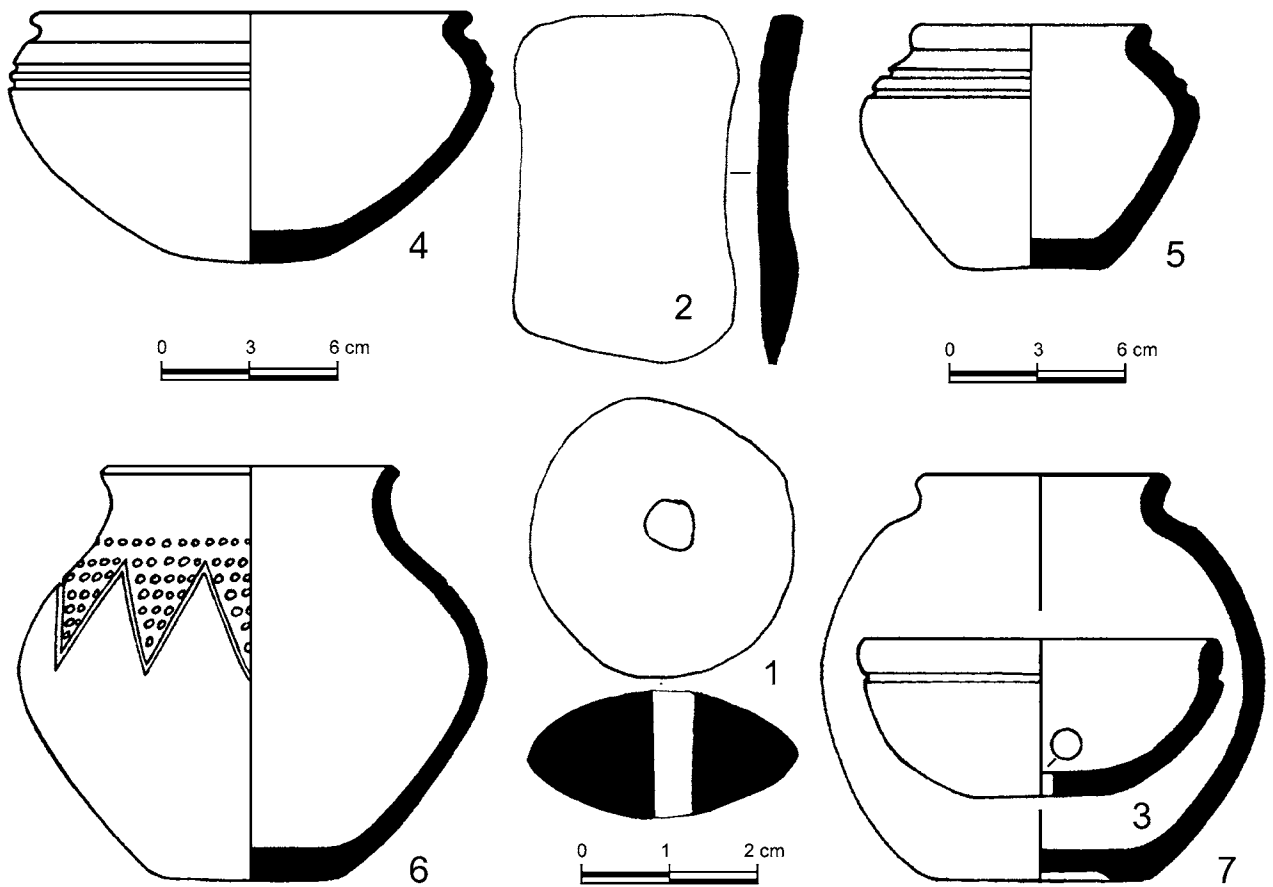

Աղյուսակ 231

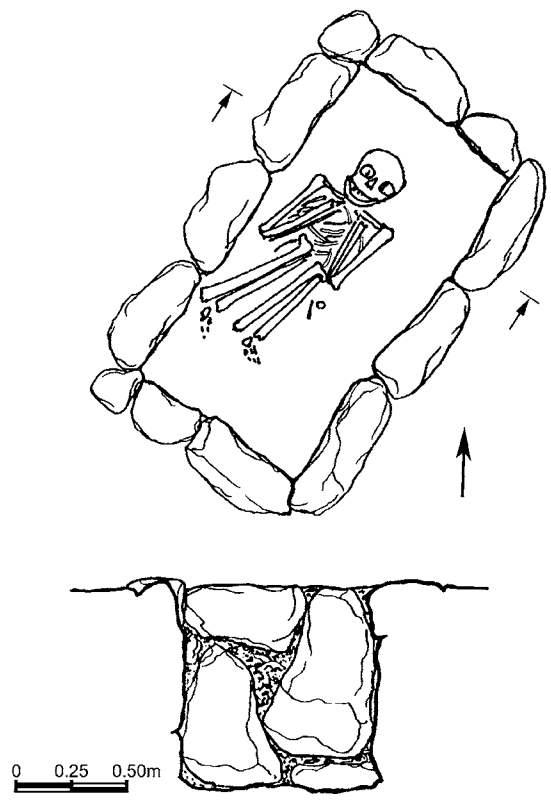
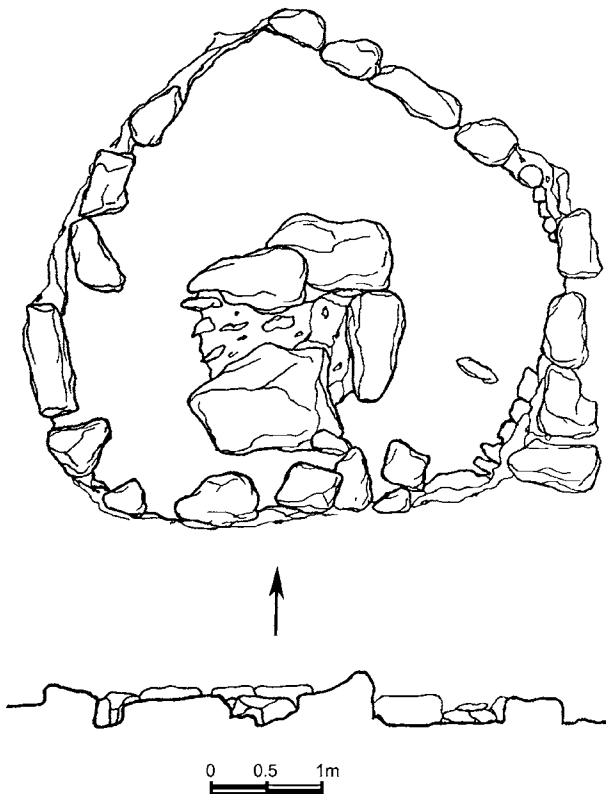

Աղյուսակ 232

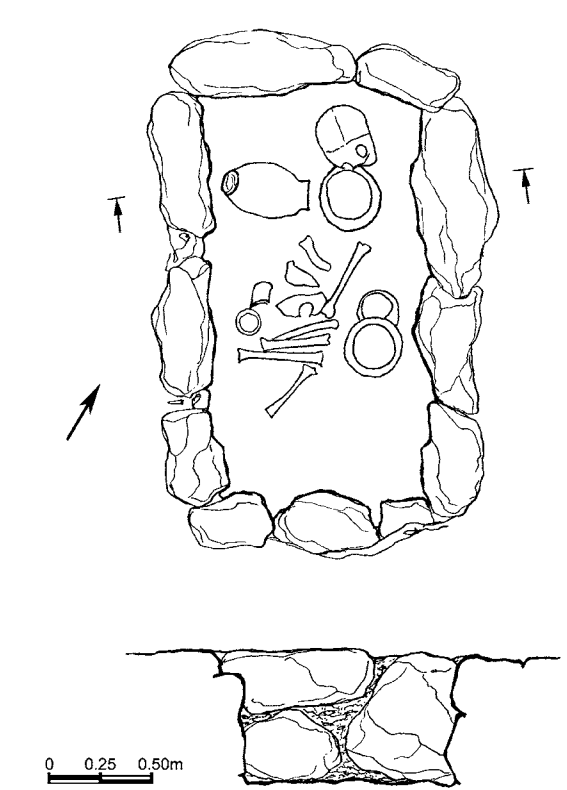
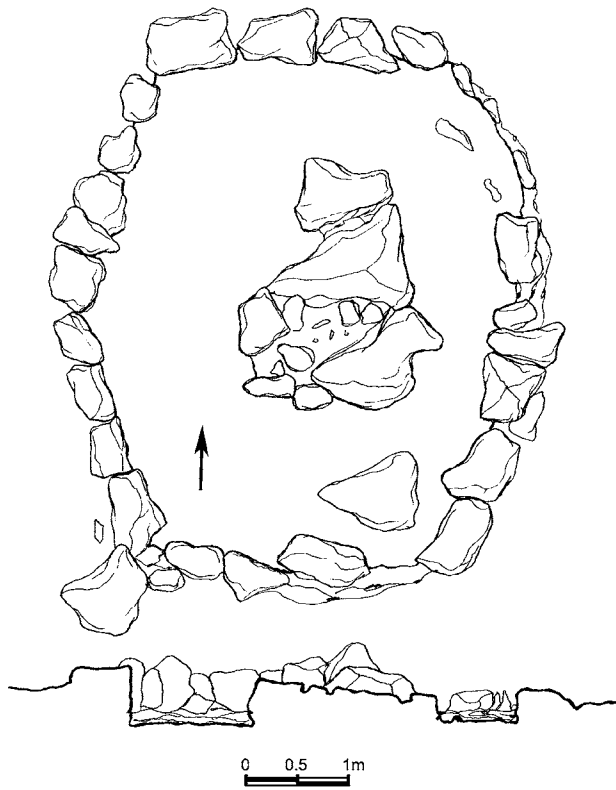

Աղյուսակ 233

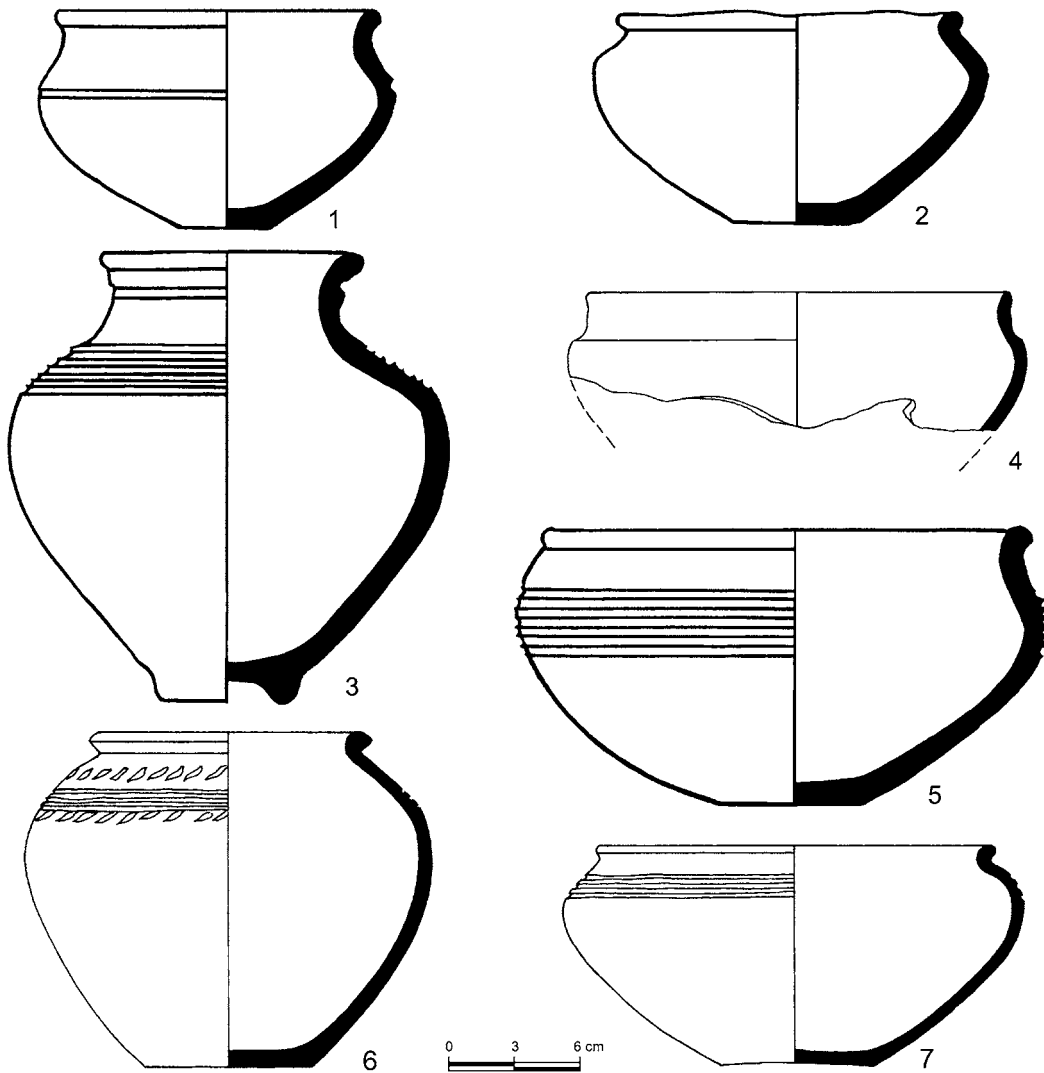

Աղյուսակ 234

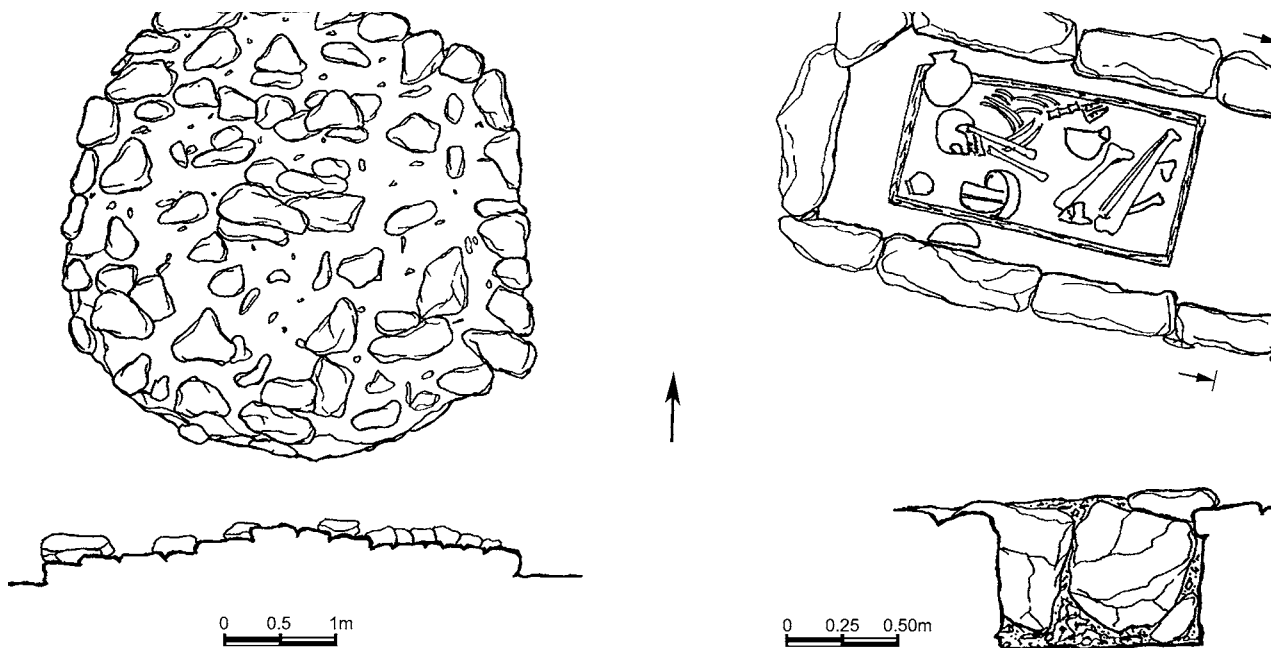

Աղյուսակ 235

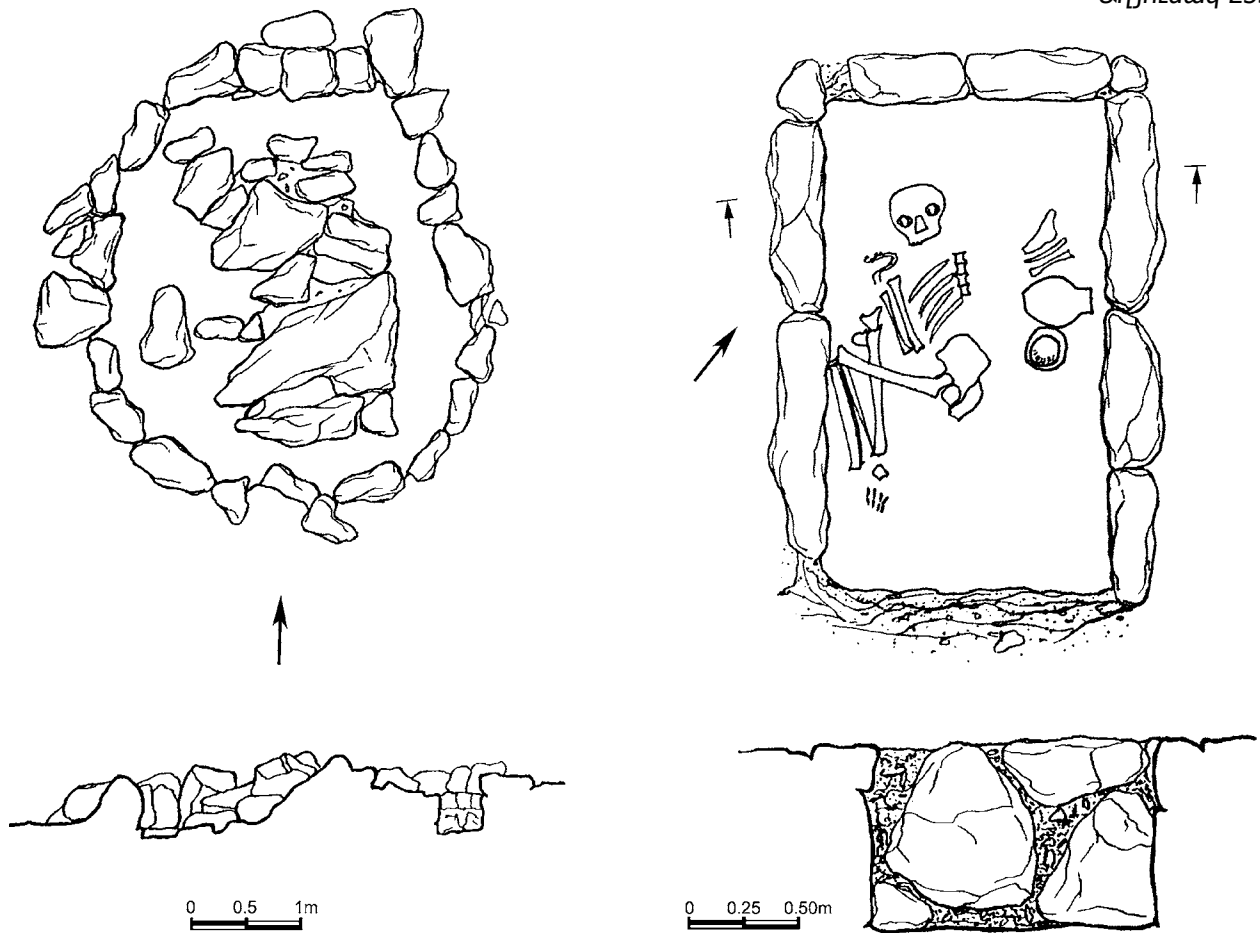

Աղյուսակ 236

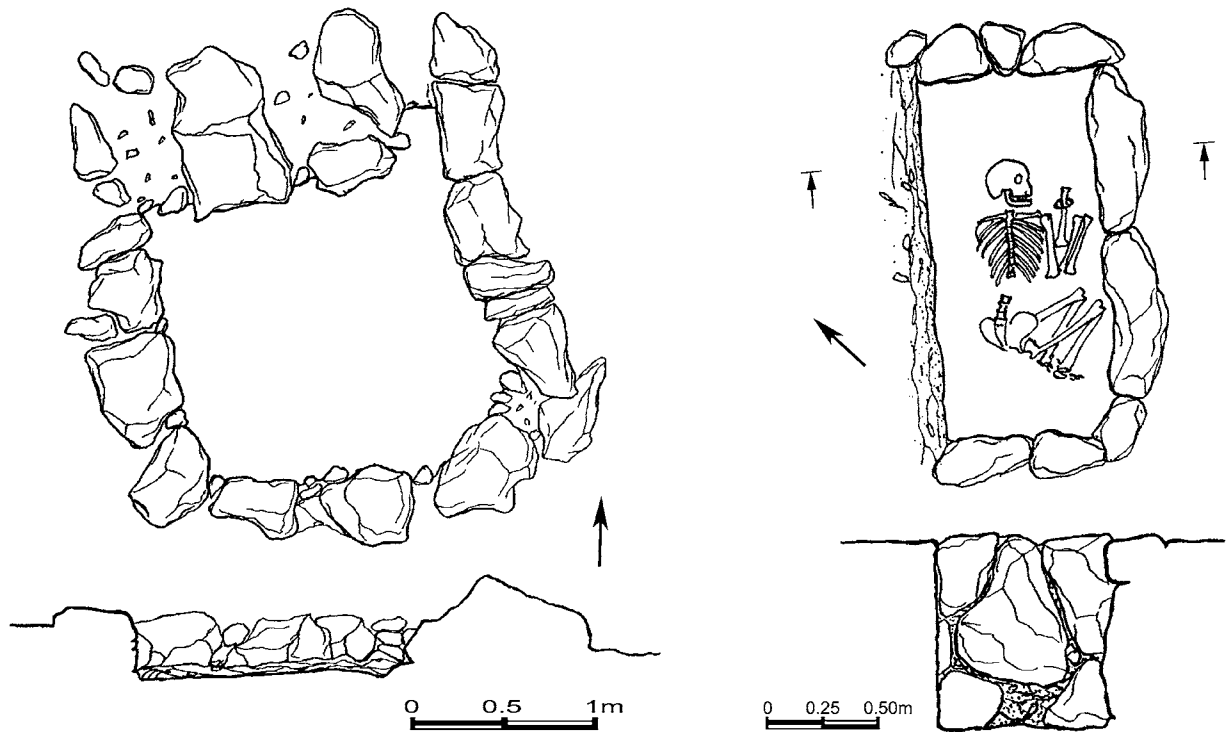

Աղյուսակ 237

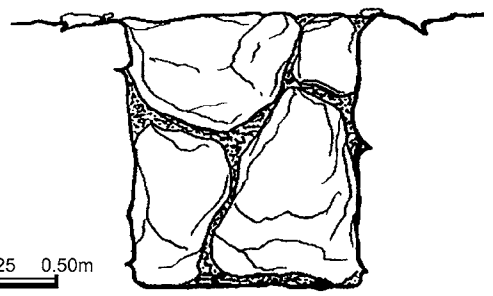
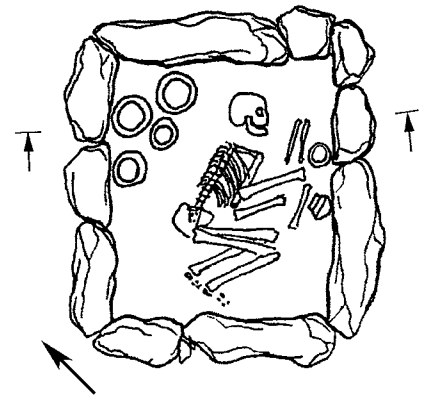
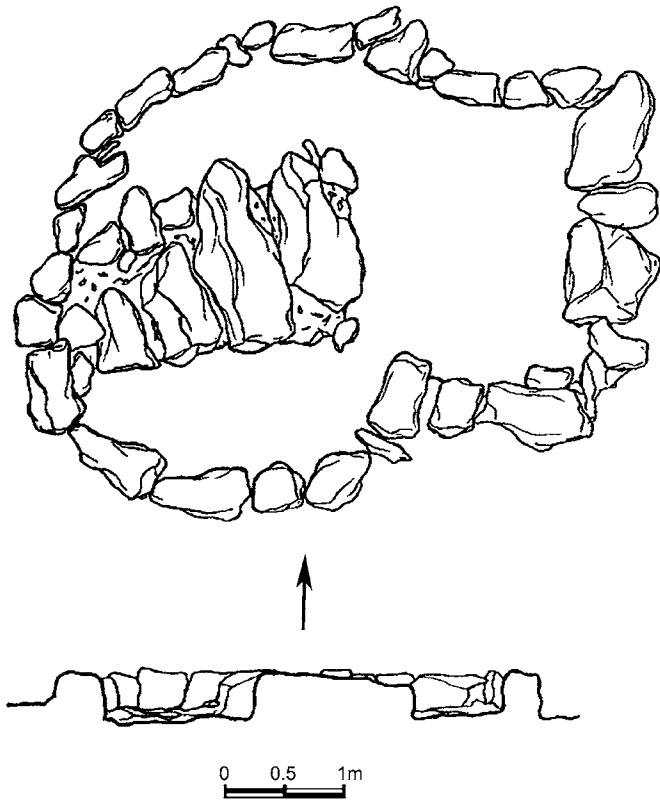

Աղյուսակ 238

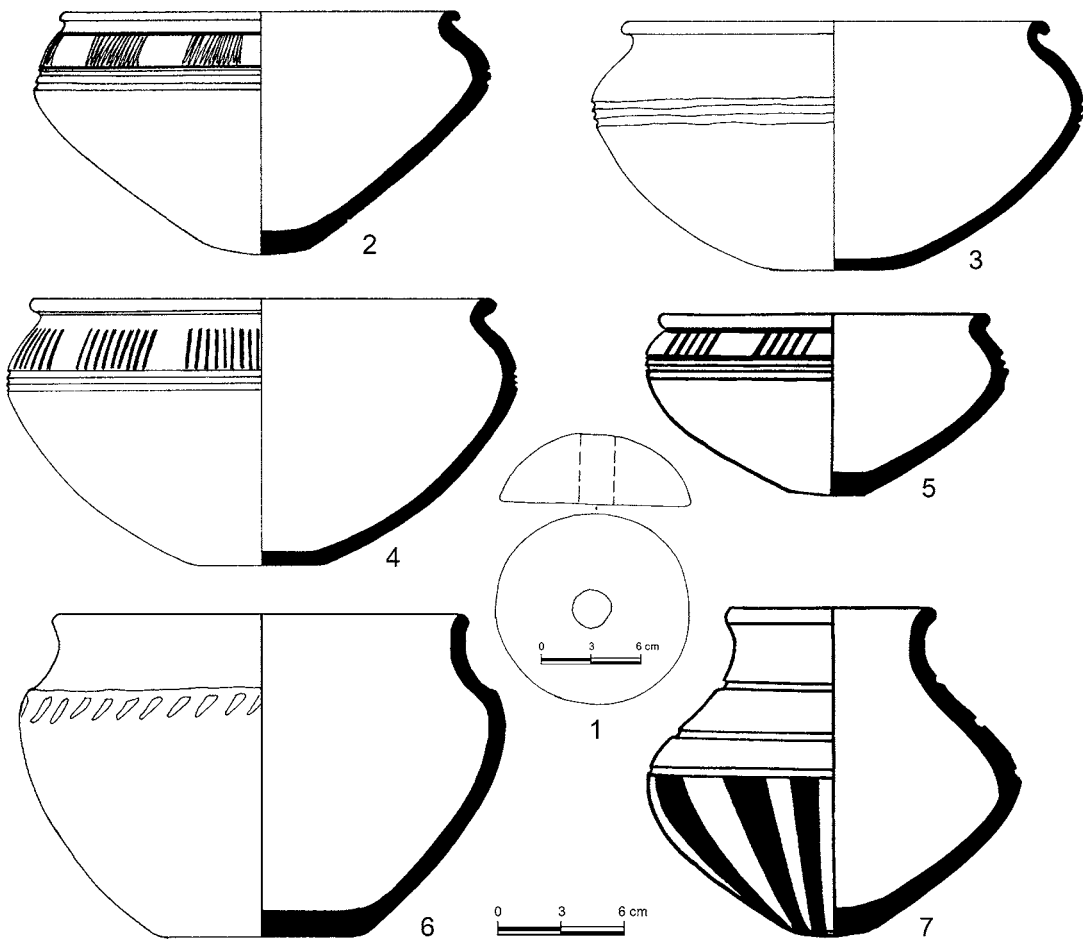

Աղյուսակ 239

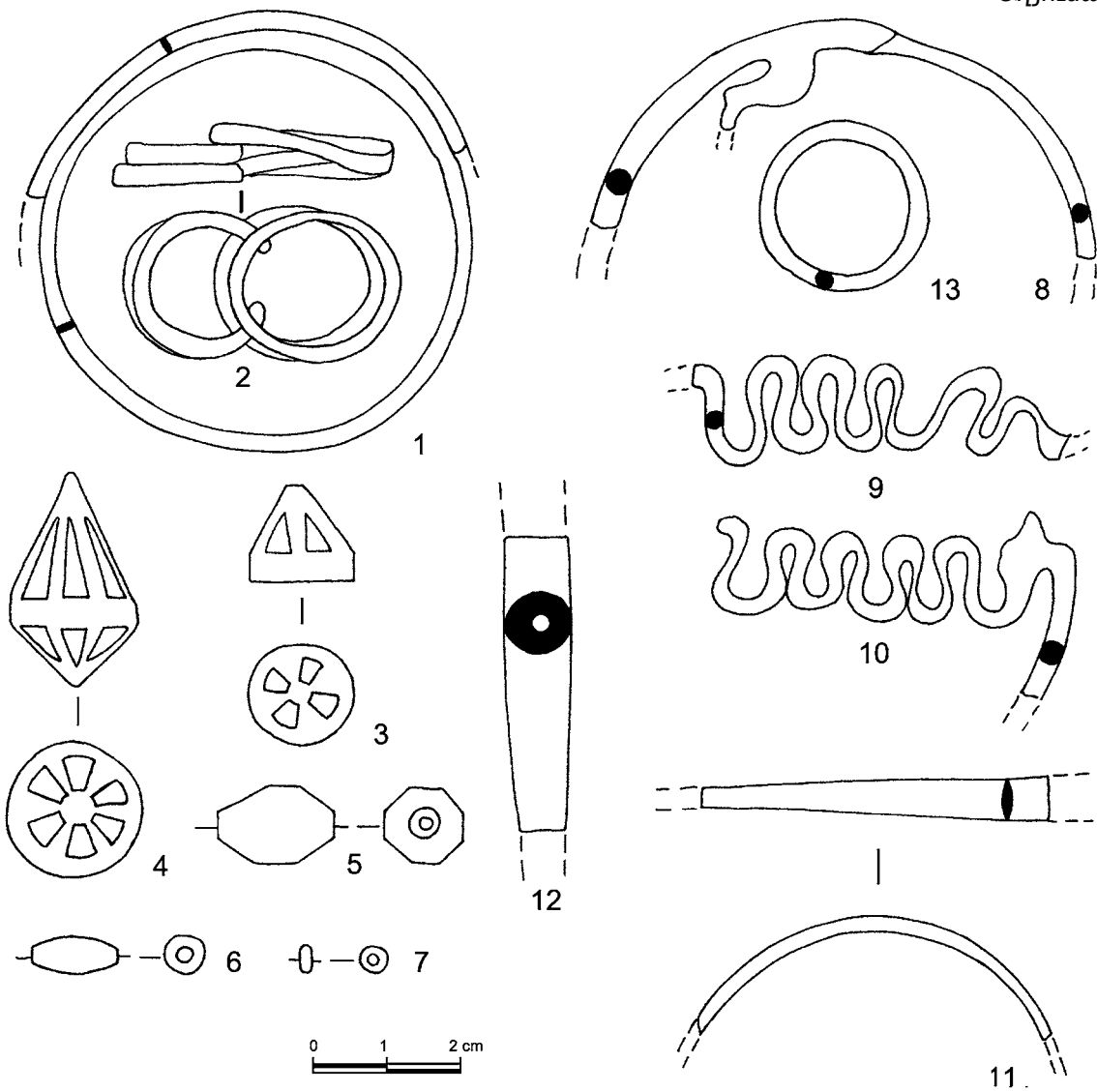

Աղյուսակ 240

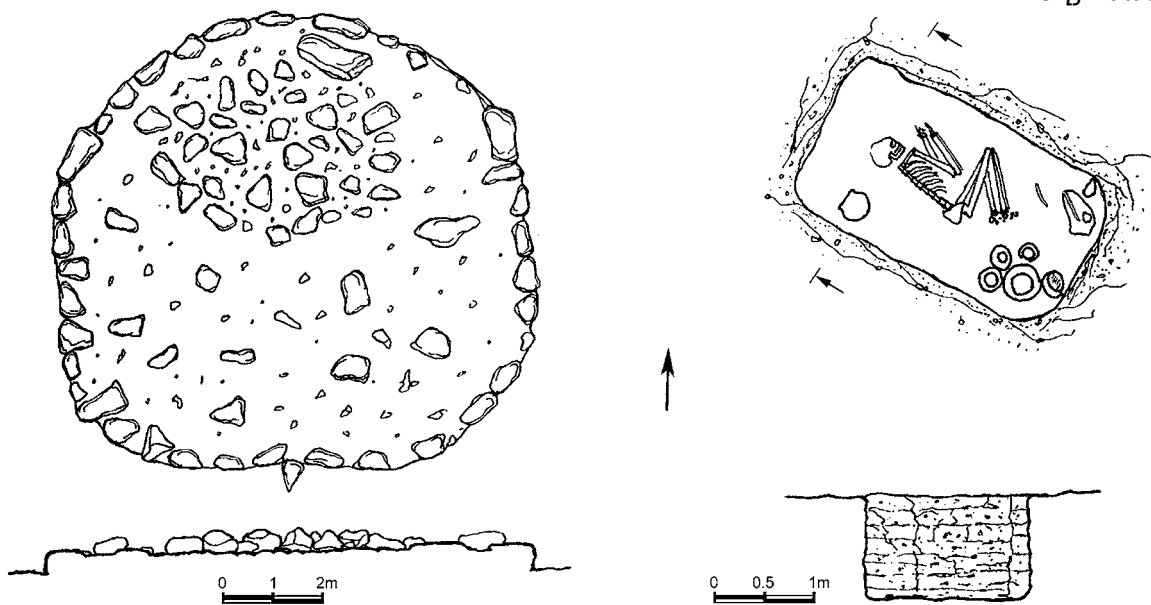

Աղյուսակ 241

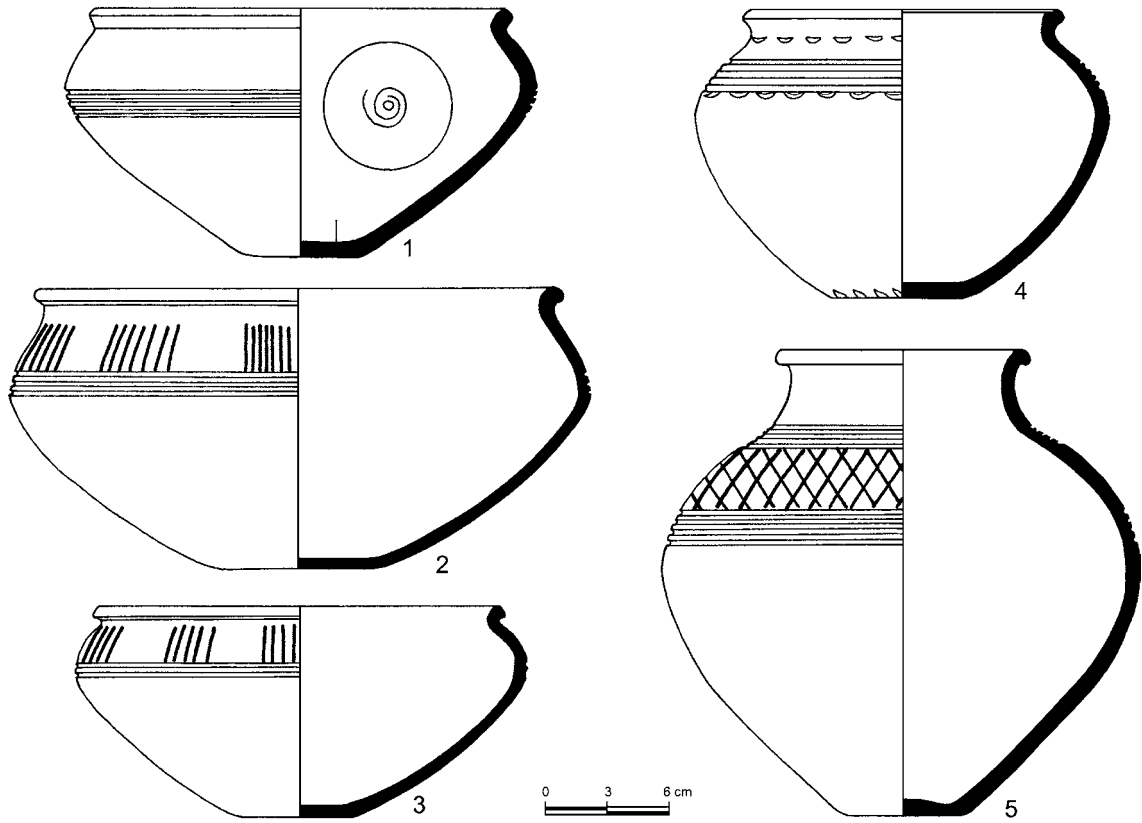

Աղյուսակ 242

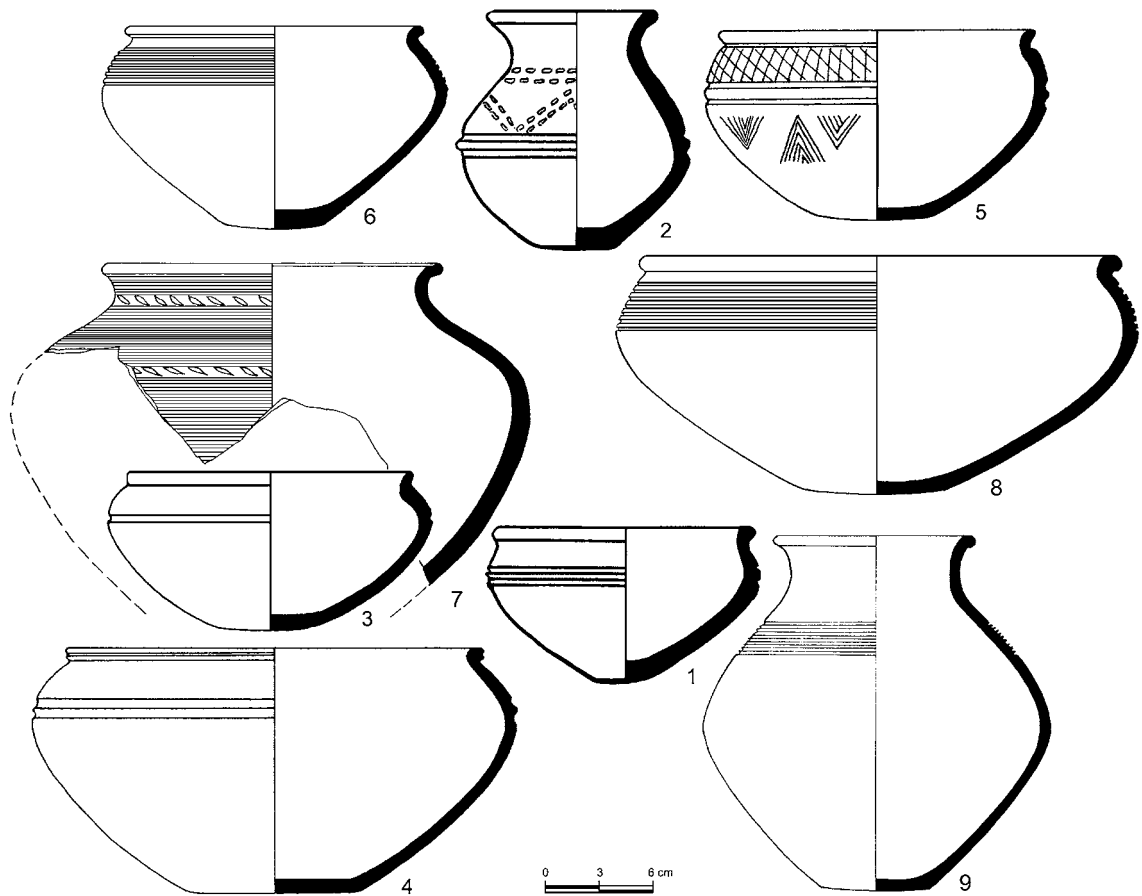

Աղյուսակ 243

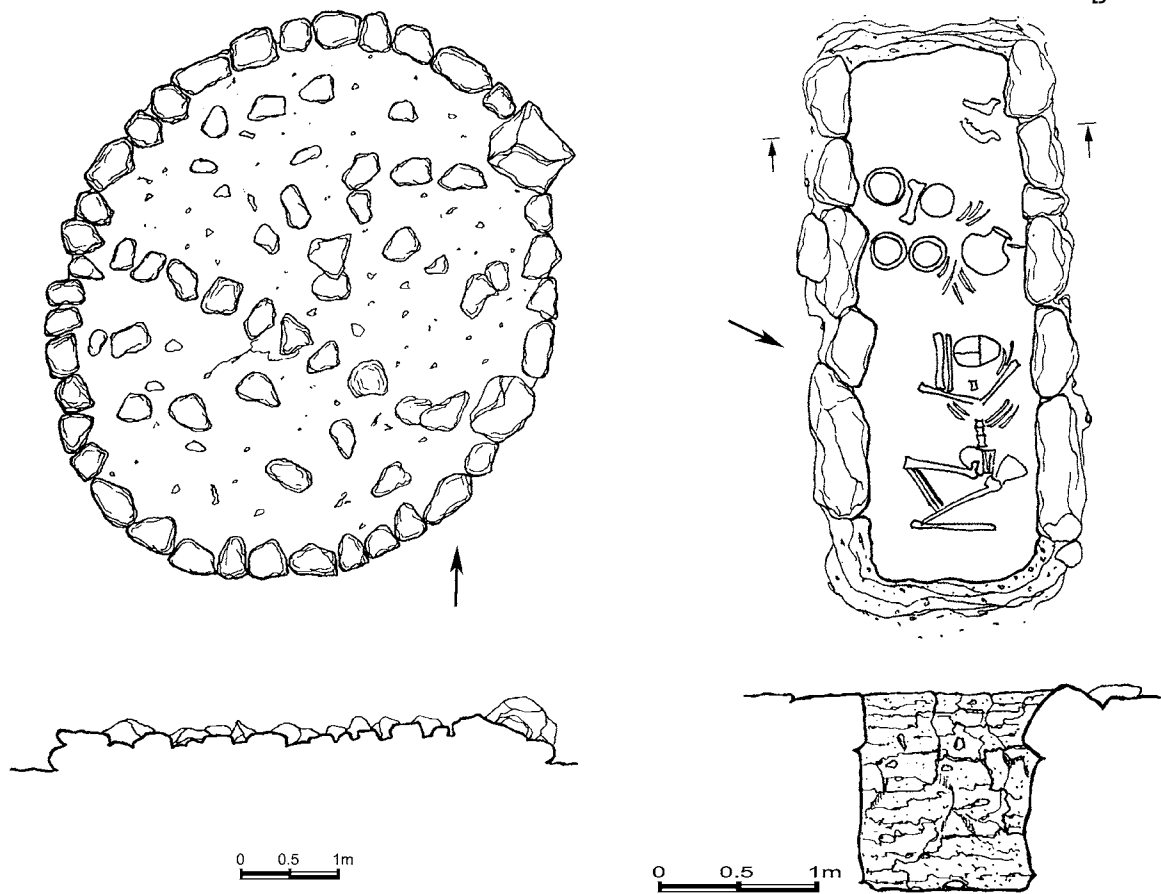

Աղյուսակ 244

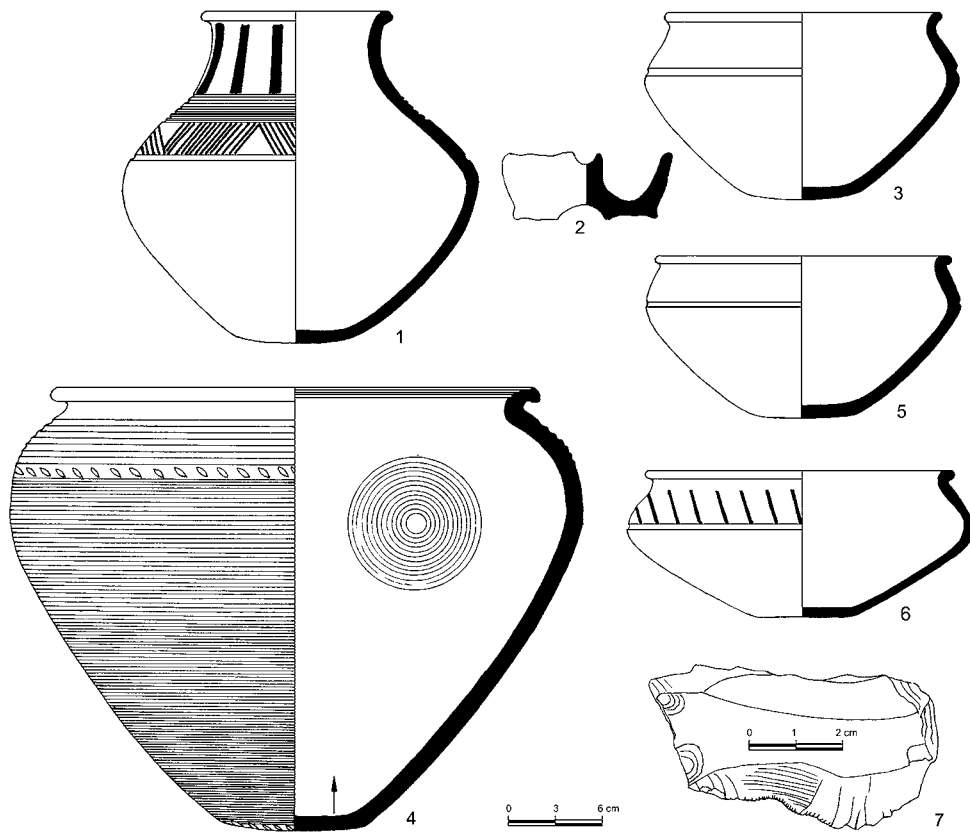

Աղյուսակ 245

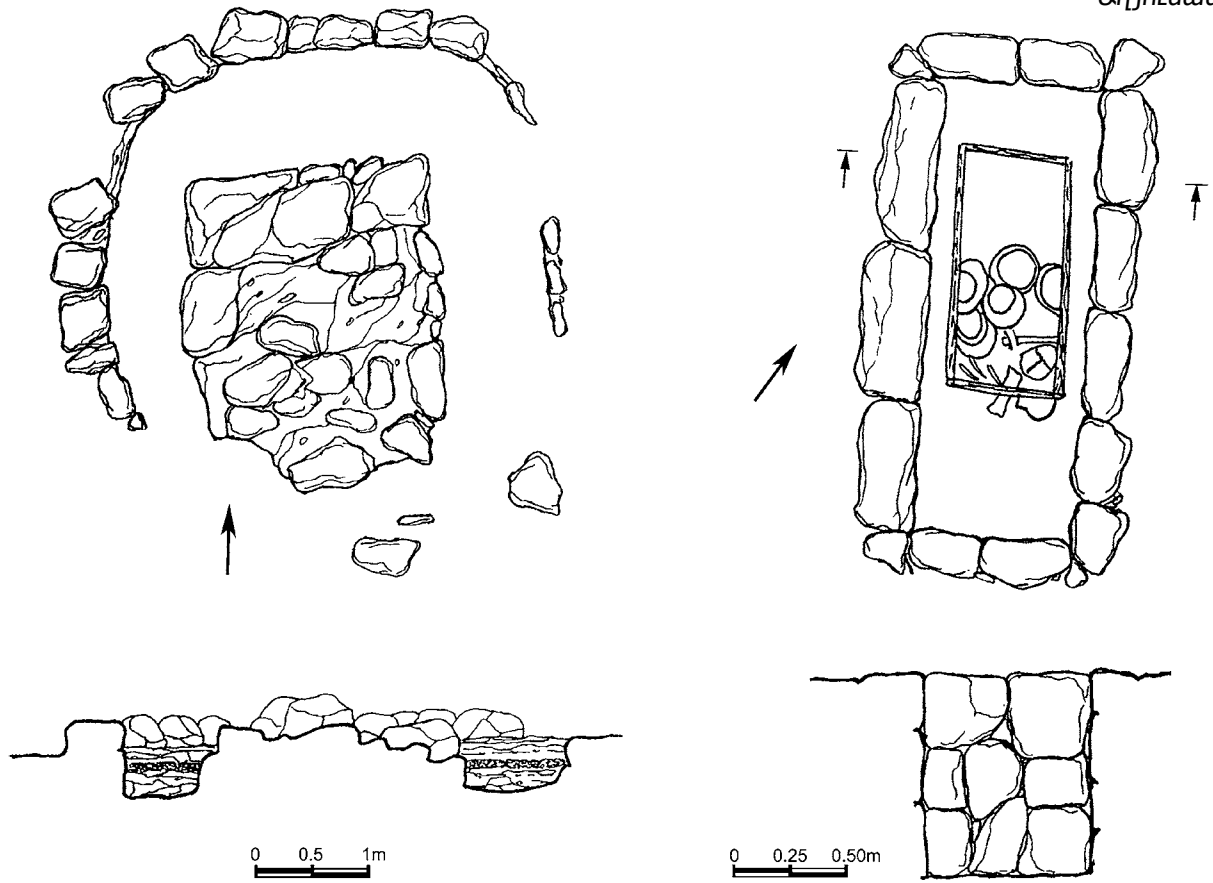

Աղյուսակ 246

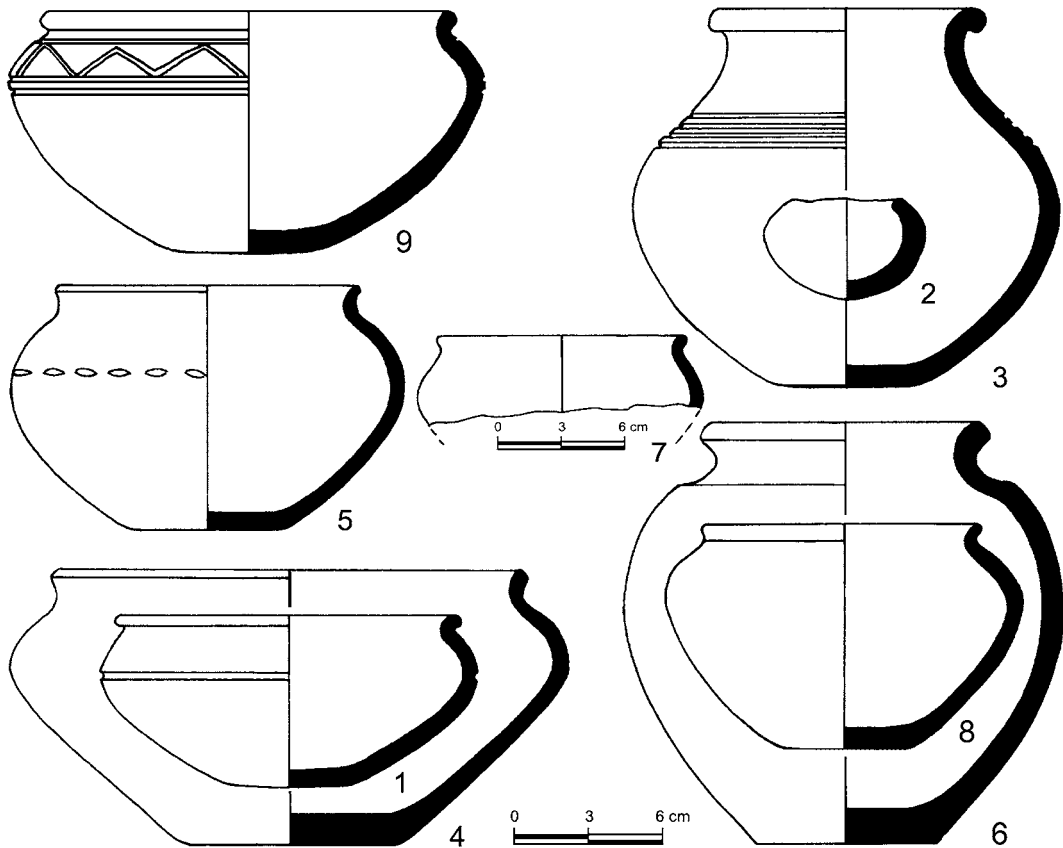

Աղյուսակ 247

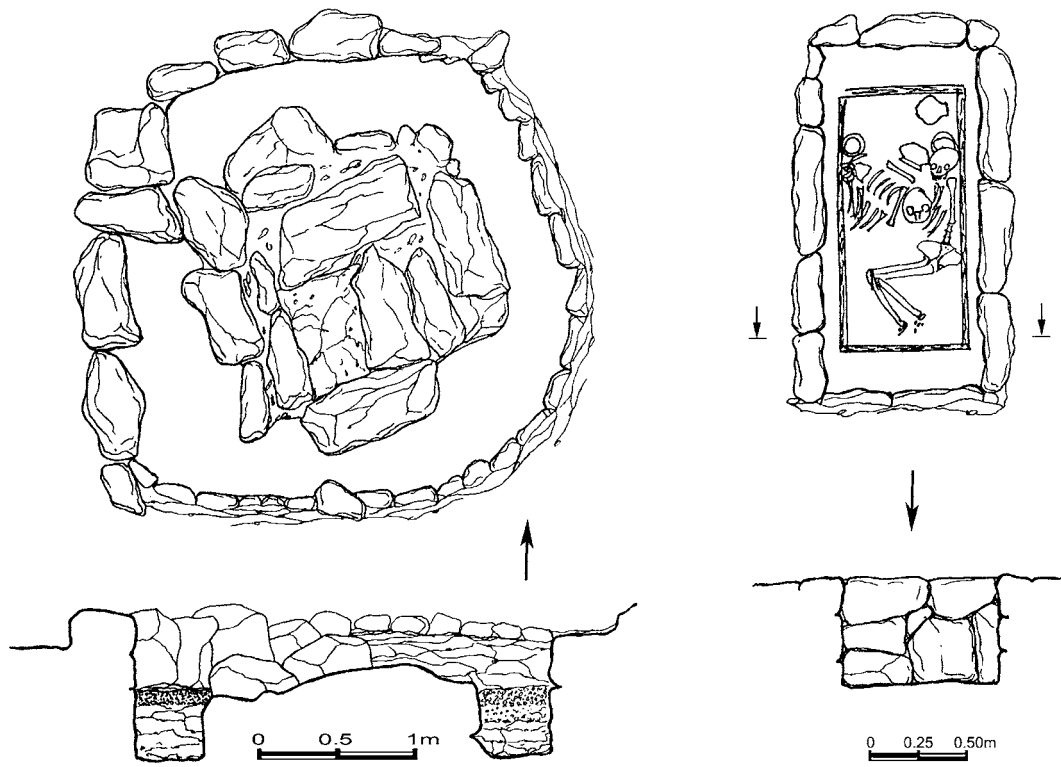

Աղյուսակ 248

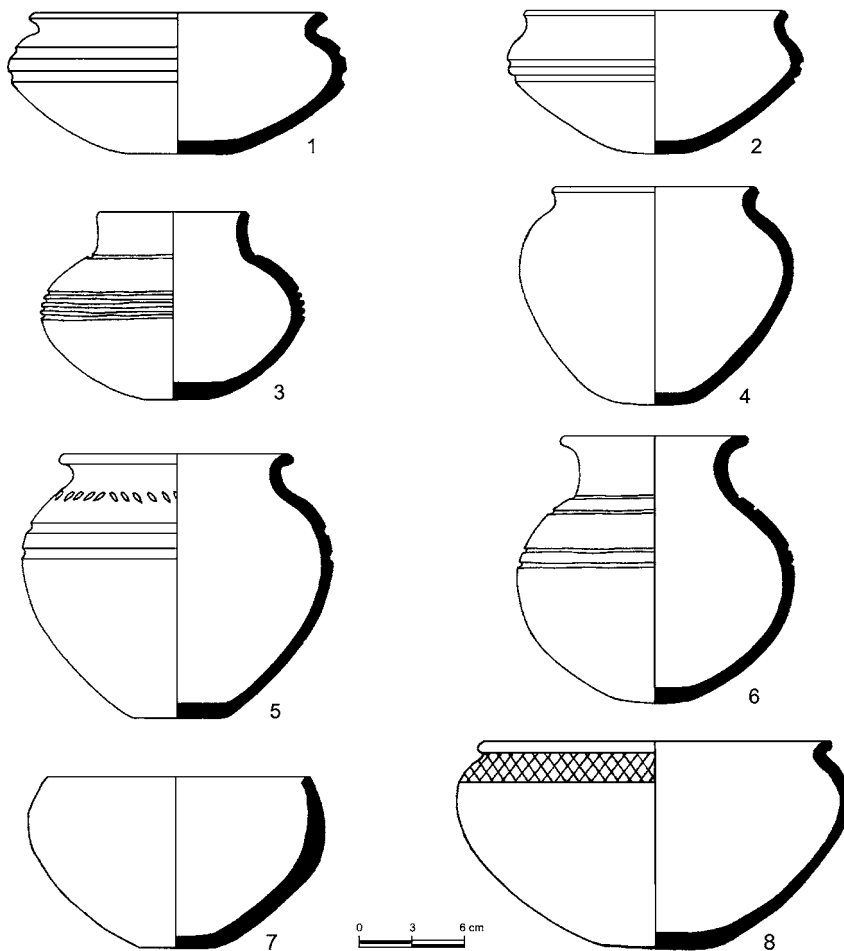

Աղյուսակ 249

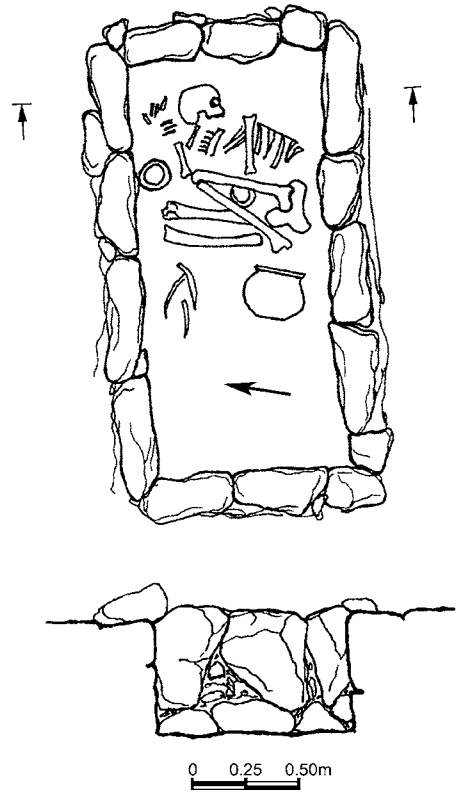
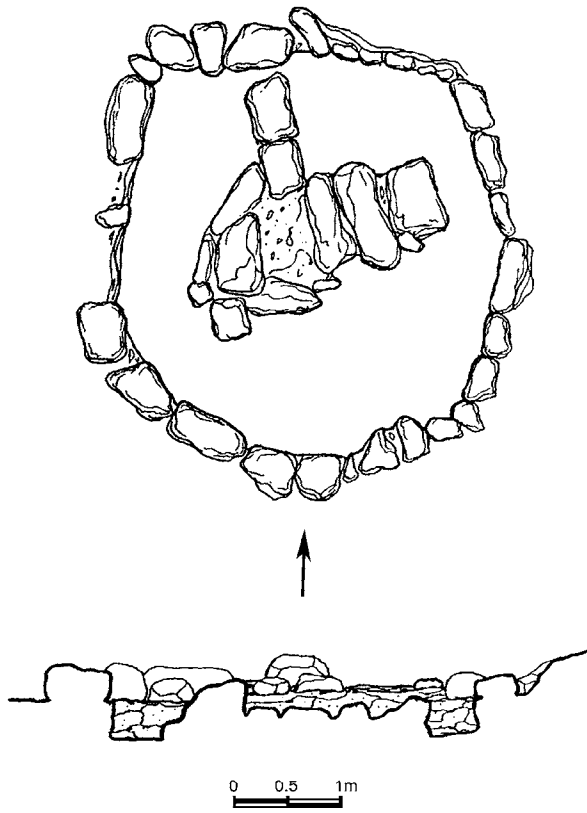

Աղյուսակ 250

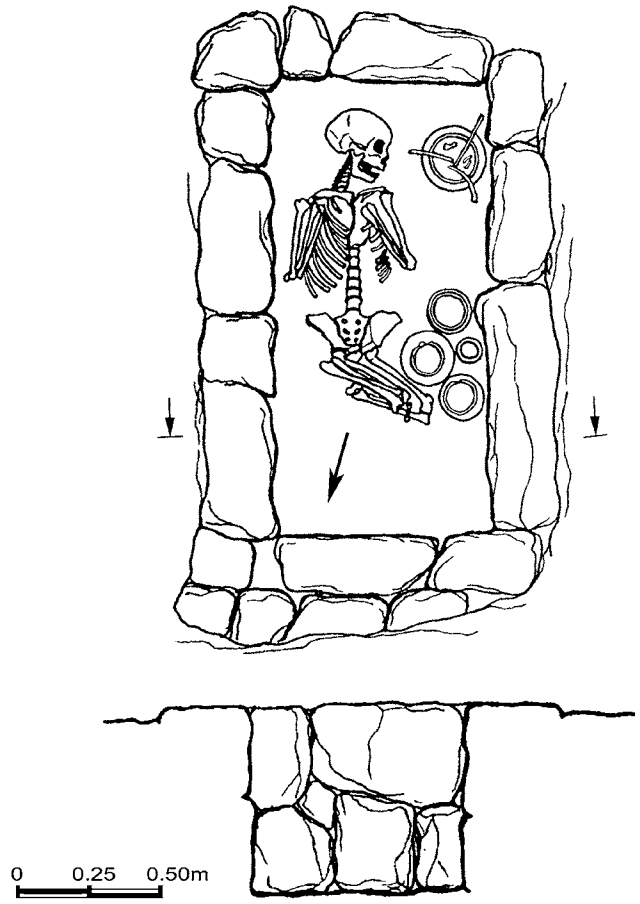
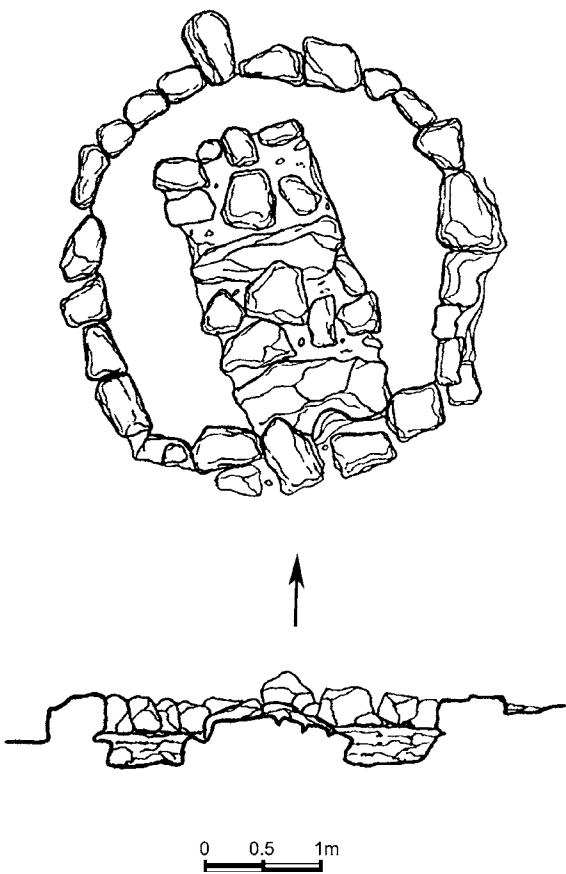

Աղյուսակ 251

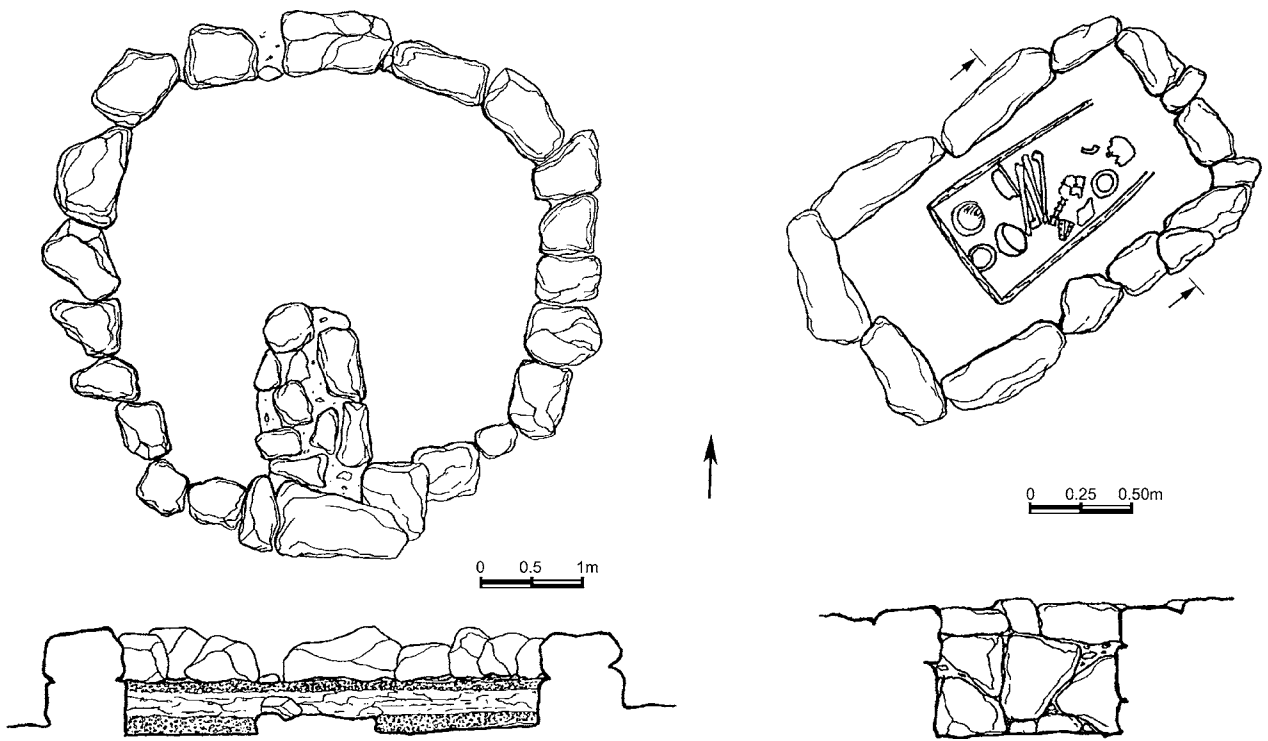

Աղյուսակ 252

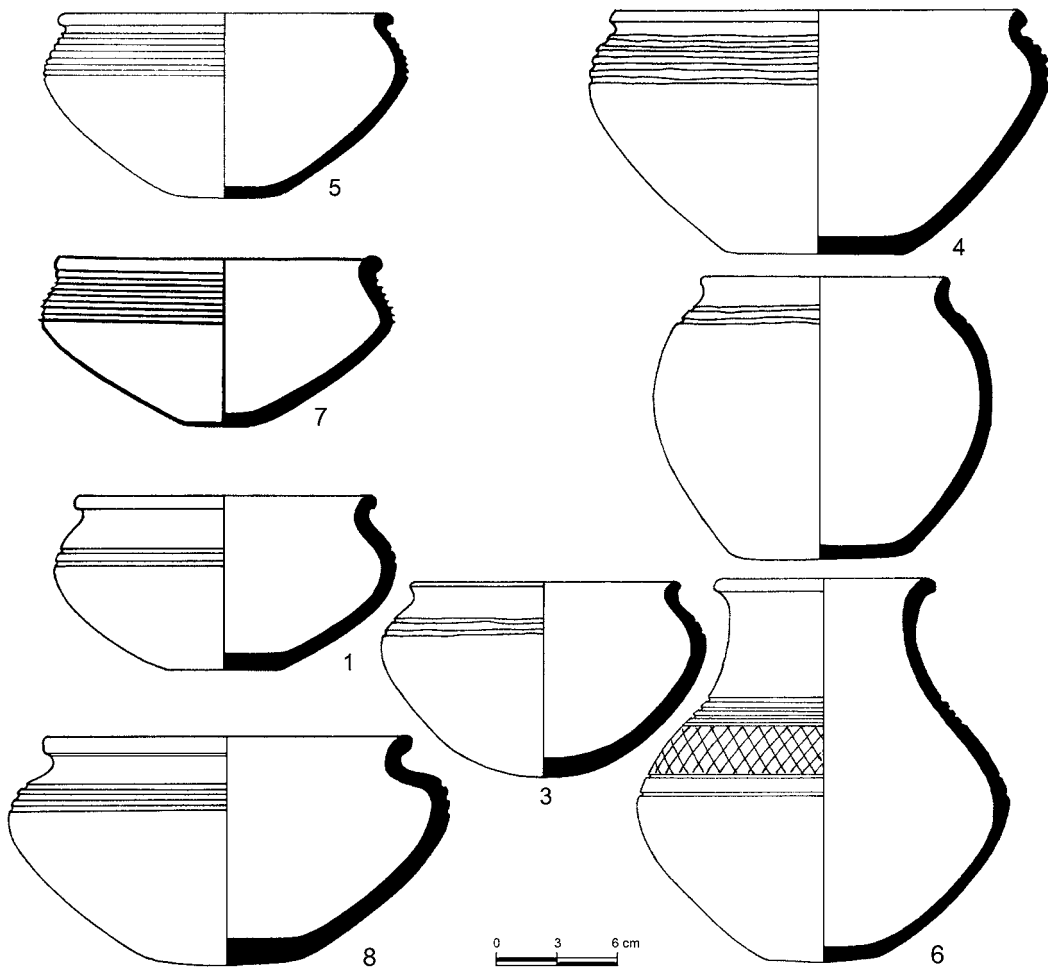

Աղյուսակ 253

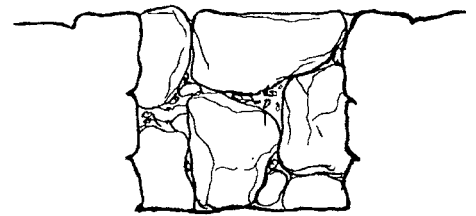
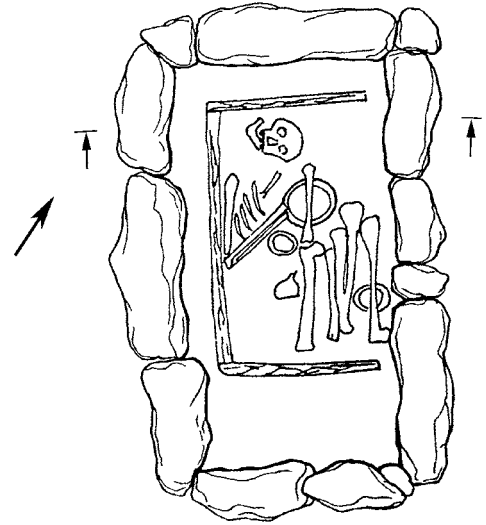
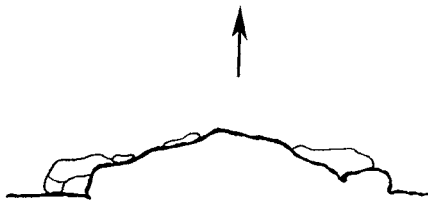
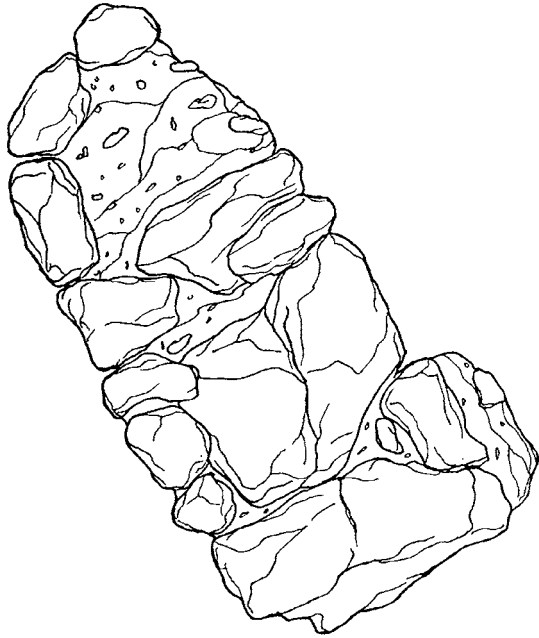

0 0.25 0.50m

Աղյուսակ 254

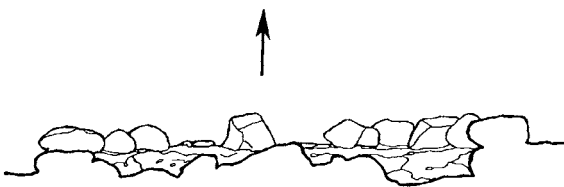
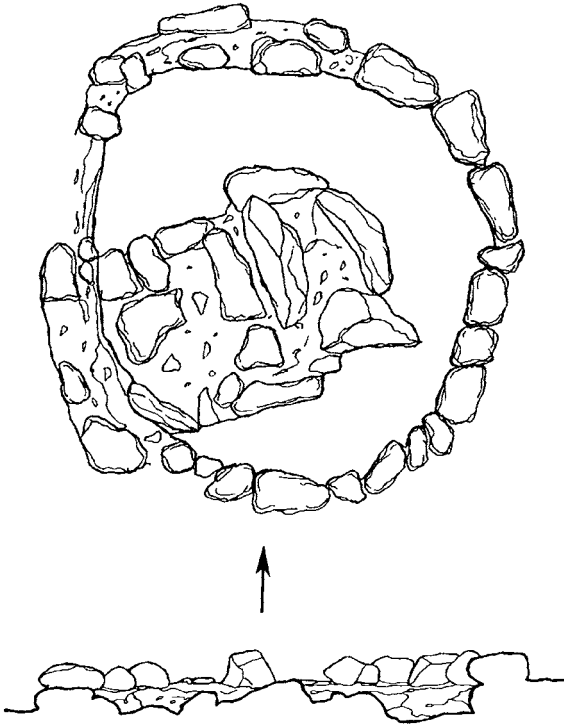

0 0.5 1m

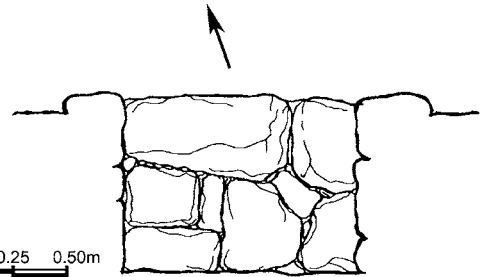
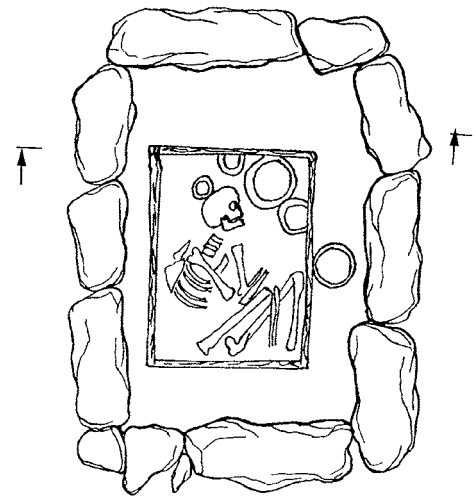

0 0.25 0.50m

Աղյուսակ 255

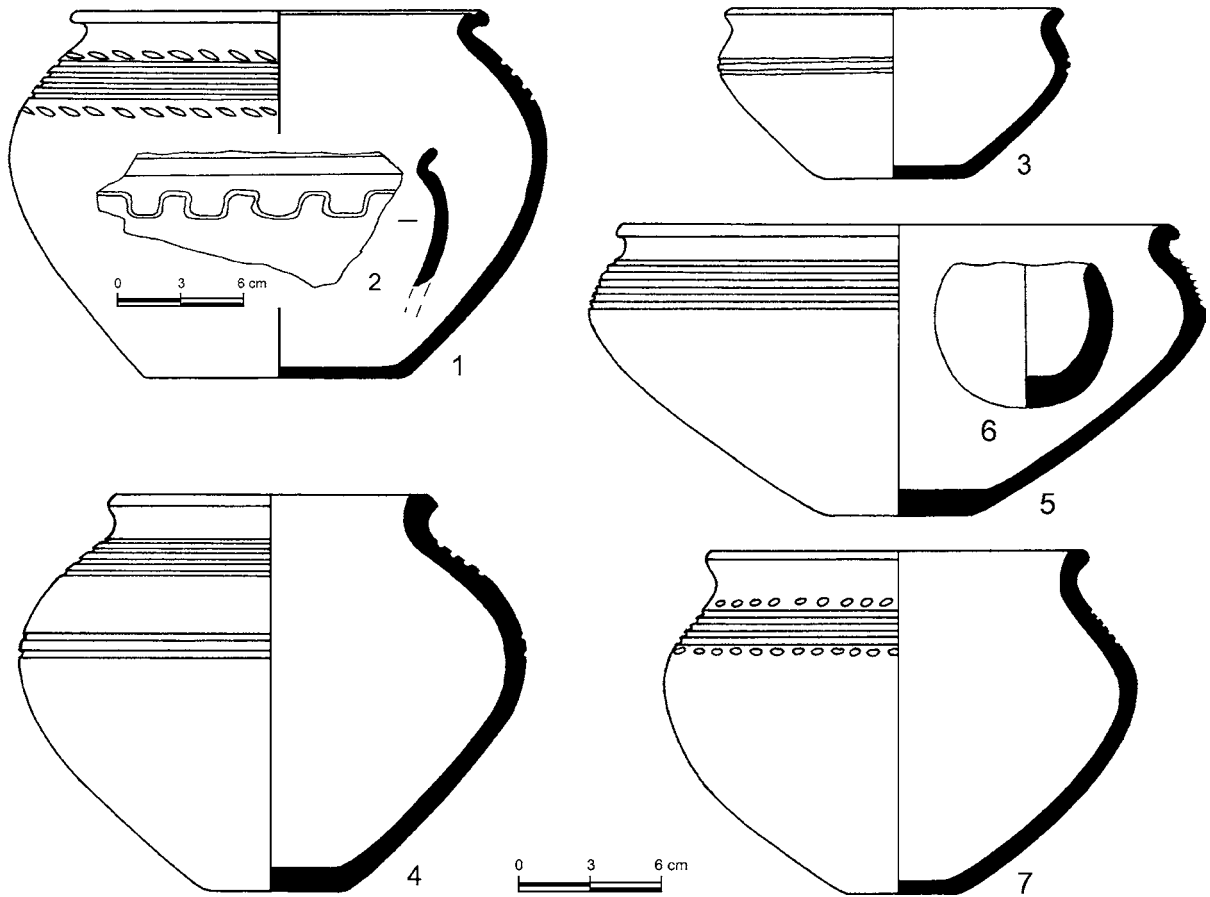

Աղյուսակ 256

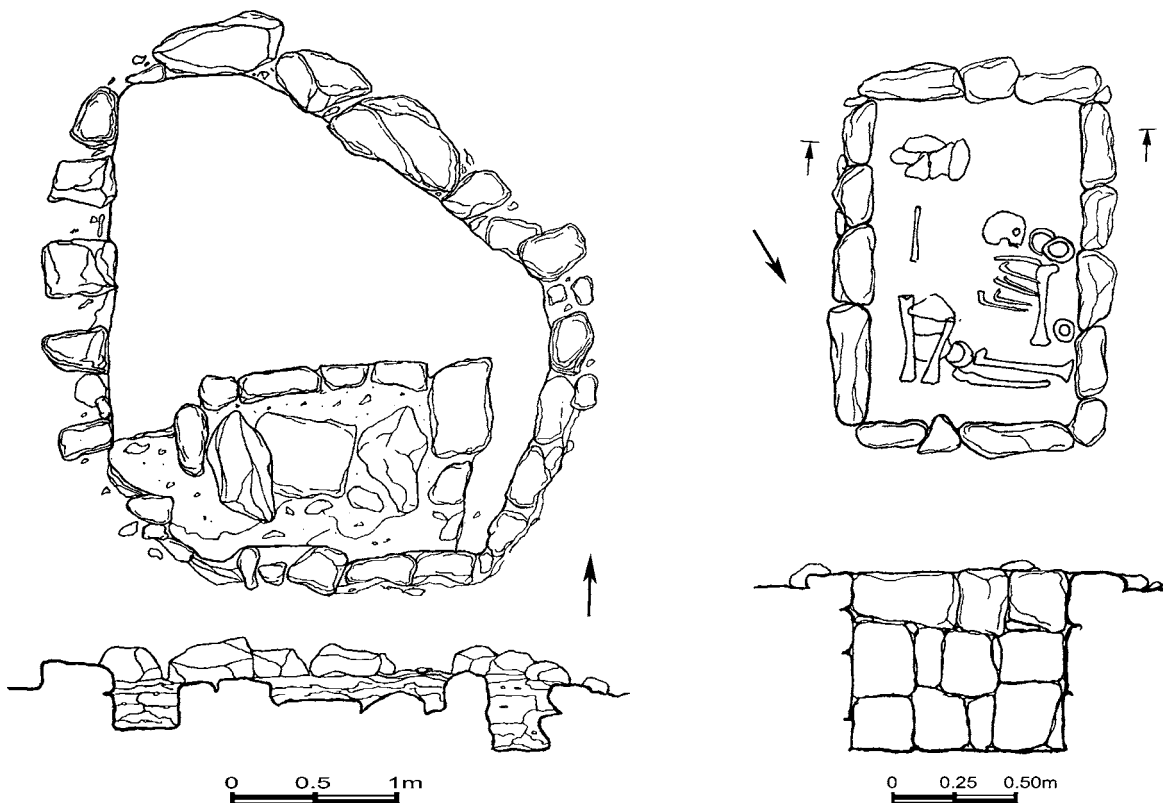

Աղյուսակ 257

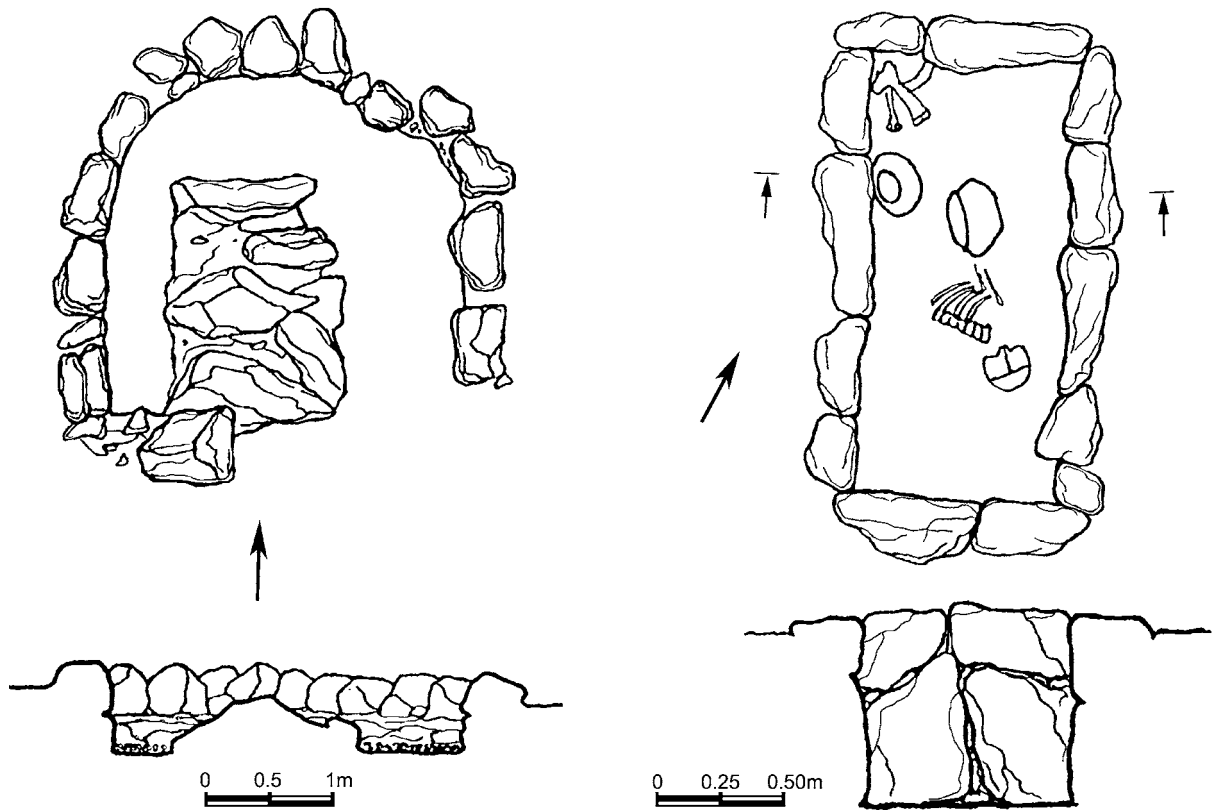

Աղյուսակ 258

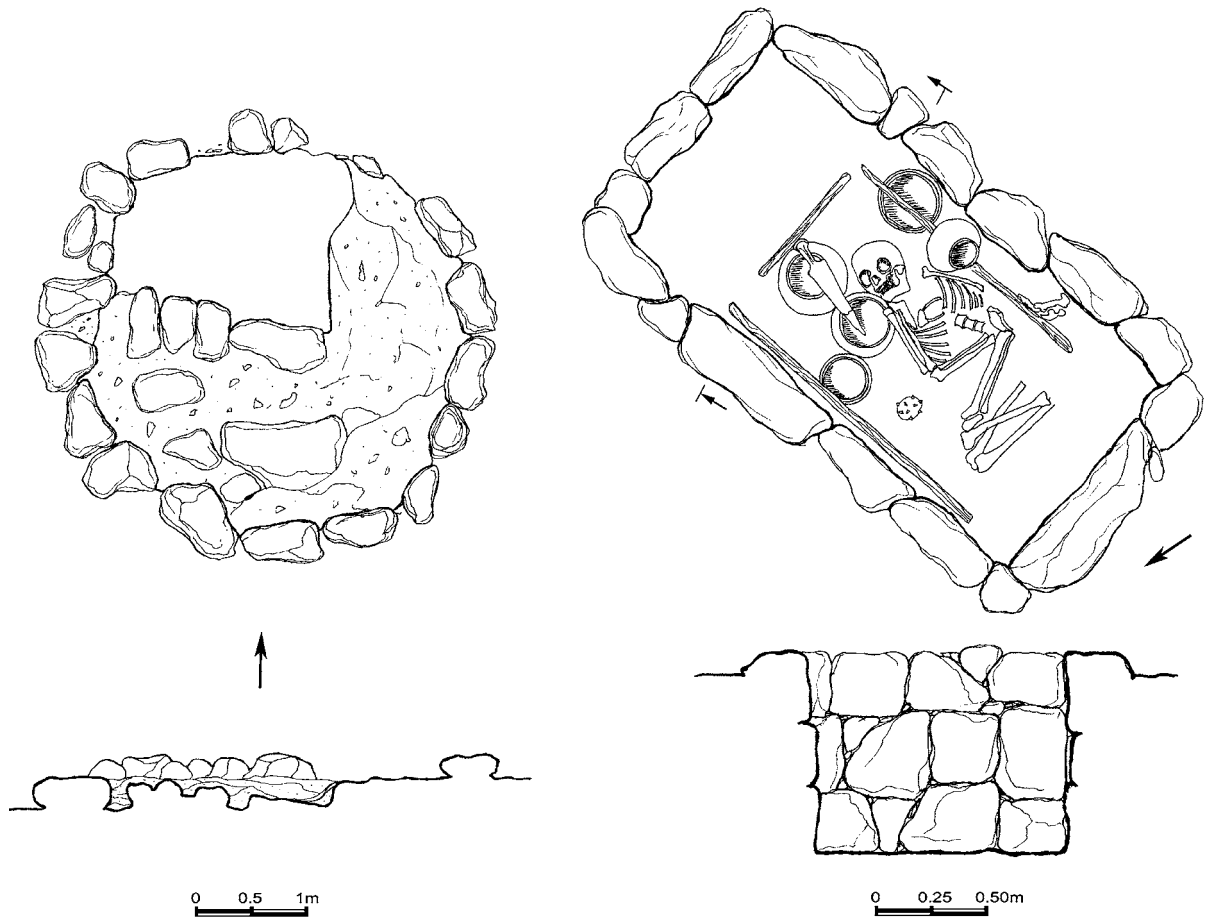

Աղյուսակ 259

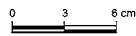
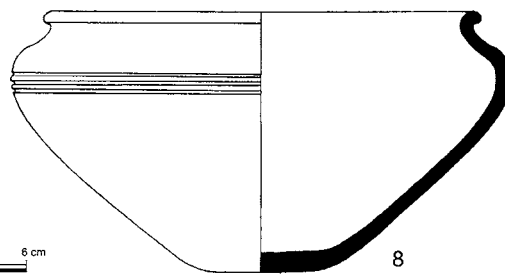
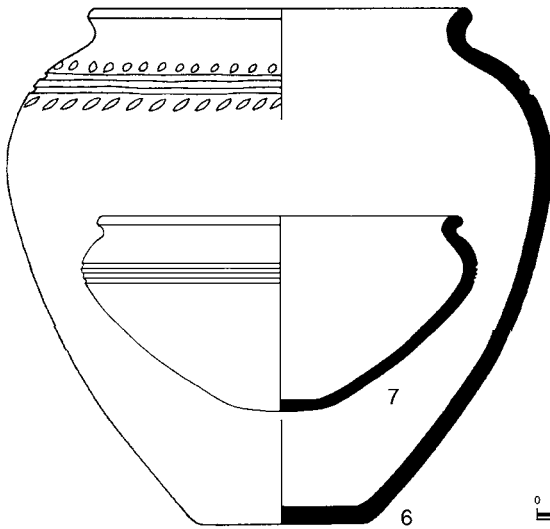
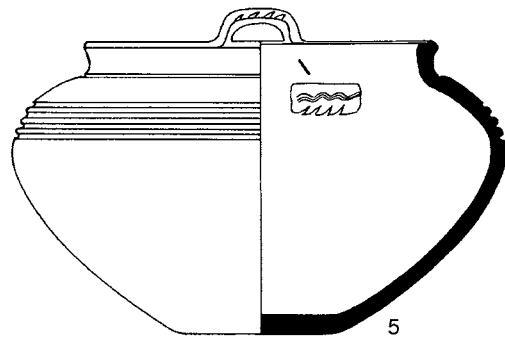
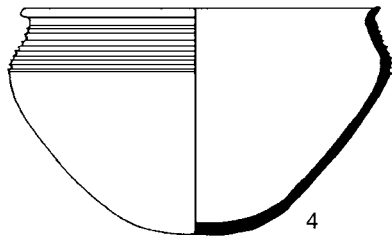
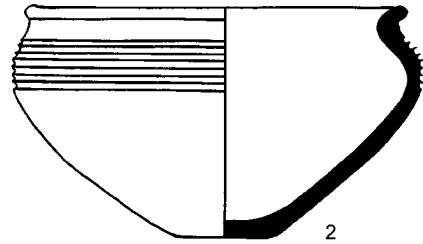
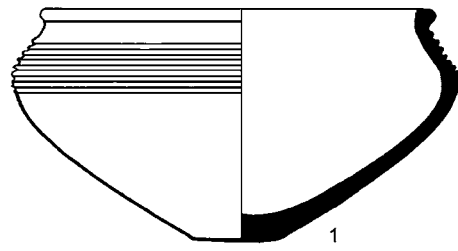
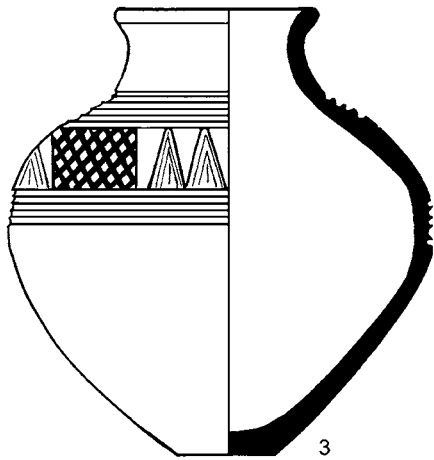

Աղյուսակ 260

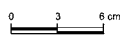
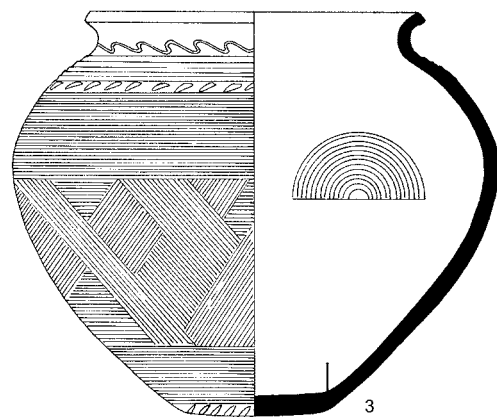
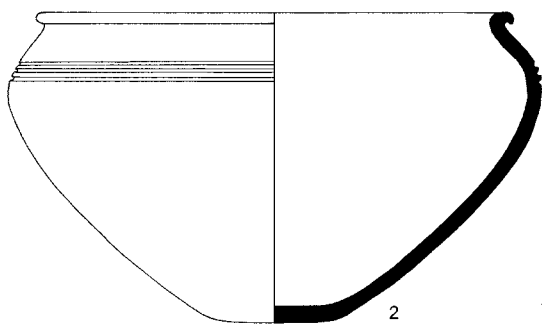

Աղյուսակ 261

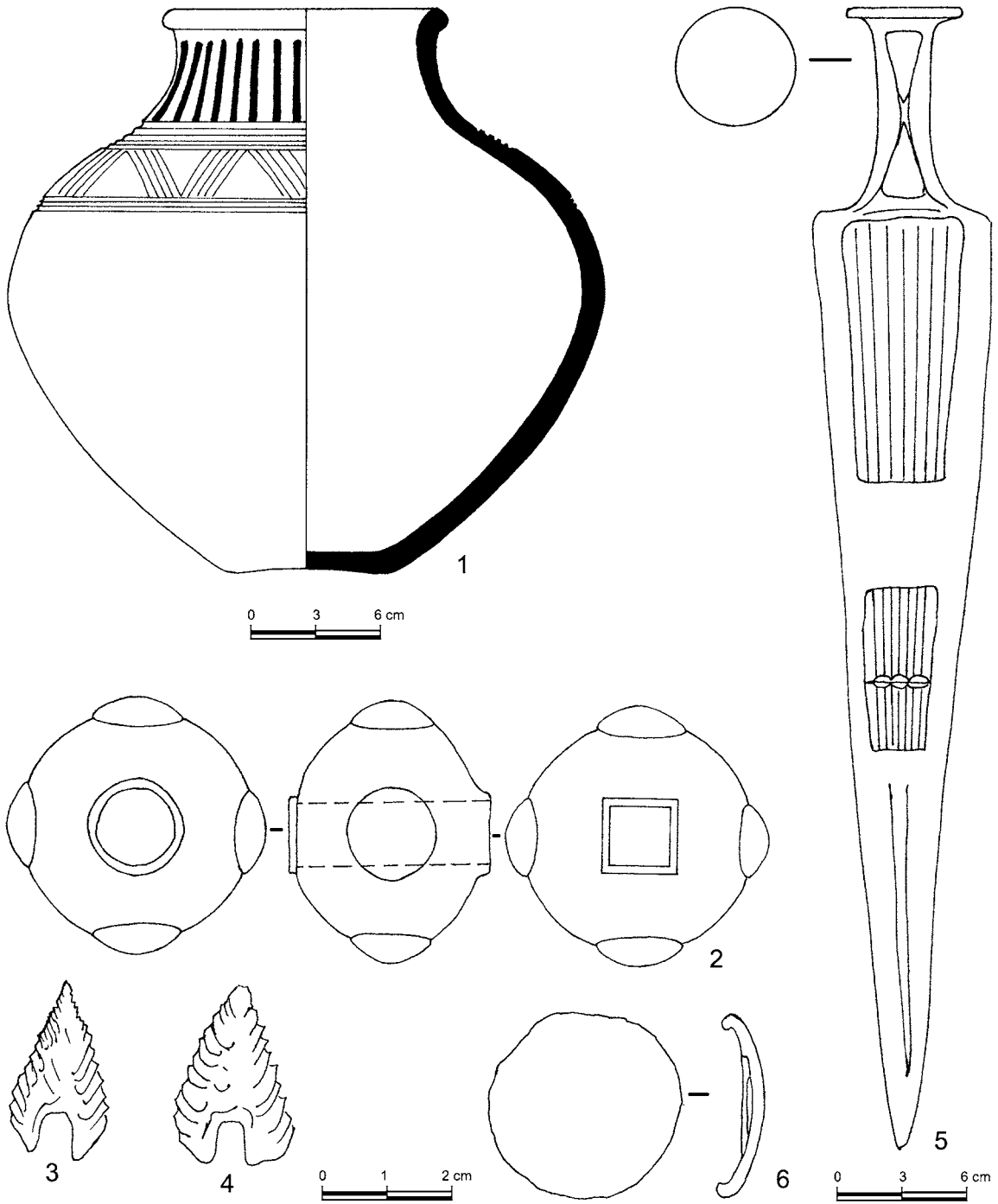

Աղյուսակ 262

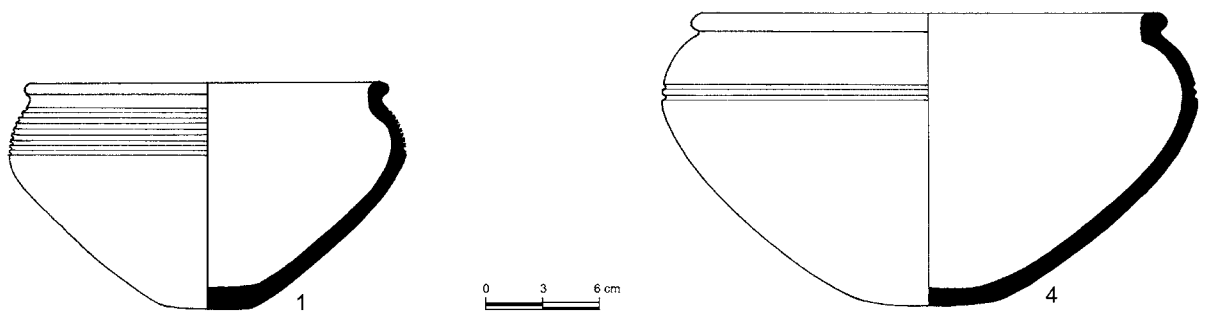

Աղյուսակ 263

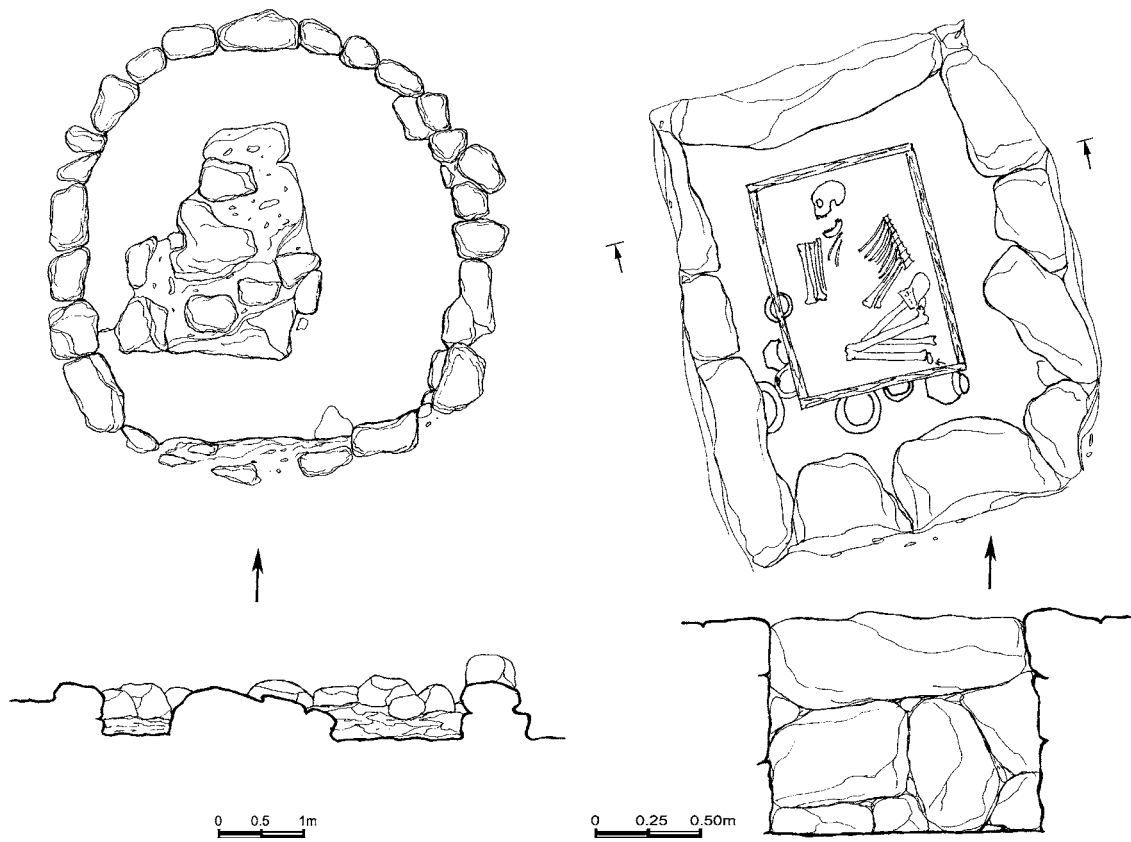

Աղյուսակ 264

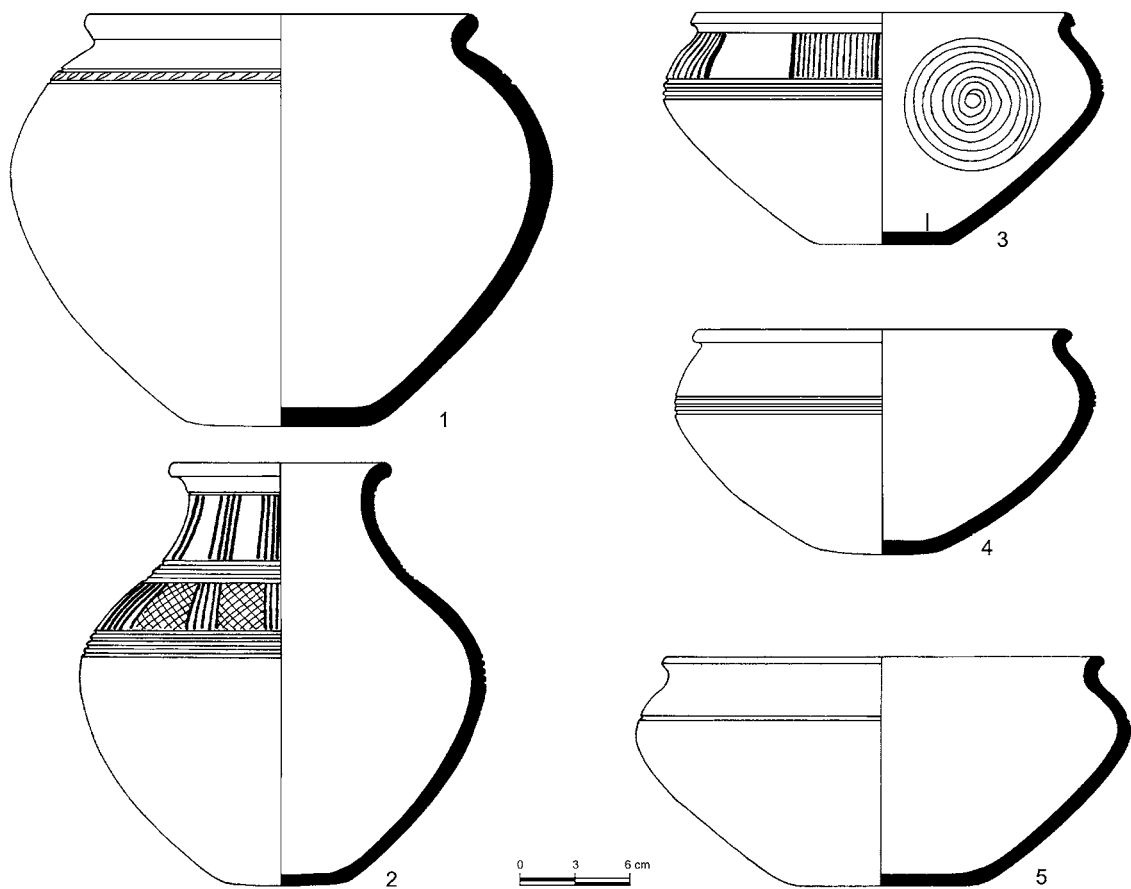

Աղյուսակ 265

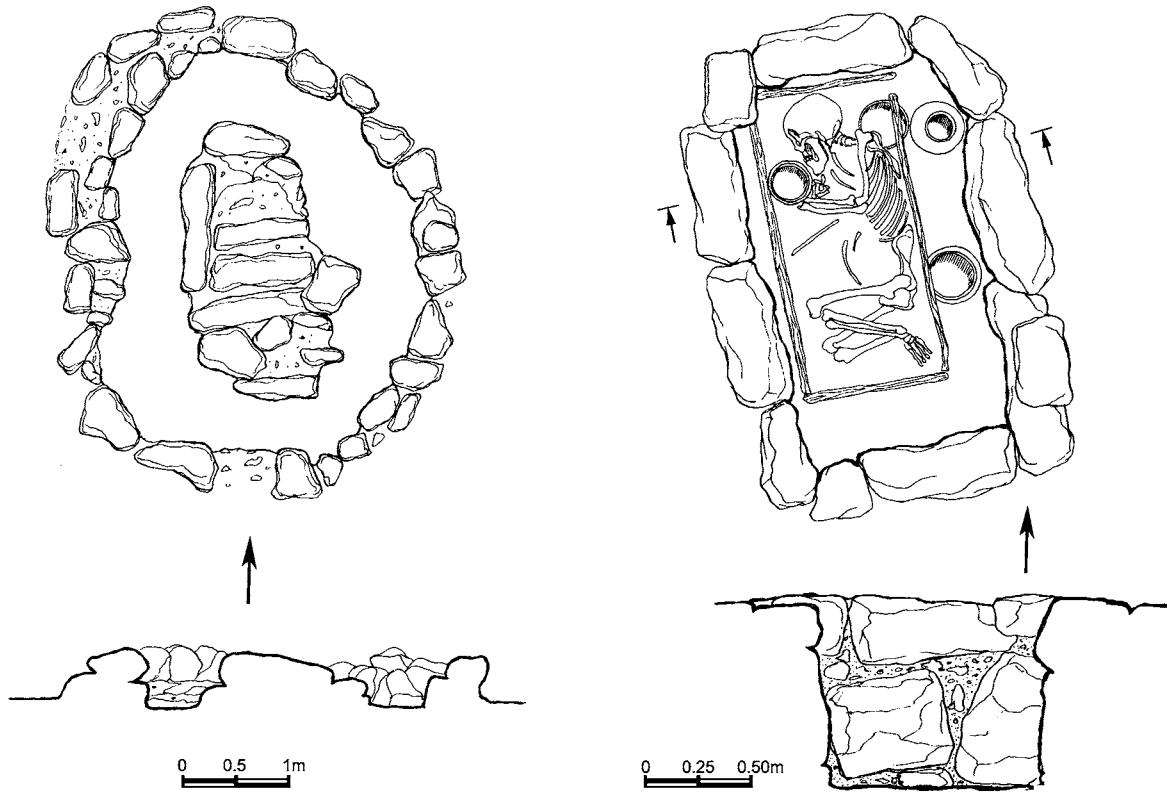

Աղյուսակ 266

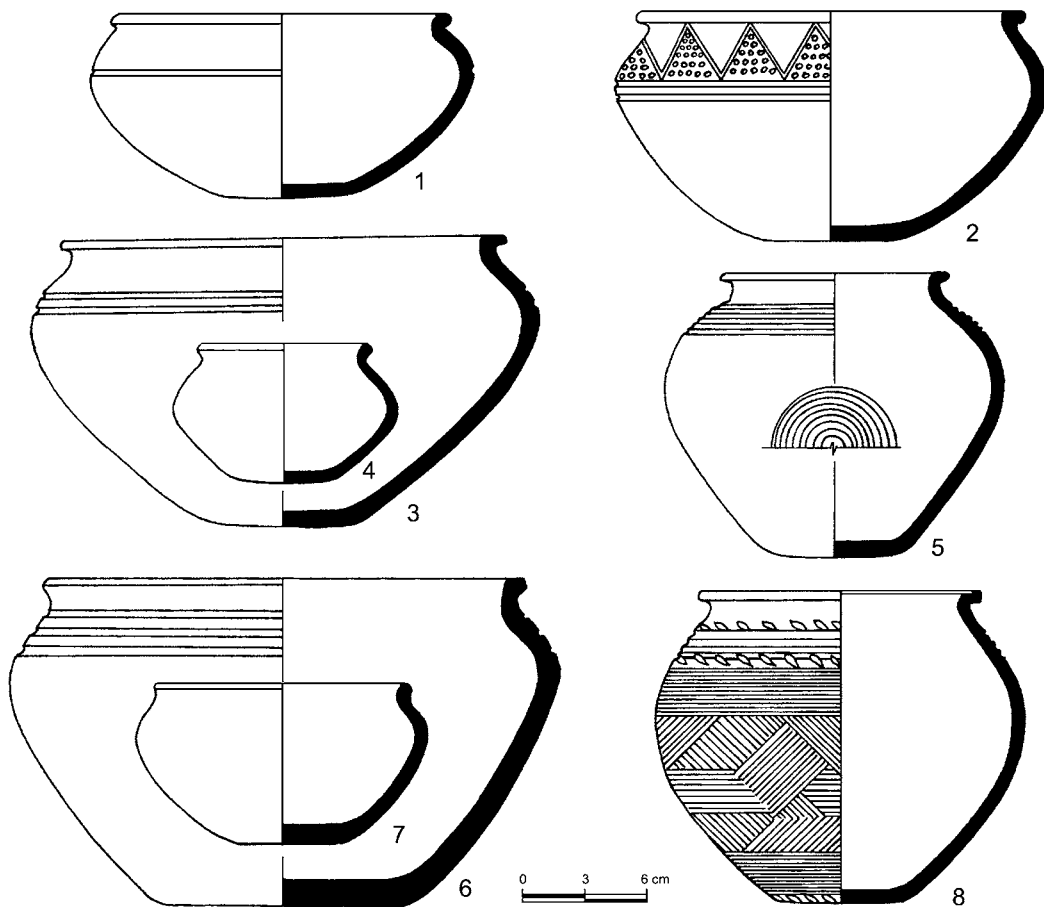

Աղյուսակ 267

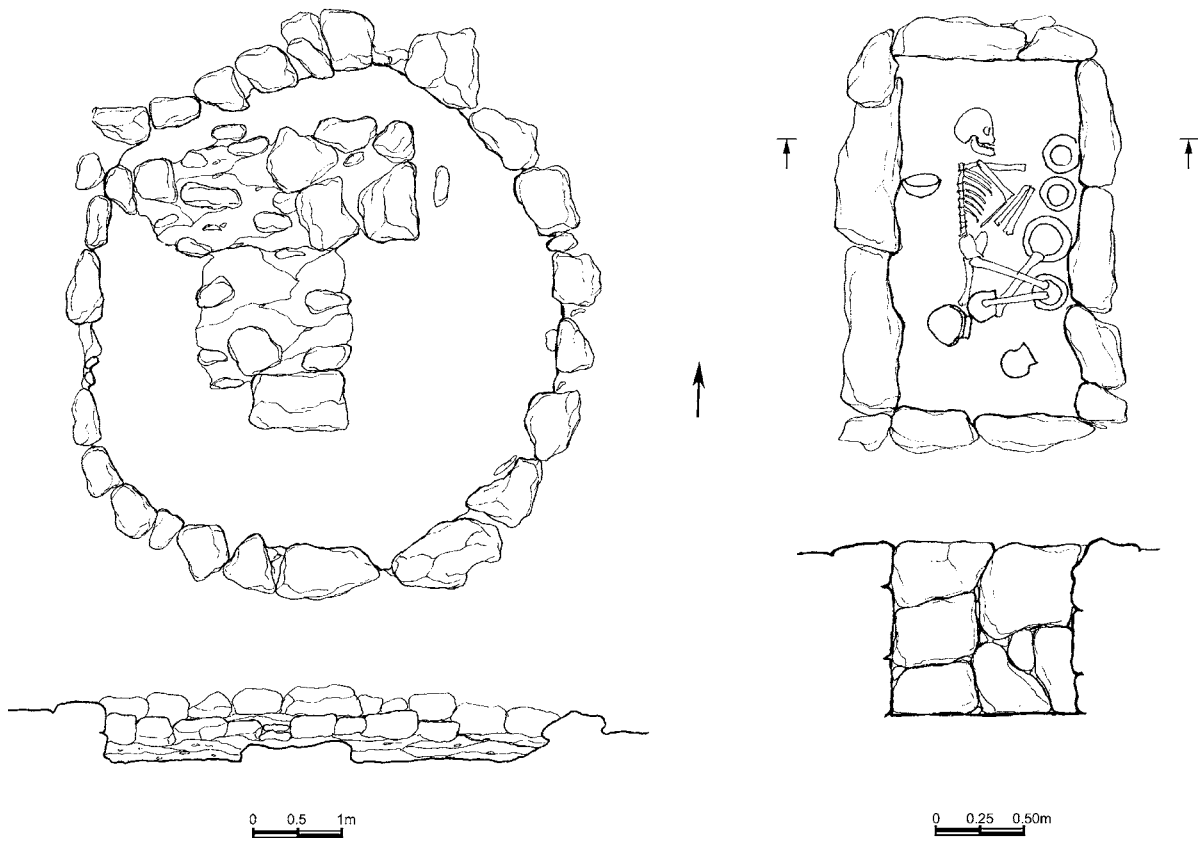

Աղյուսակ 268

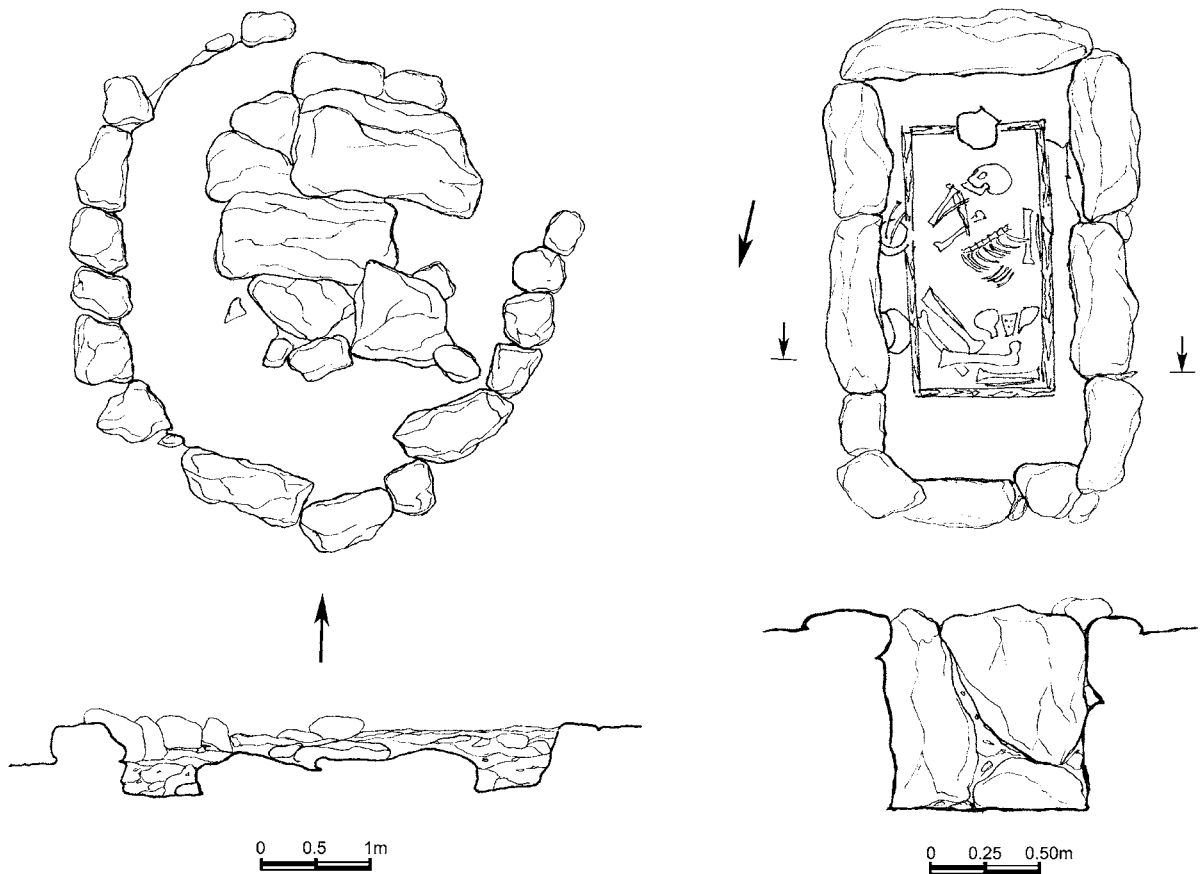

Աղյուսակ 269

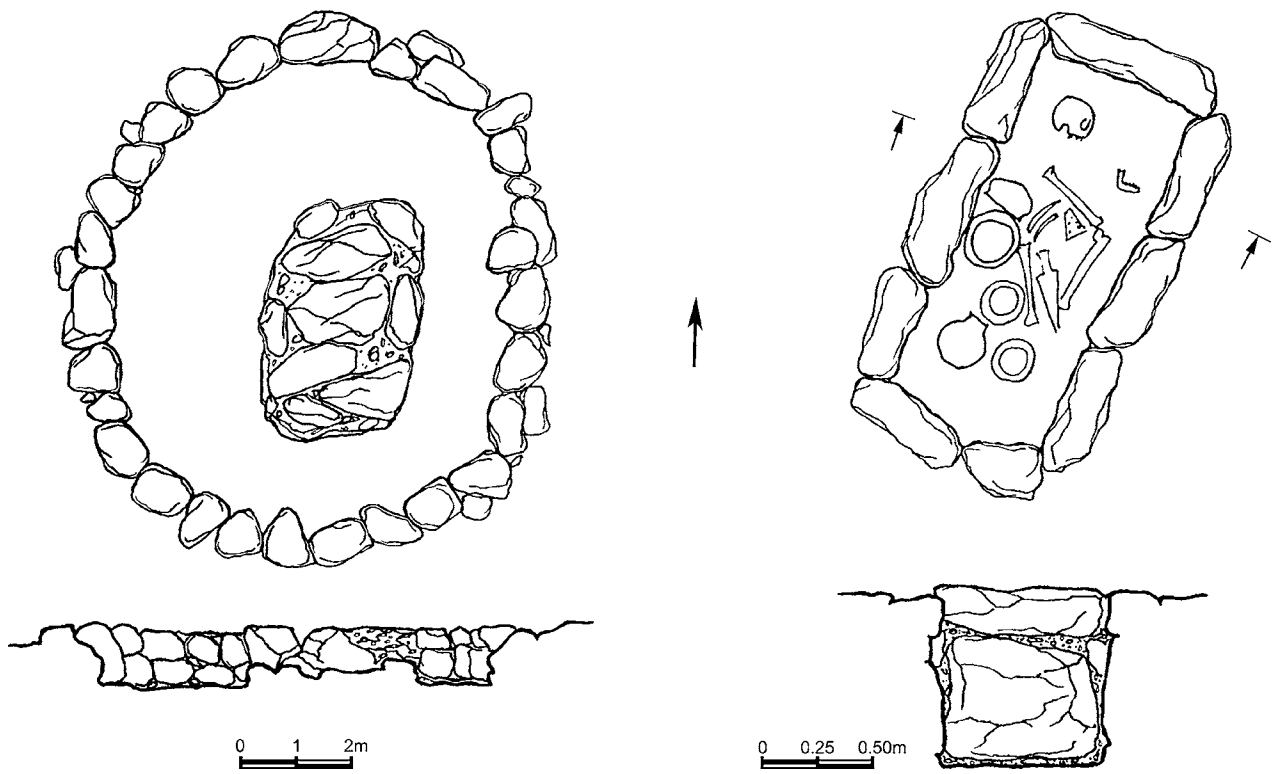

Աղյուսակ 270

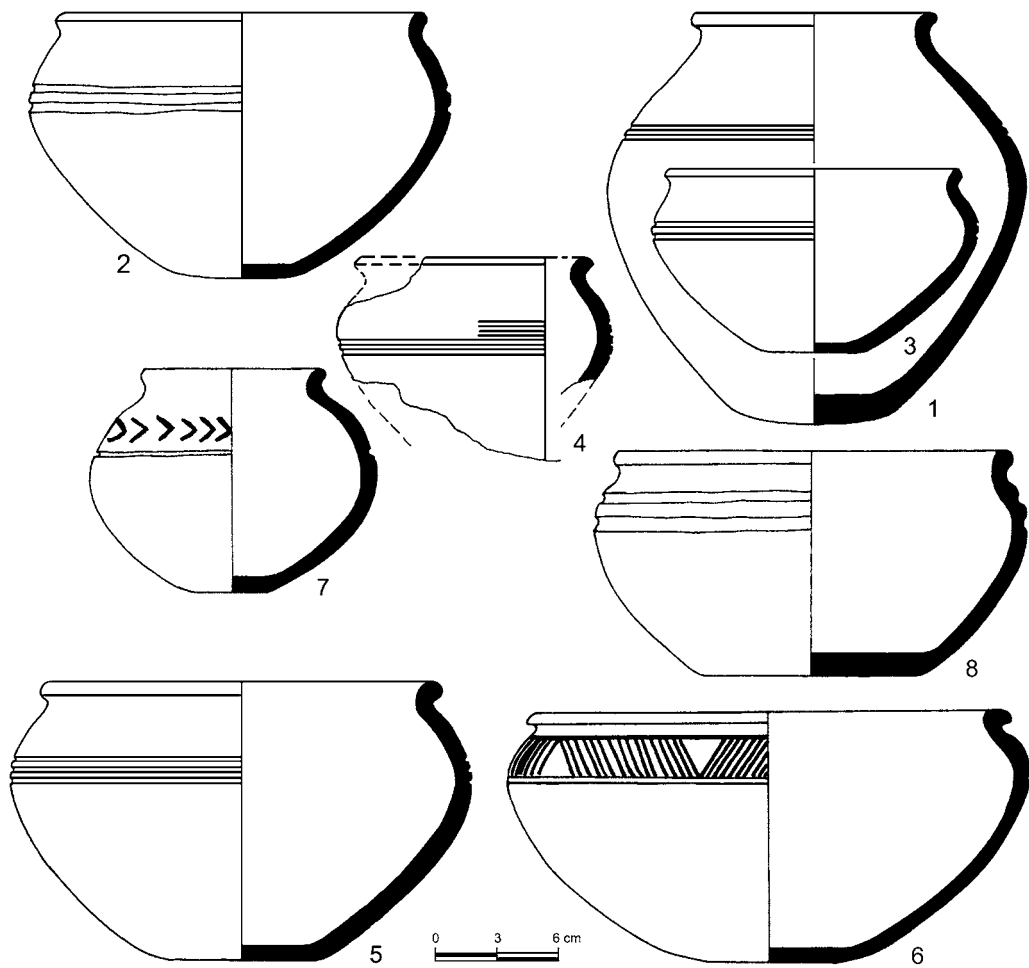

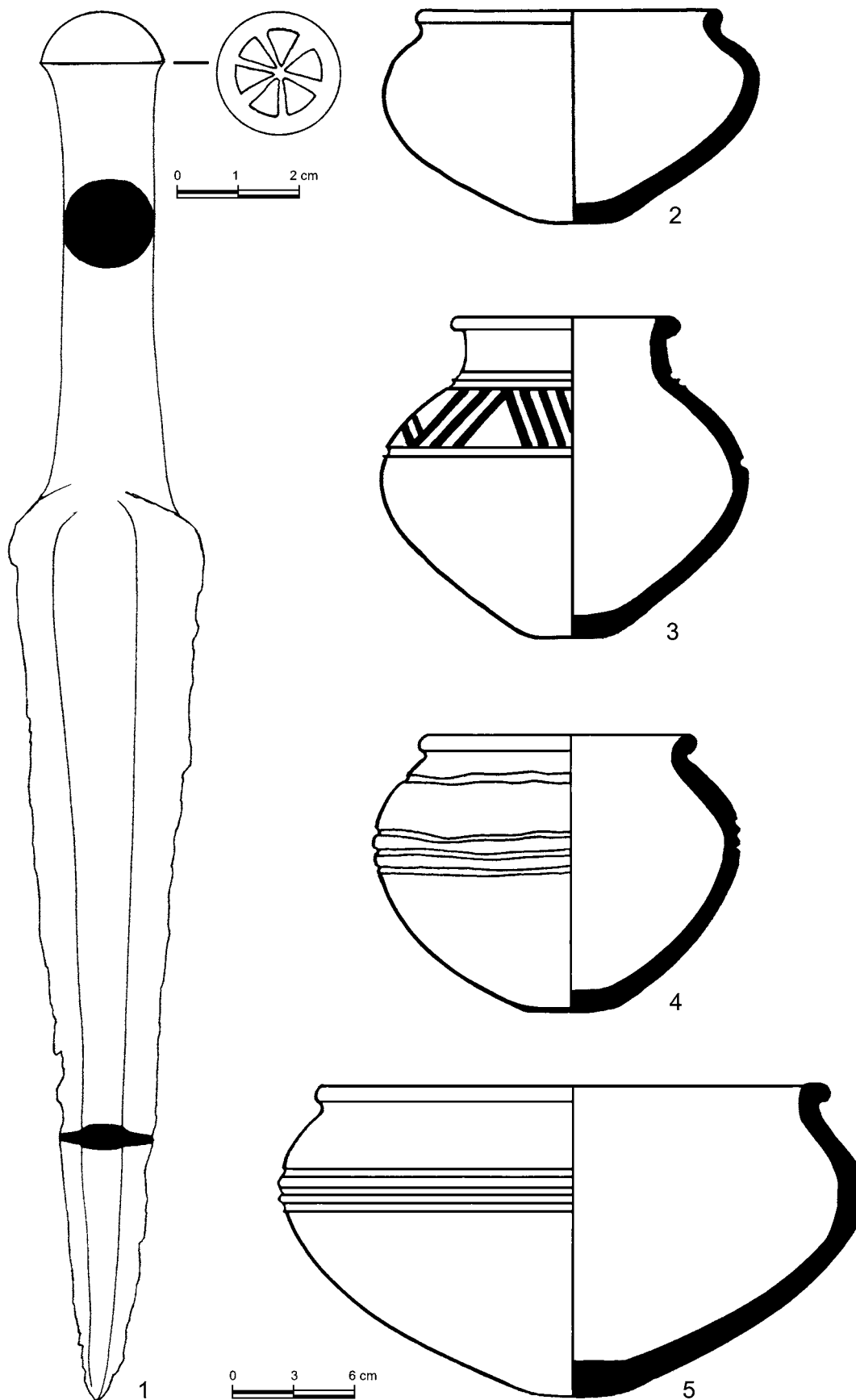

Աղյուսակ 272

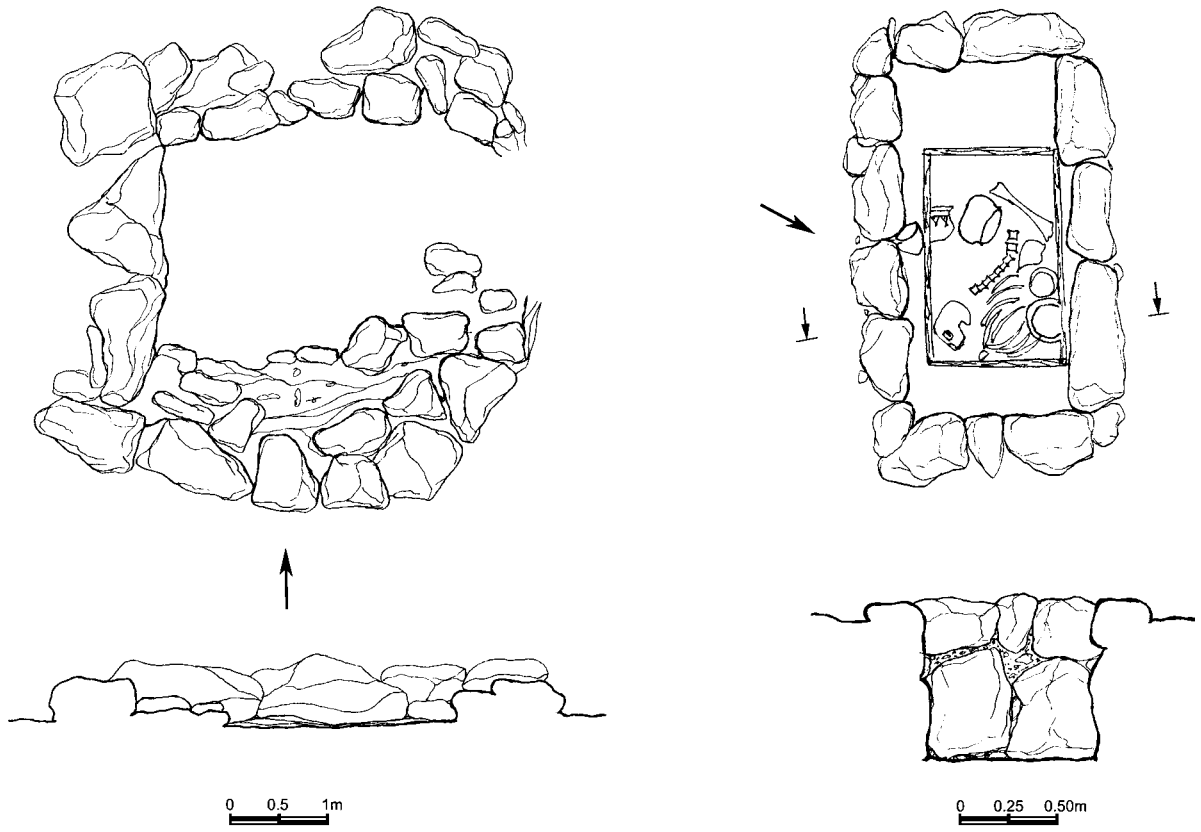

Աղյուսակ 273

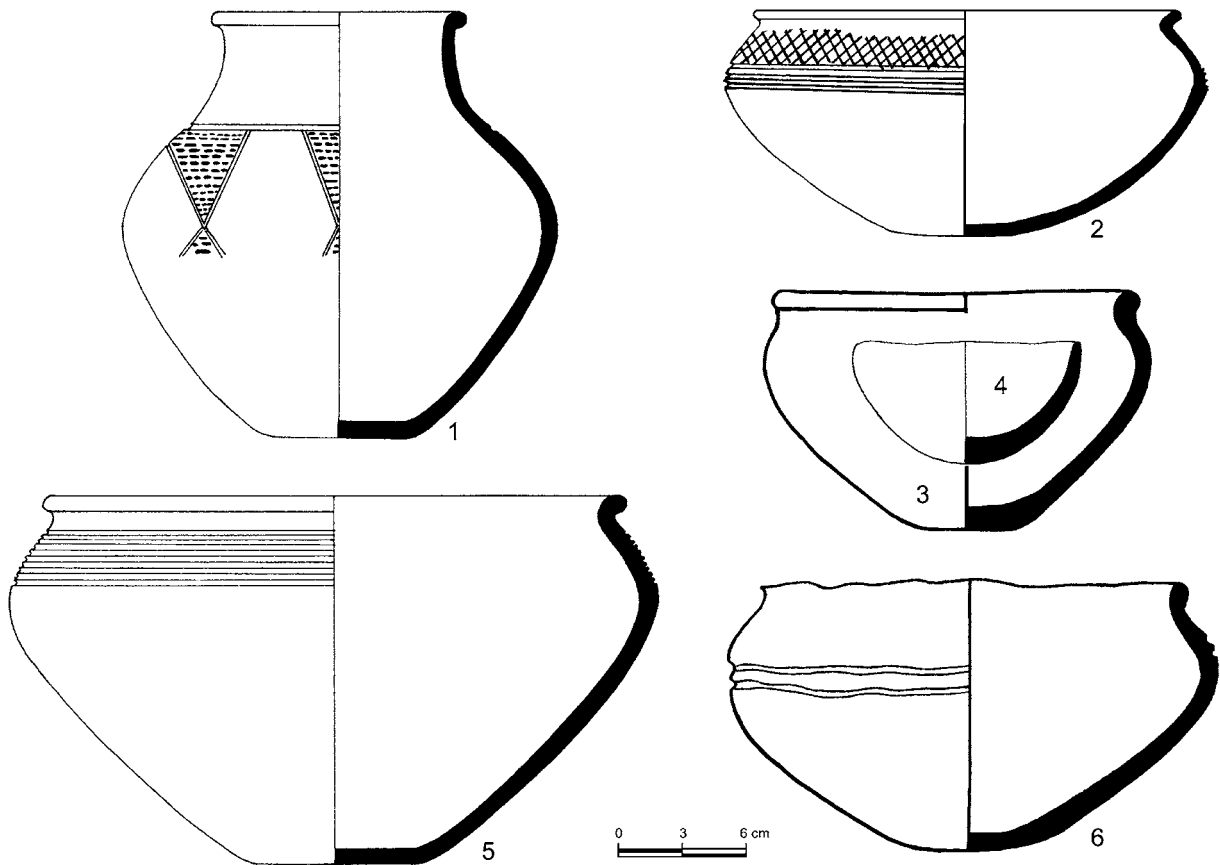

Աղյուսակ 274

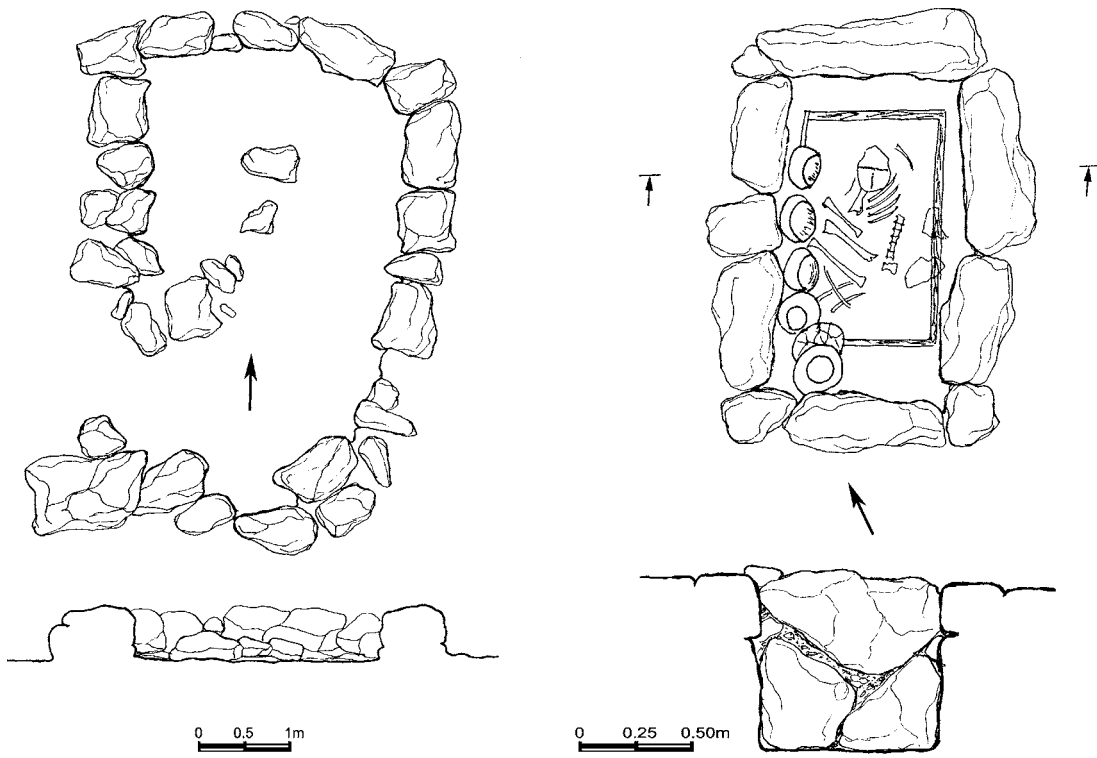

Աղյուսակ 275

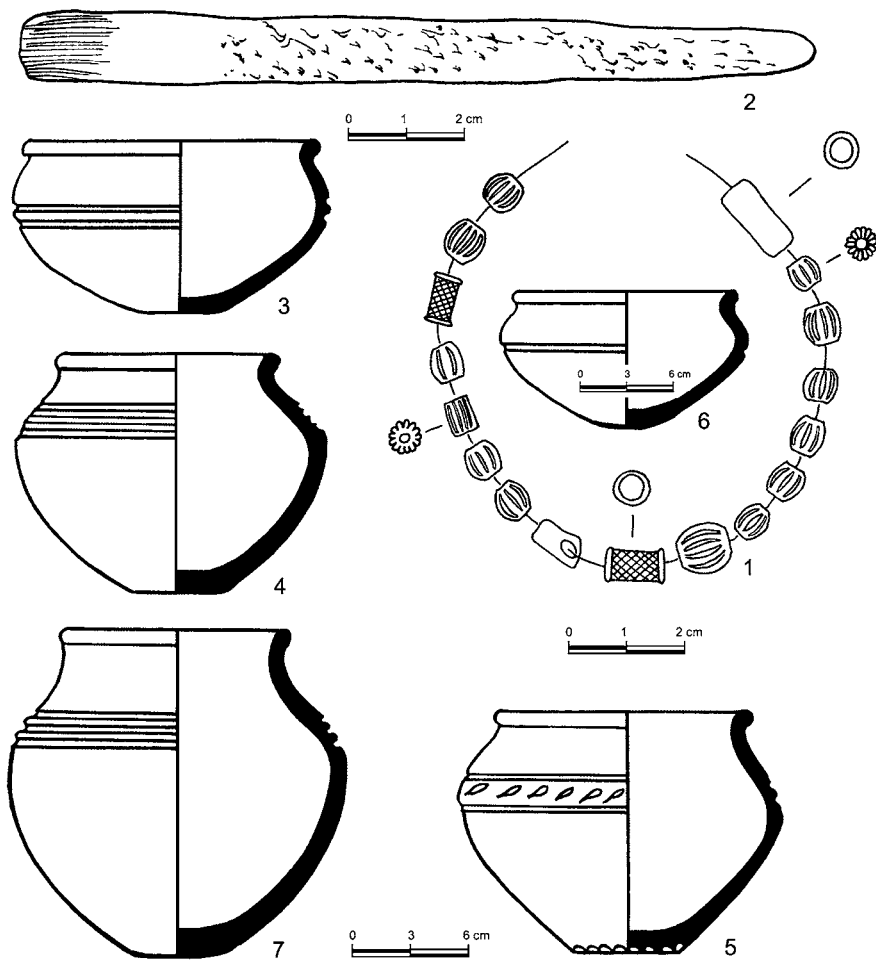

Աղյուսակ 276

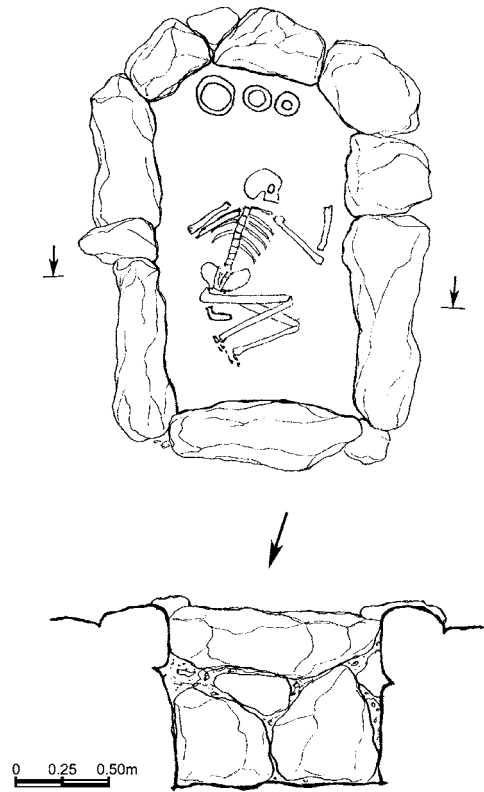
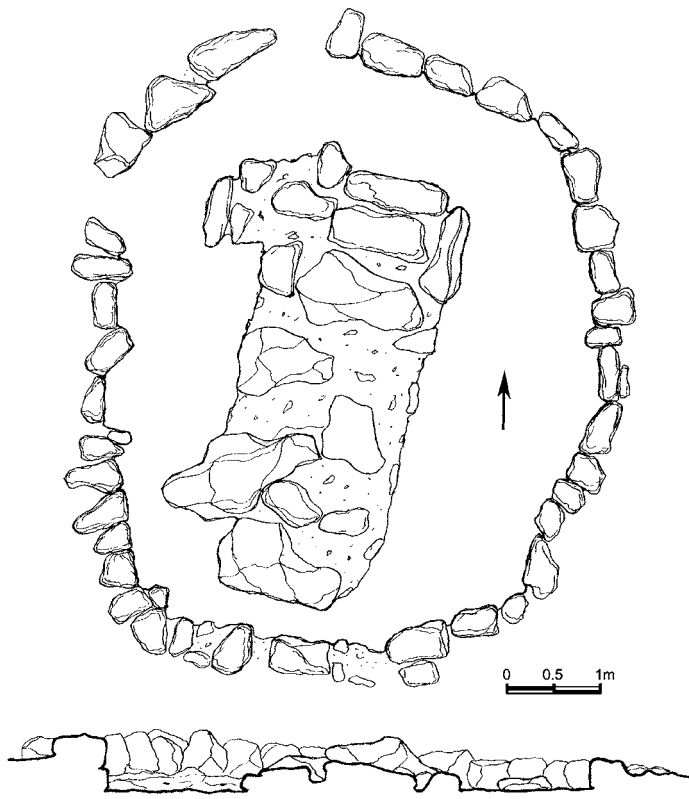

Աղյուսակ 277

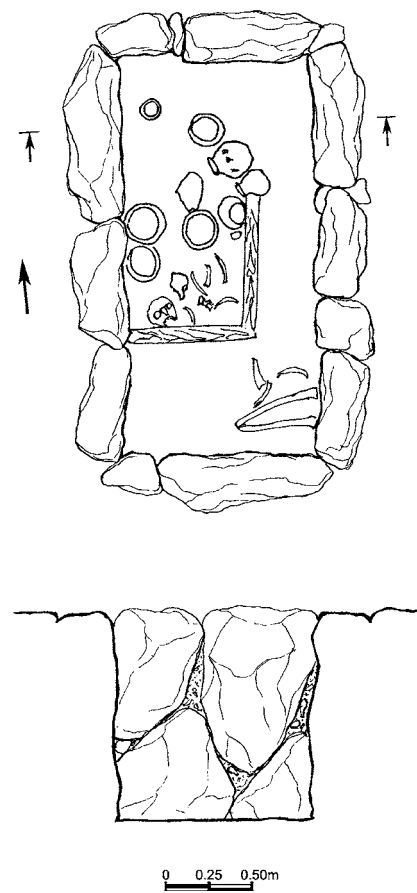
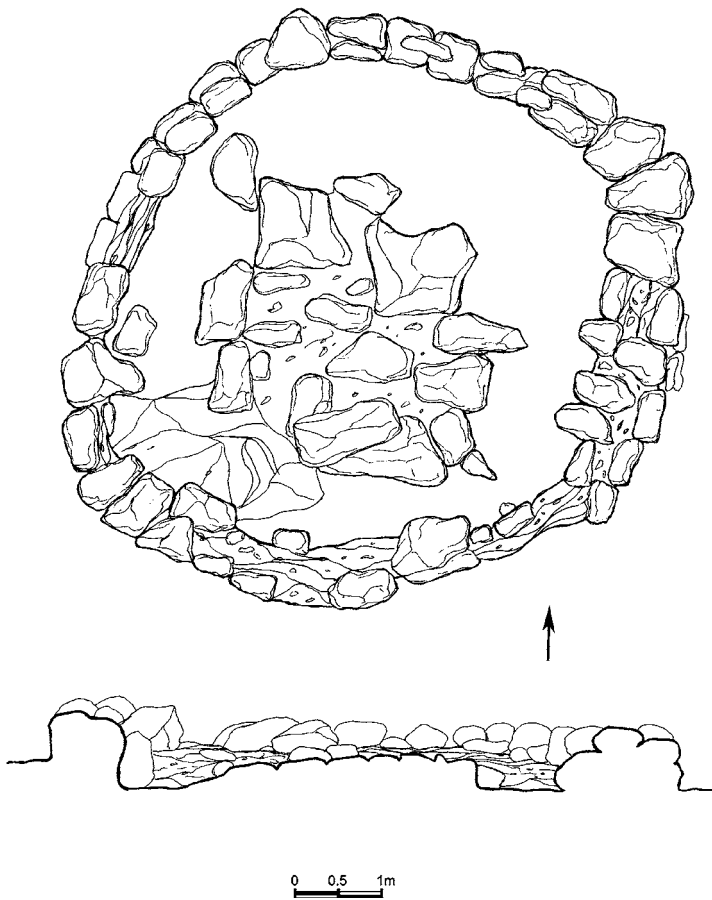

Աղյուսակ 278

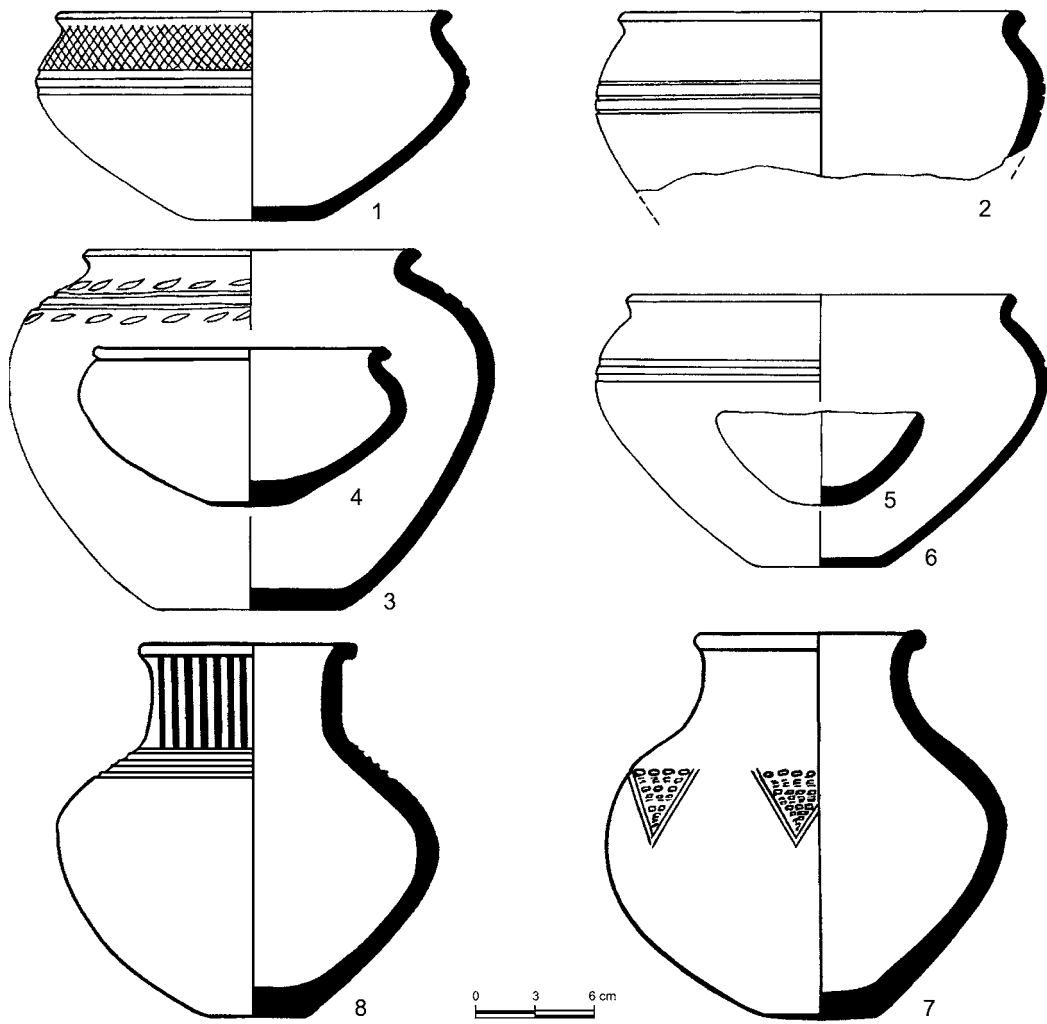

Աղյուսակ 279

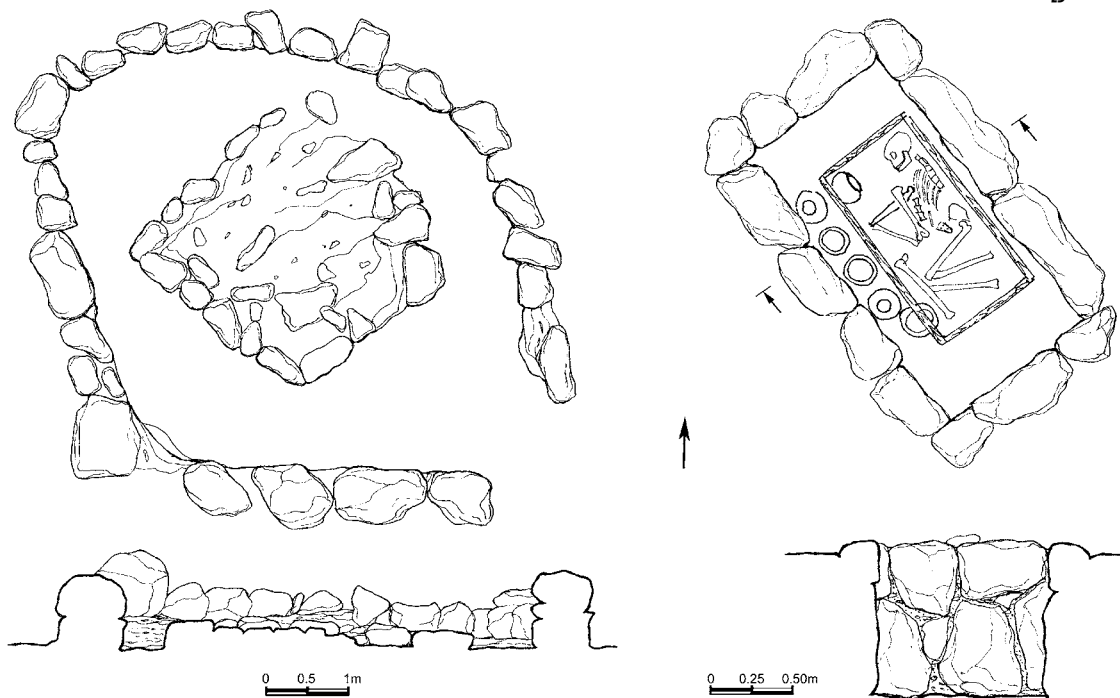

Աղյուսակ 280

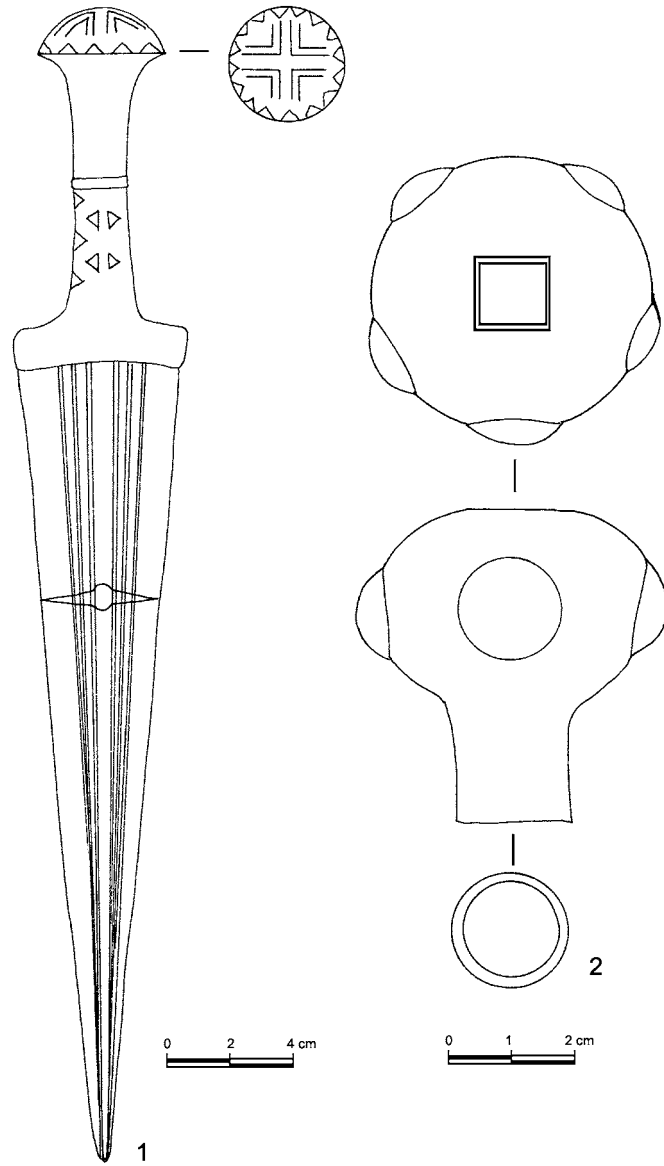

Աղյուսակ 281

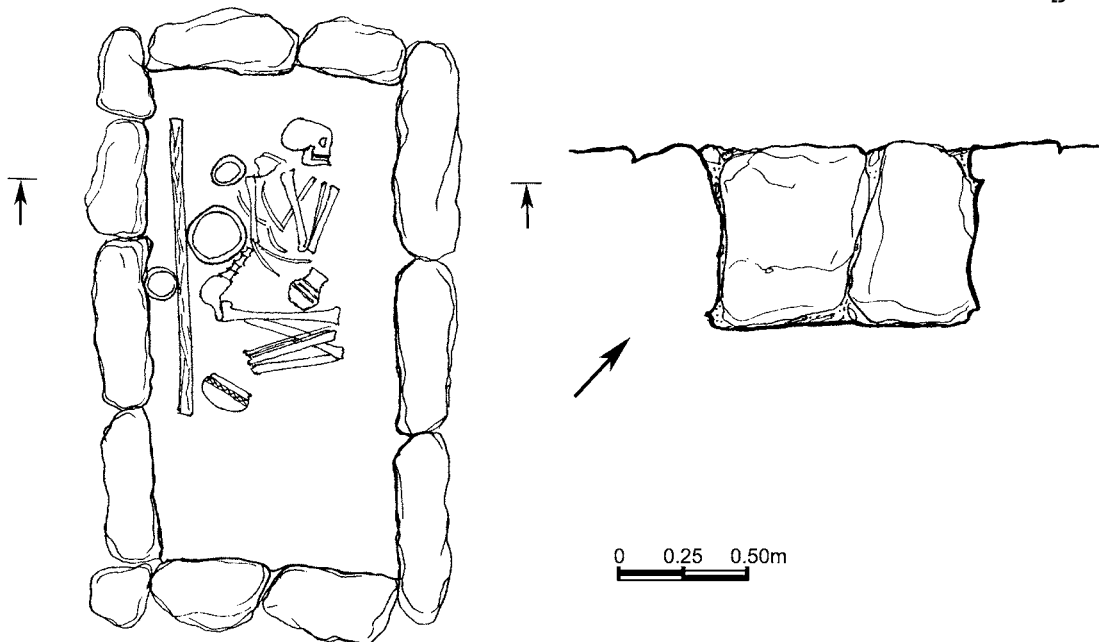

Աղյուսակ 282

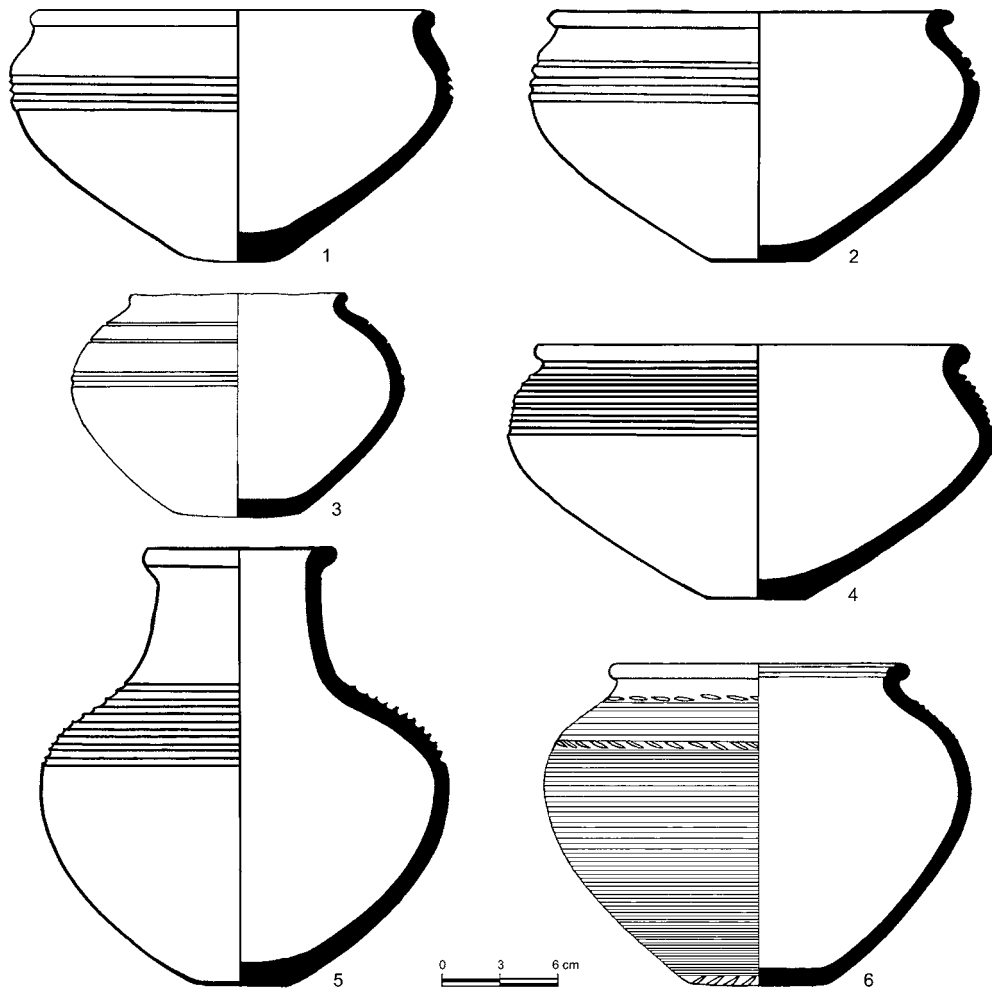

Աղյուսակ 283

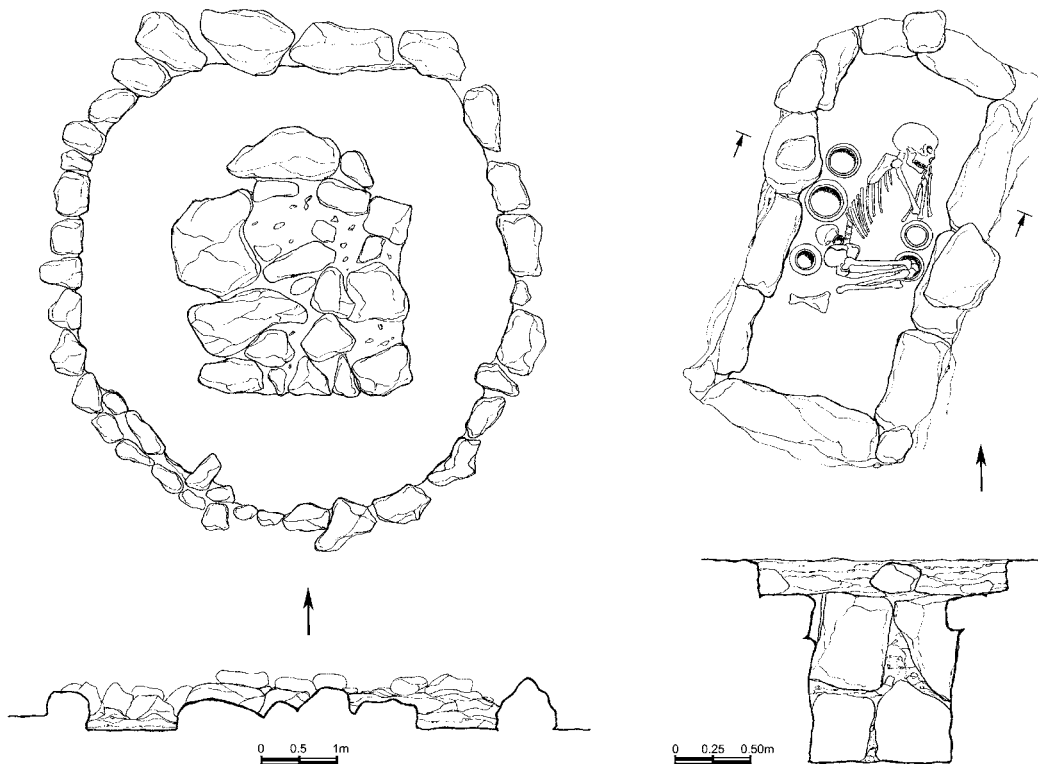

Աղյուսակ 284

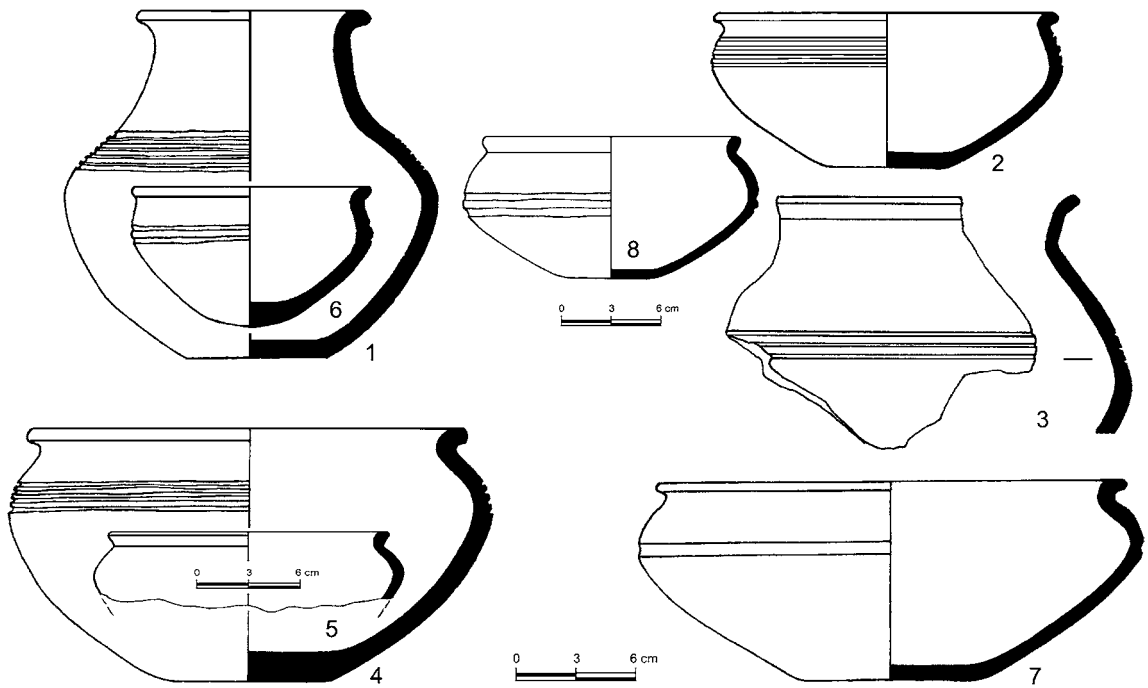

Աղյուսակ 285

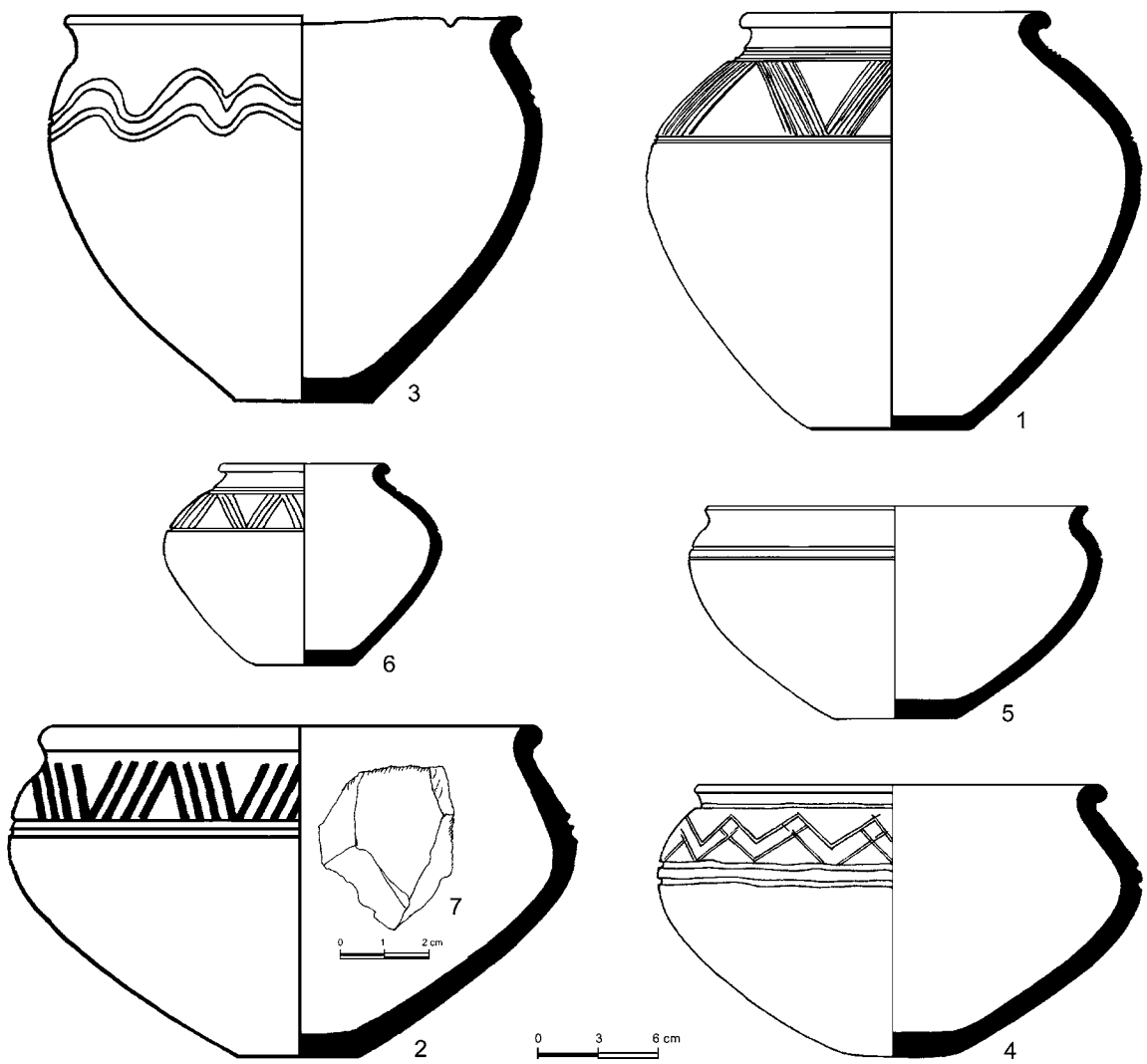

Աղյուսակ 286

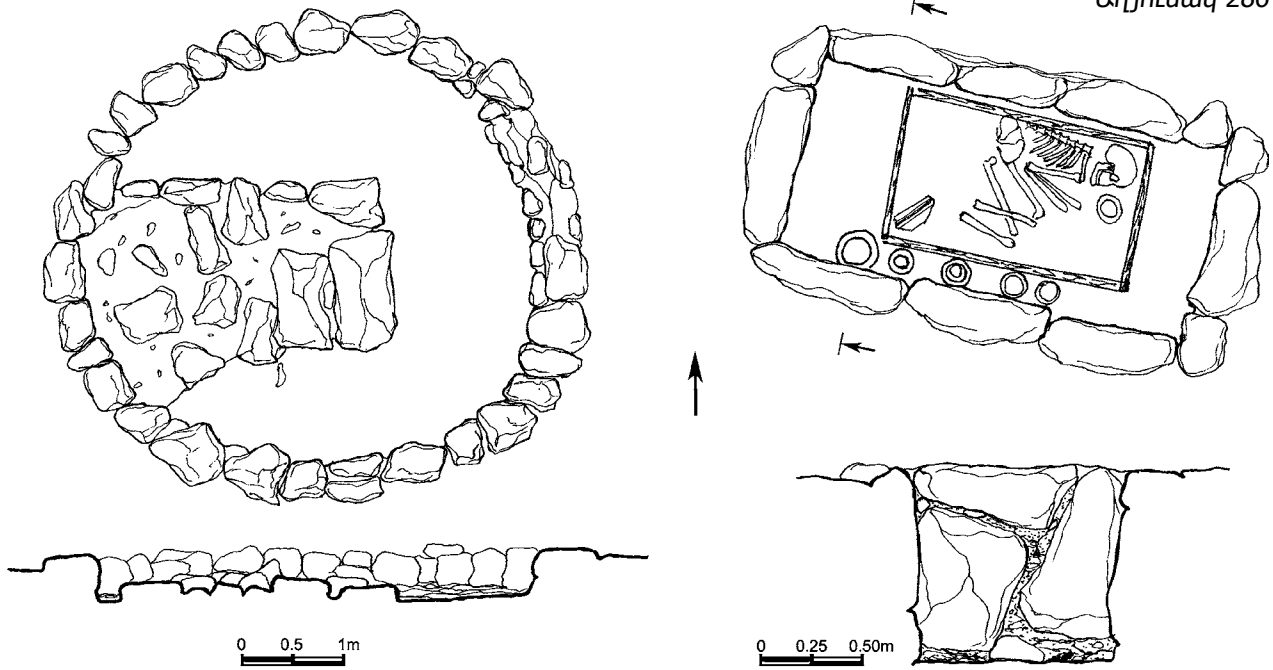

Աղյուսակ 287

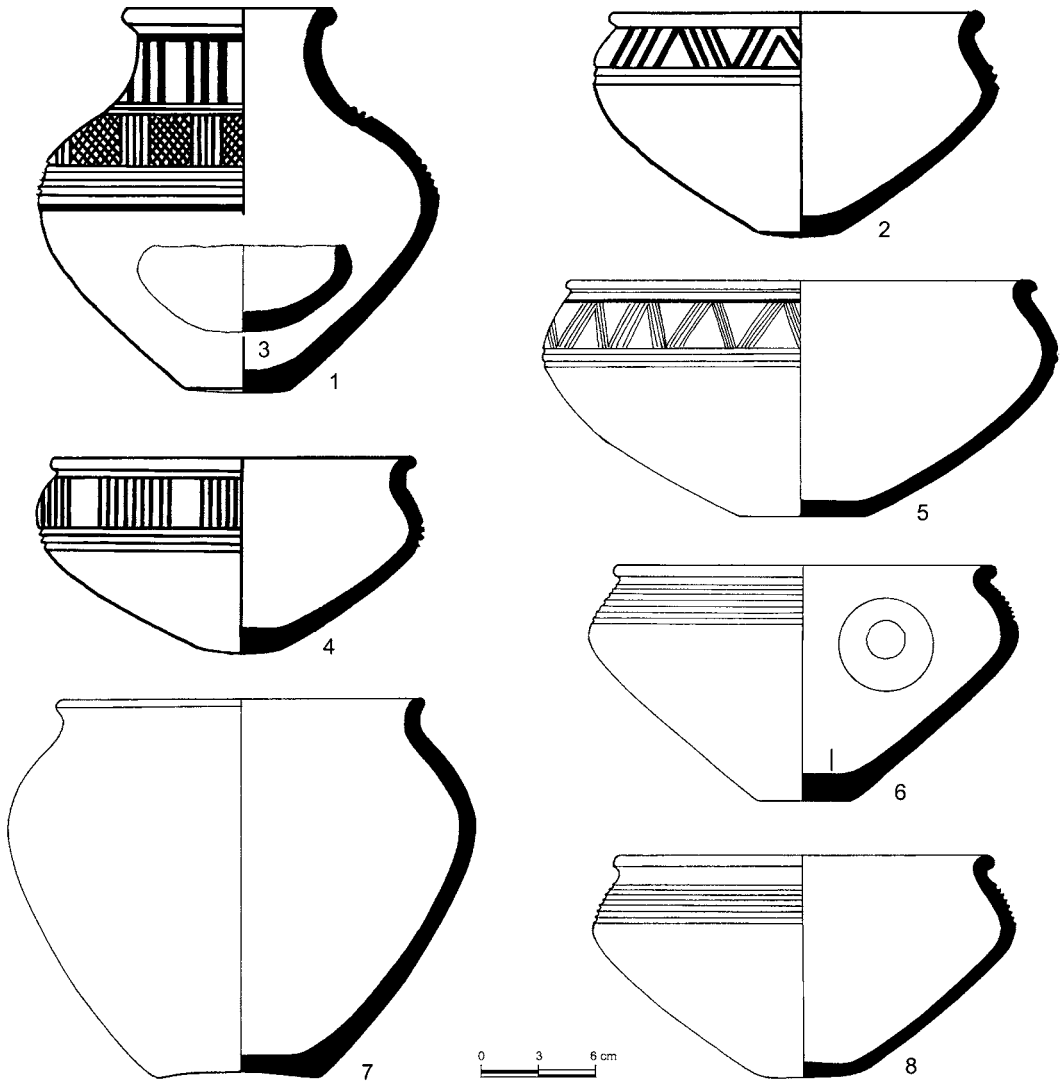

Աղյուսակ 288

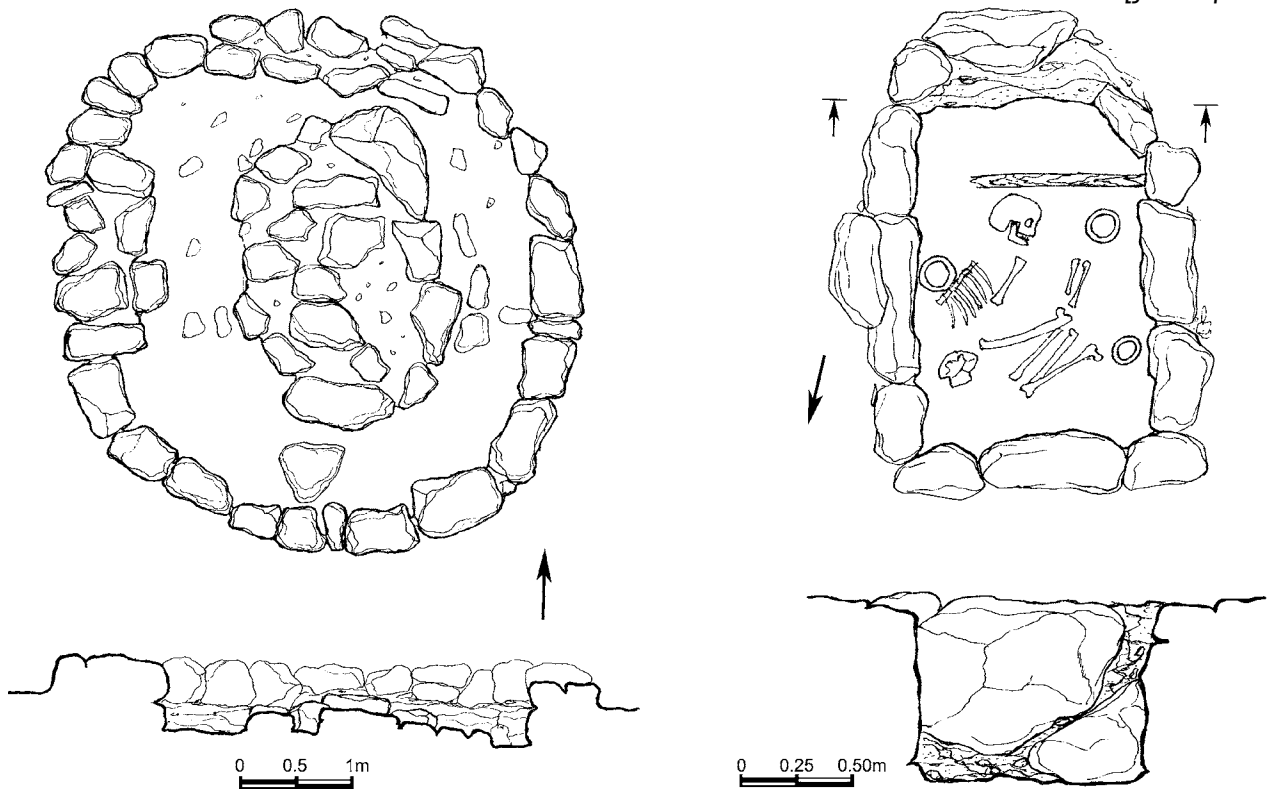

Աղյուսակ 289

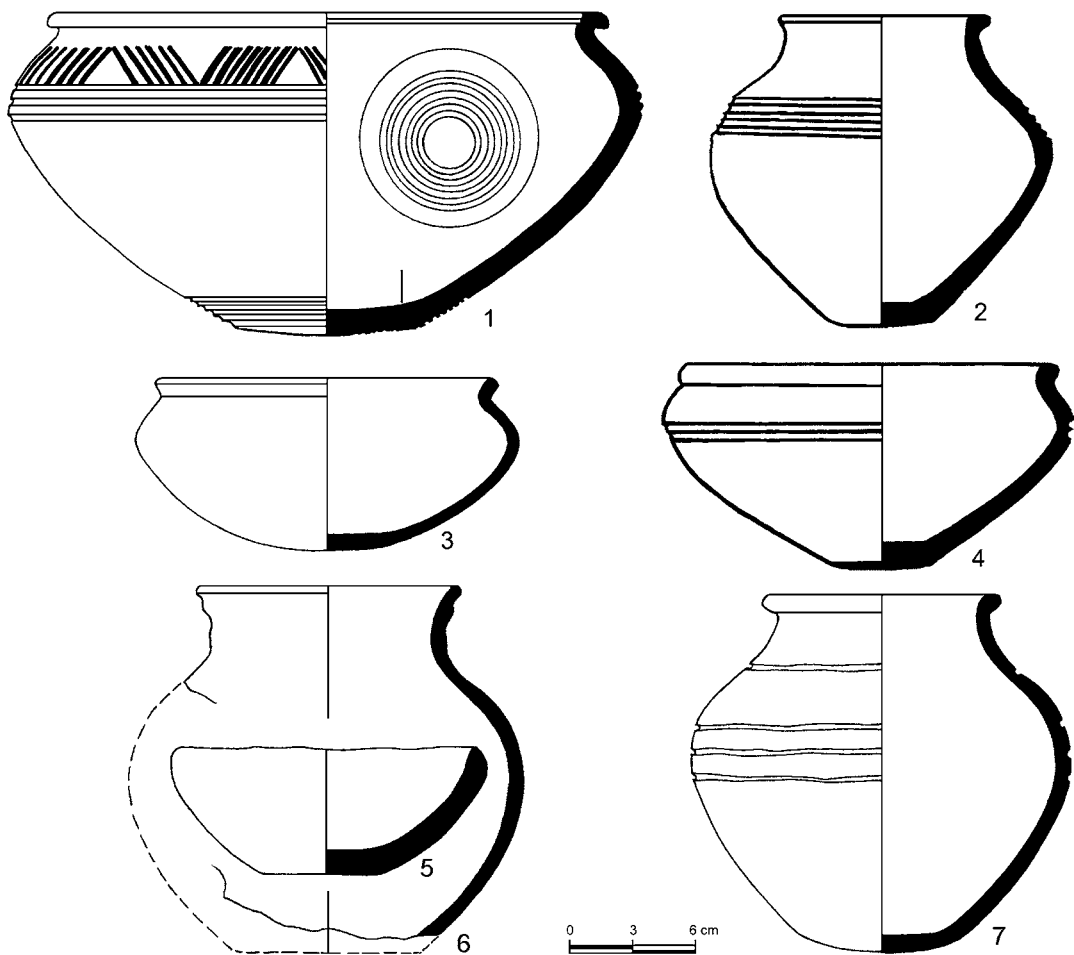

Աղյուսակ 290

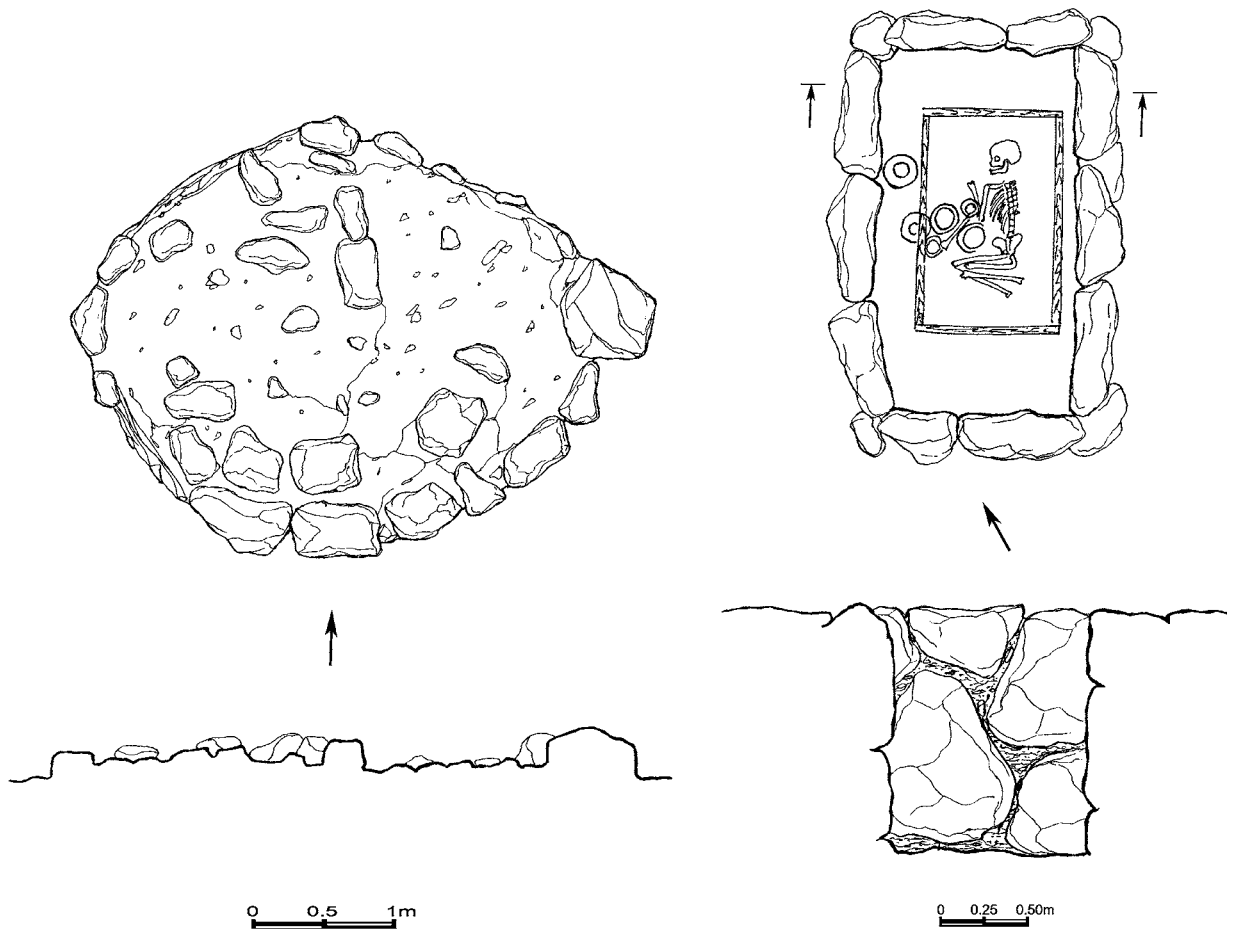

Աղյուսակ 291

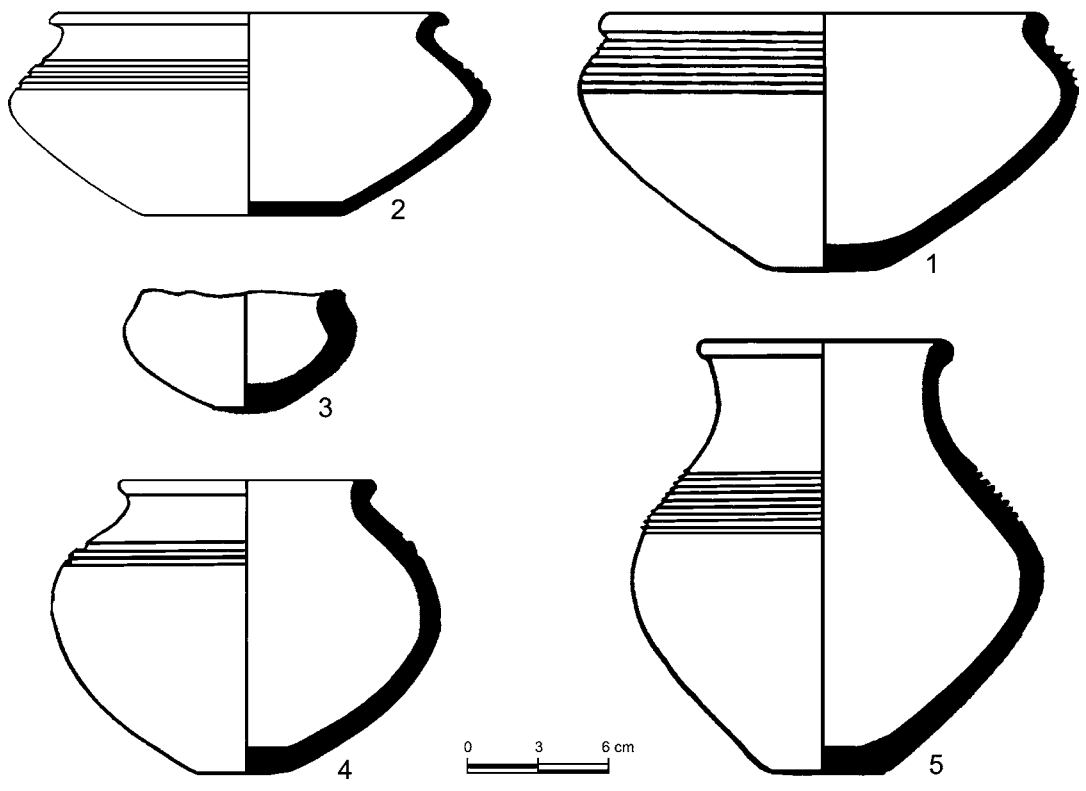

Աղյուսակ 292

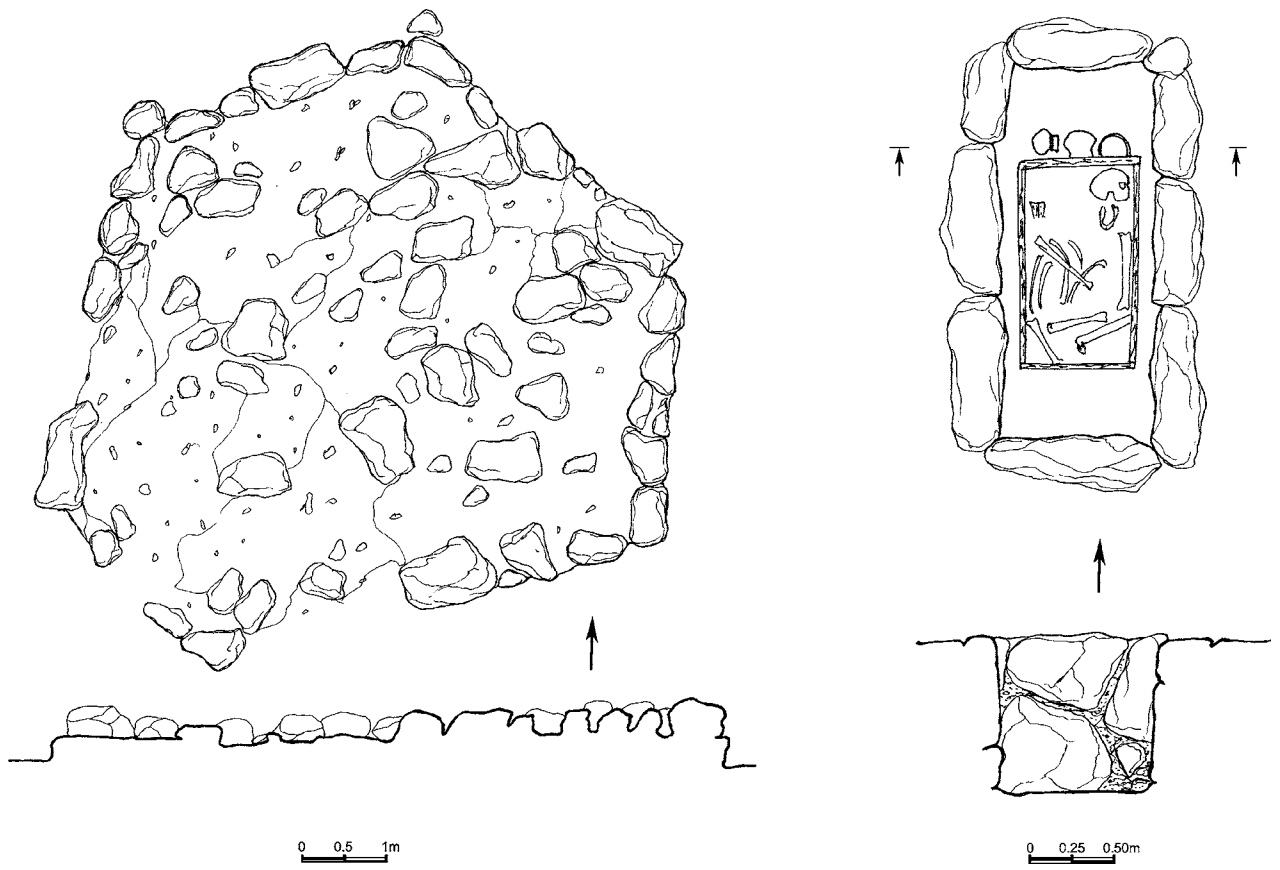

Աղյուսակ 293

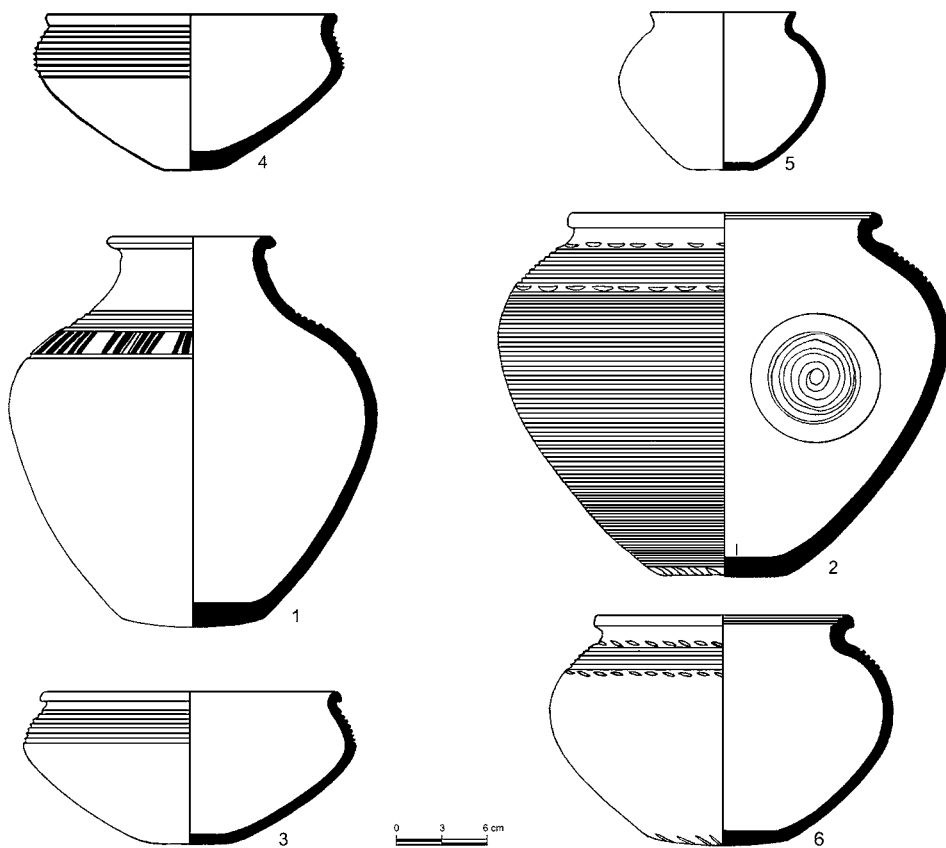

Աղյուսակ 294

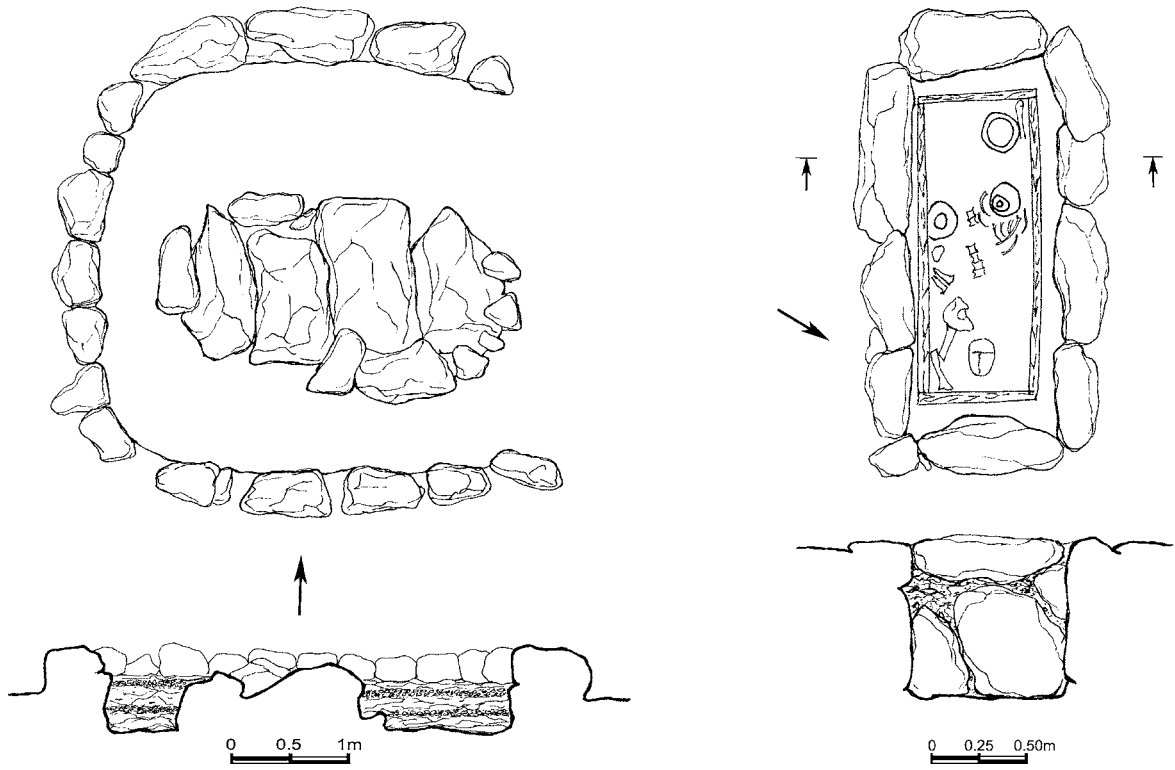

Աղյուսակ 295

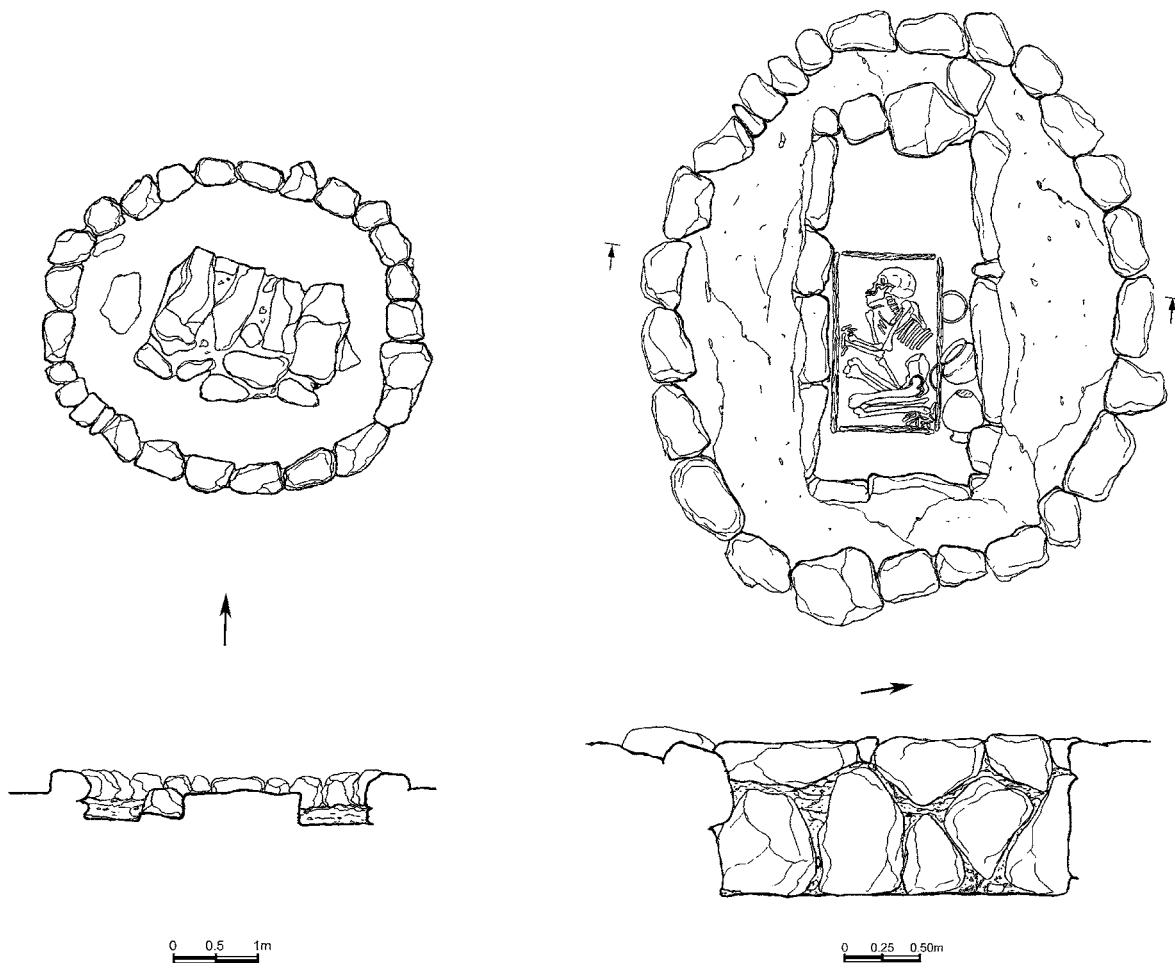

Աղյուսակ 296

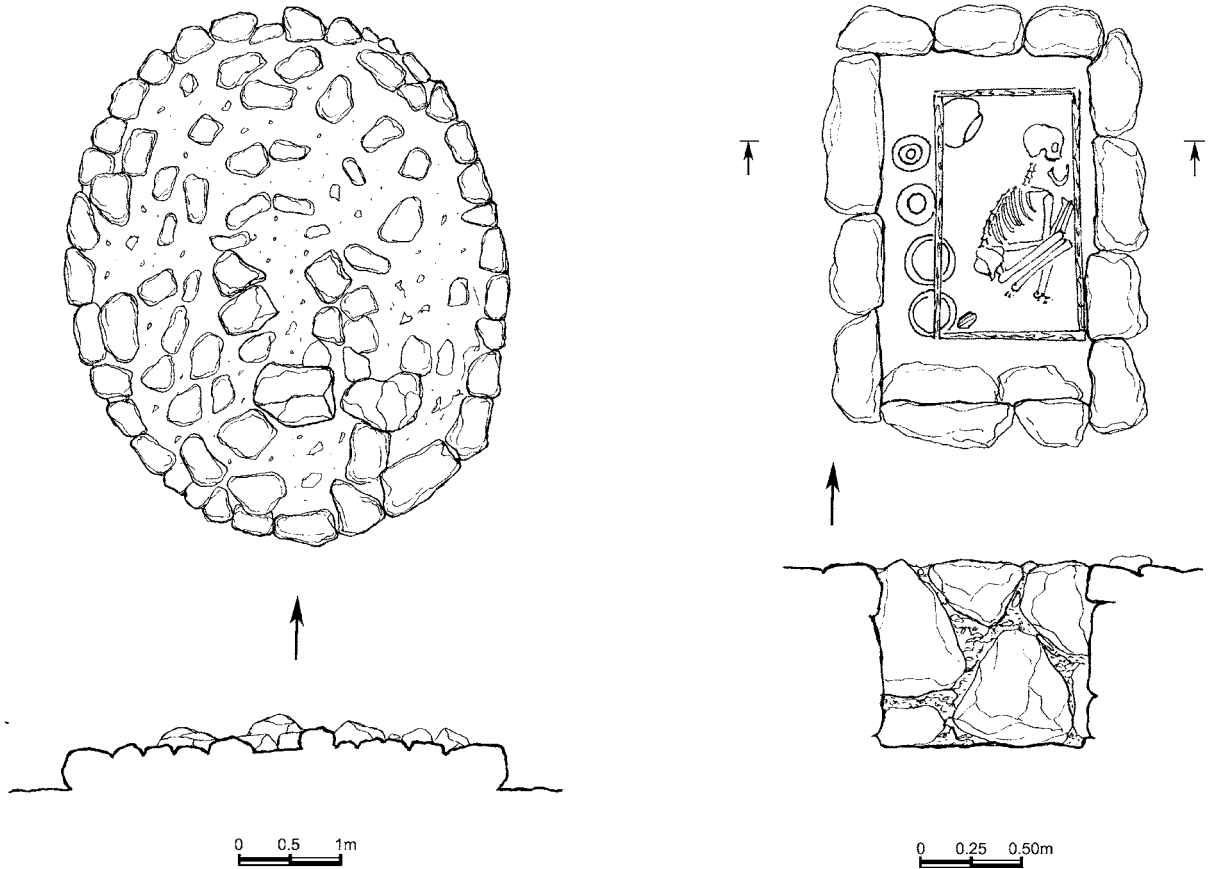

Աղյուսակ 297

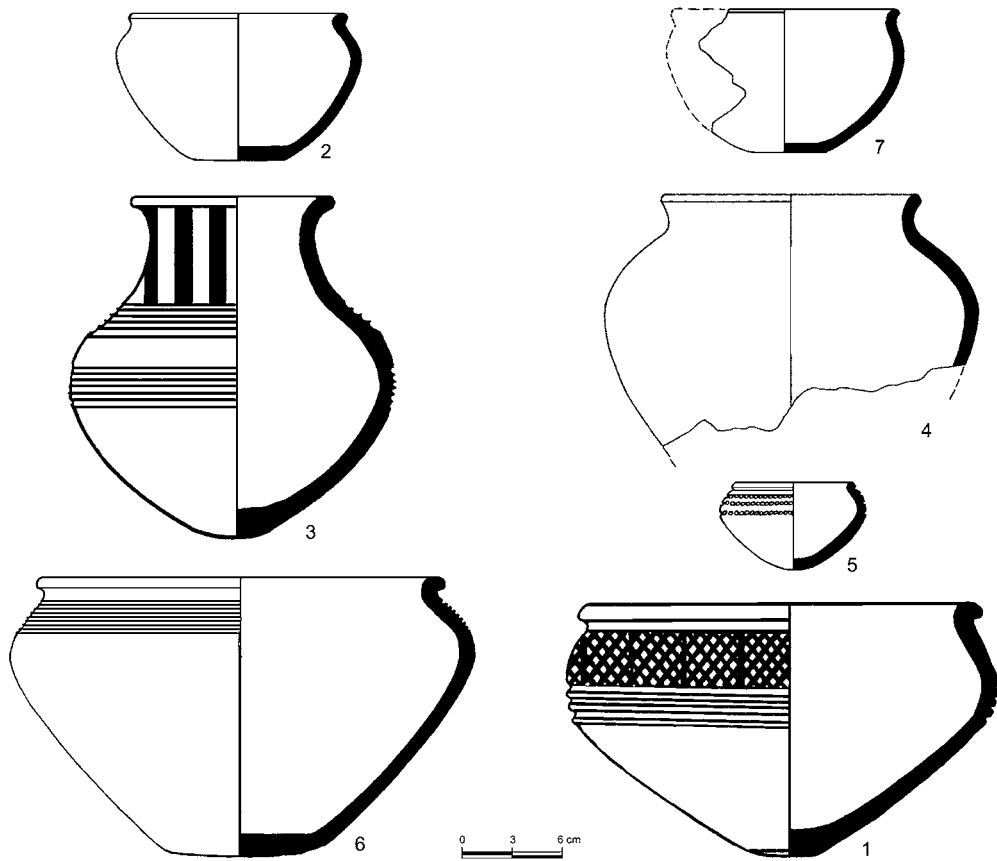

Աղյուսակ 298

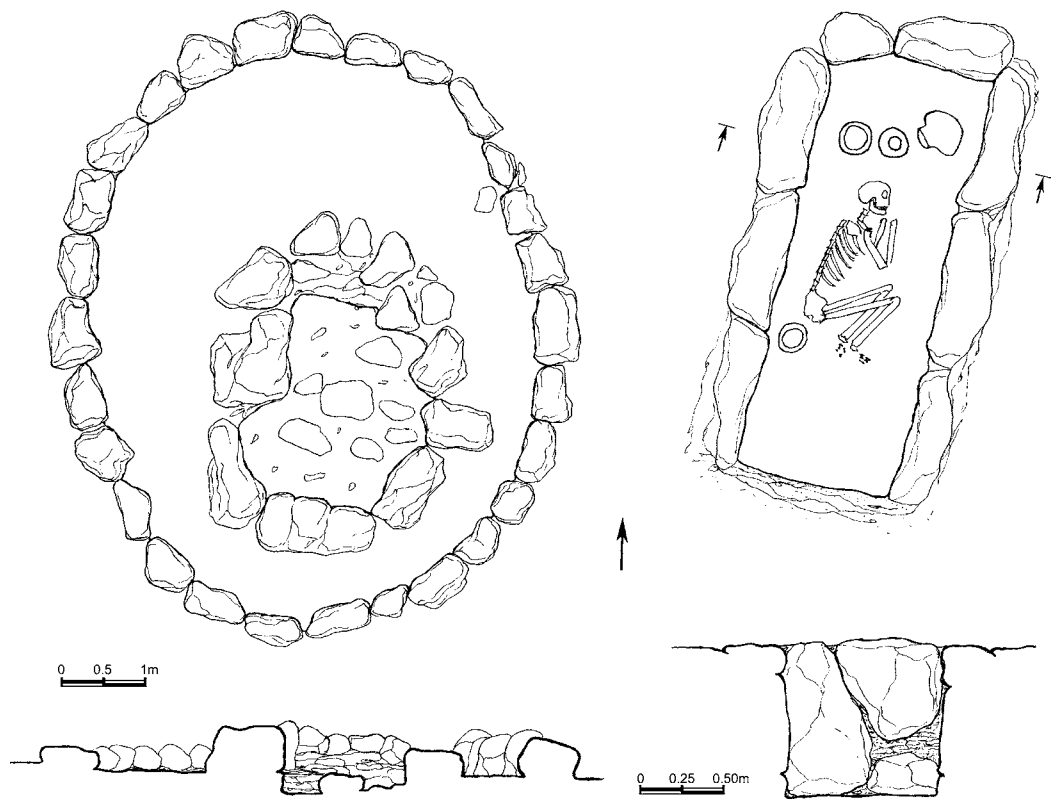

Աղյուսակ 299

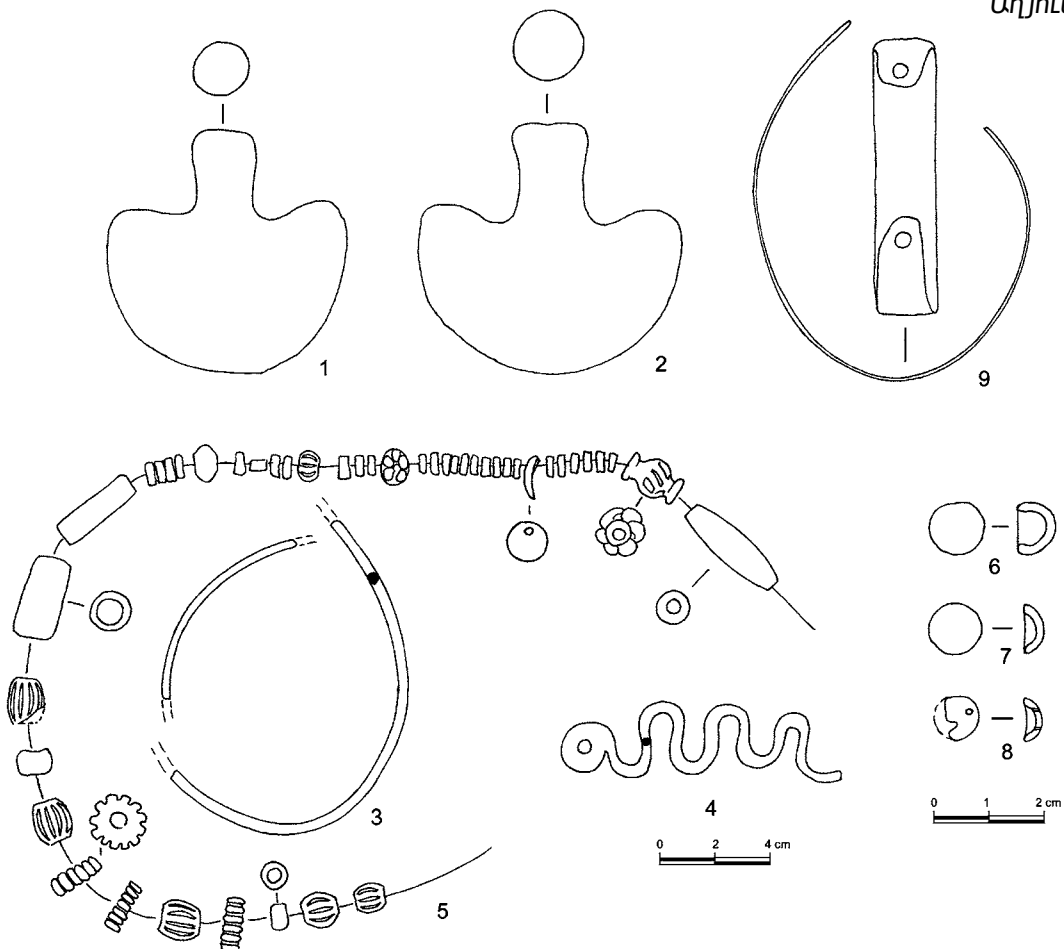

Աղյուսակ 300

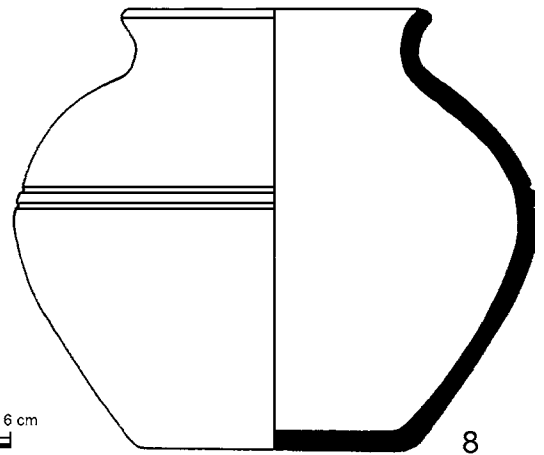
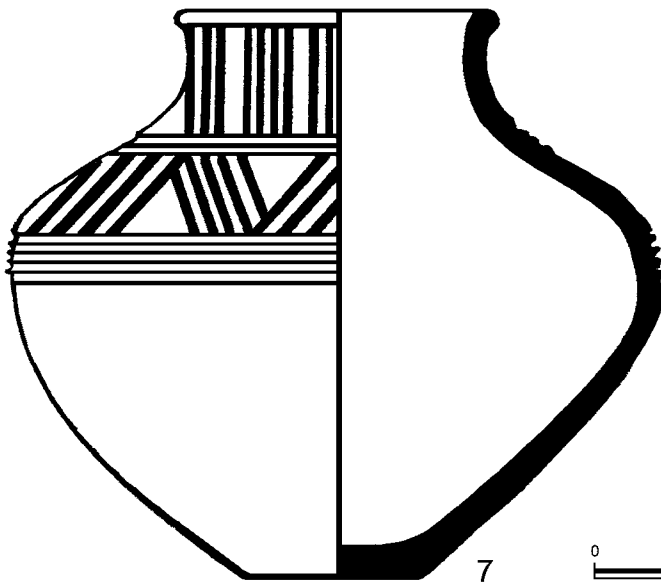
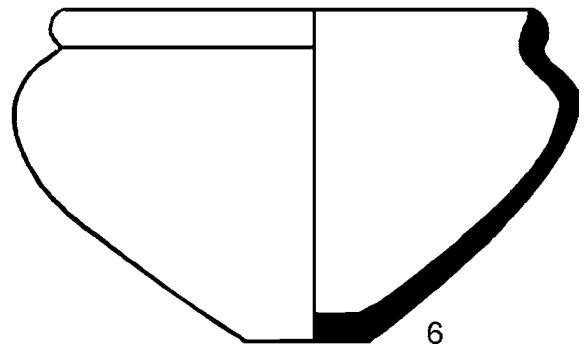
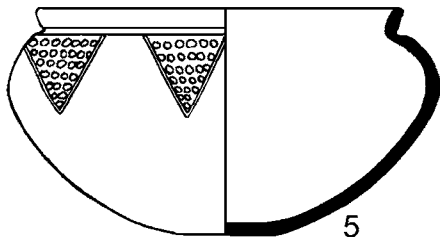
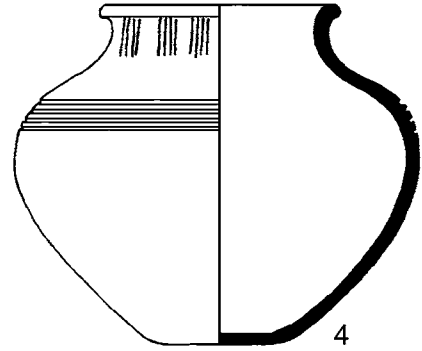
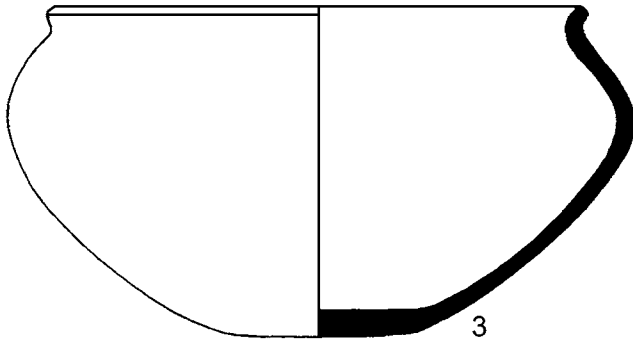
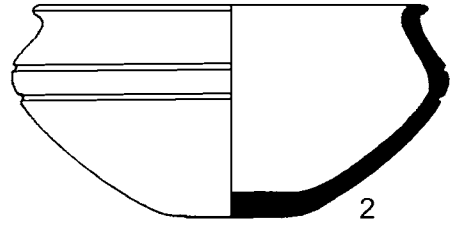
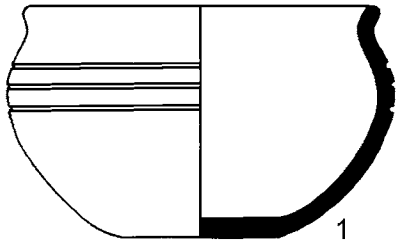

Աղյուսակ 301

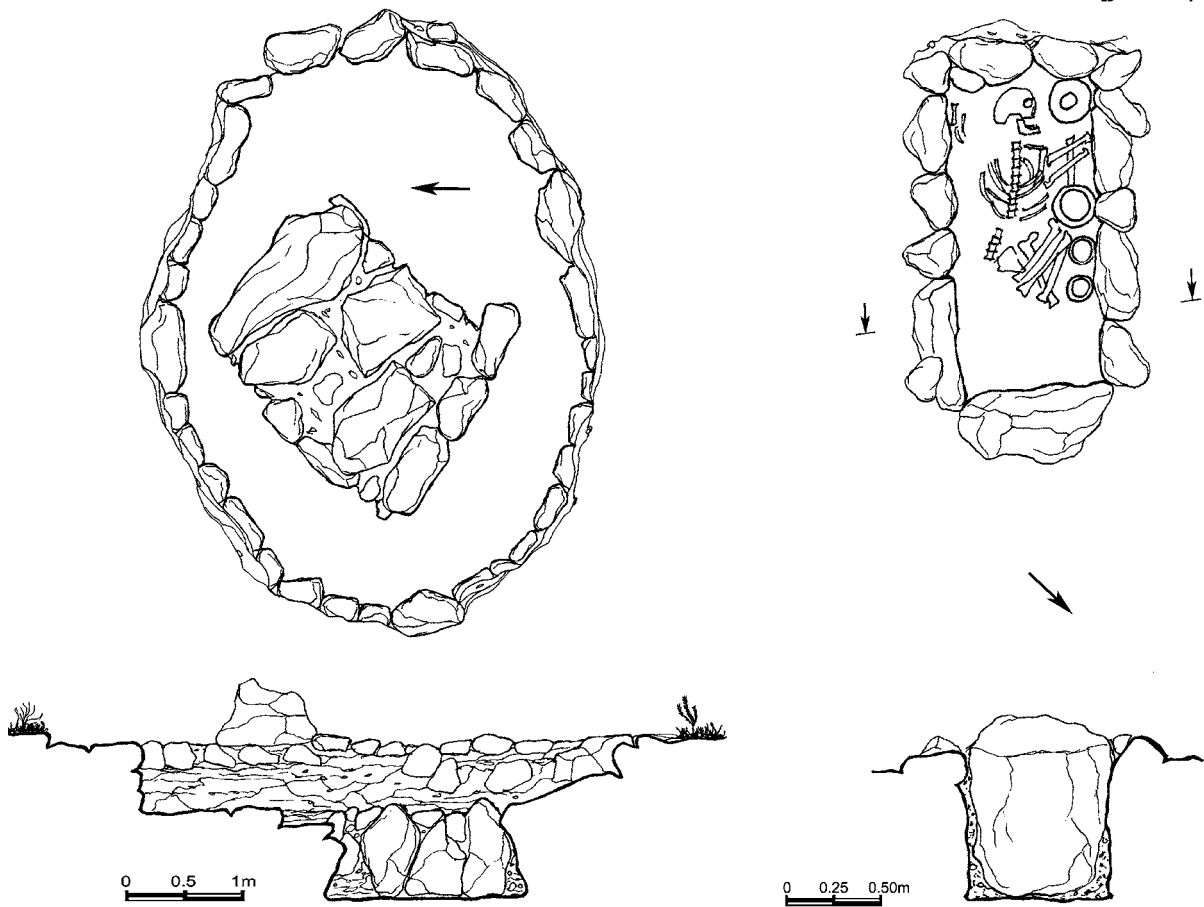

Աղյուսակ 302

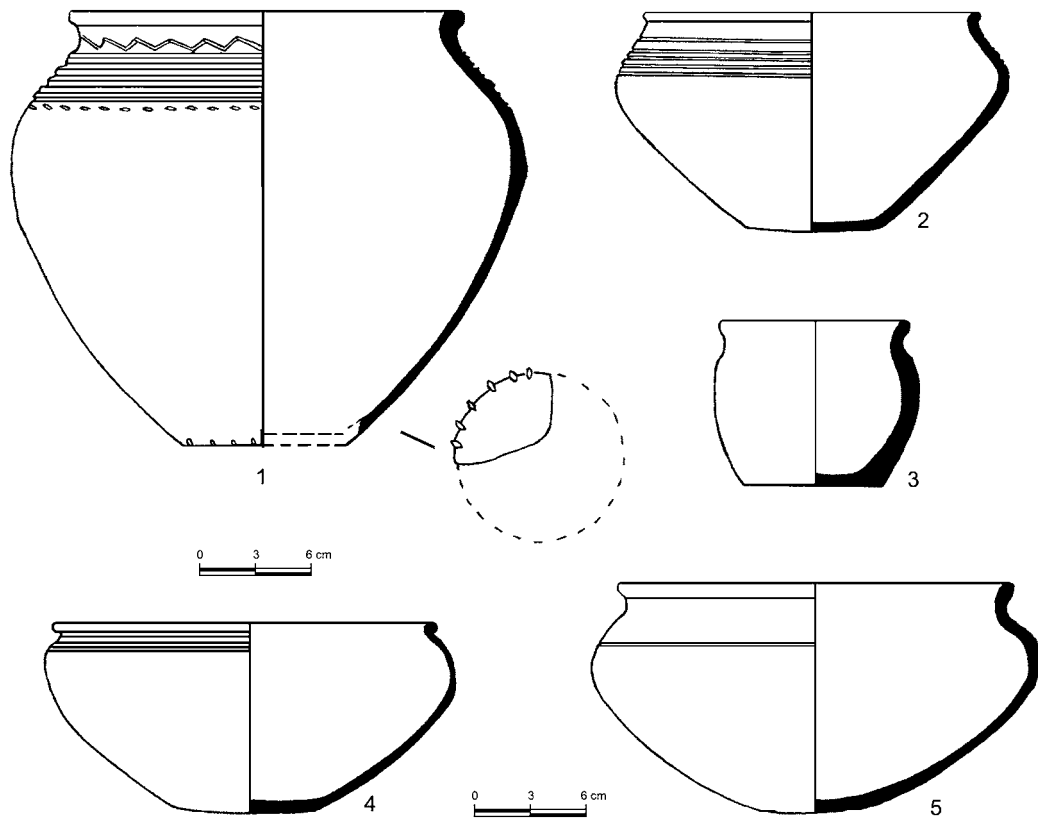

Աղյուսակ 303

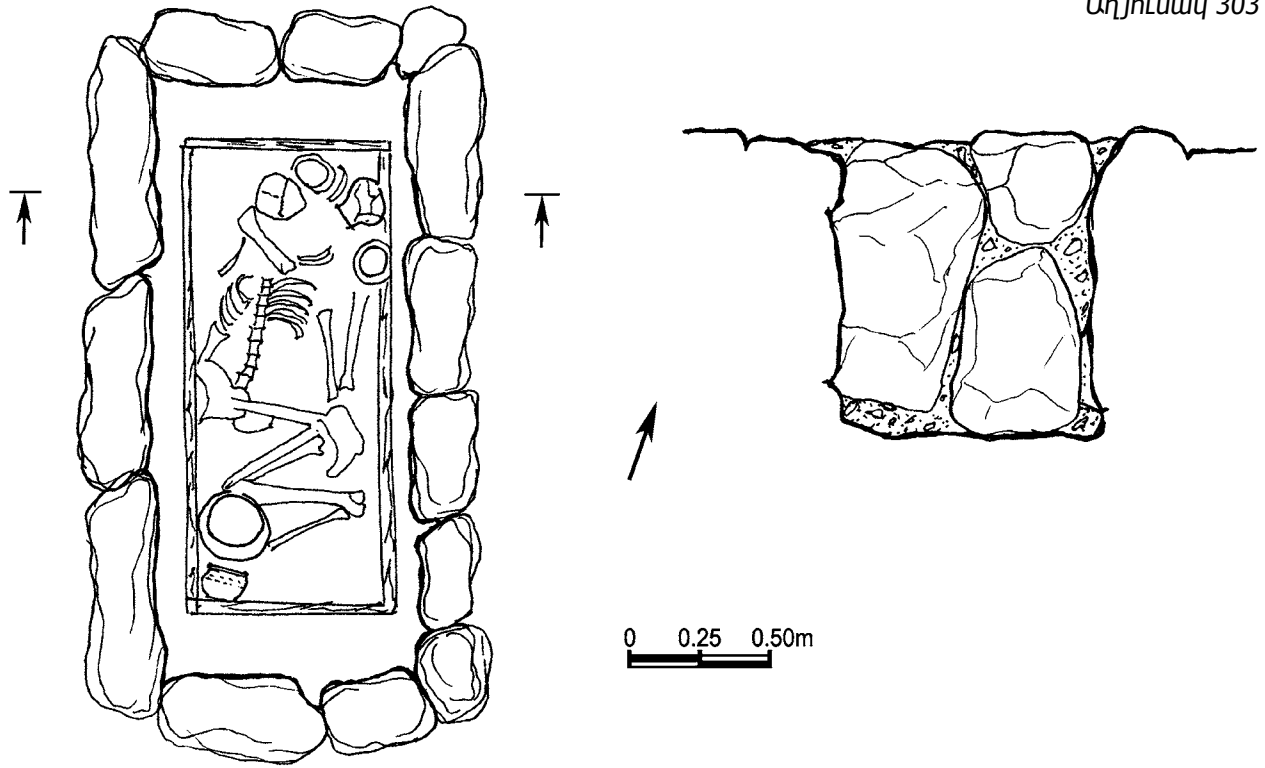

Աղյուսակ 304

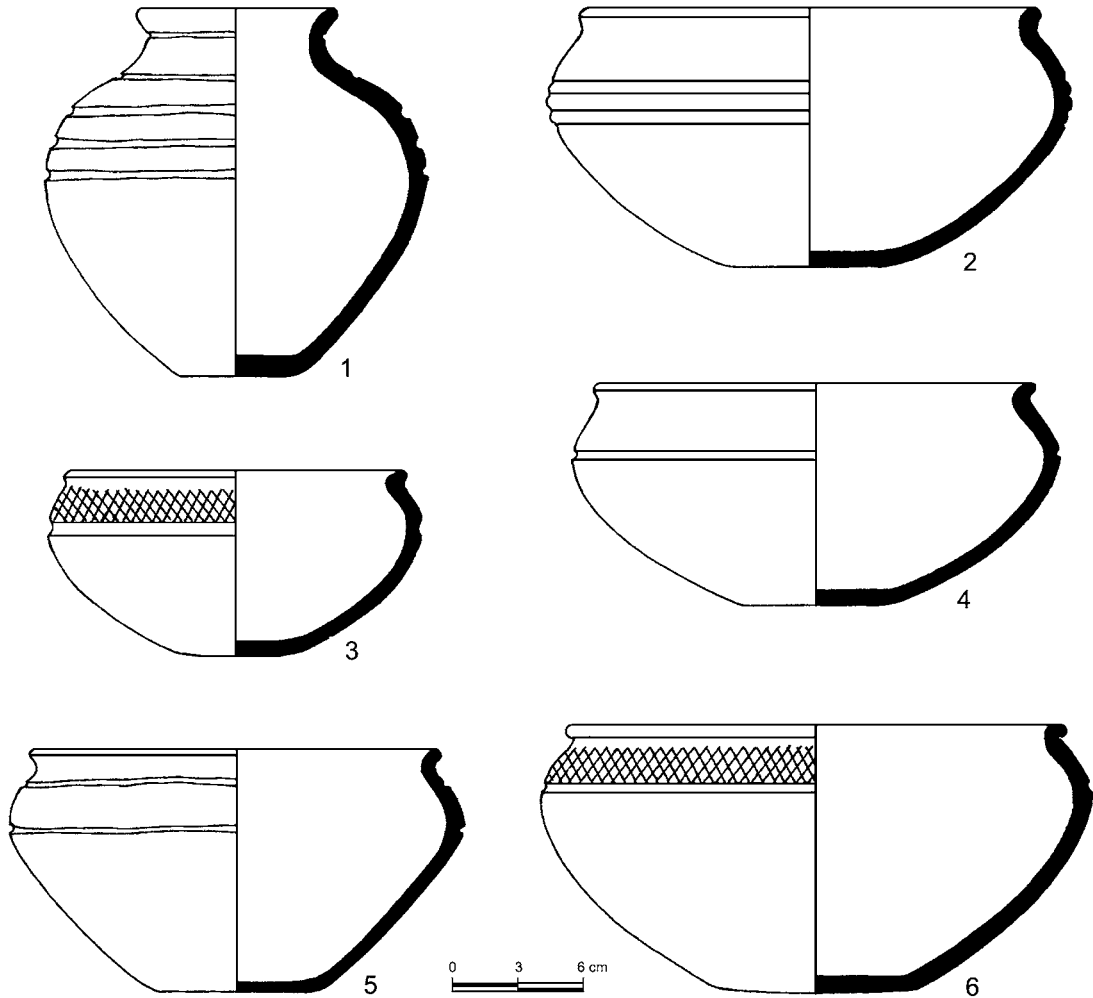

Աղյուսակ 305

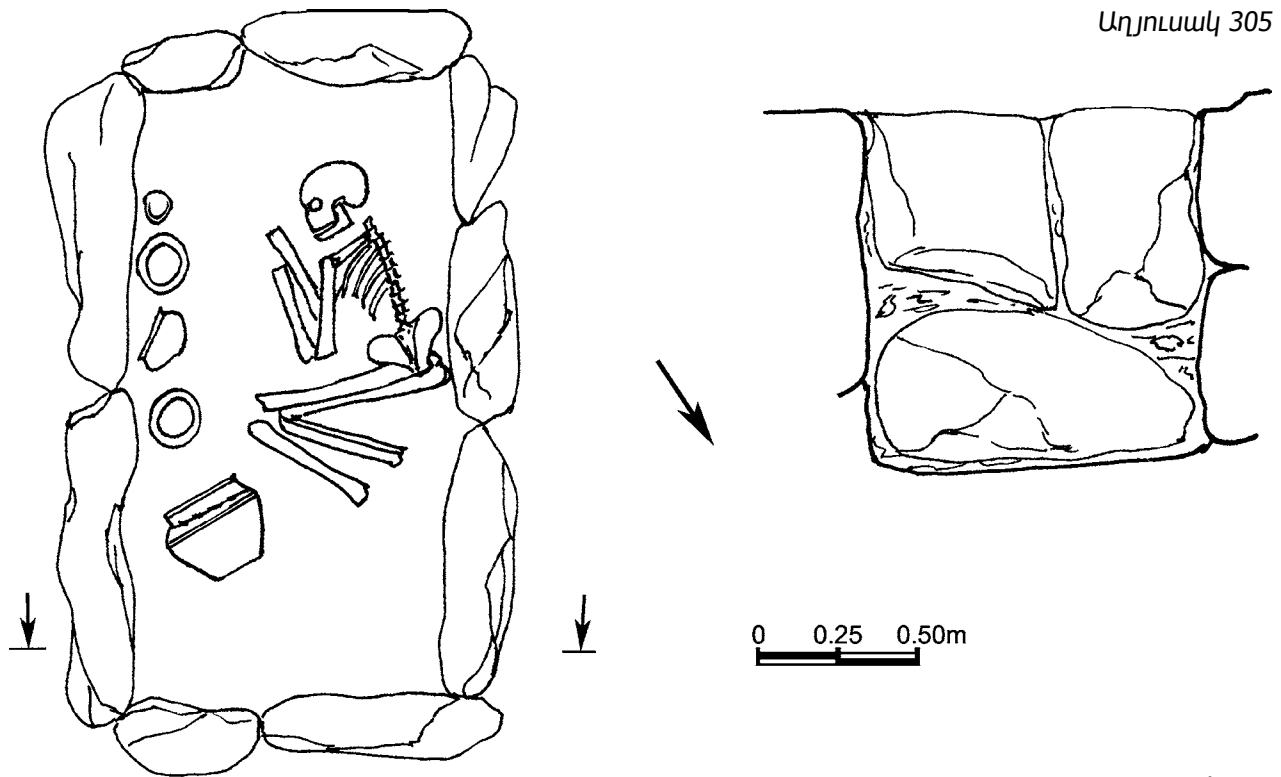

Աղյուսակ 306

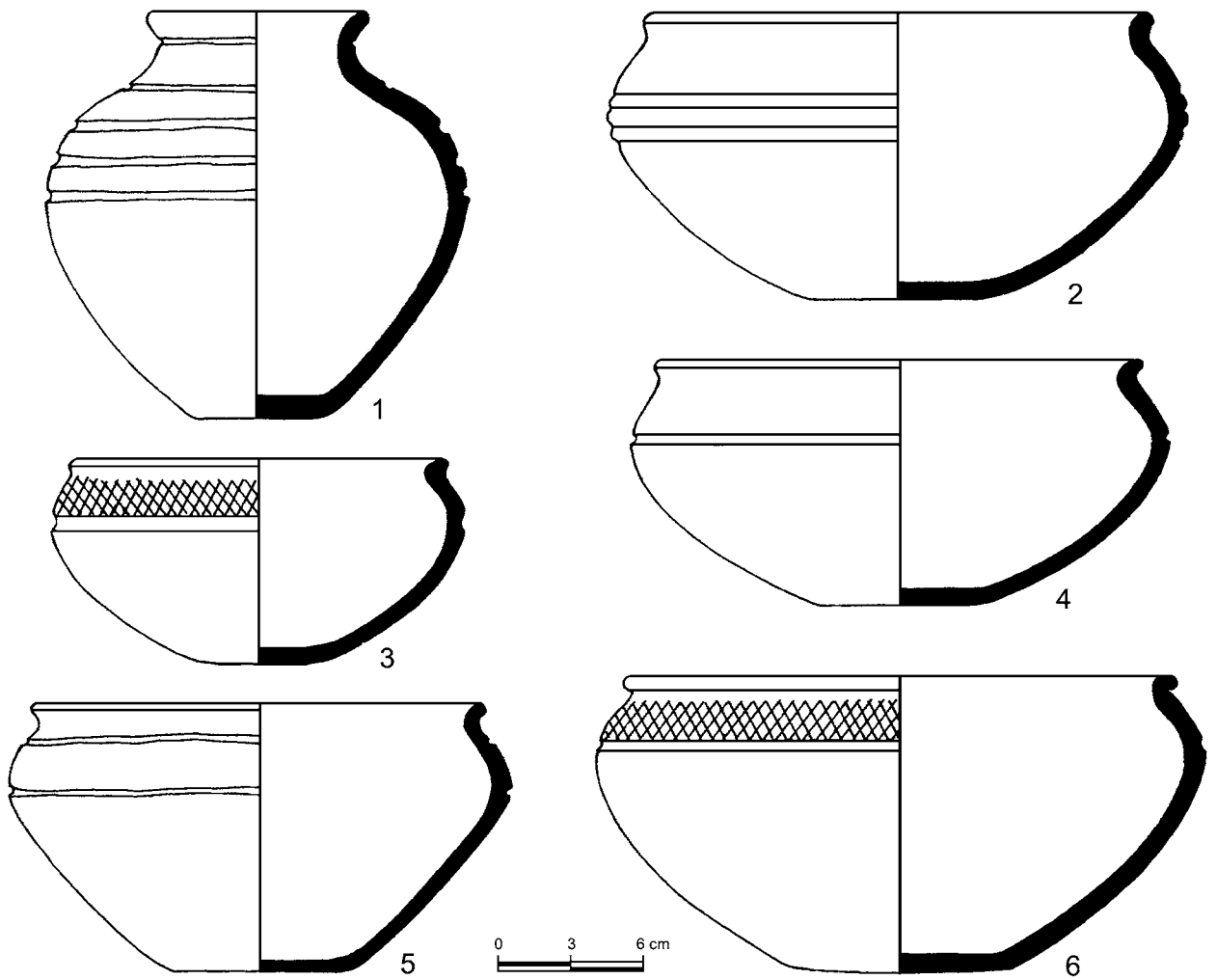

Աղյուսակ 307

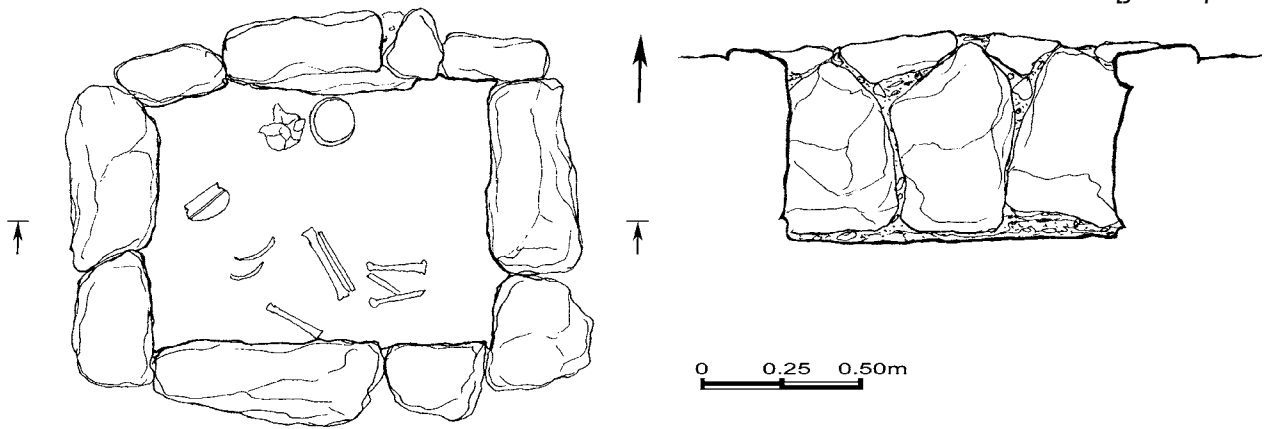

Աղյուսակ 308

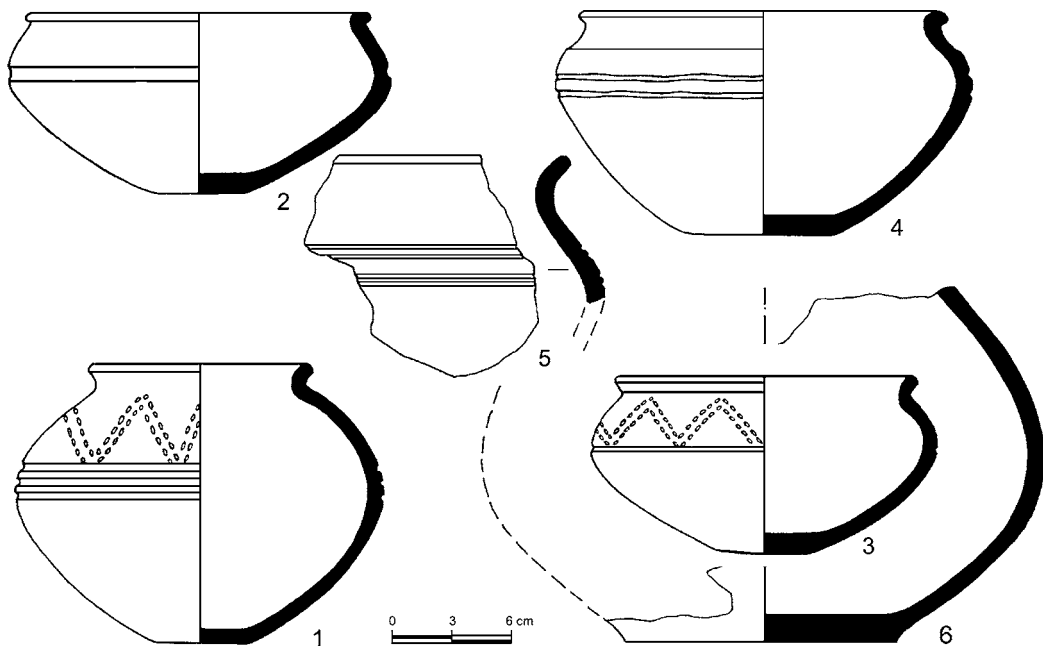

Աղյուսակ 309

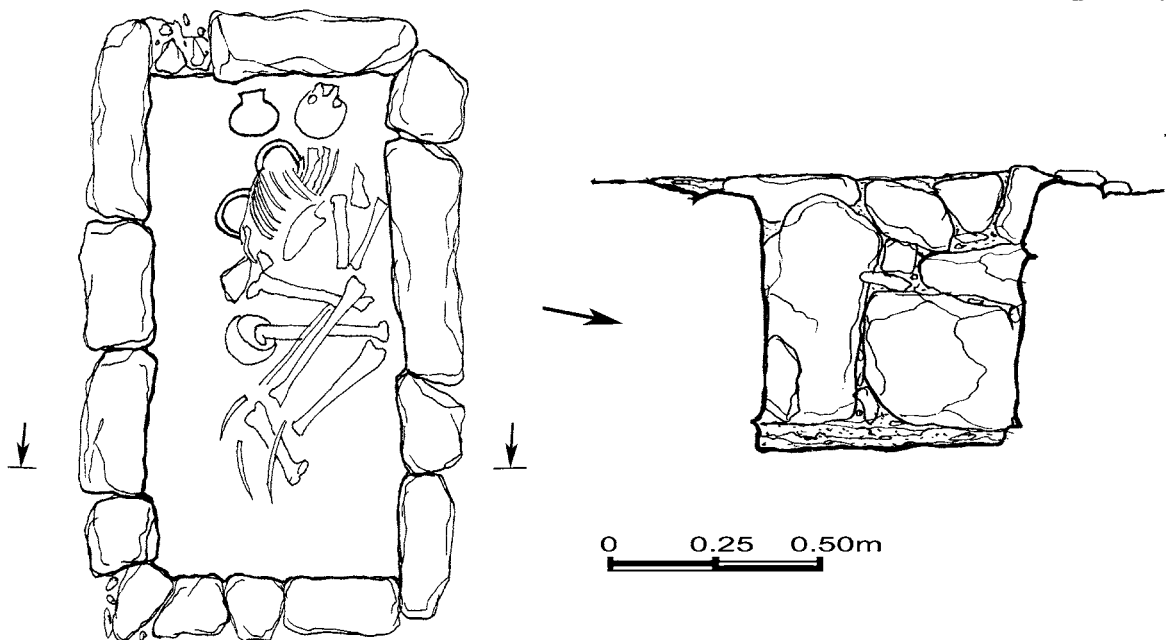

Աղյուսակ 310

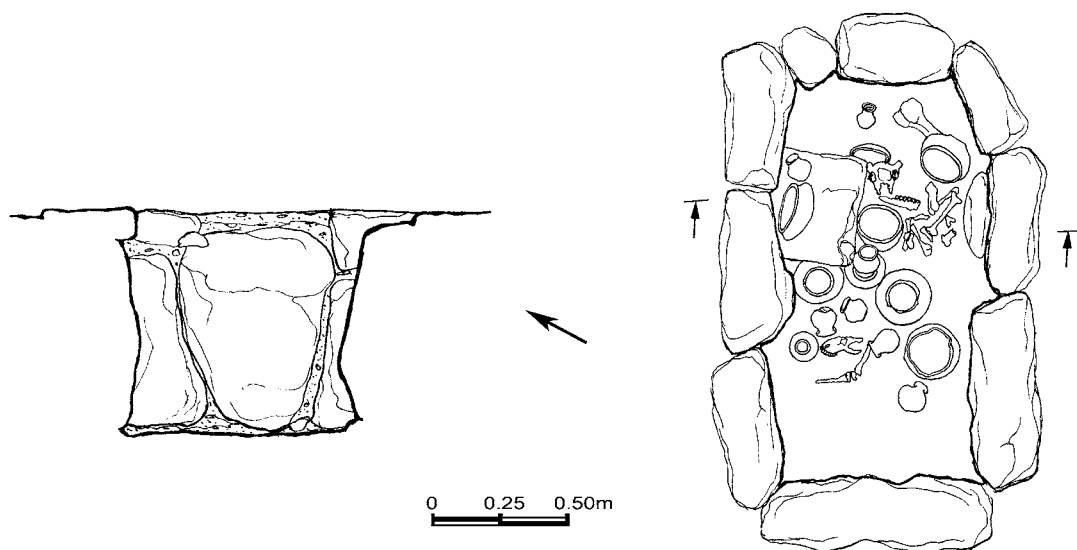

Աղյուսակ 311

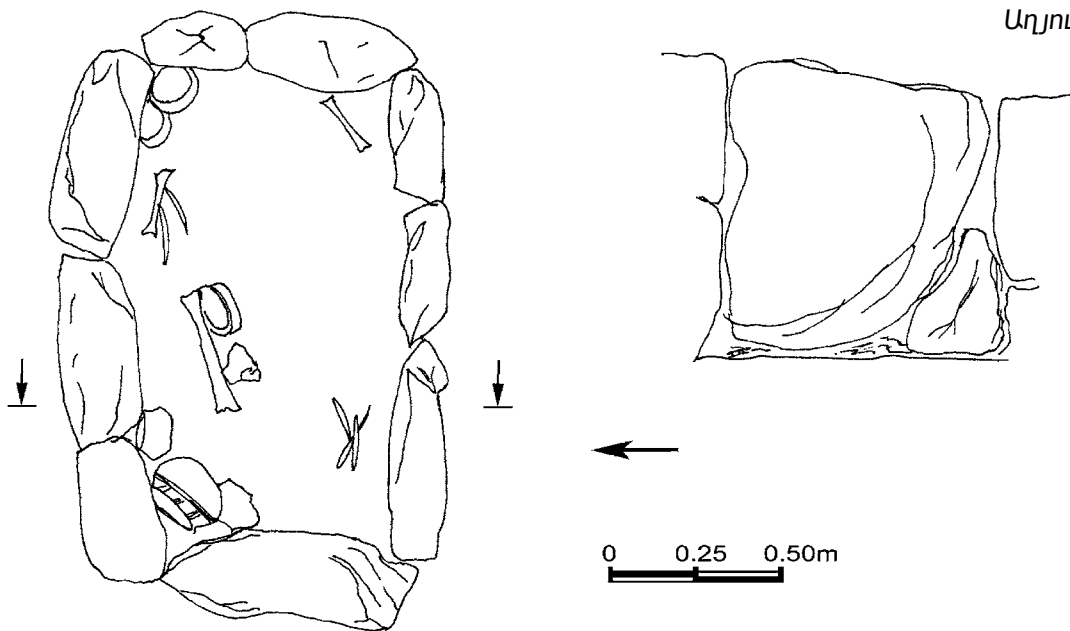

Աղյուսակ 312

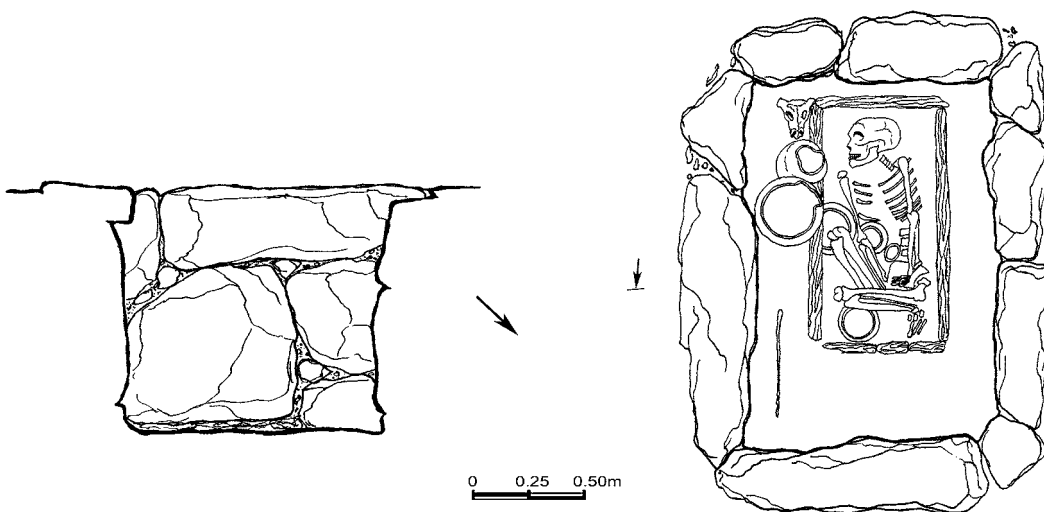

Աղյուսակ 313

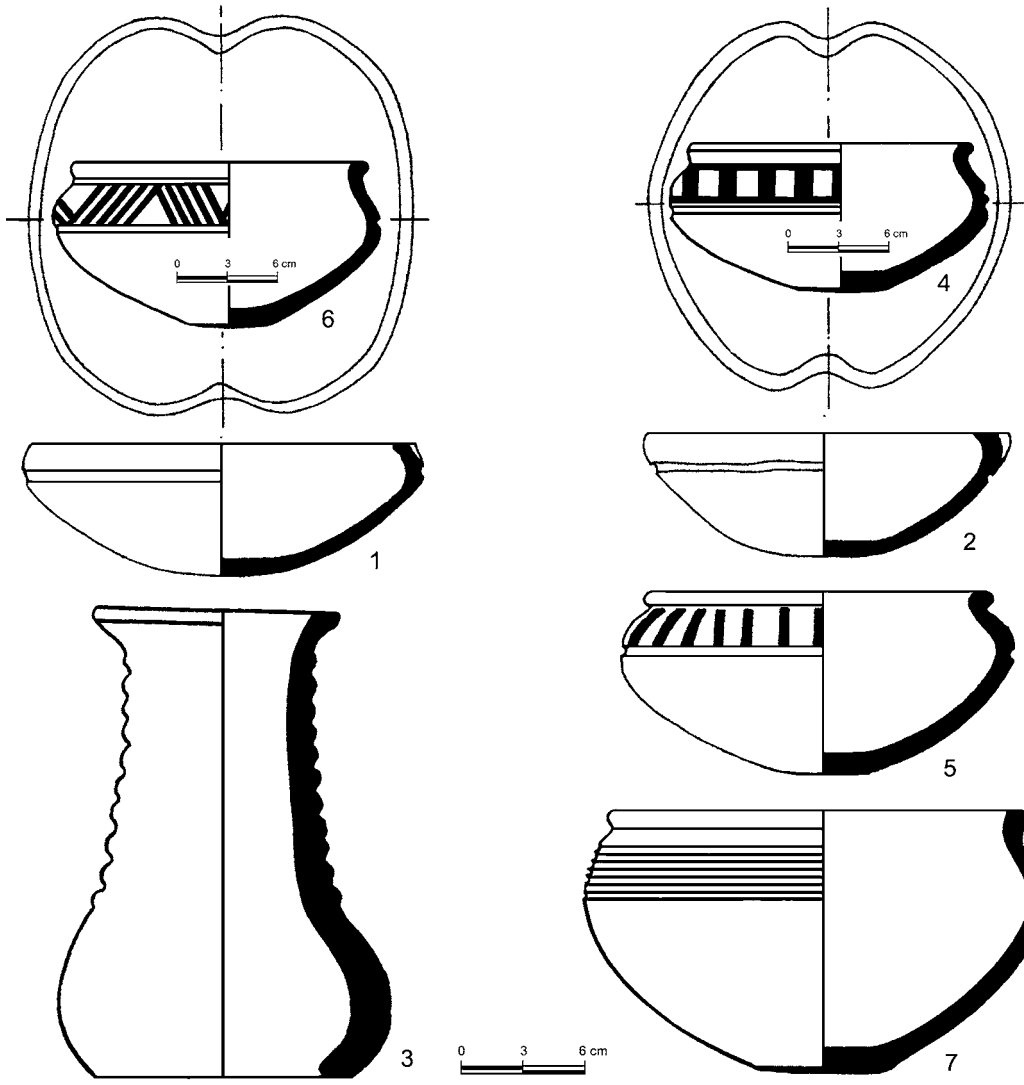

Աղյուսակ 314

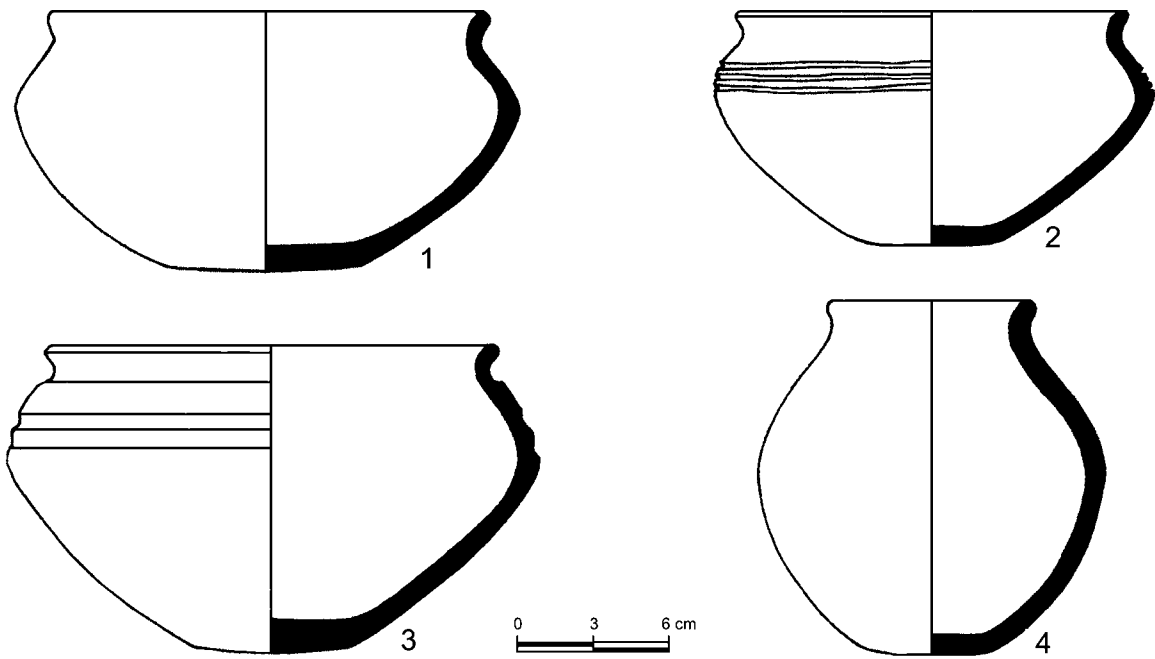

Աղյուսակ 315

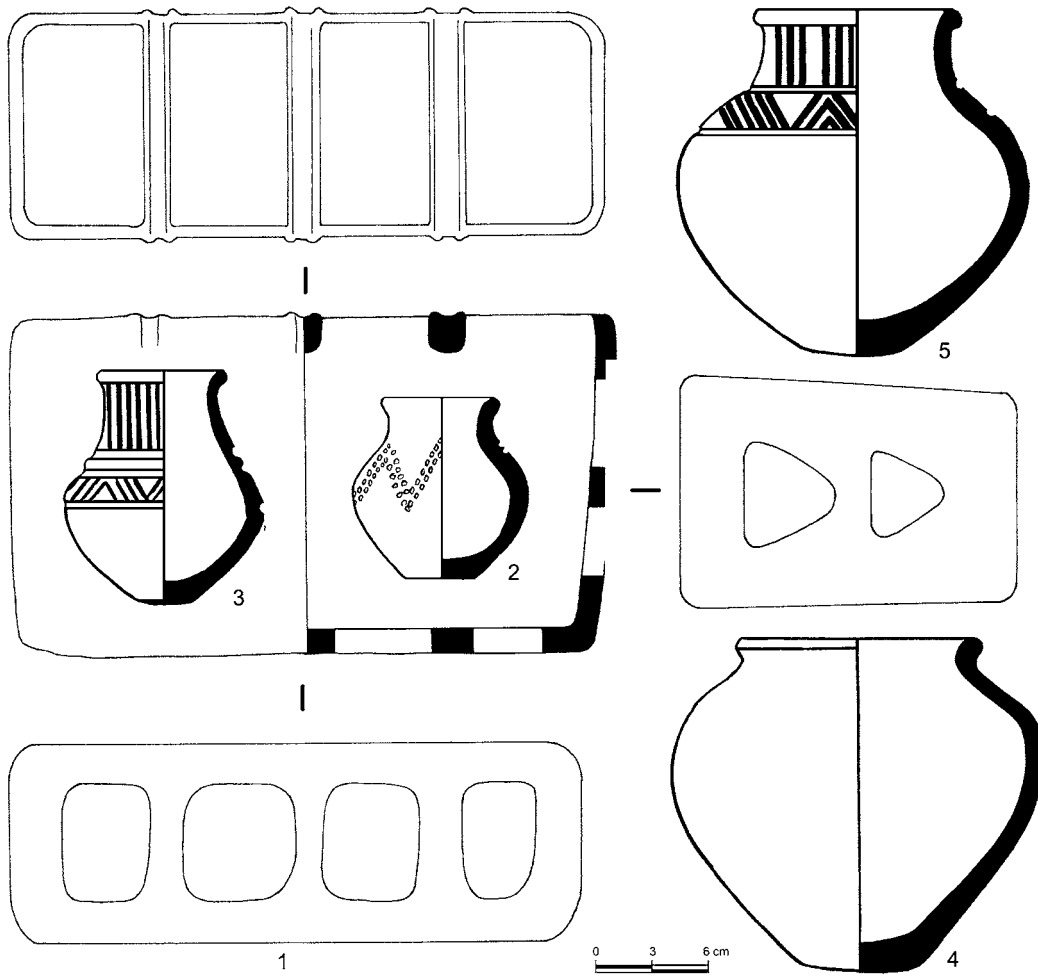

Աղյուսակ 316

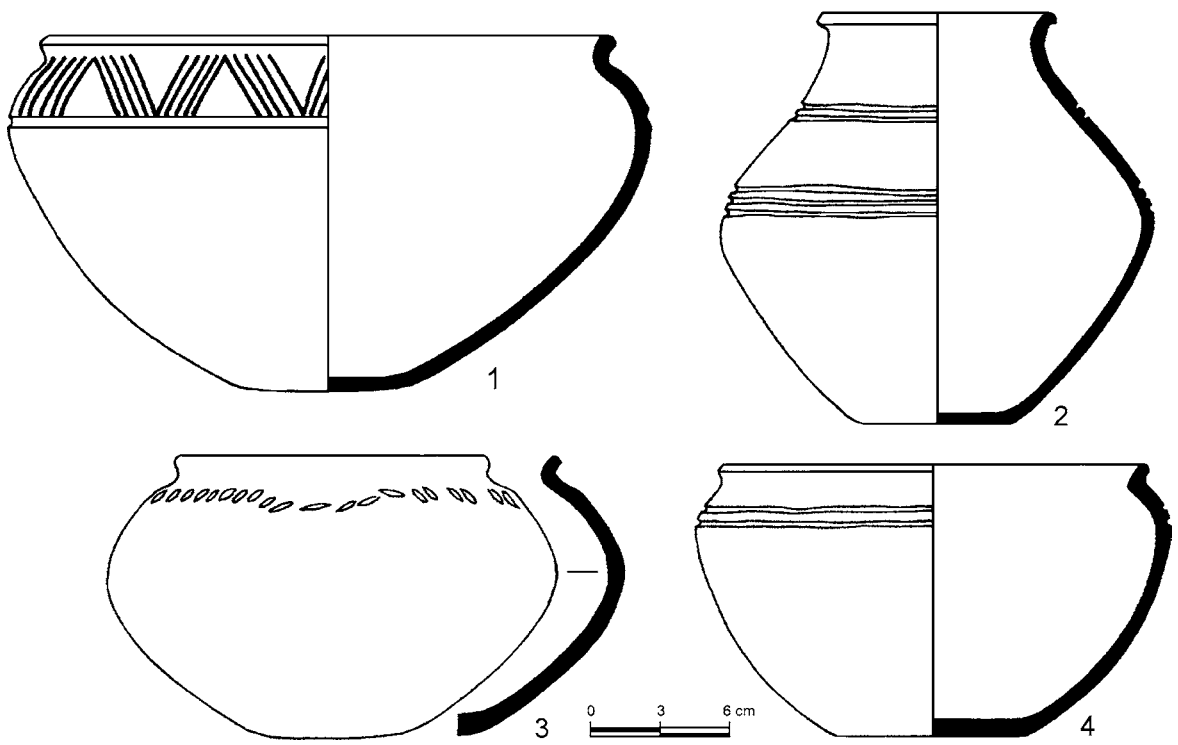

Աղյուսակ 317

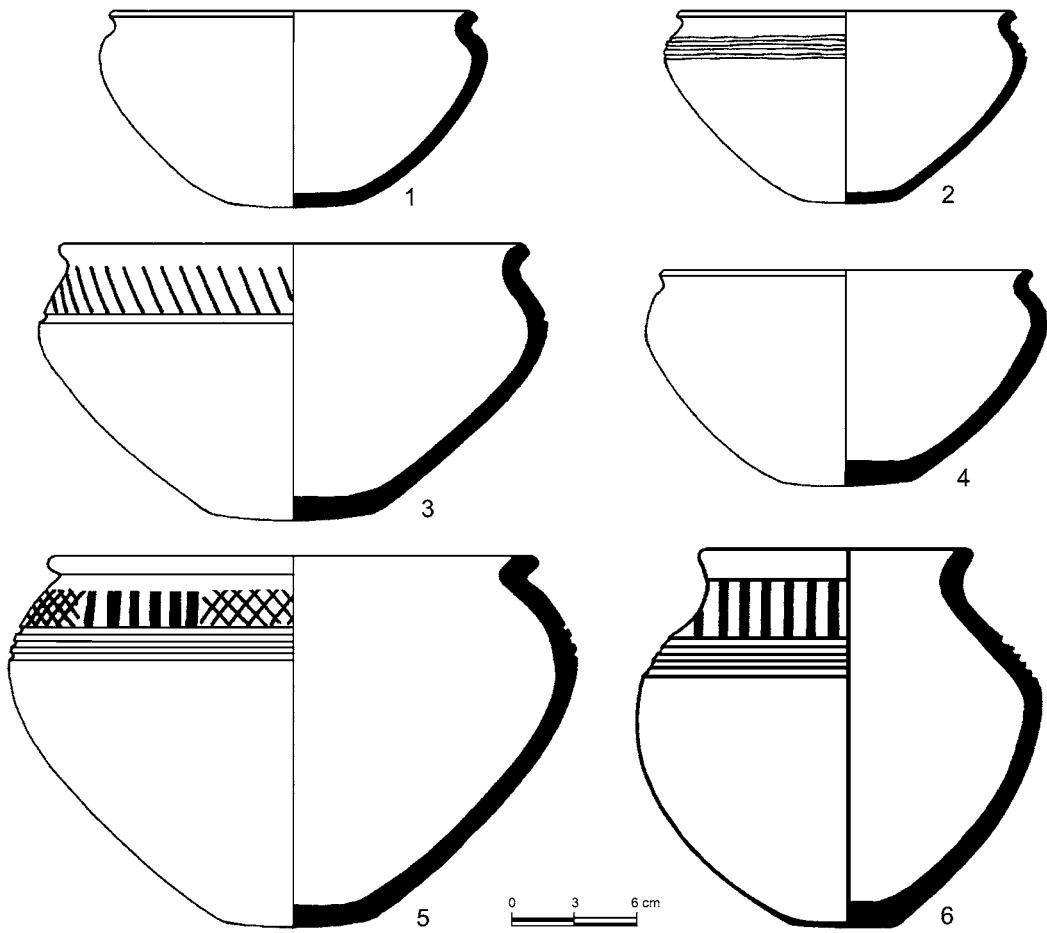

Աղյուսակ 318

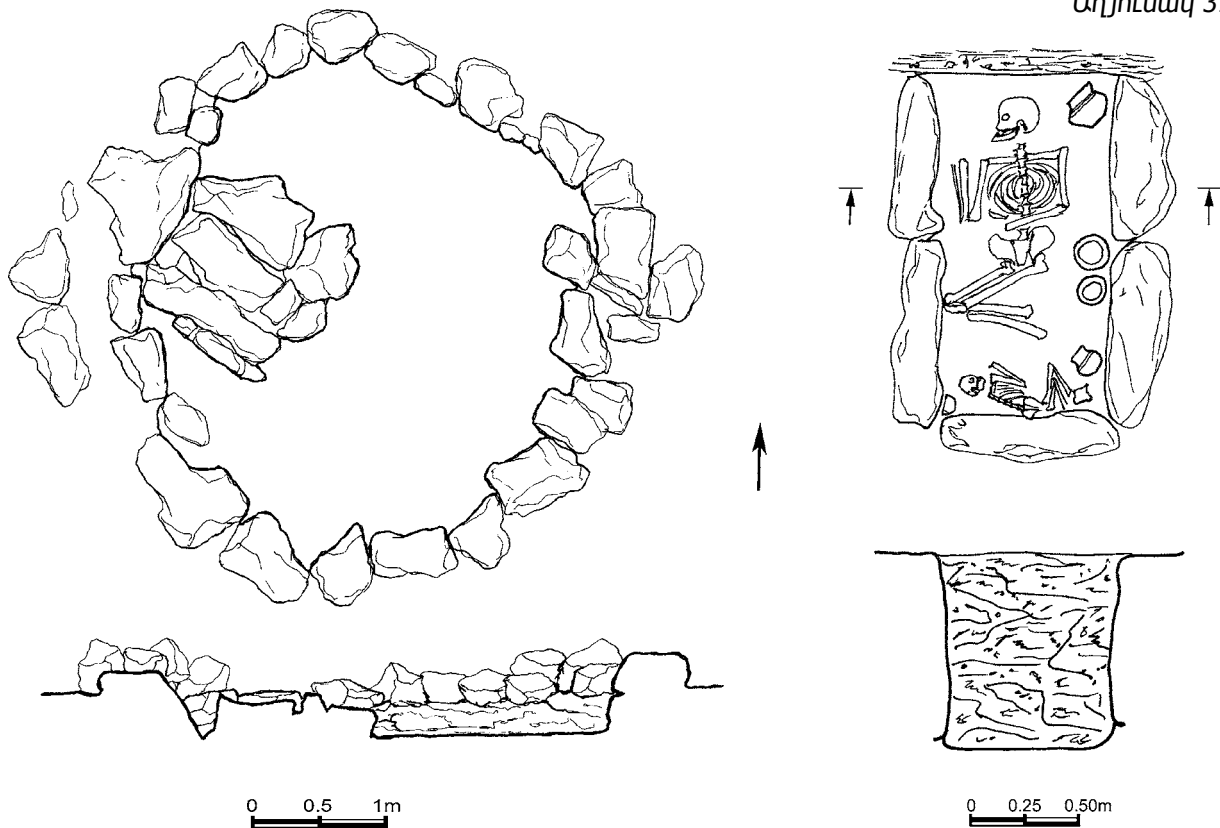

Աղյուսակ 319

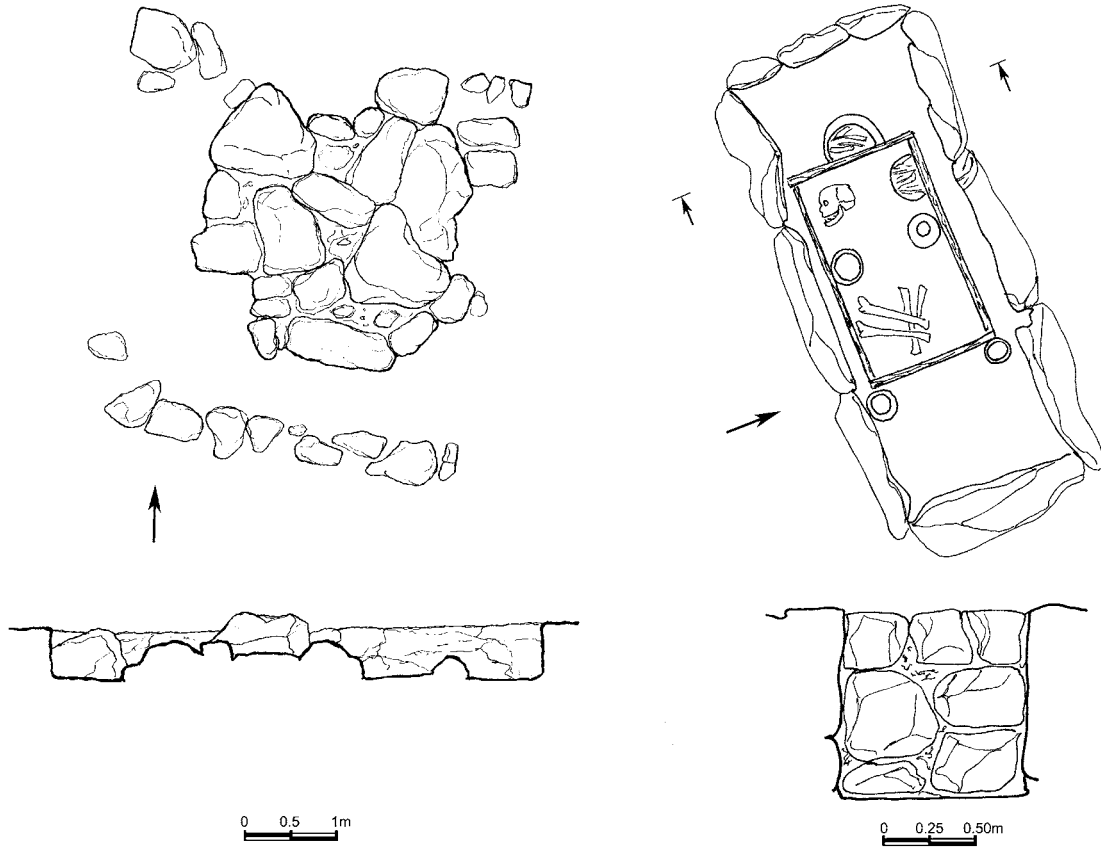

Աղյուսակ 320

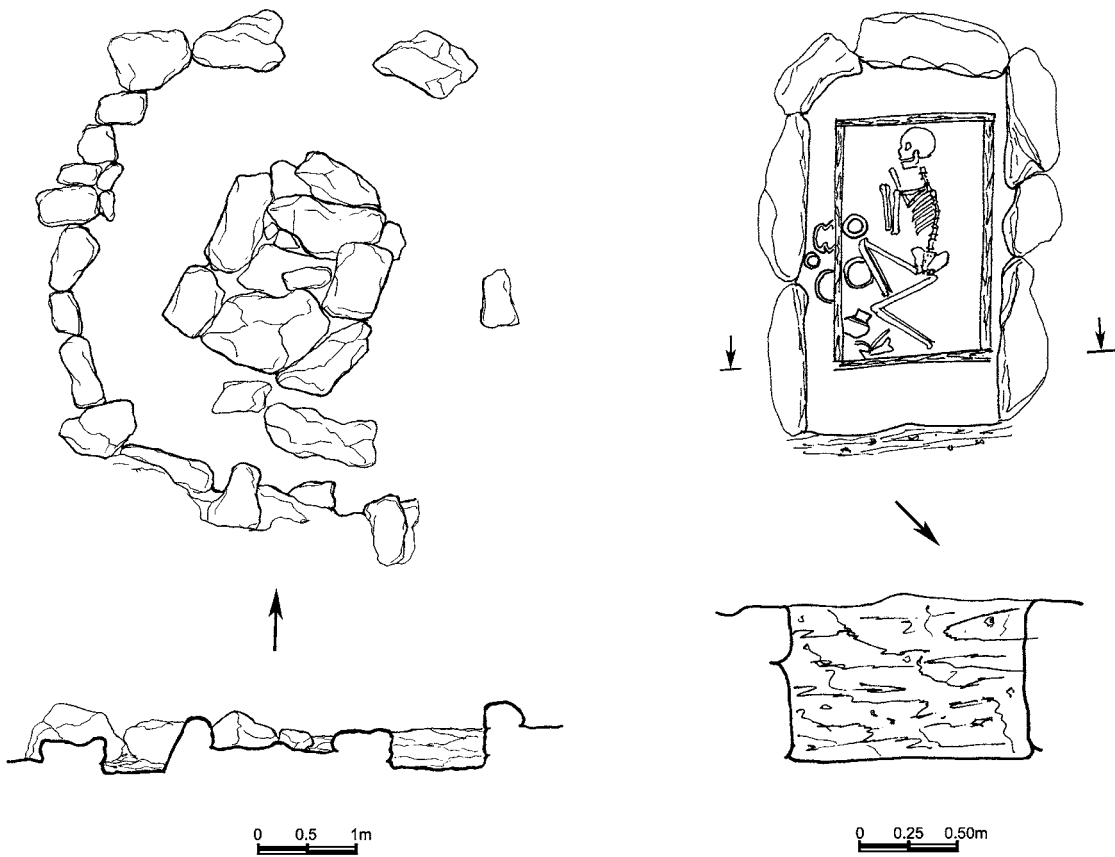

Աղյուսակ 321

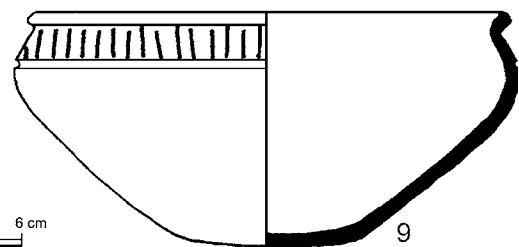
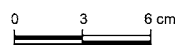
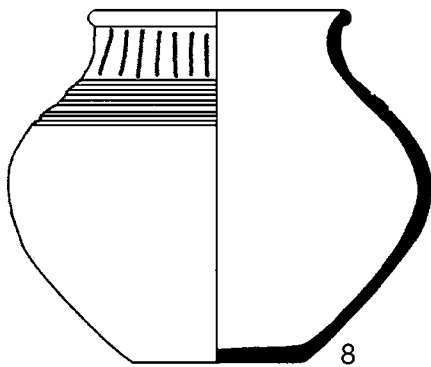
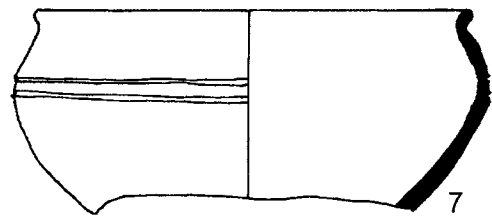
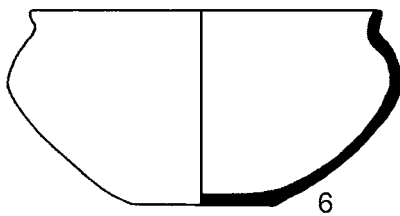
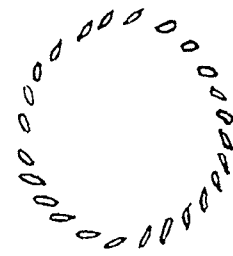
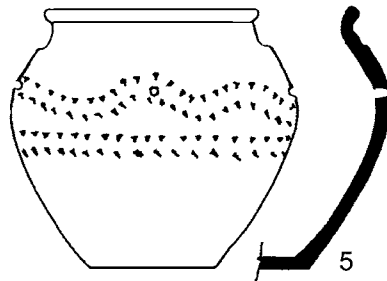
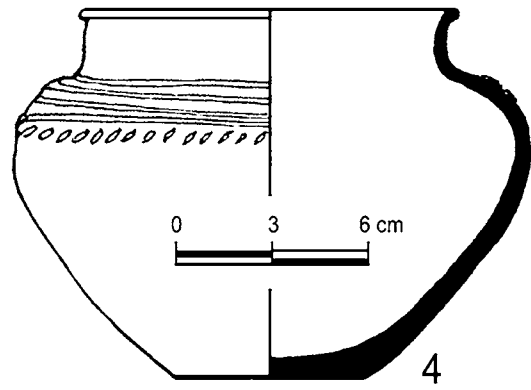
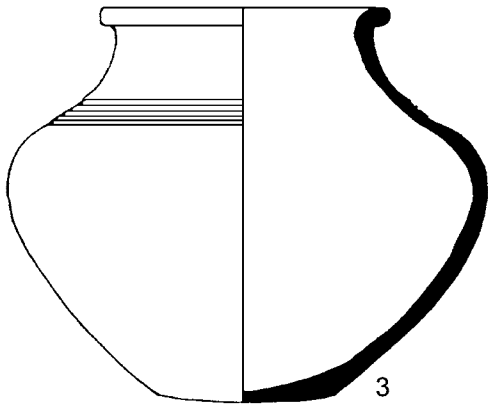
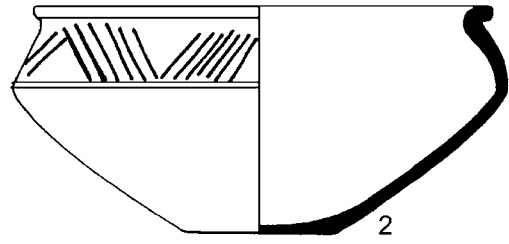
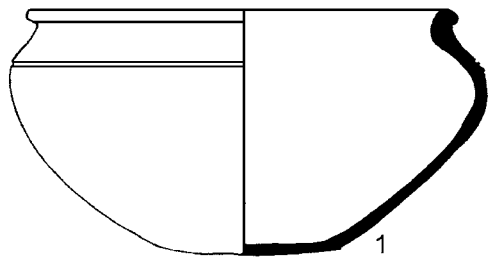

Աղյուսակ 322

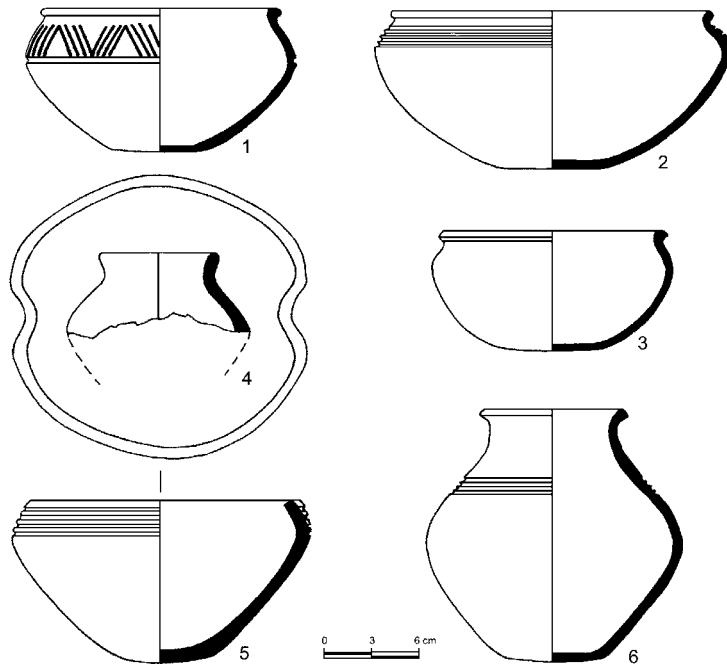

Աղյուսակ 323

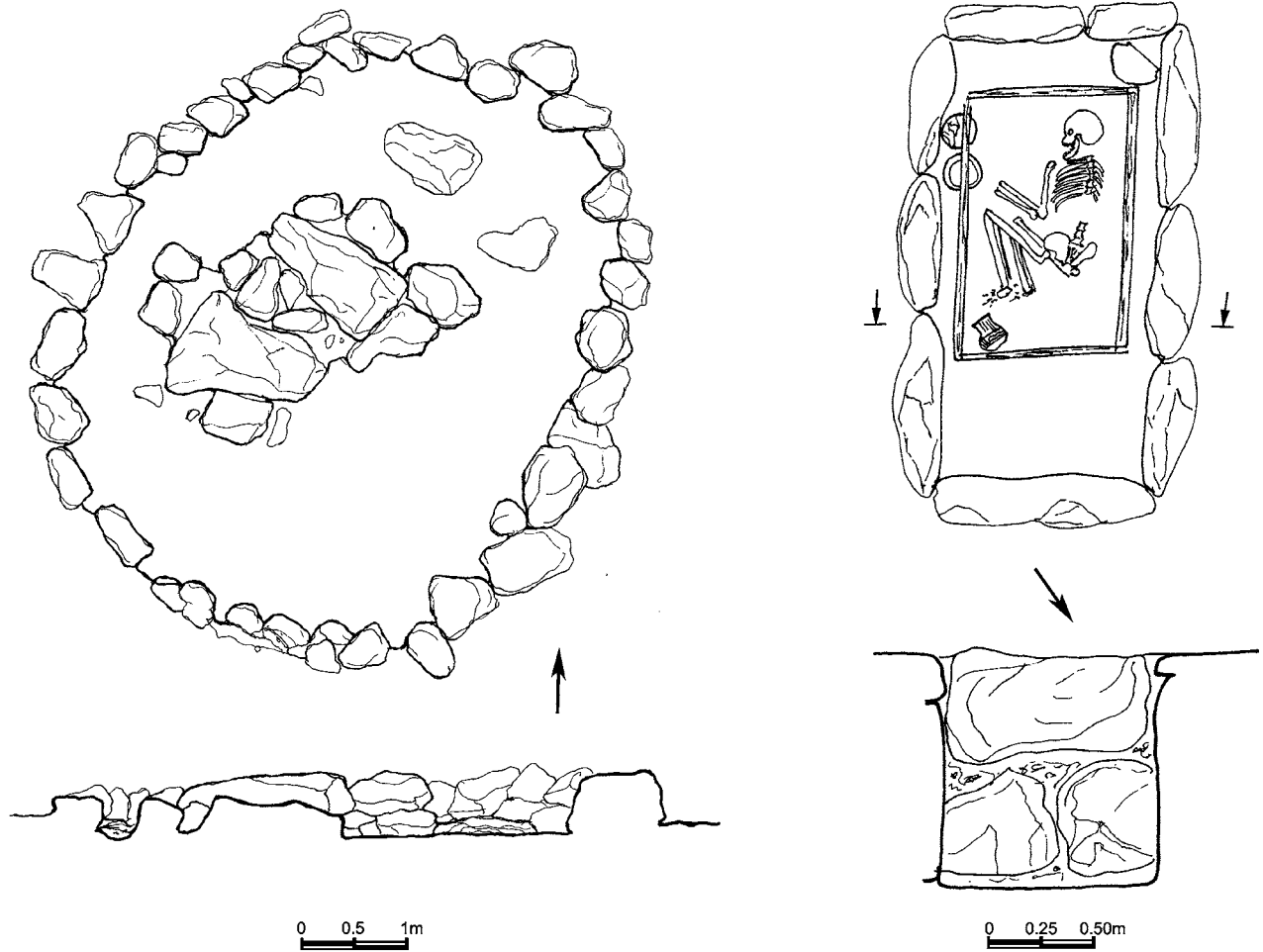

Աղյուսակ 324

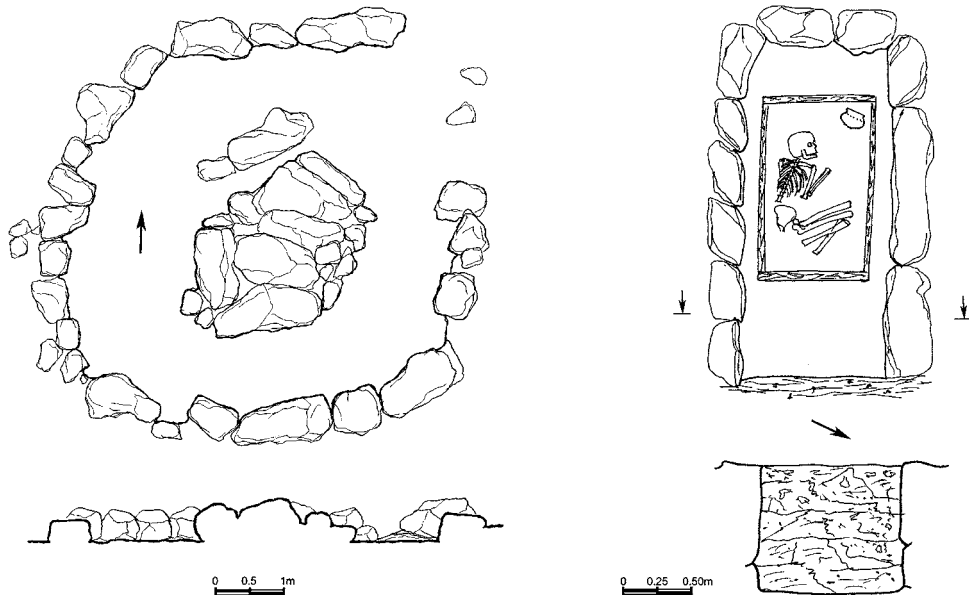

Աղյուսակ 325

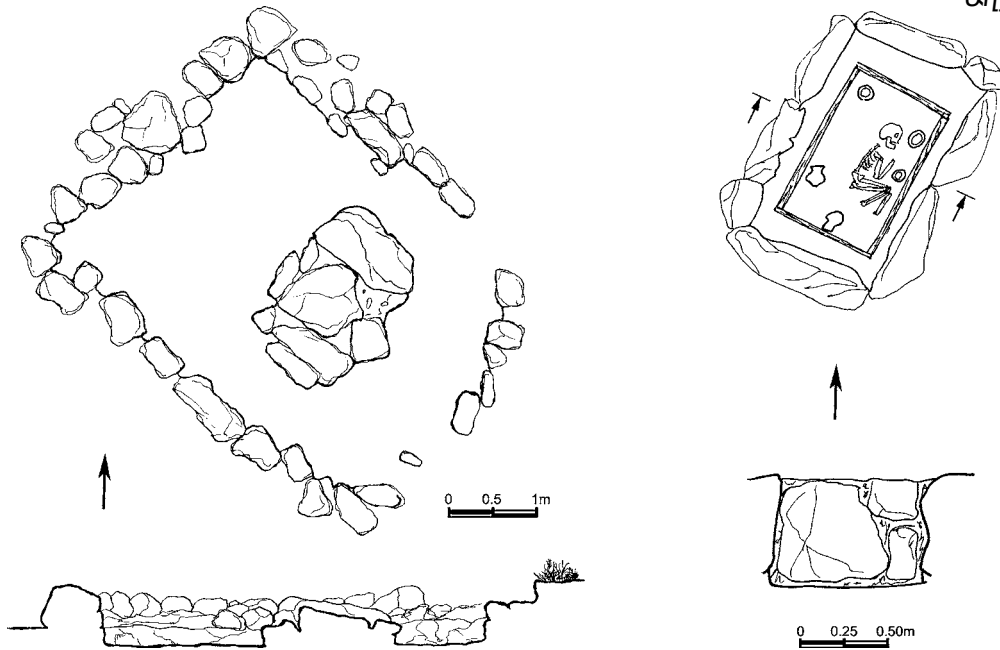

Աղյուսակ 326

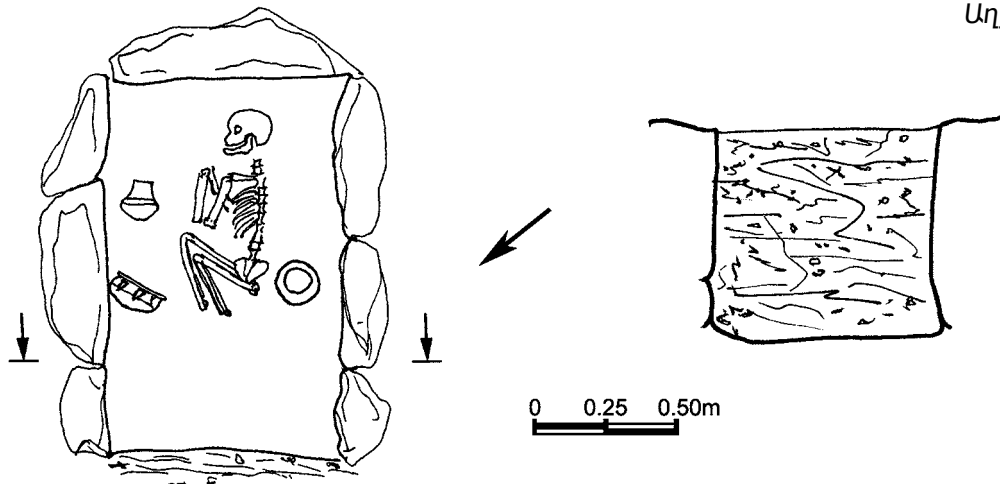

Աղյուսակ 327

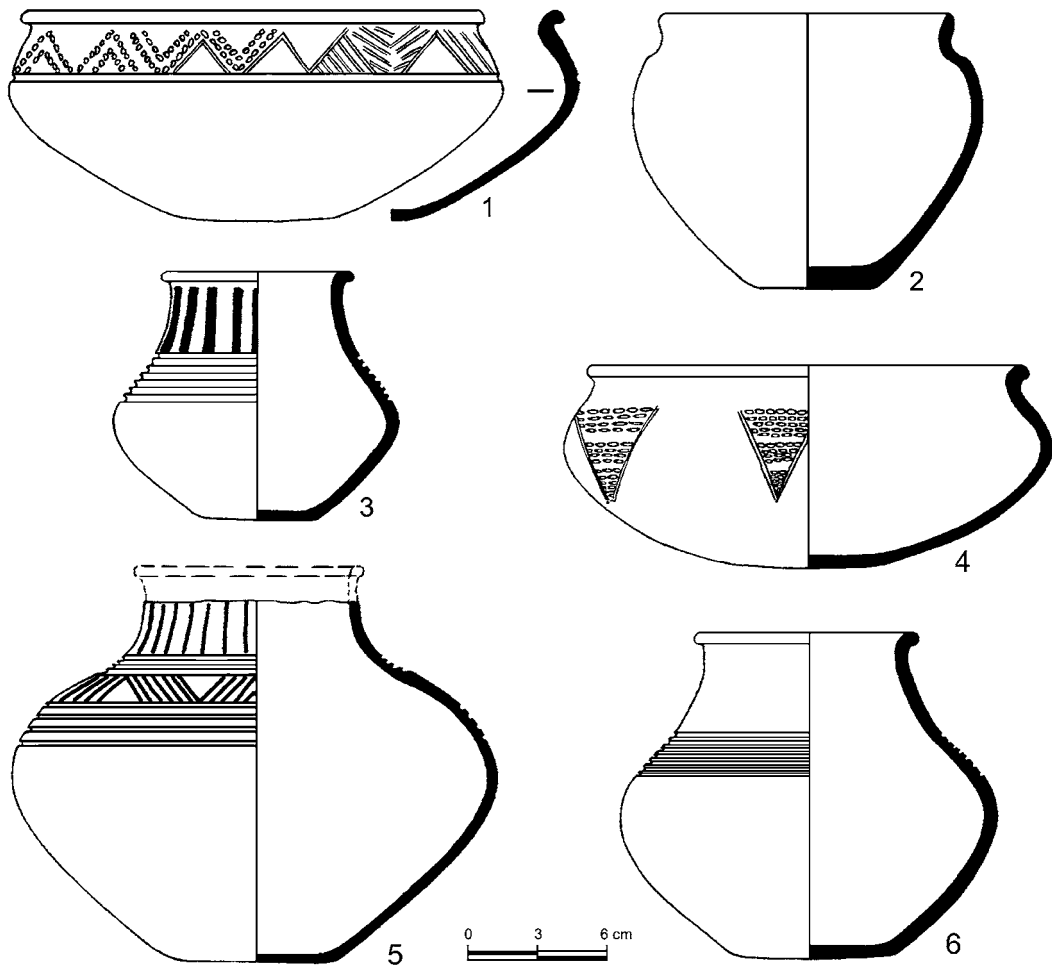

Աղյուսակ 328

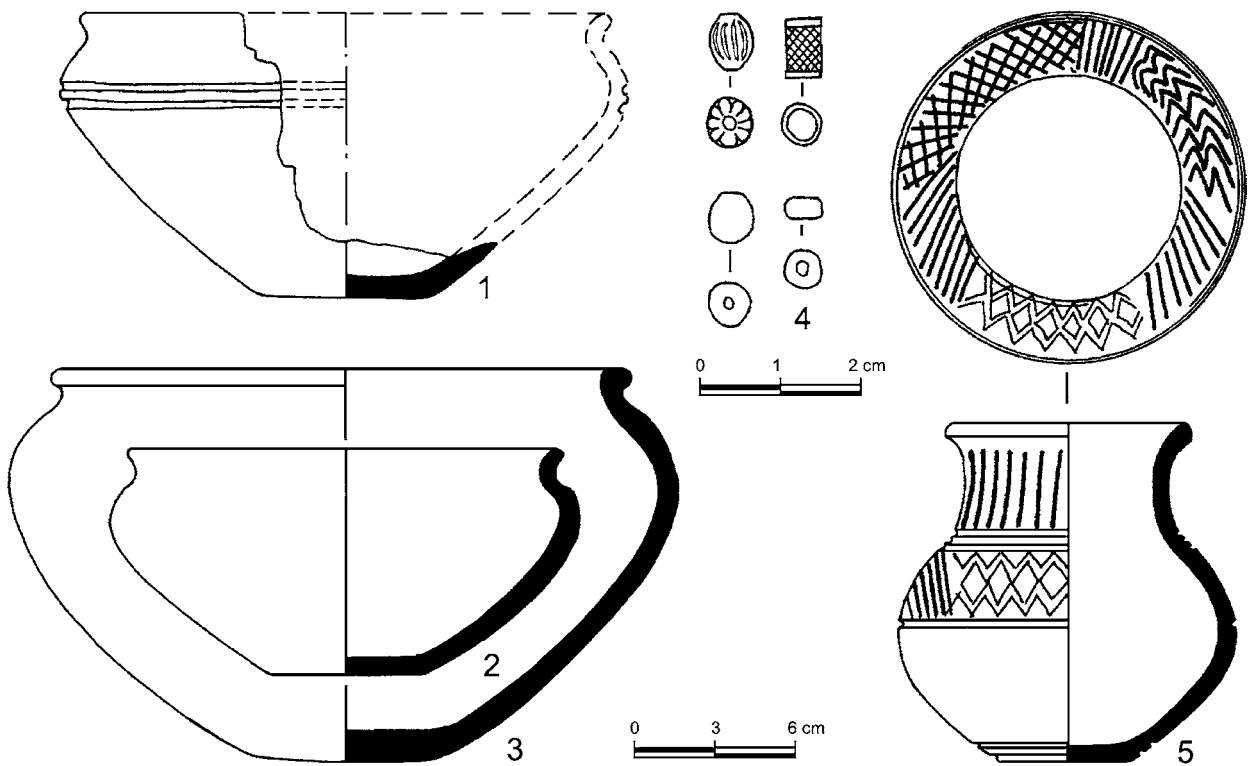

Աղյուսակ 329

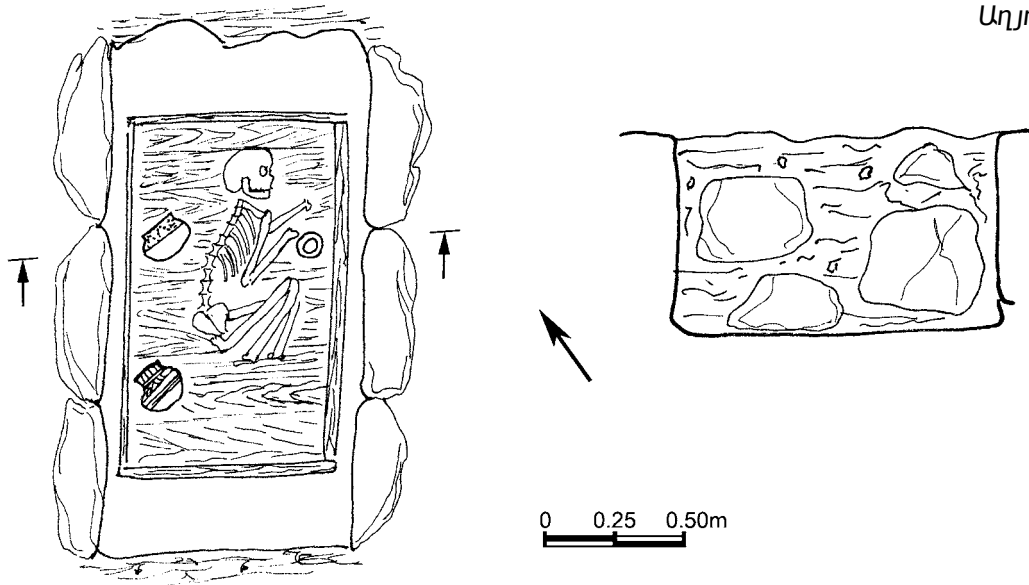

Աղյուսակ 330

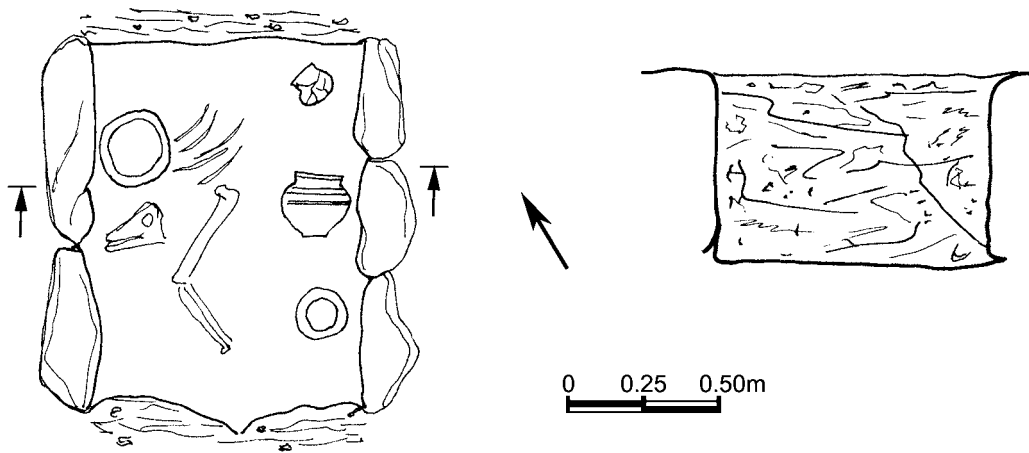

Աղյուսակ 331

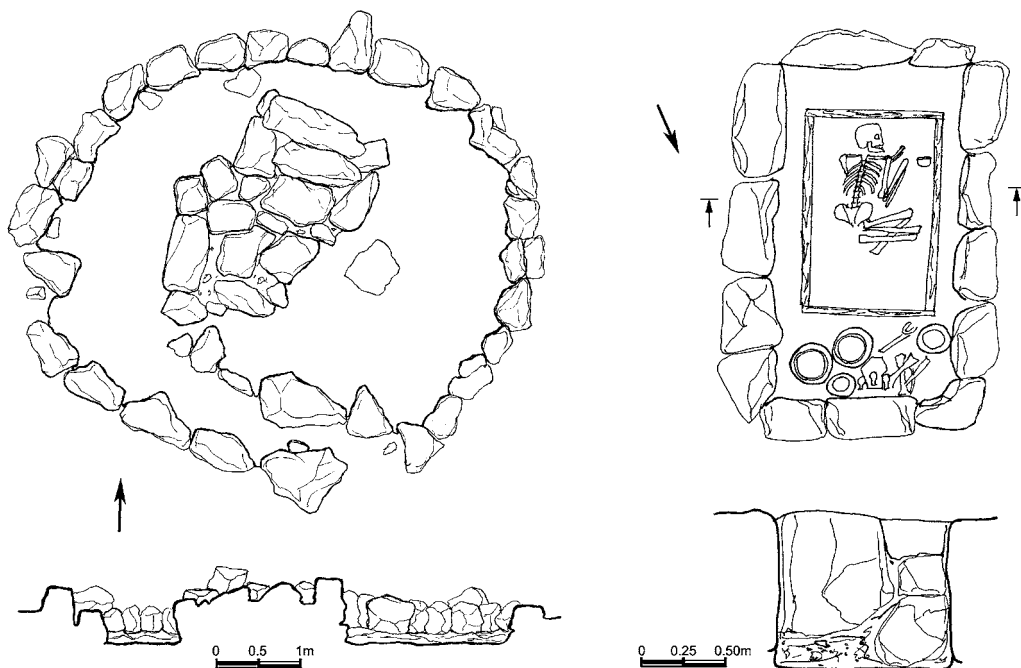

Աղյուսակ 332

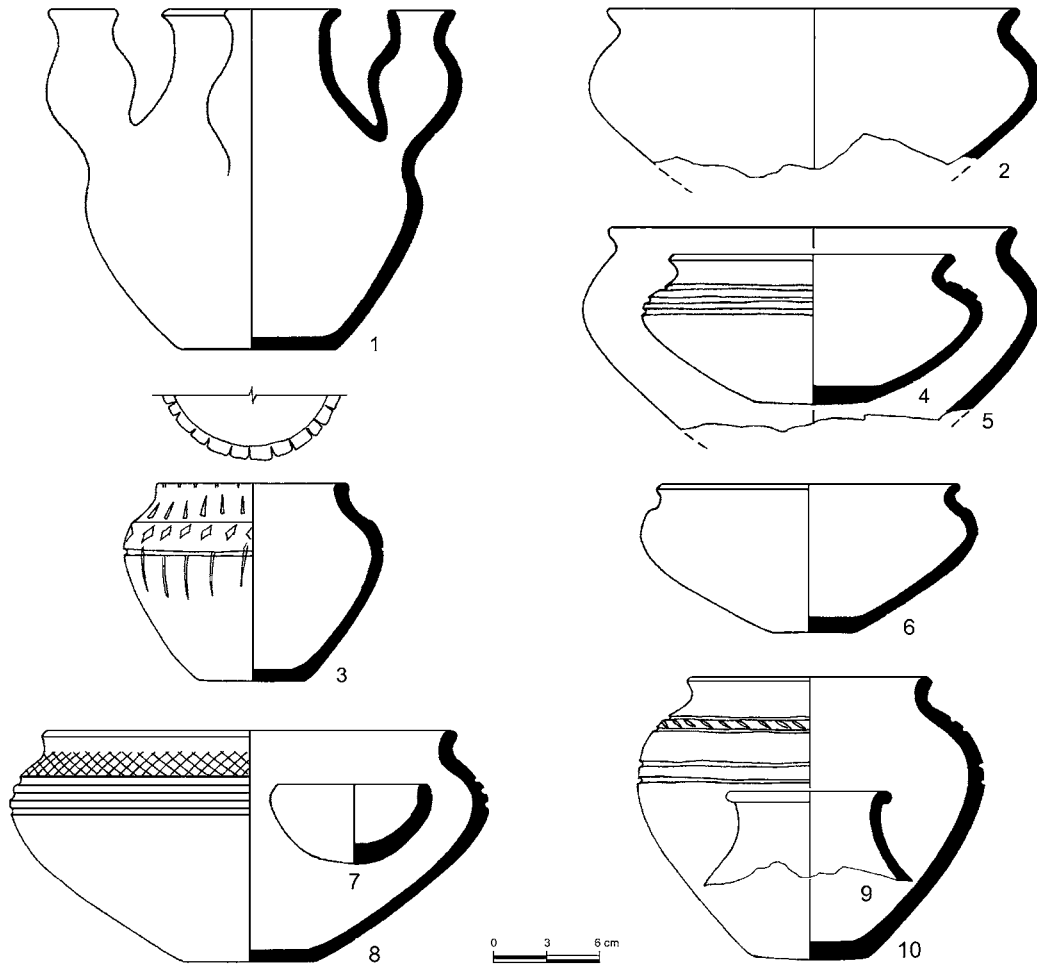

Աղյուսակ 333

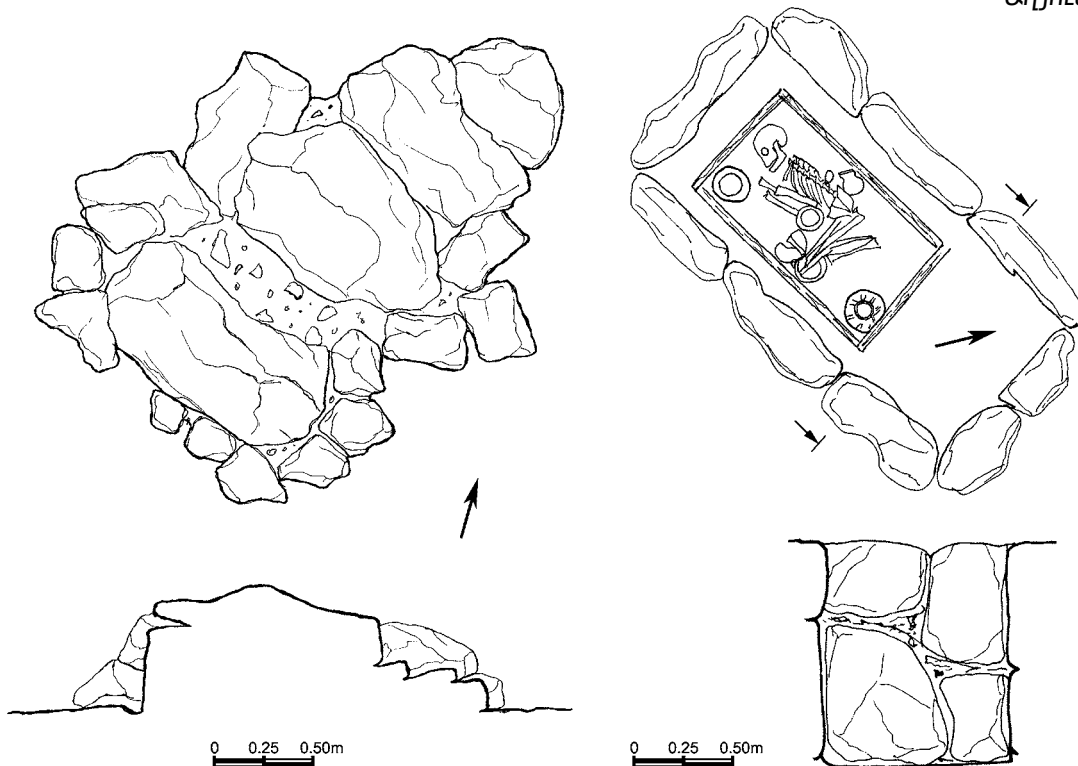

Աղյուսակ 334

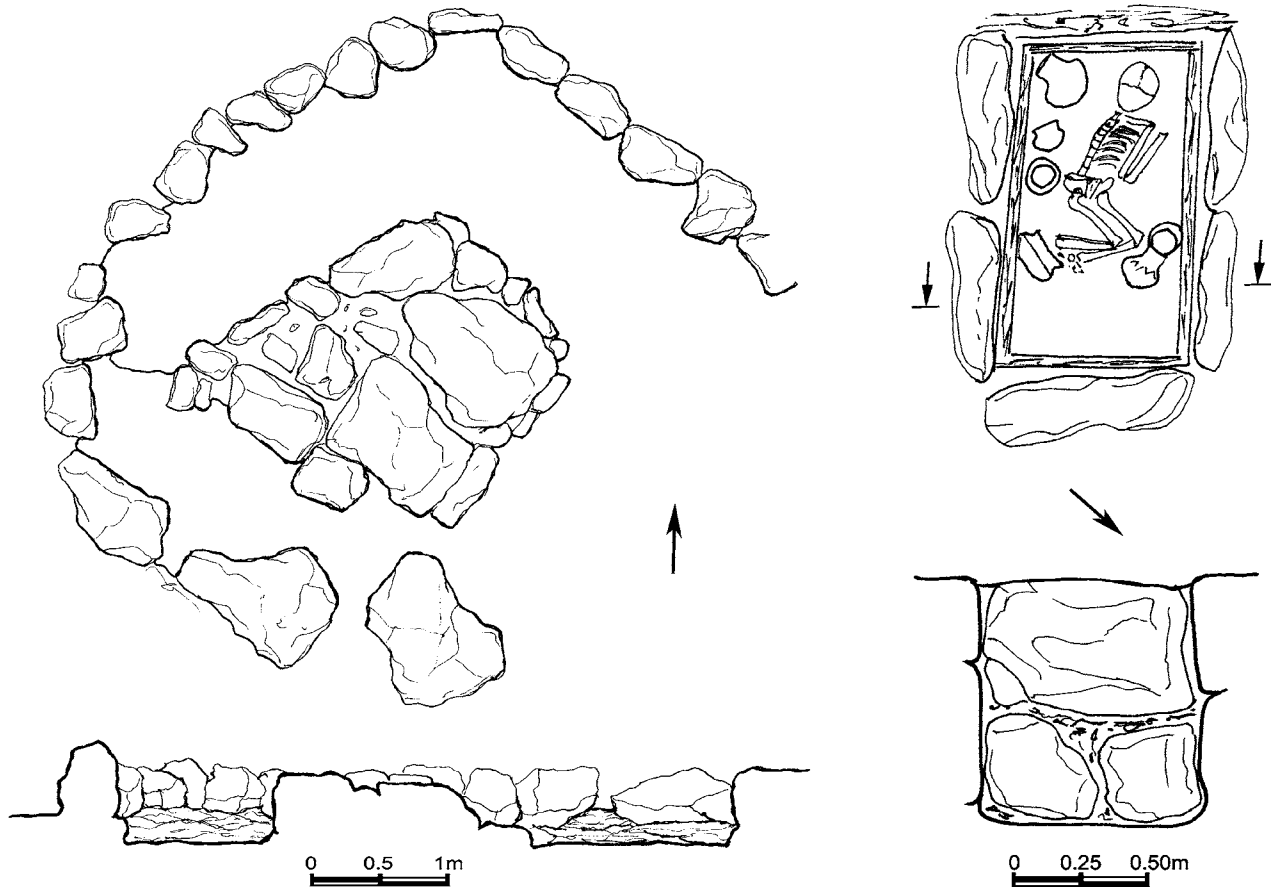

Աղյուսակ 335

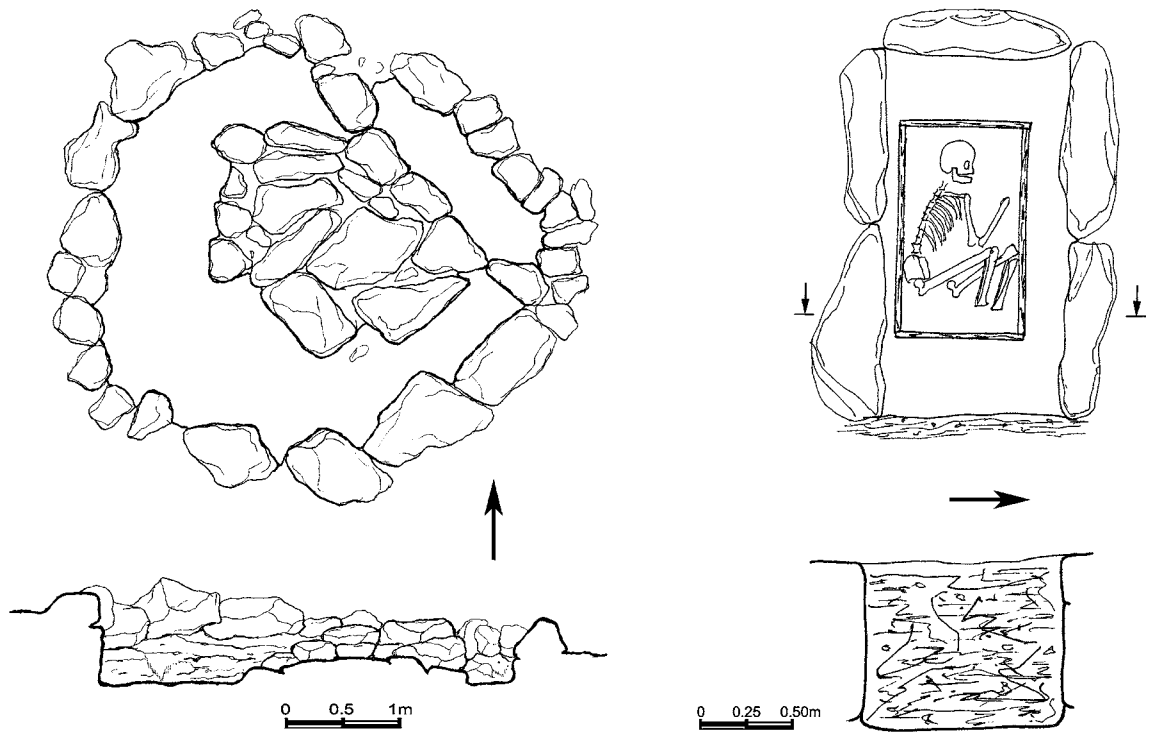

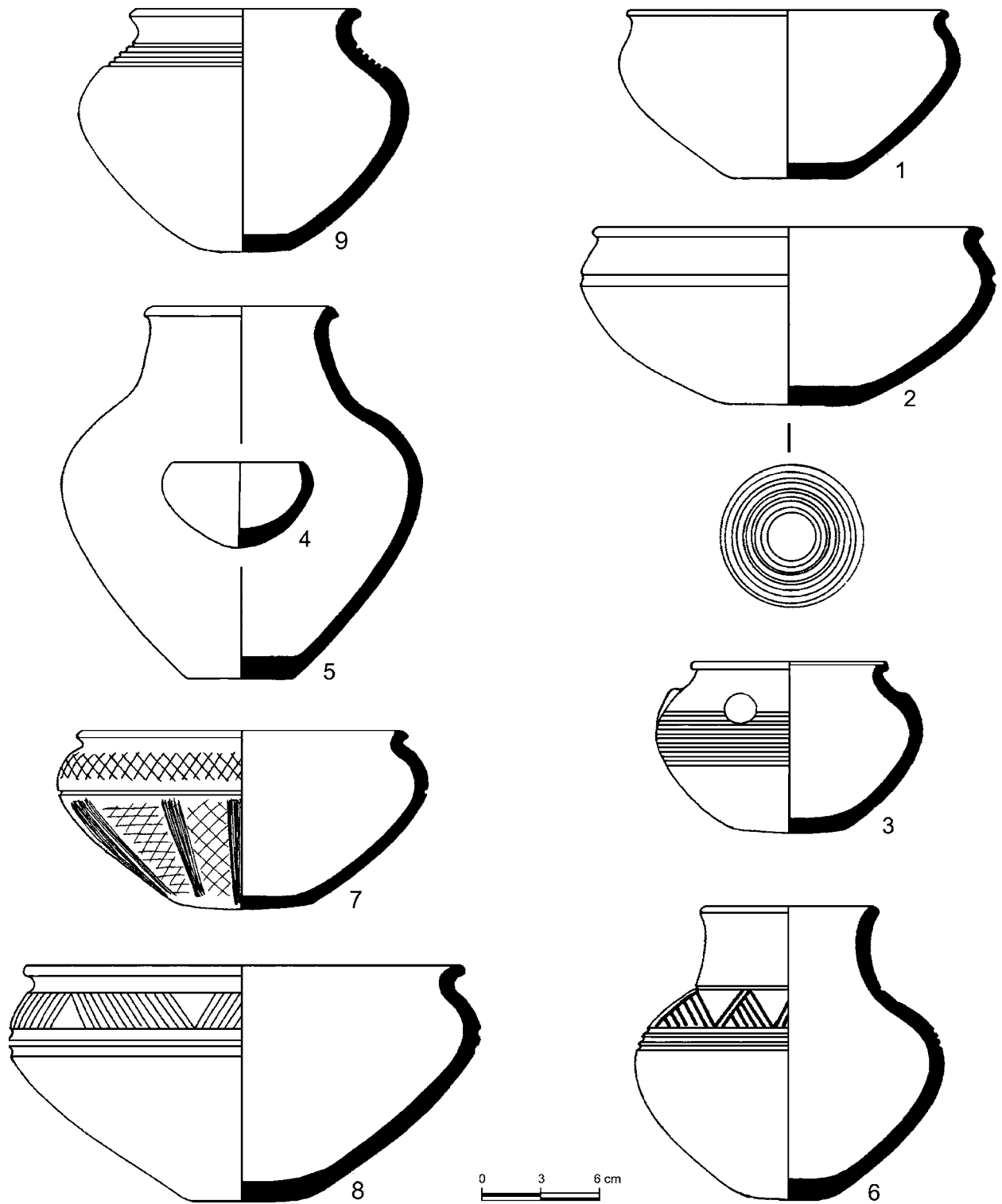

Աղյուսակ 337

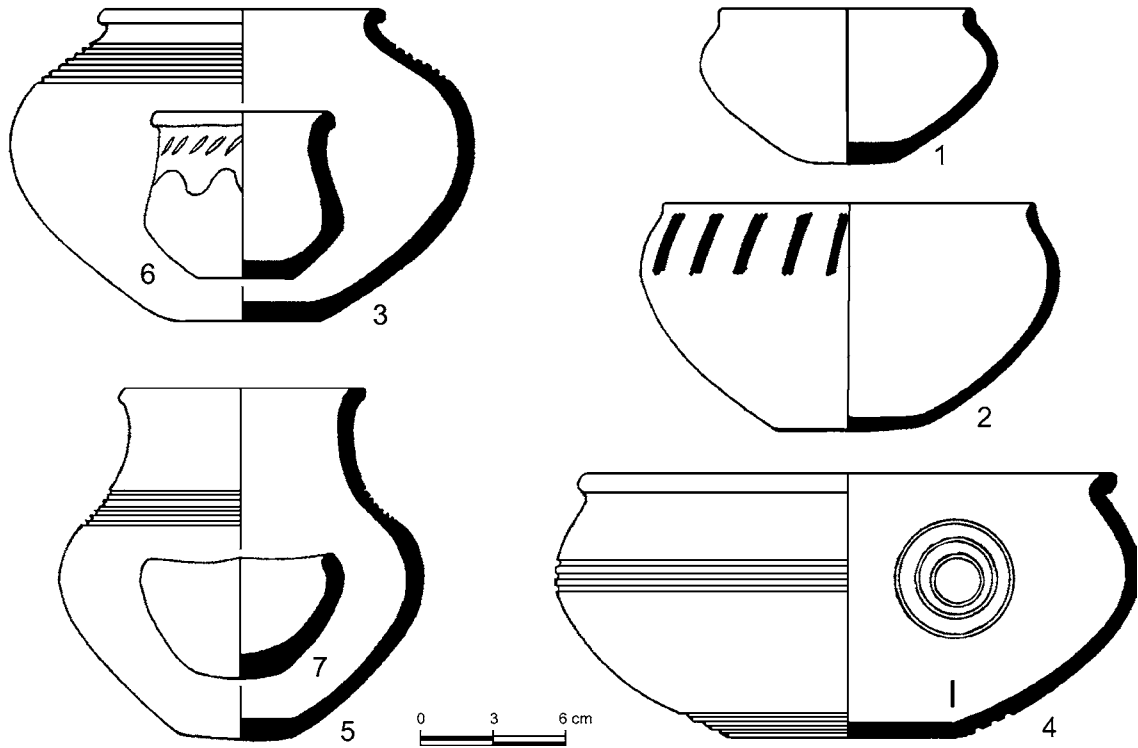

Աղյուսակ 338

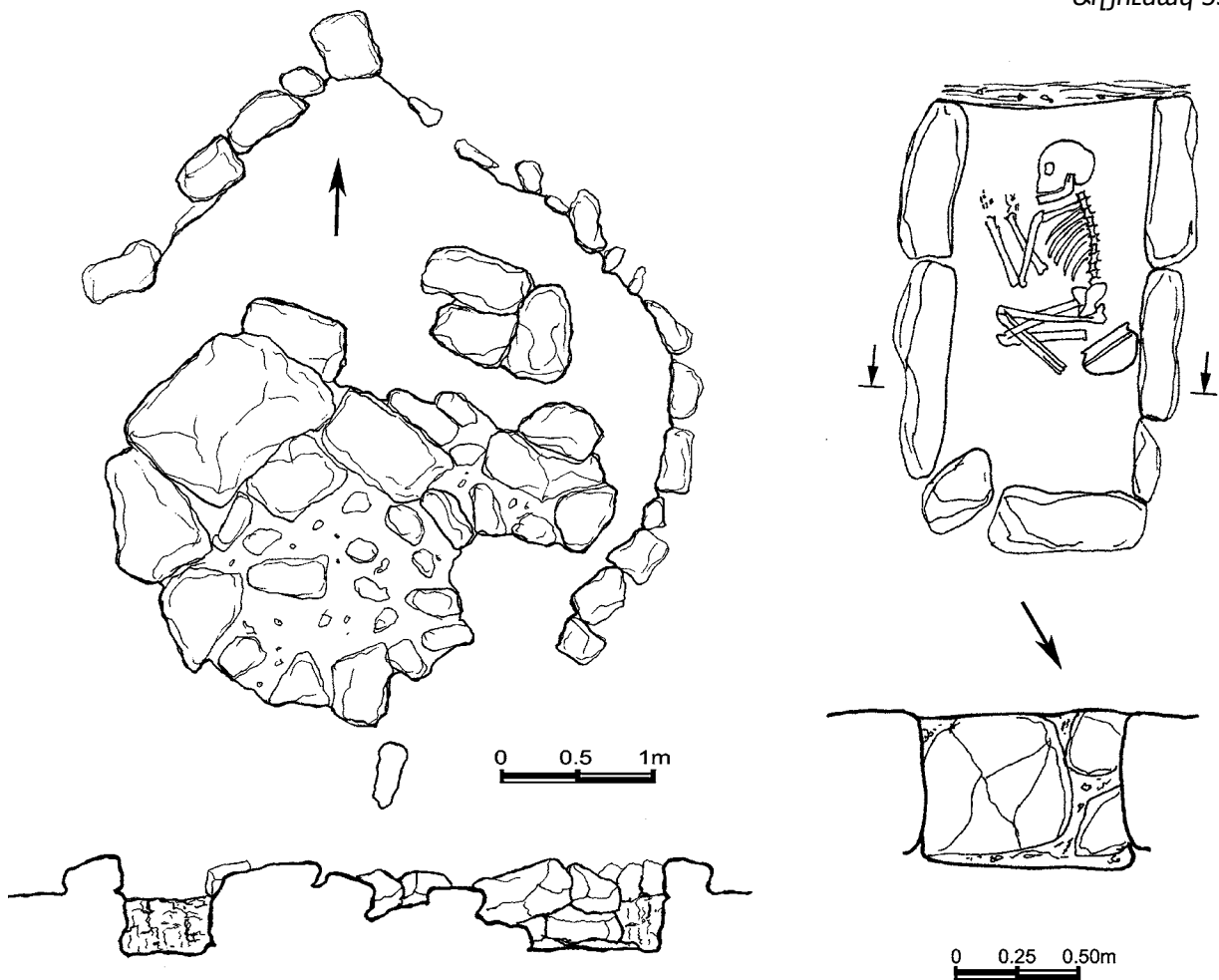

Աղյուսակ 339

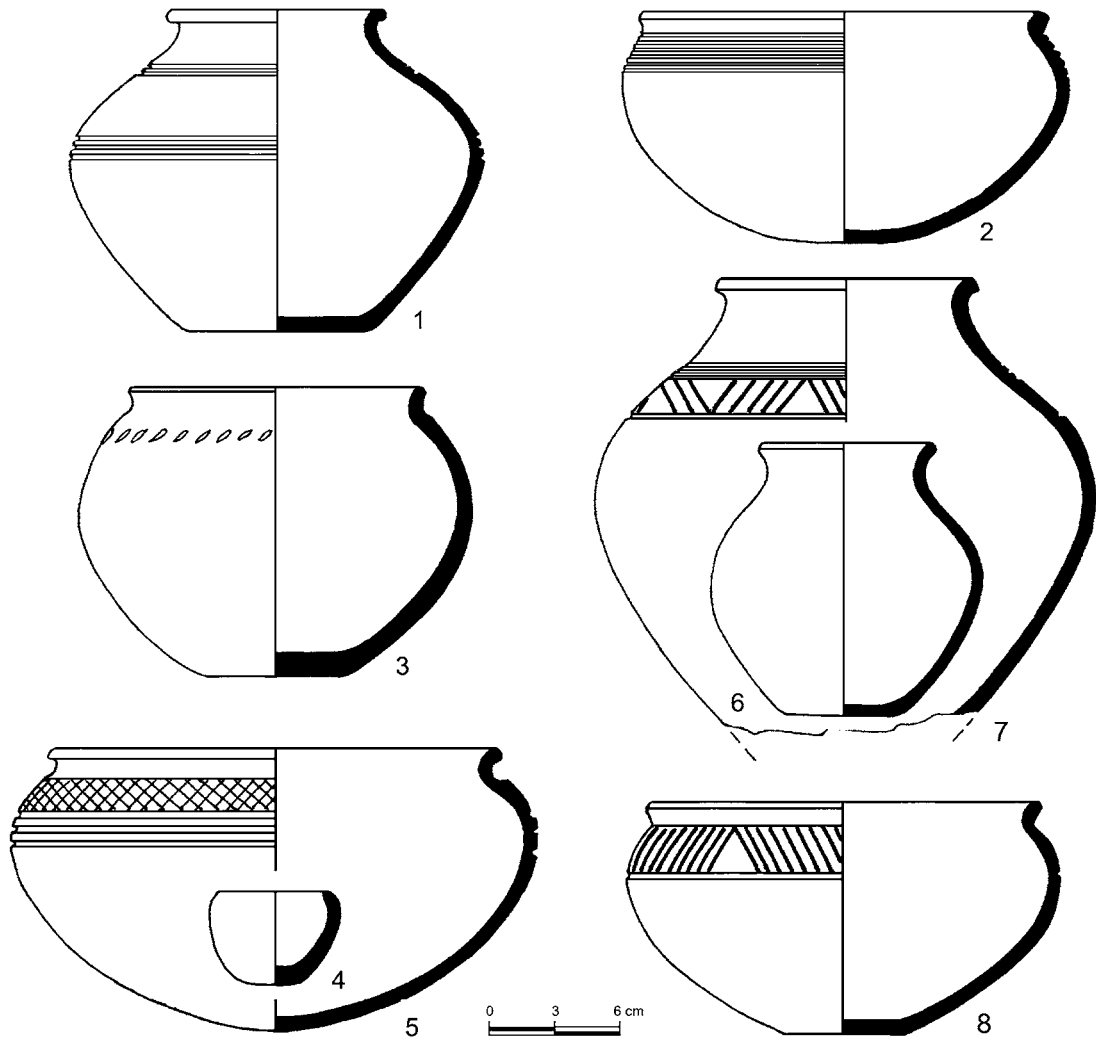

Աղյուսակ 340

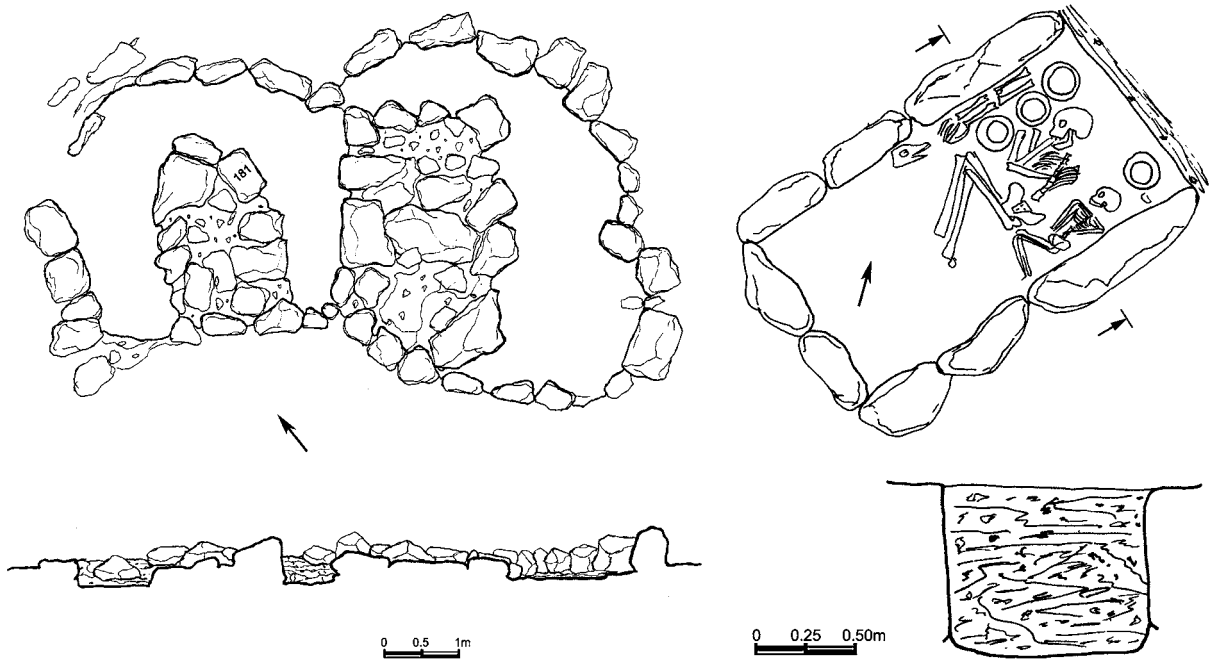

Աղյուսակ 341

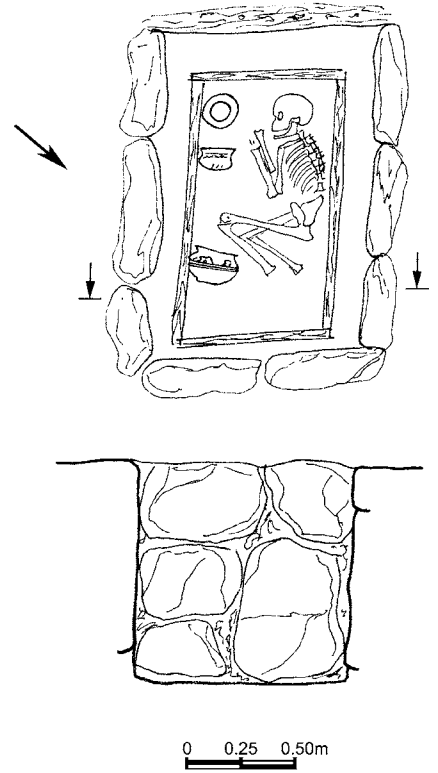
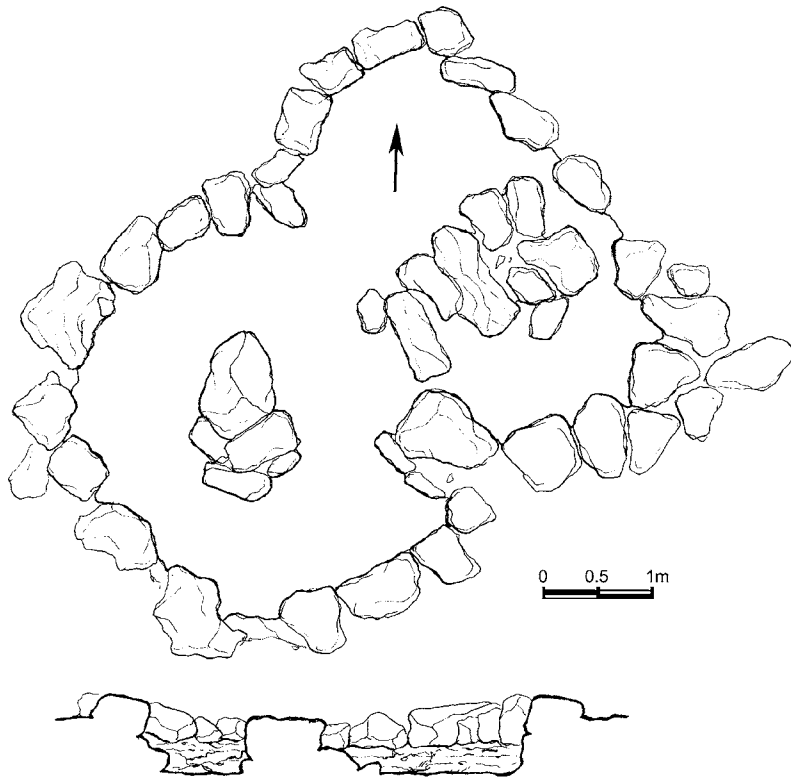

Աղյուսակ 342

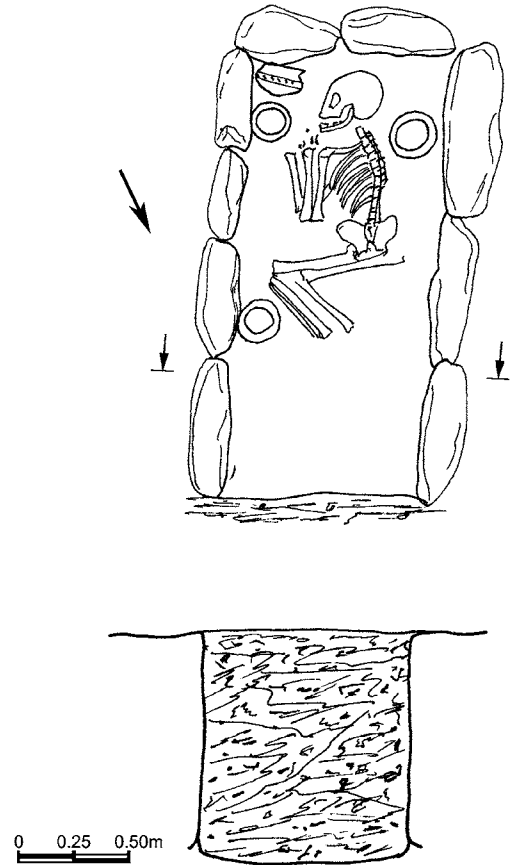
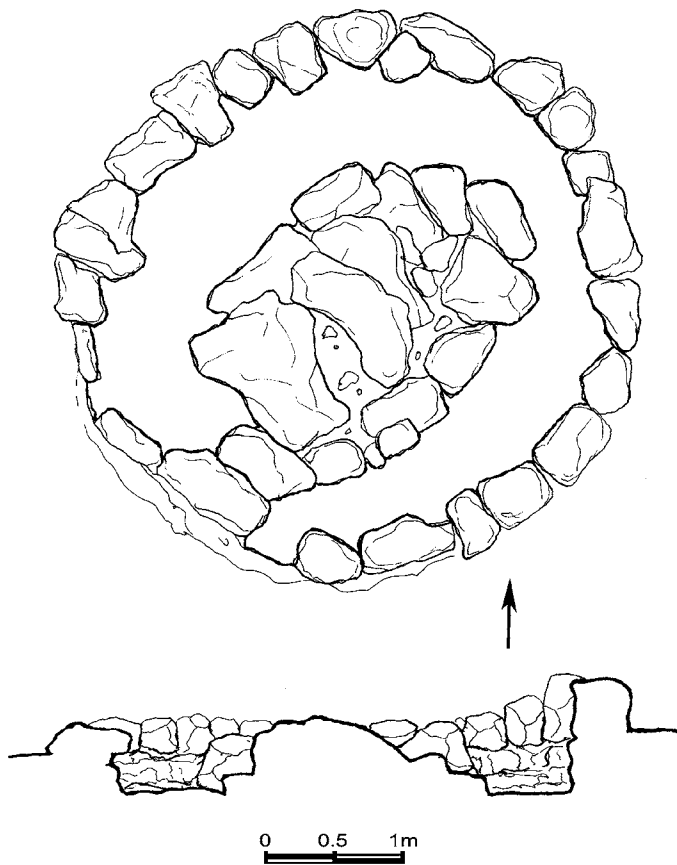

Աղյուսակ 343

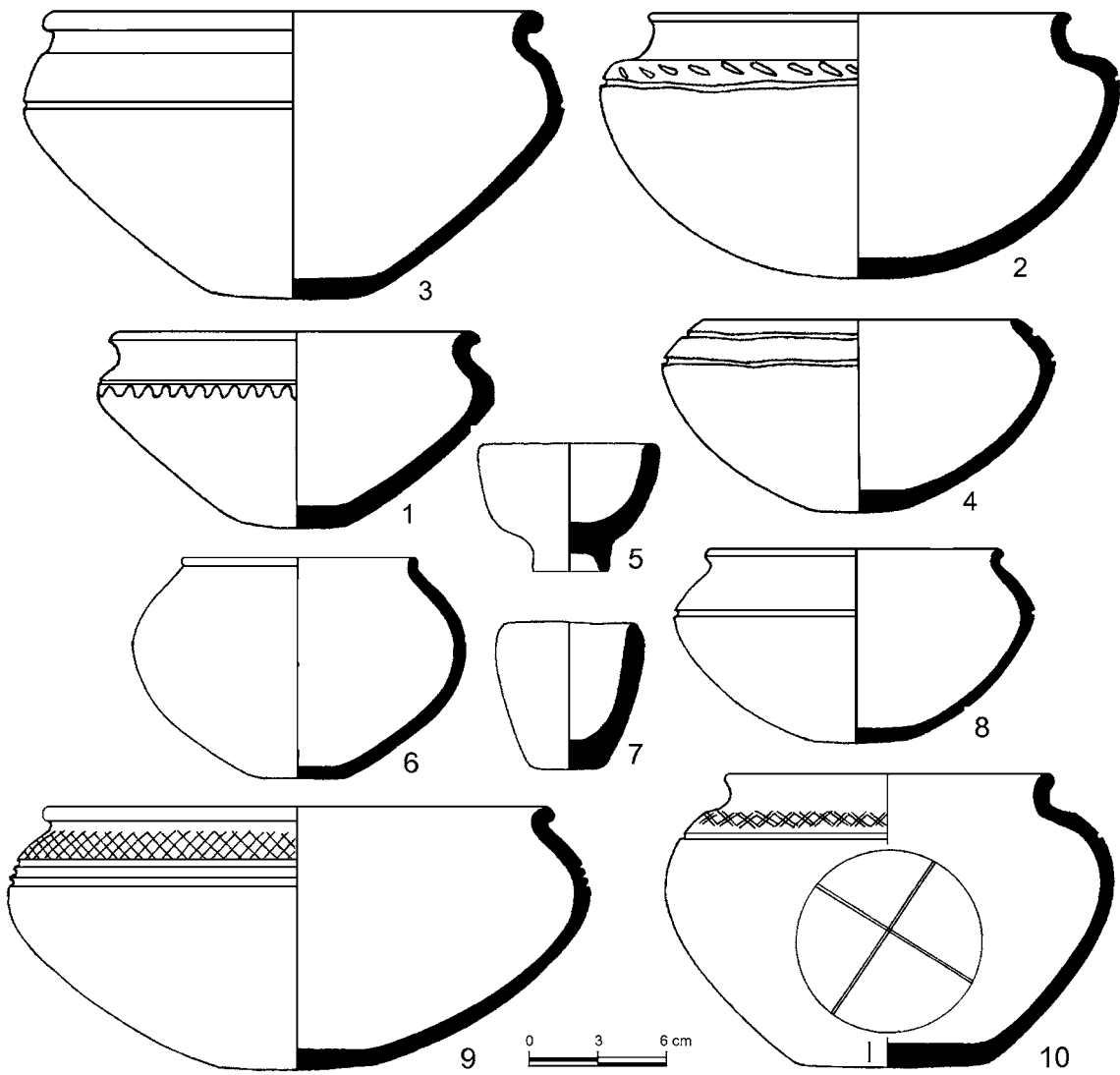

Աղյուսակ 344

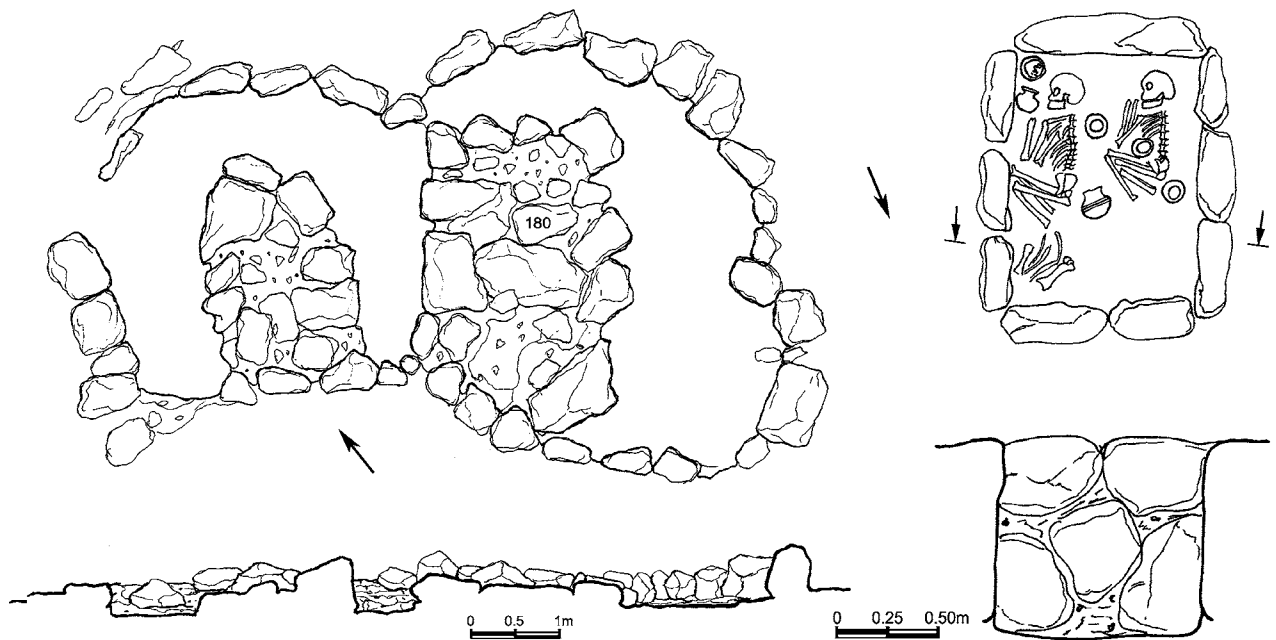

Աղյուսակ 345

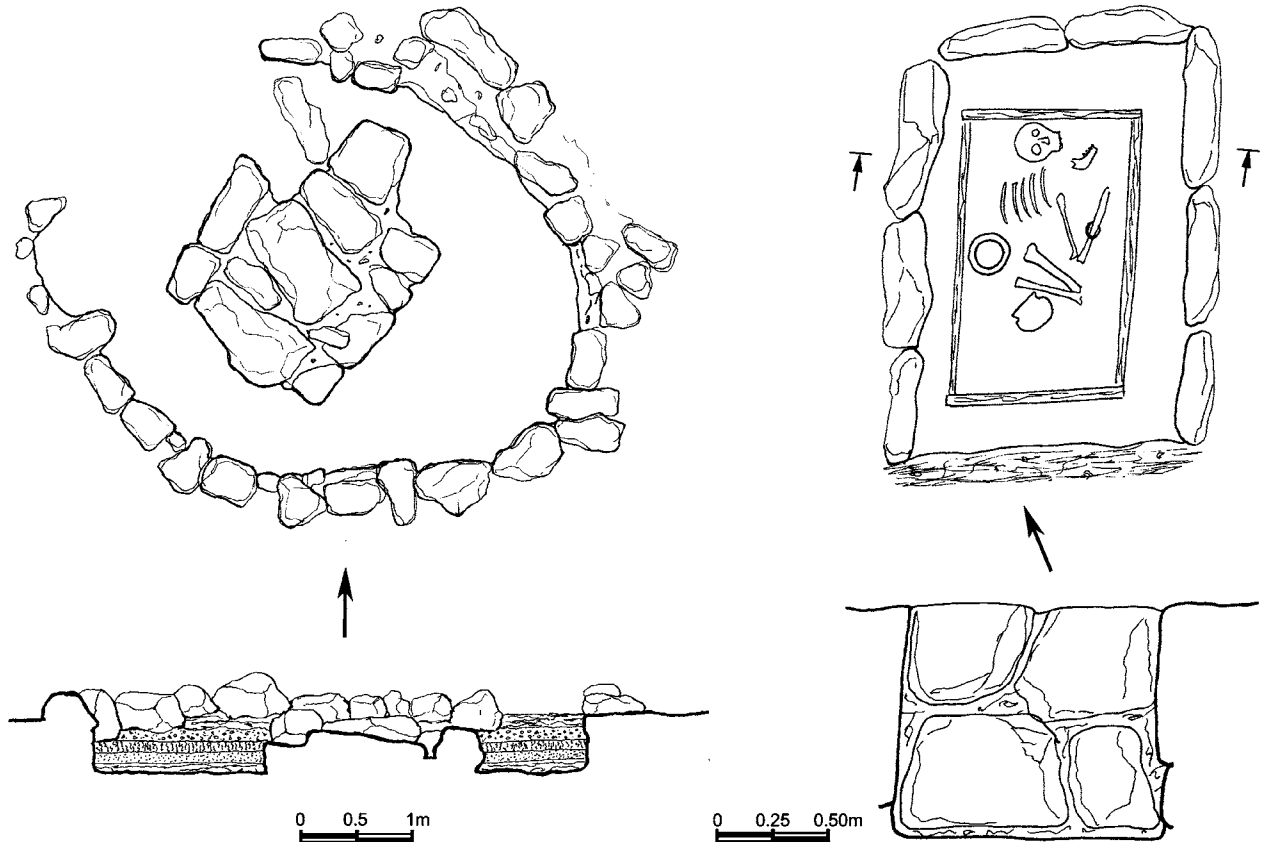

Աղյուսակ 346

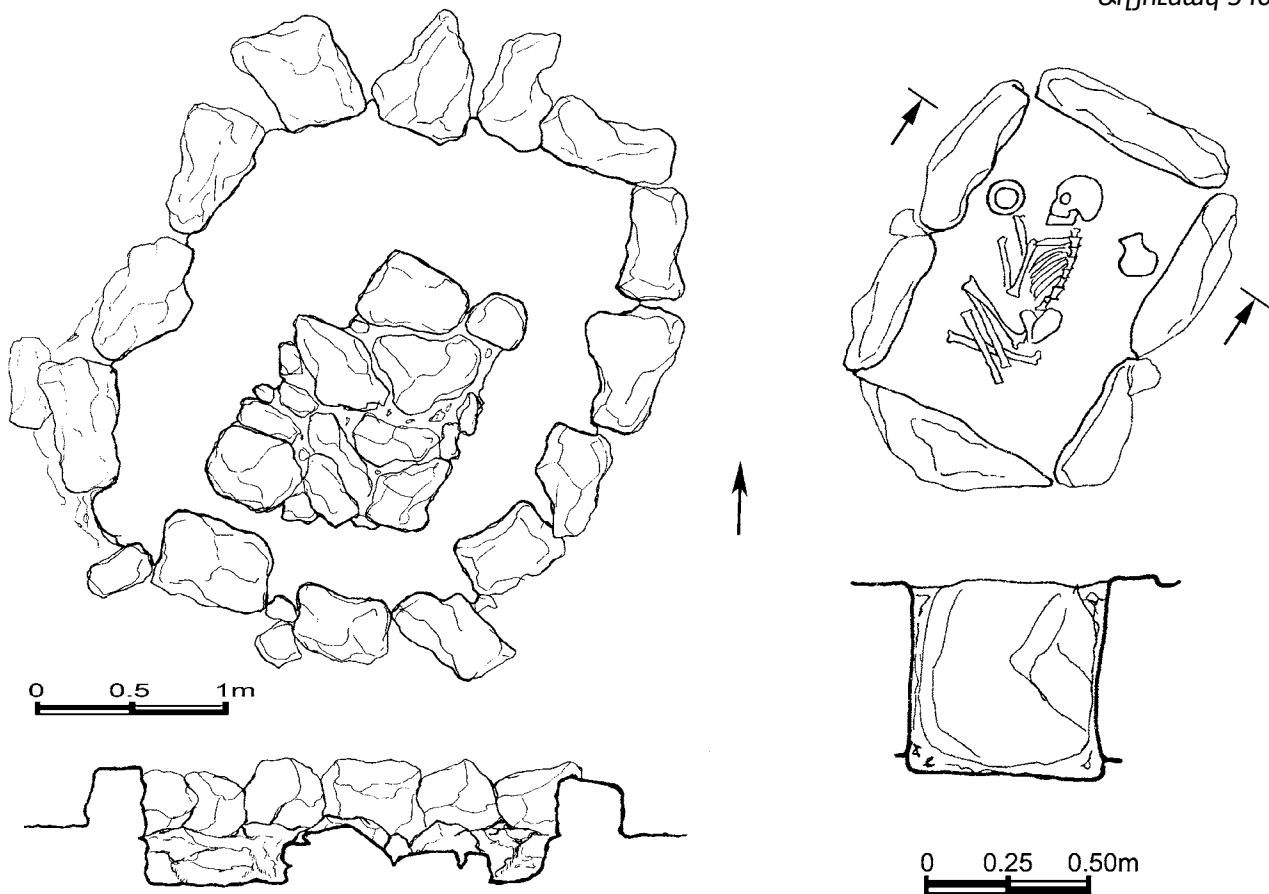

Աղյուսակ 347

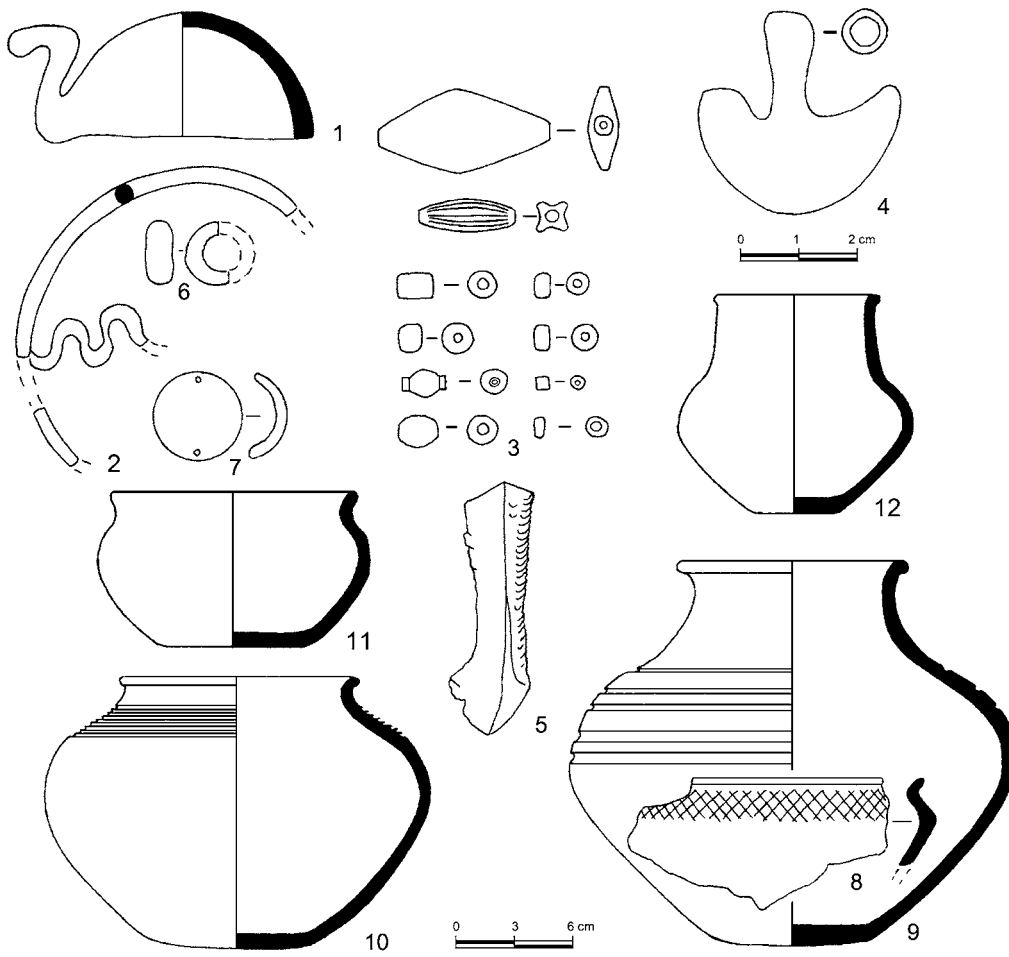

Աղյուսակ 348

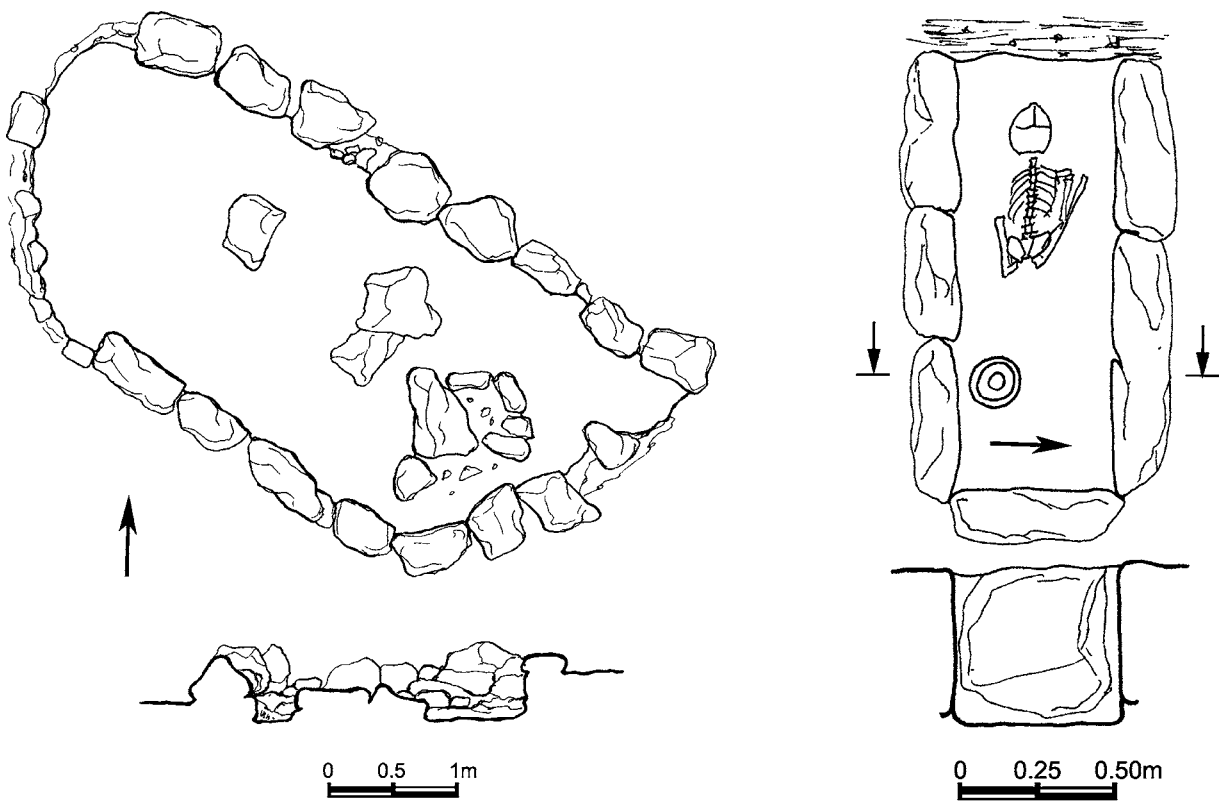

Աղյուսակ 349

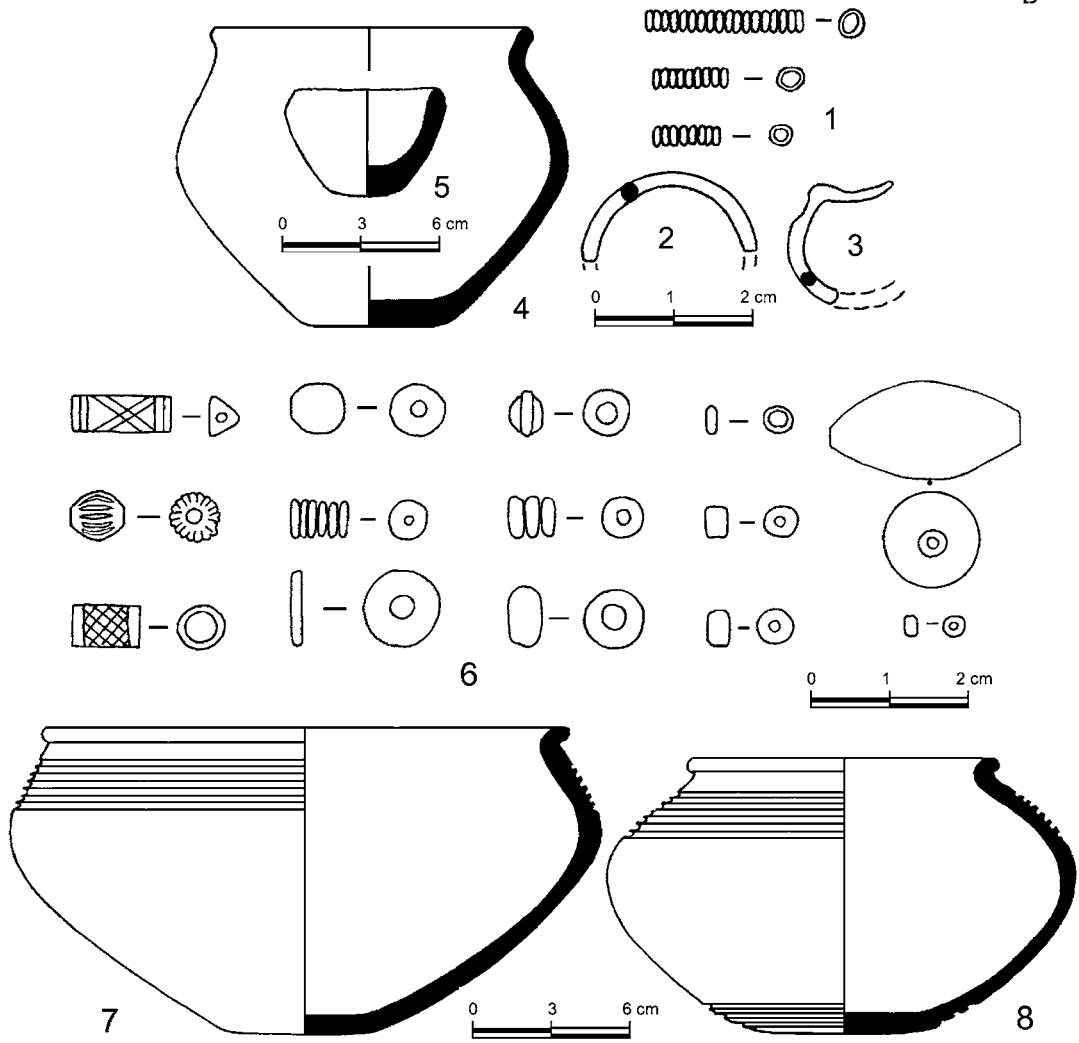

Աղյուսակ 350

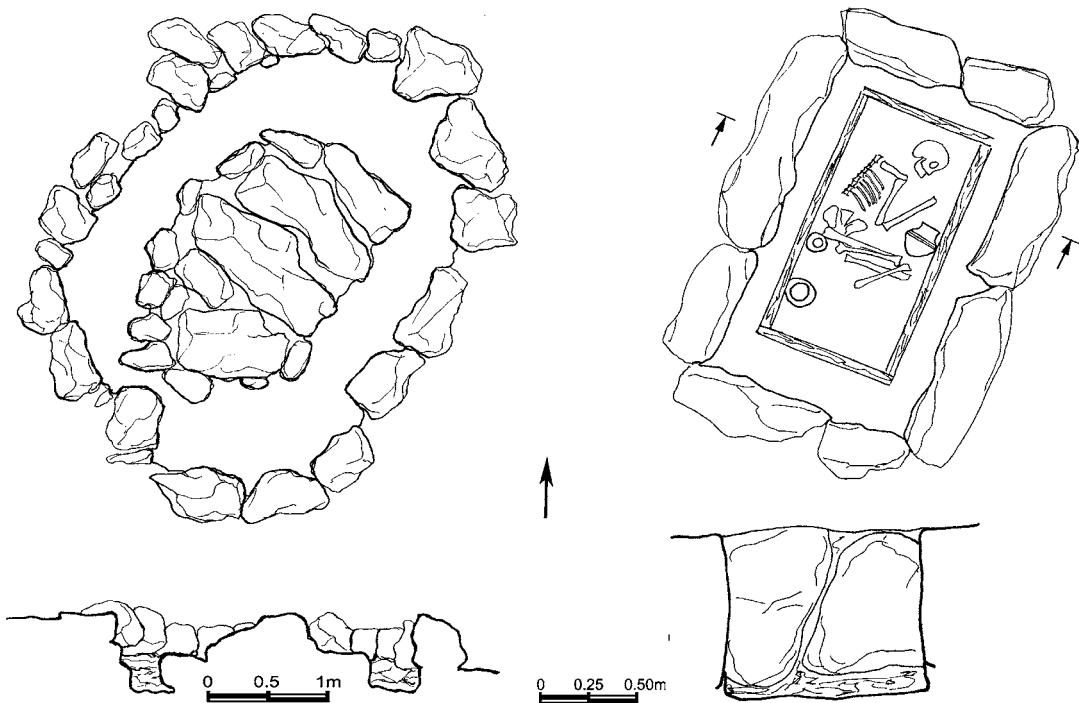

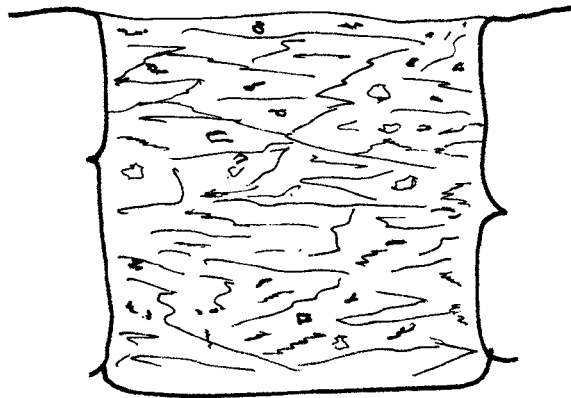

0 0.25 0.50m

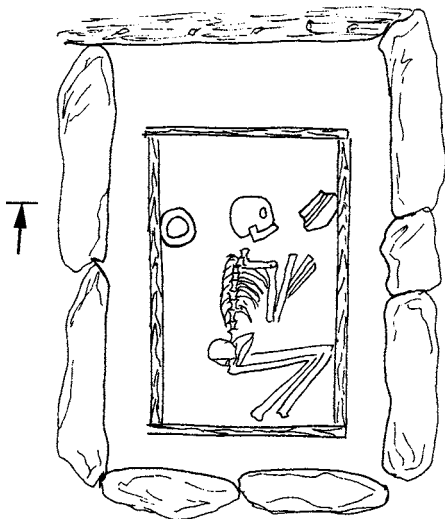
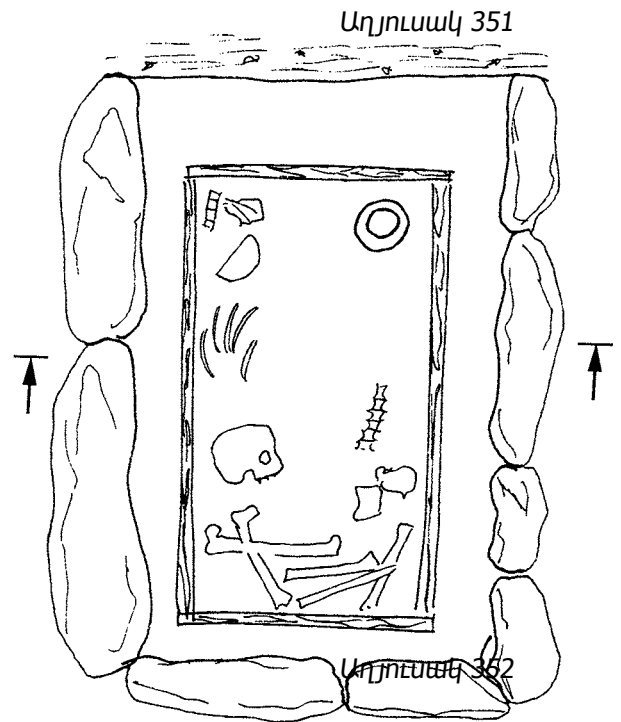

0 0.25 0.50m

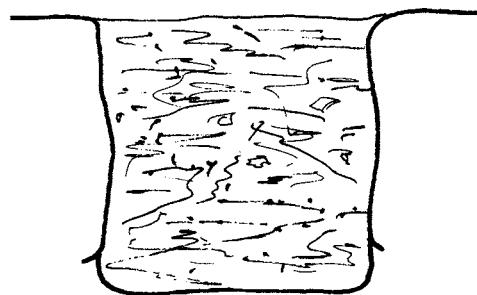
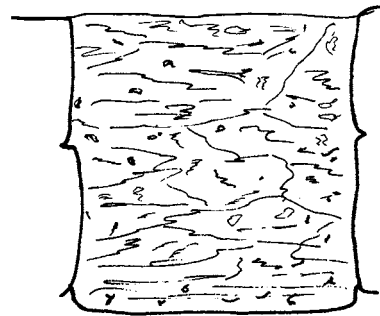

0 0.25 0.50m

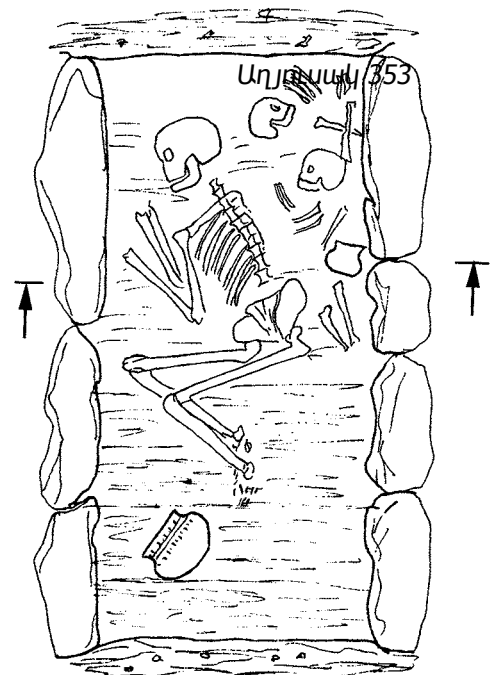

Աղյուսակ 354

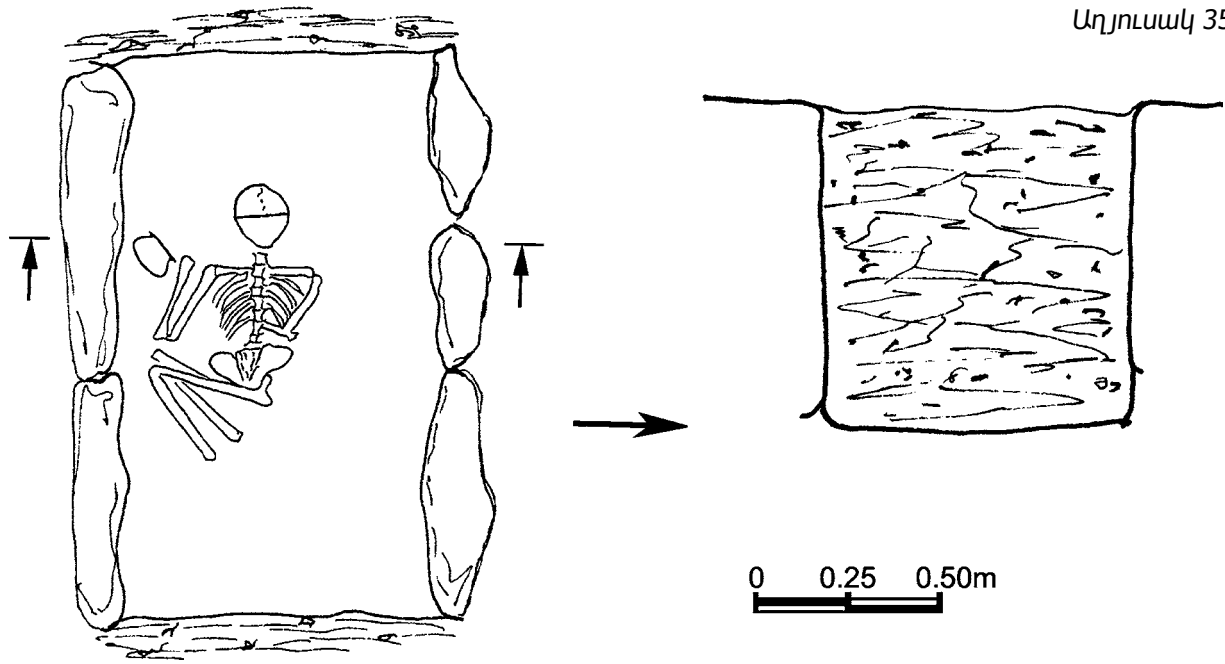

Աղյուսակ 355

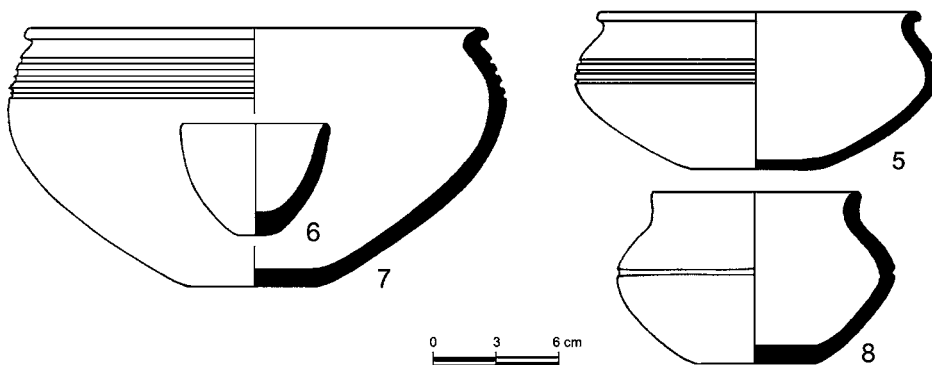
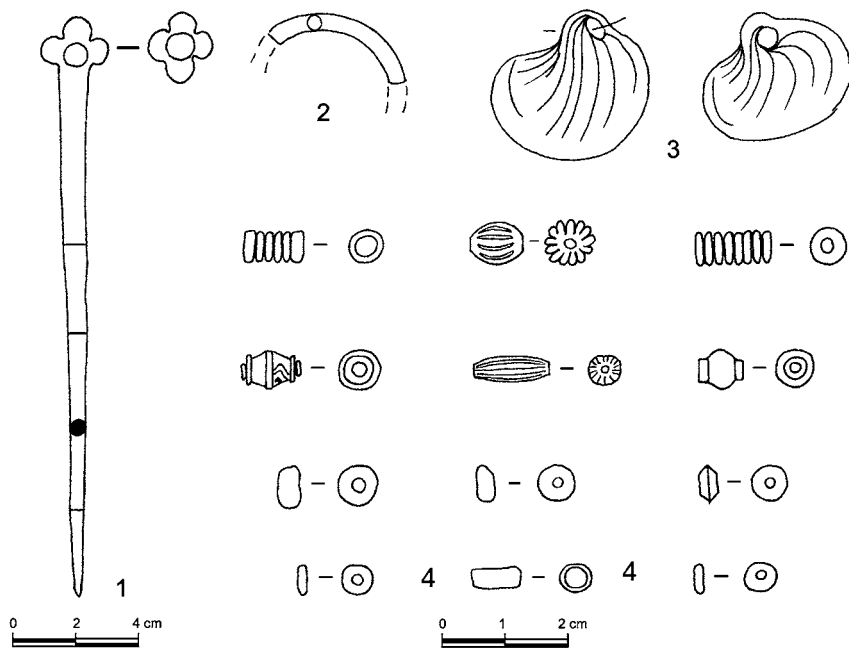

Աղյուսակ 356

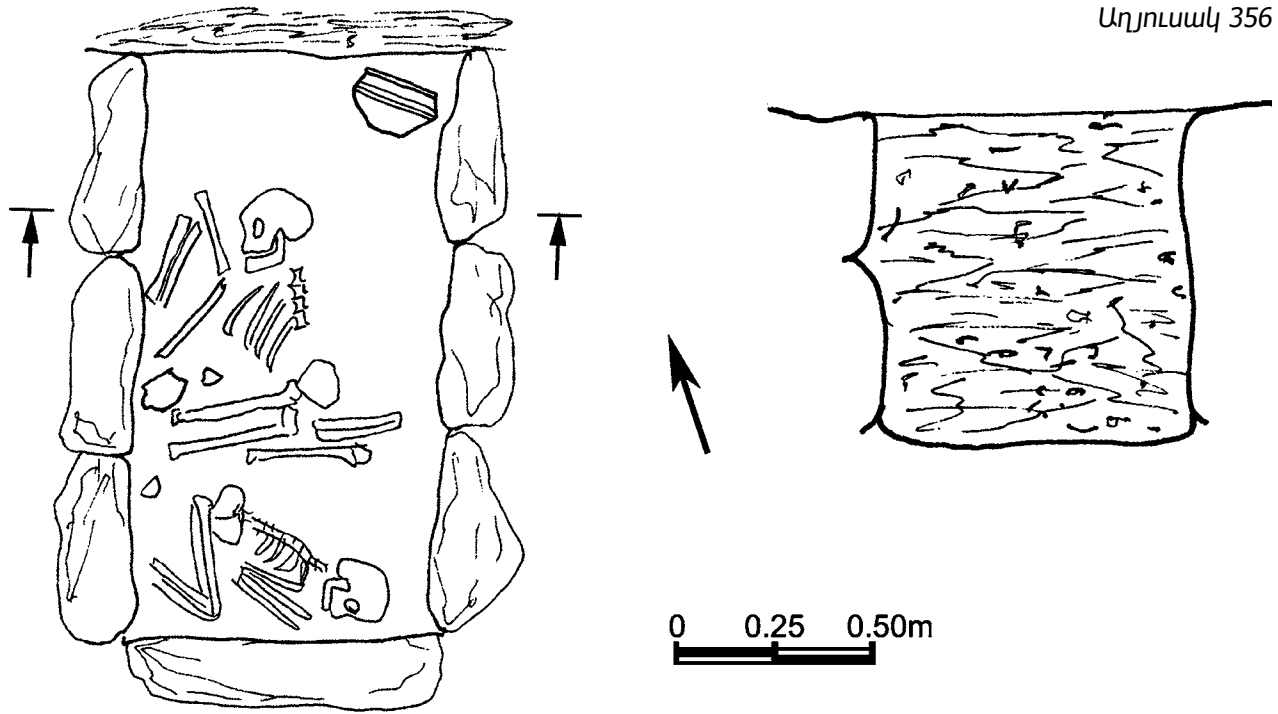

Աղյուսակ 357

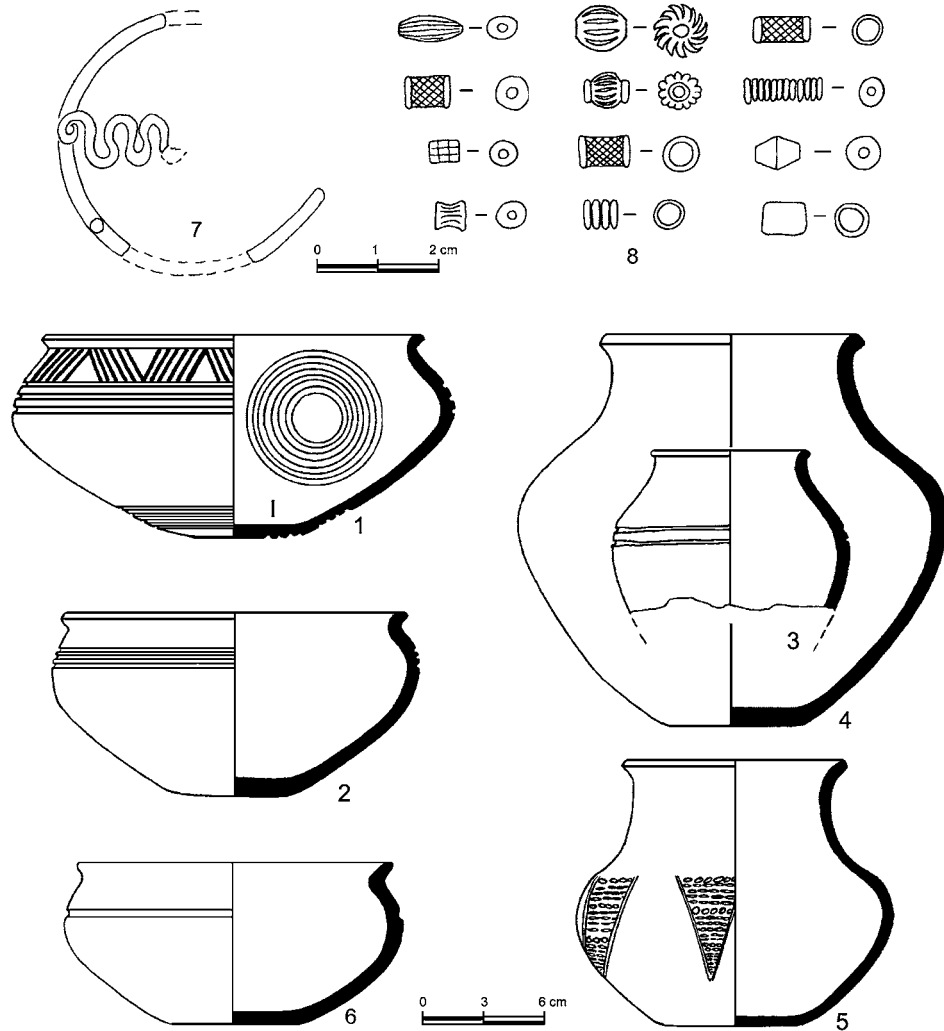

Աղյուսակ 358

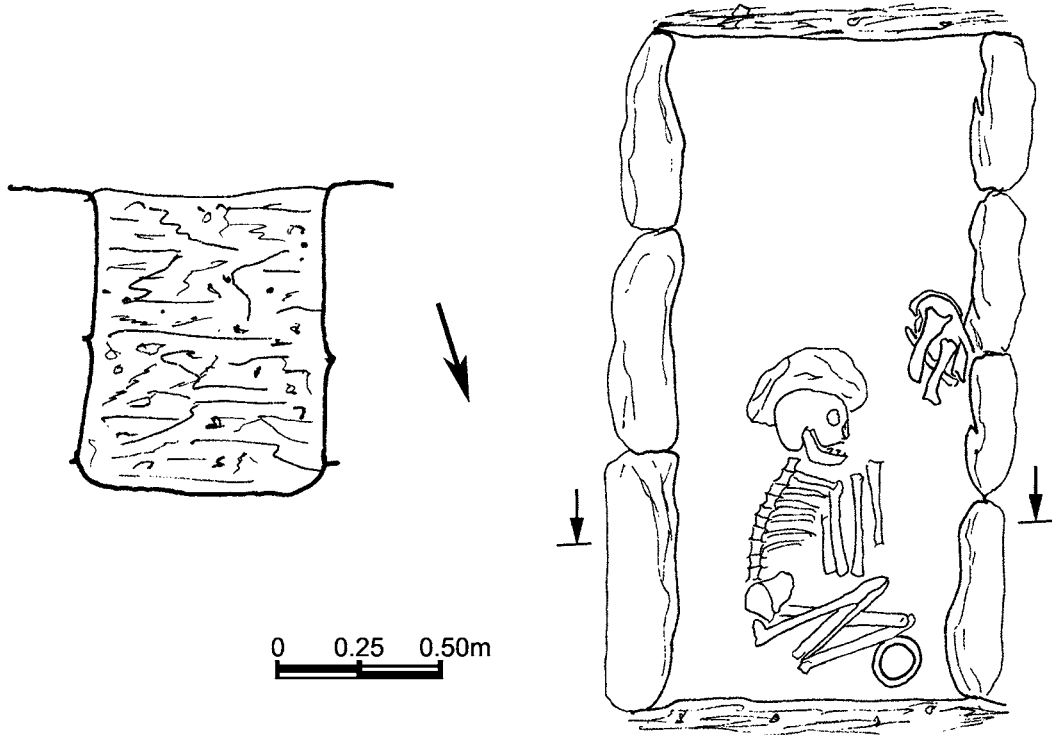

Աղյուսակ 359

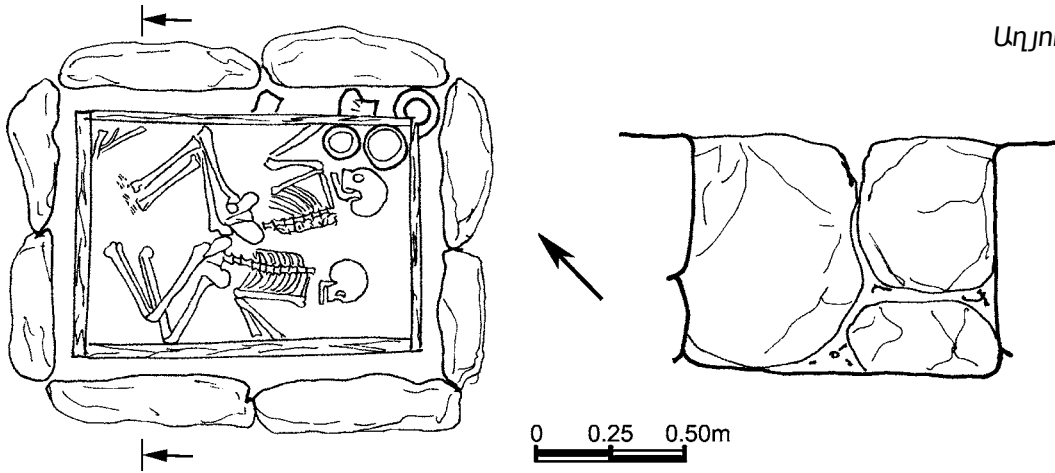

Աղյուսակ 360

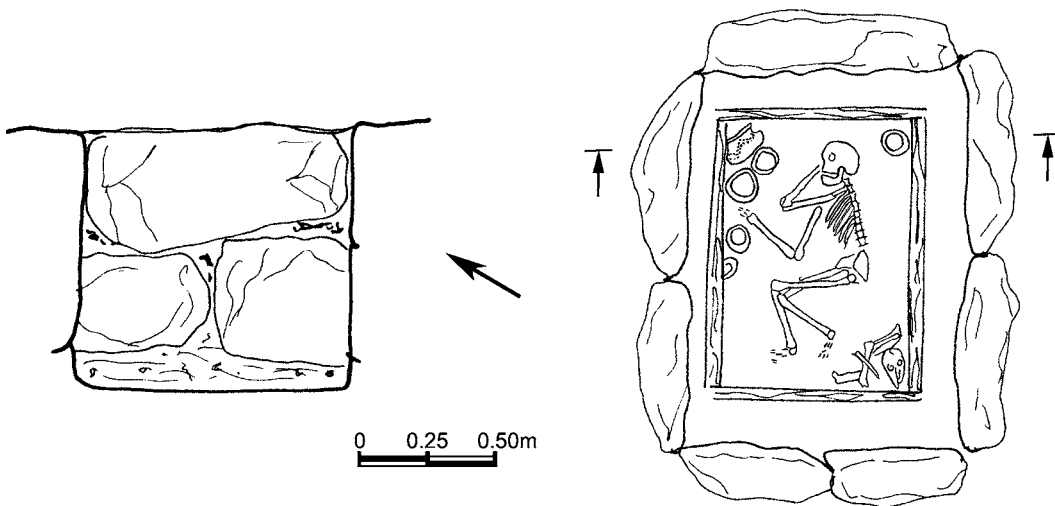

Աղյուսակ 361

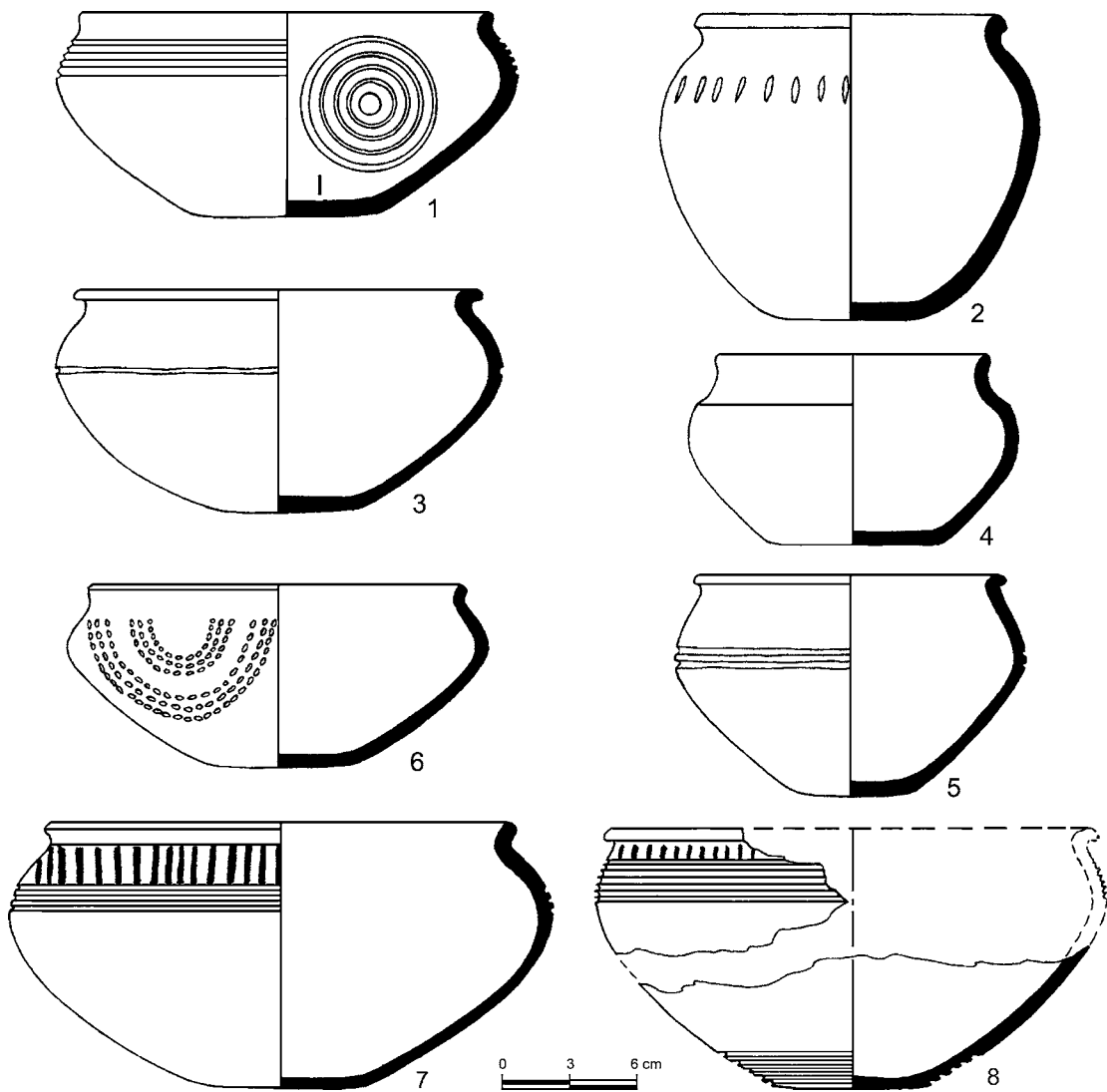

Աղյուսակ 362

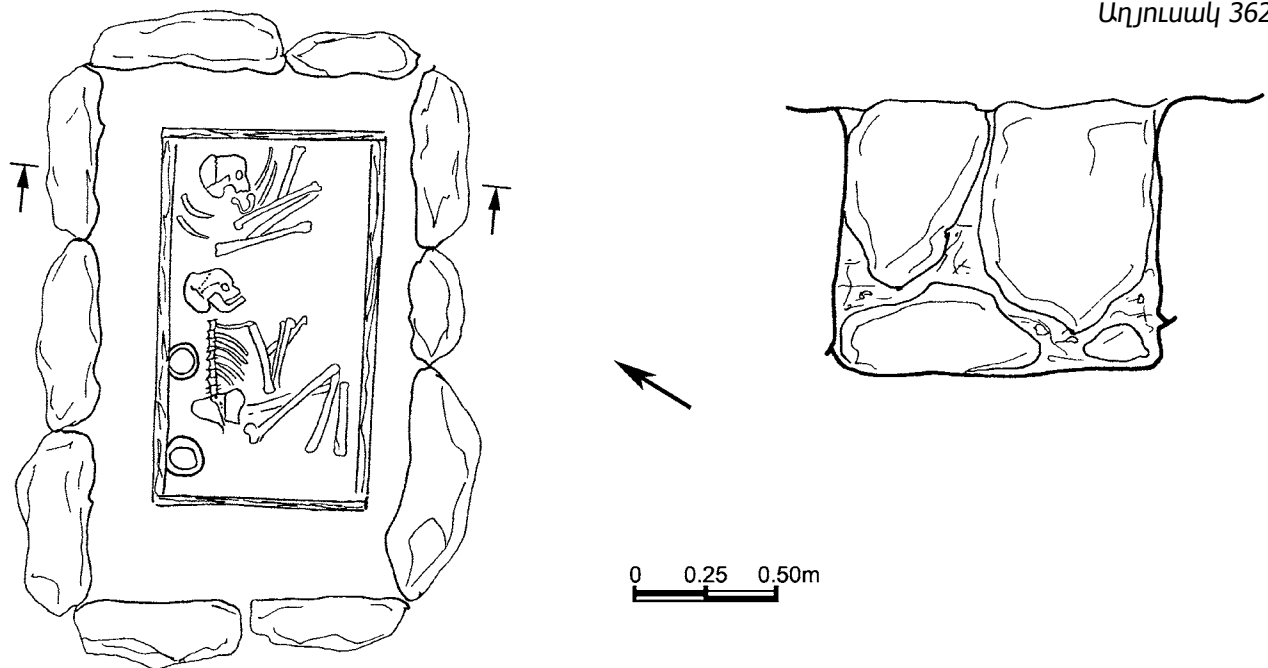

Աղյուսակ 363

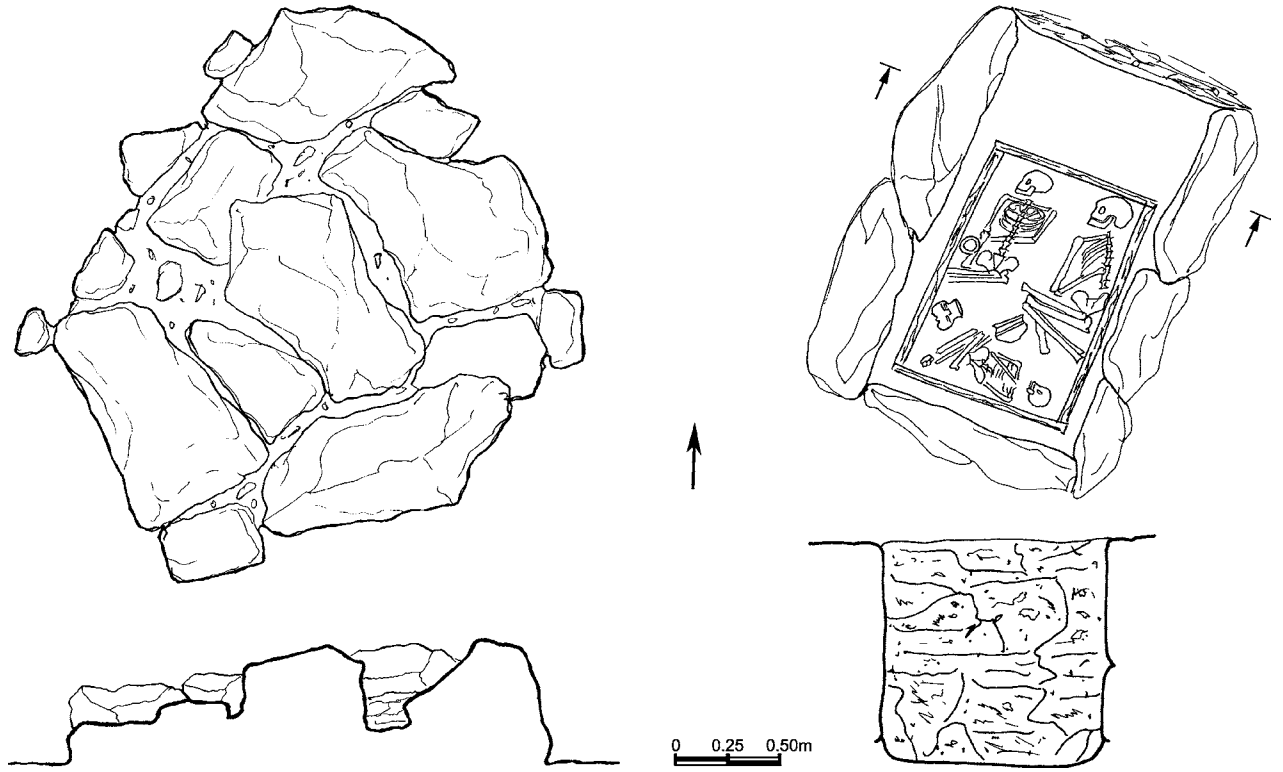

Աղյուսակ 364

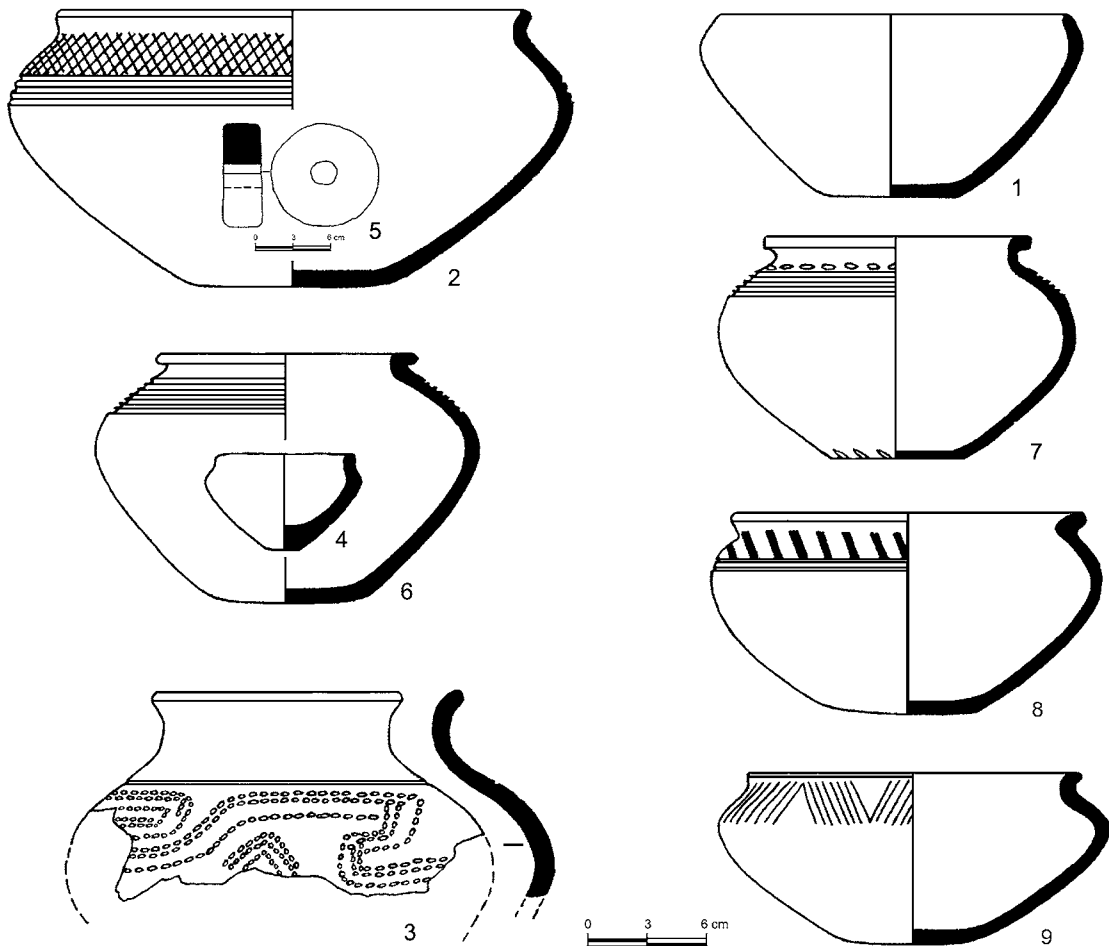

Աղյուսակ 365

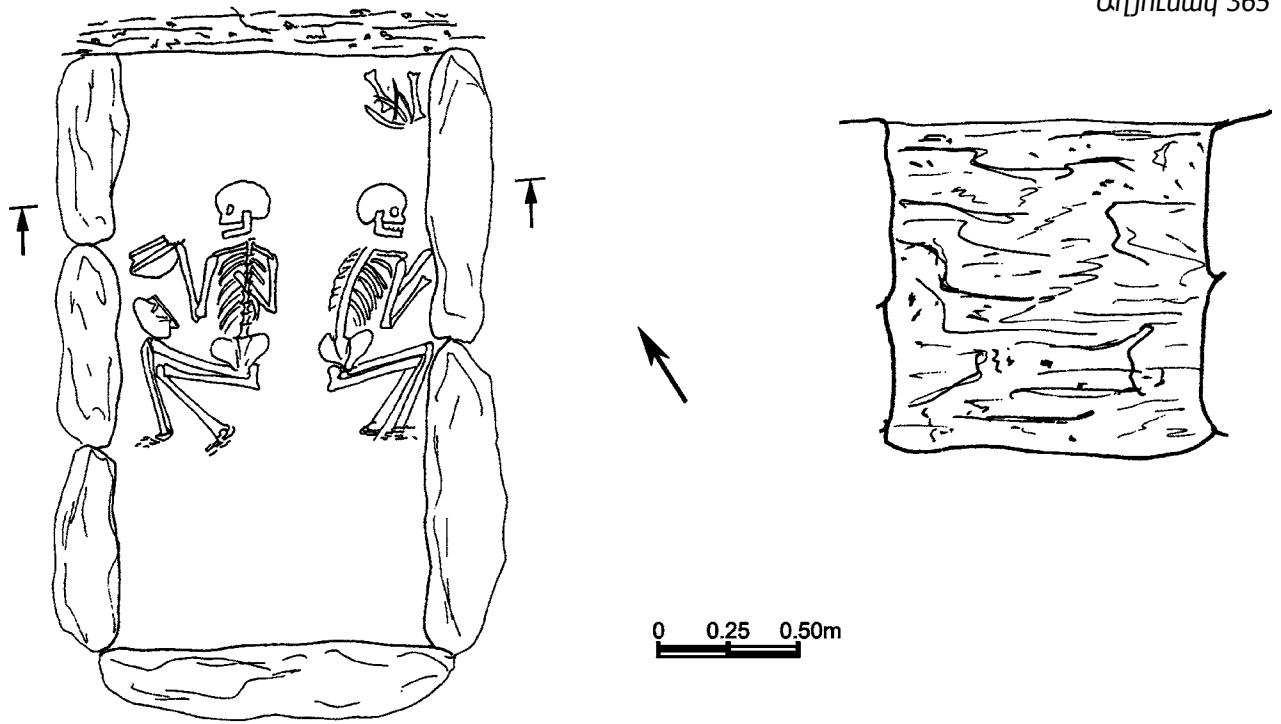

Աղյուսակ 366

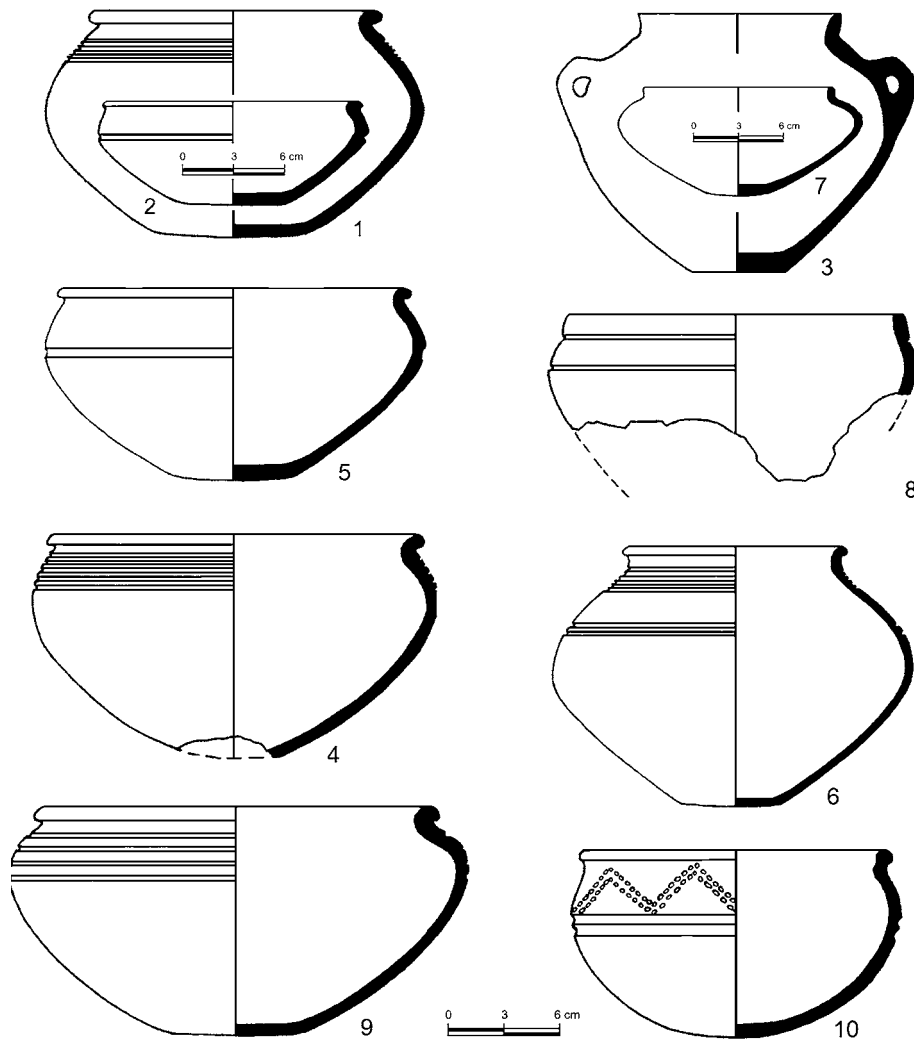

Աղյուսակ 367

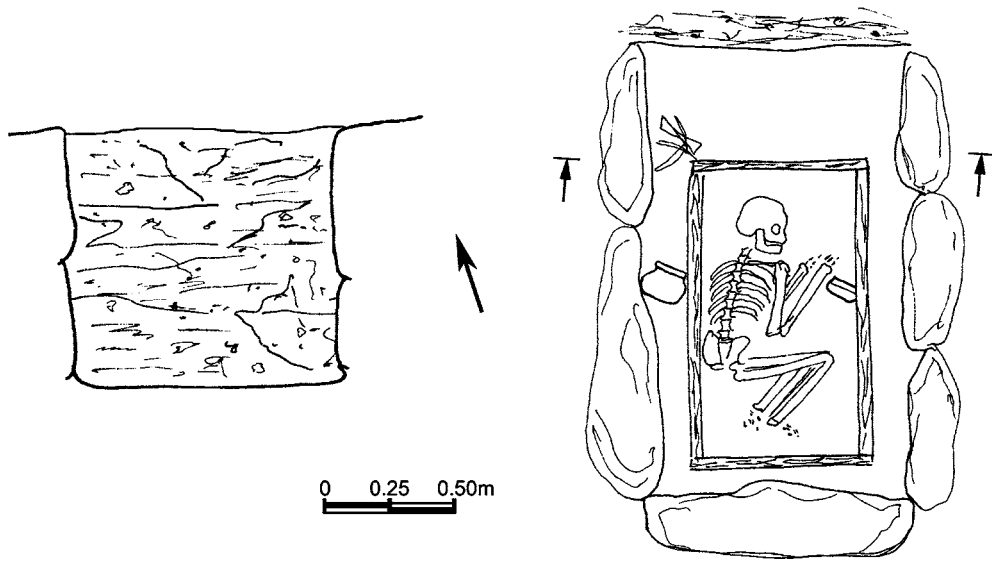

Աղյուսակ 368

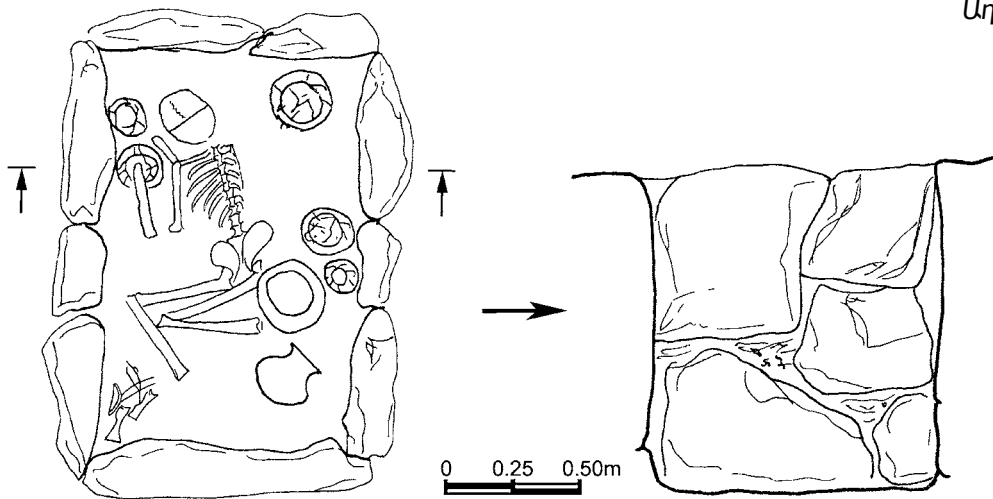

Աղյուսակ 369

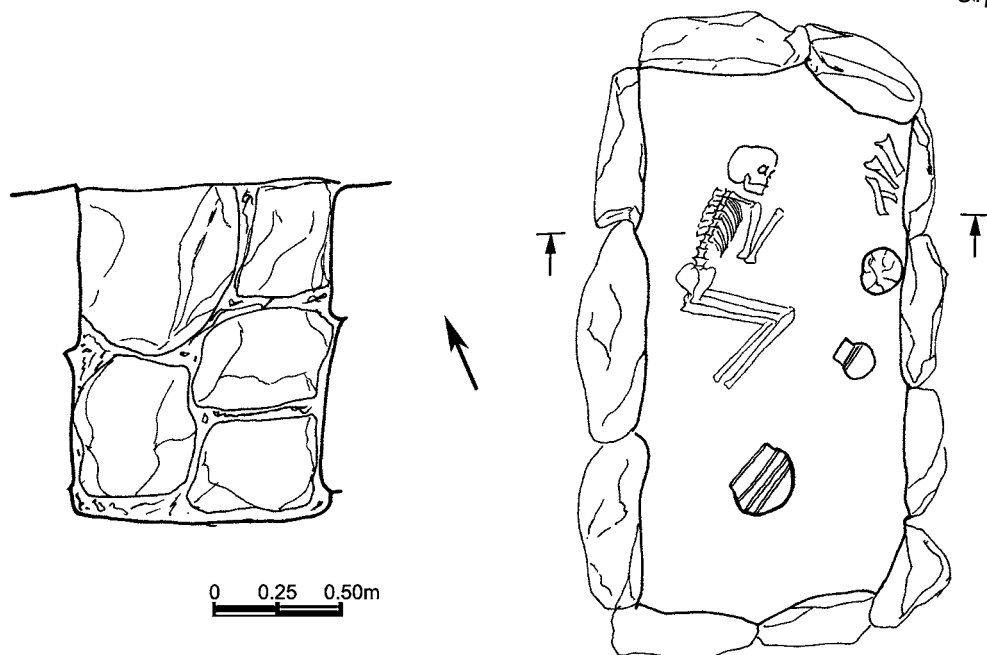

Աղյուսակ 370

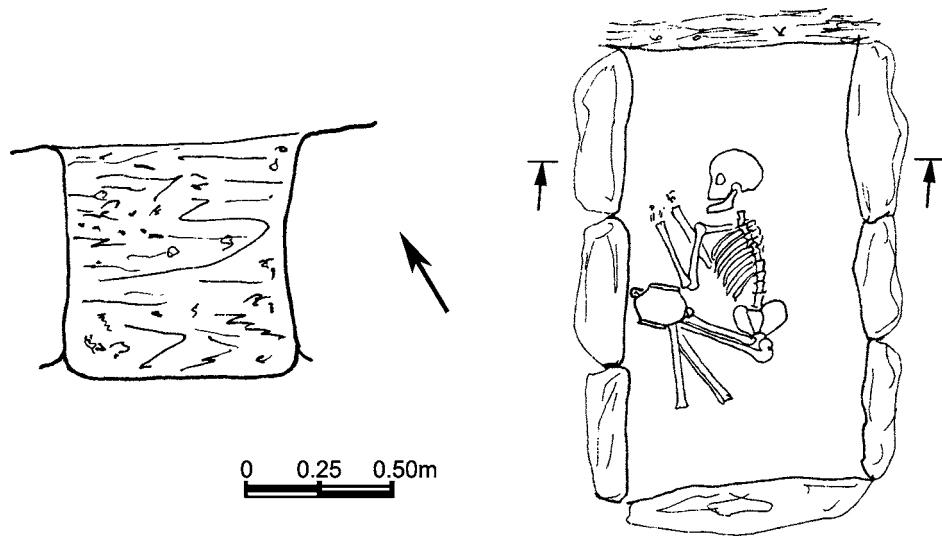

Աղյուսակ 371

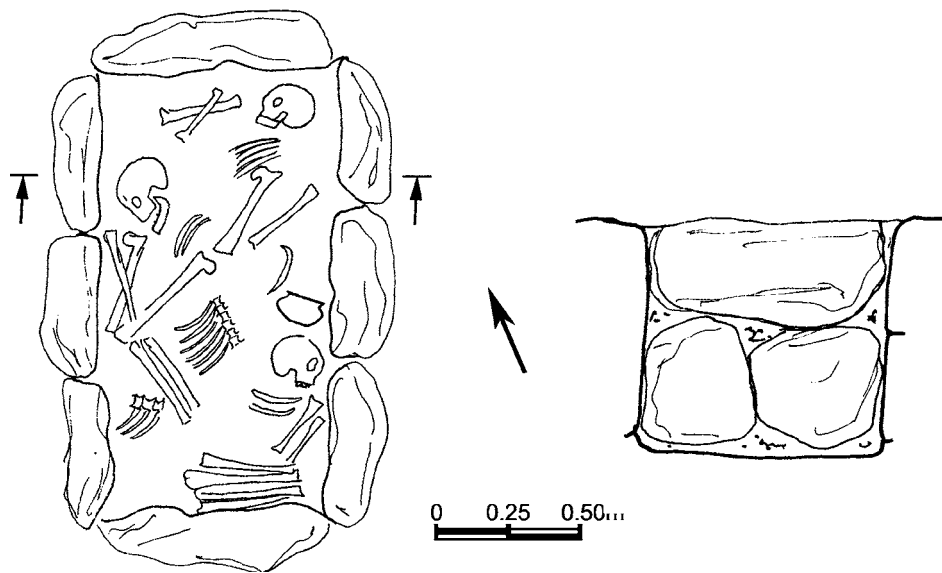

Աղյուսակ 372

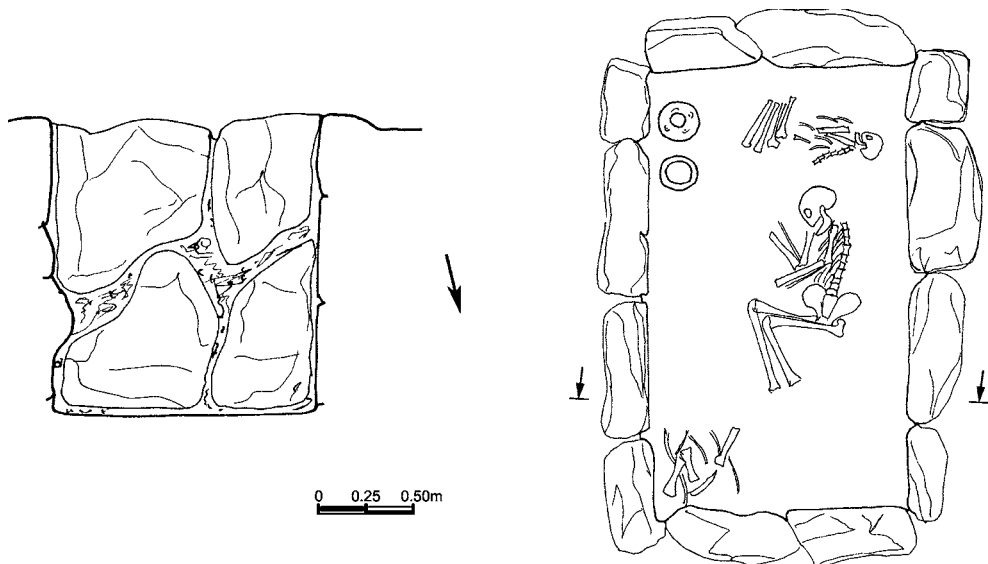

Աղյուսակ 373

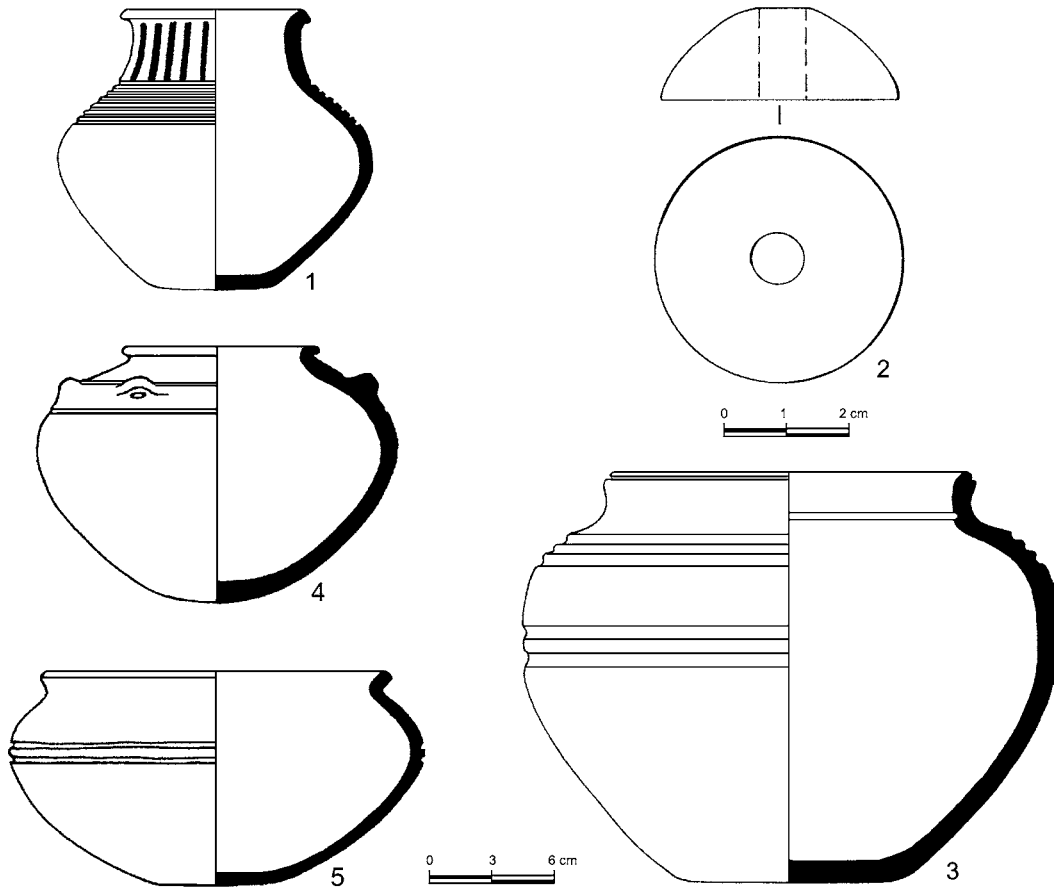

Աղյուսակ 374

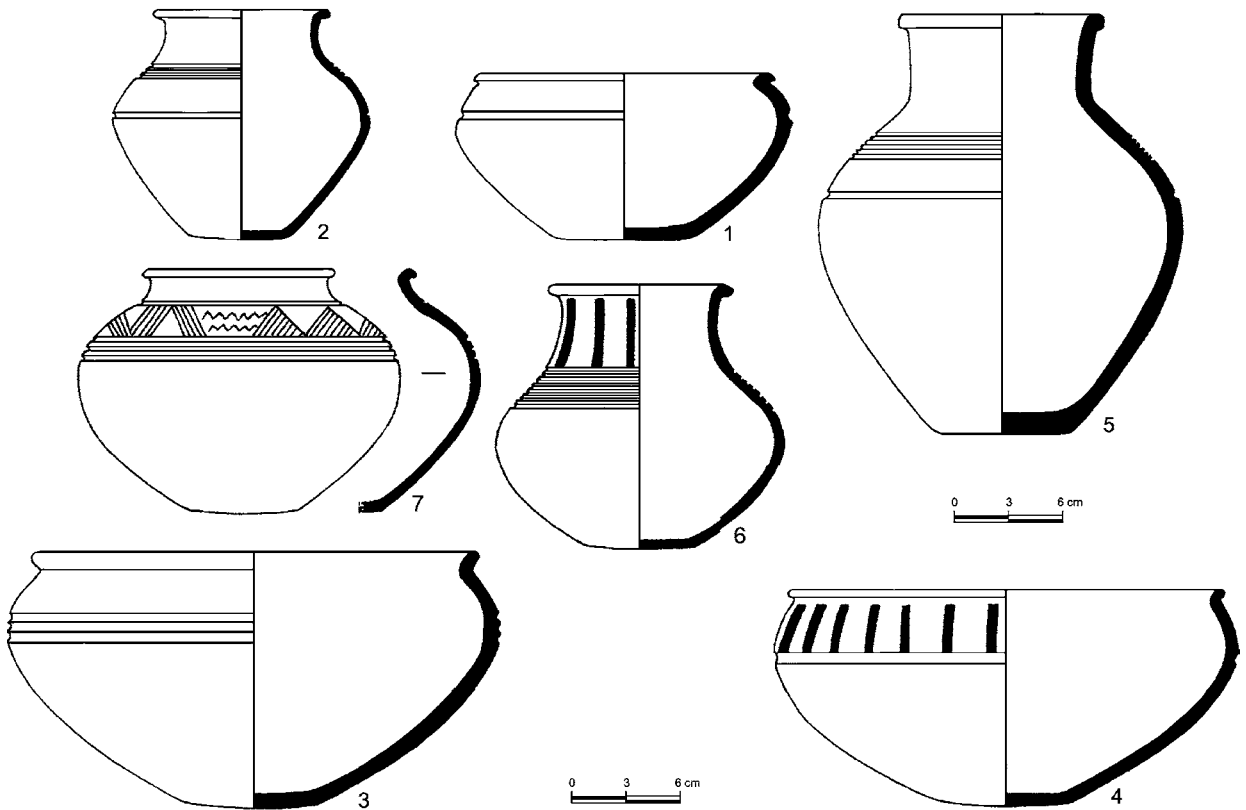

Աղյուսակ 375

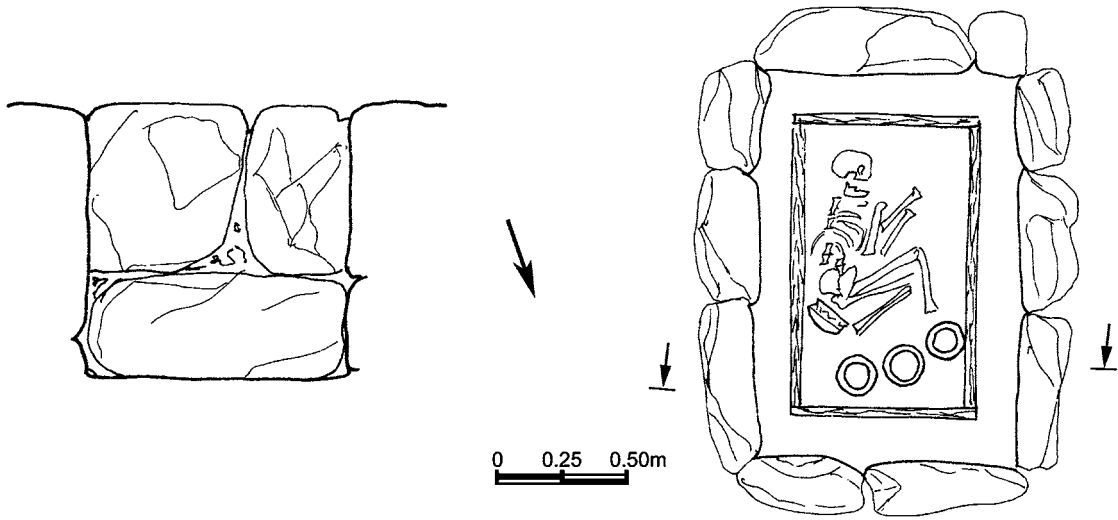

Աղյուսակ 376

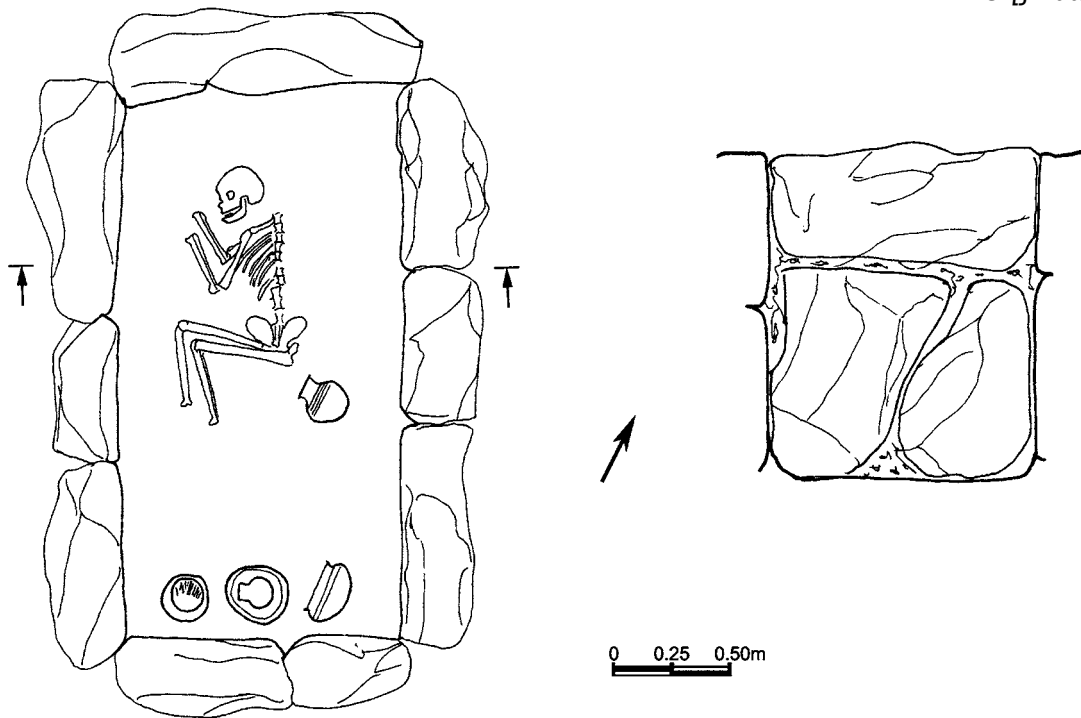

Աղյուսակ 377

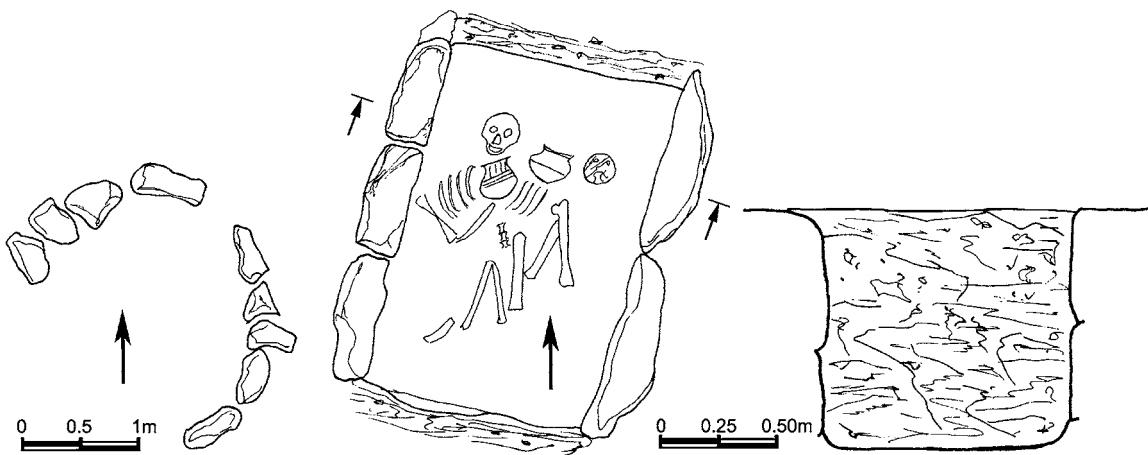

Աղյուսակ 378

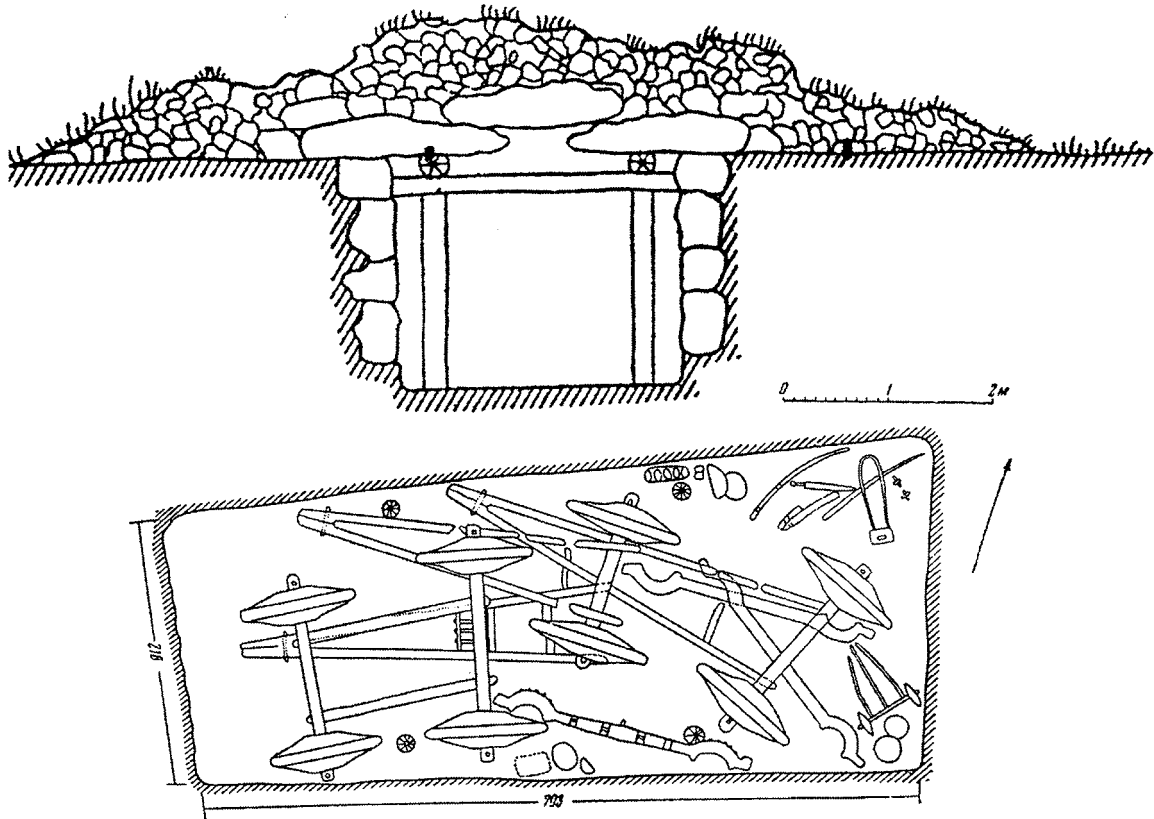

Աղյուսակ 379

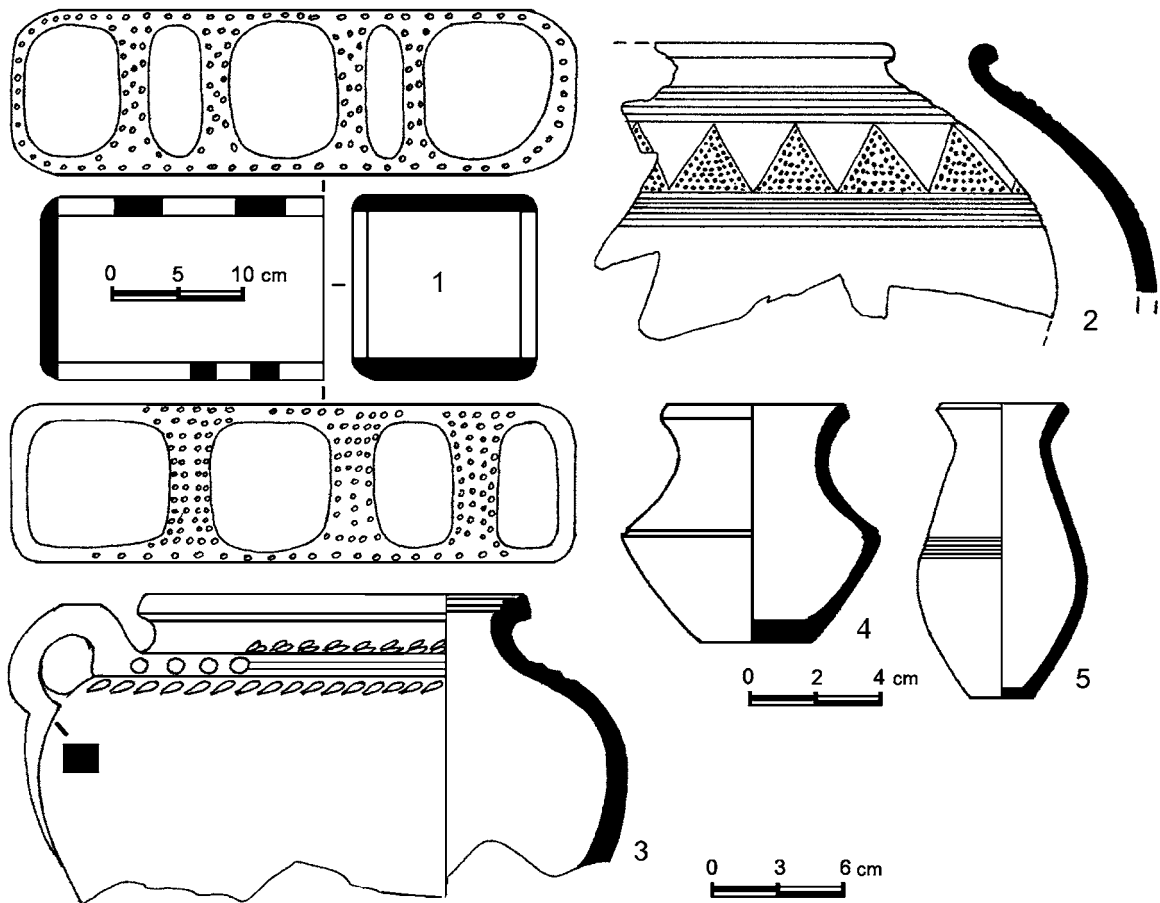

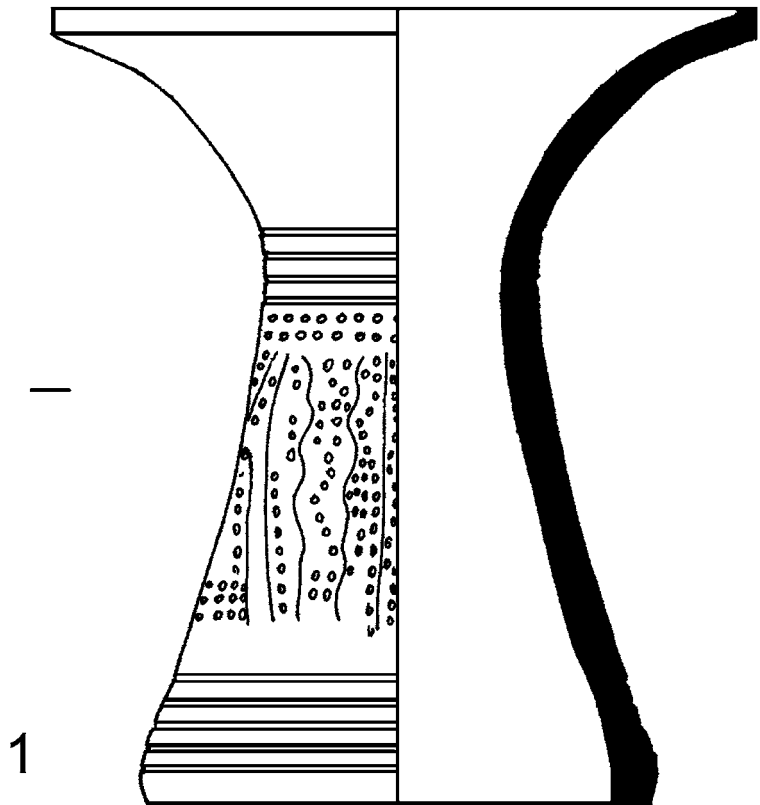
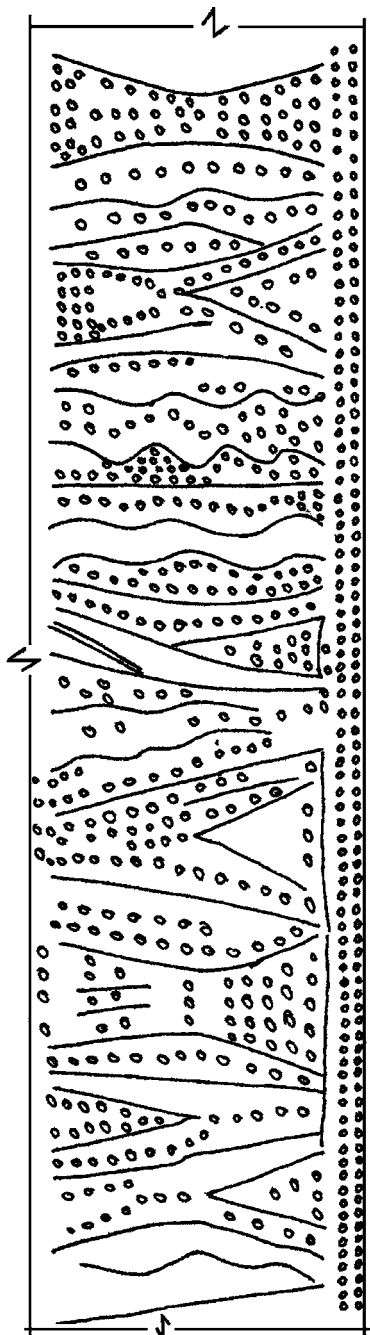

1

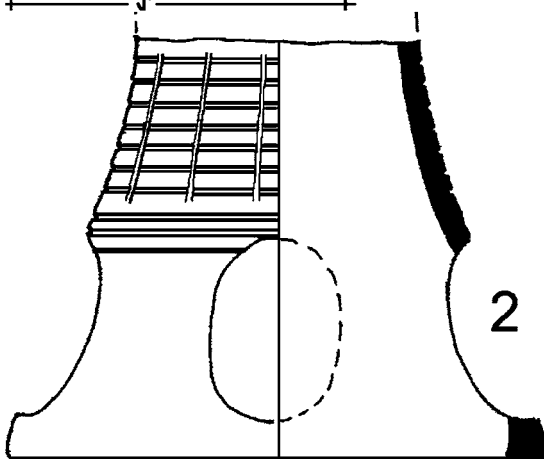
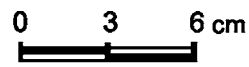

2

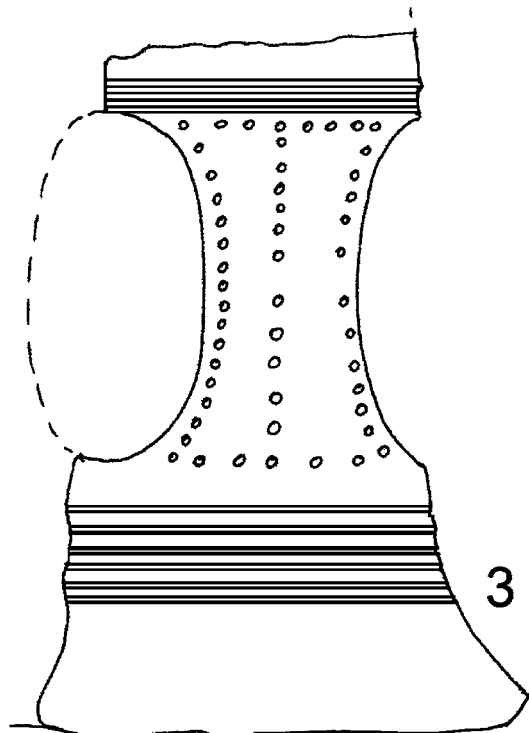

3

Աղյուսակ 381

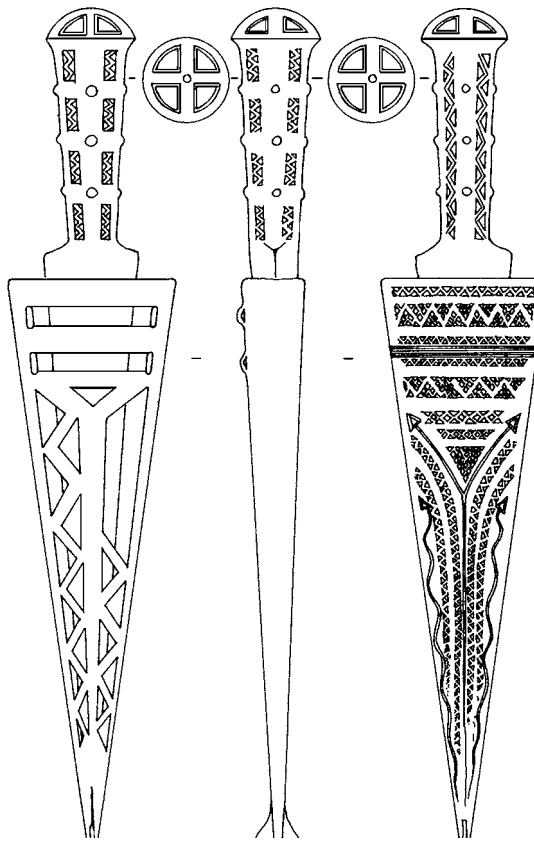

Աղյուսակ 382

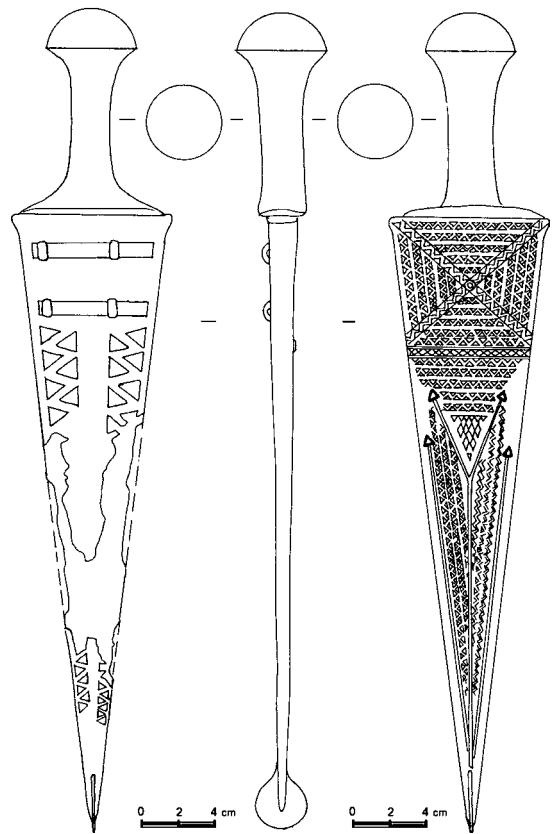

Աղյուսակ 383

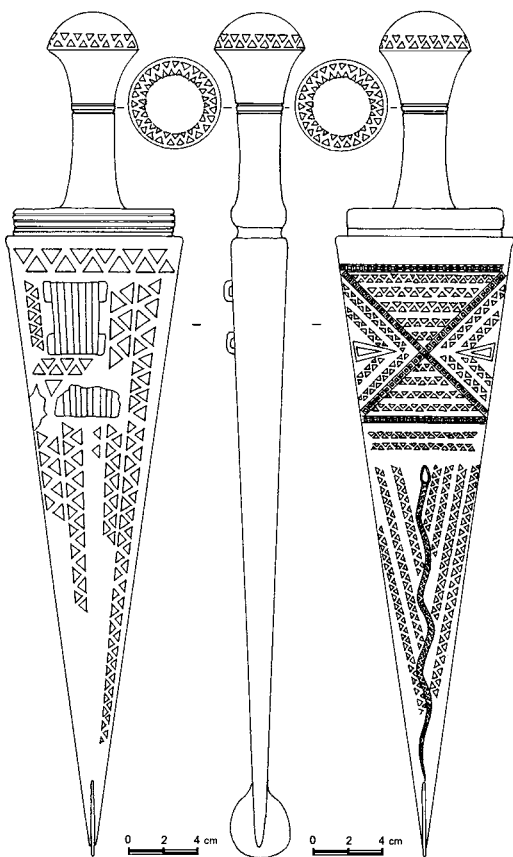

Աղյուսակ 384

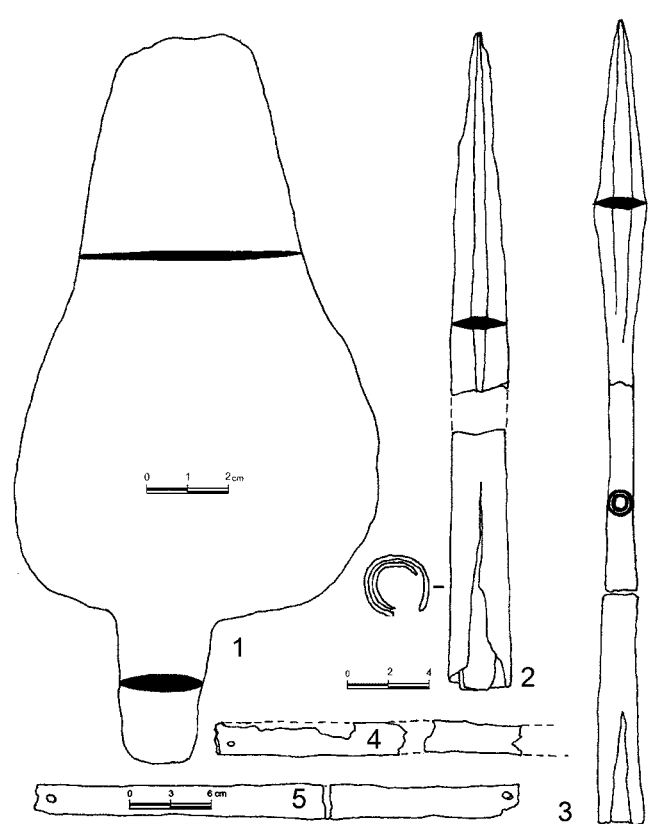

Աղյուսակ 385

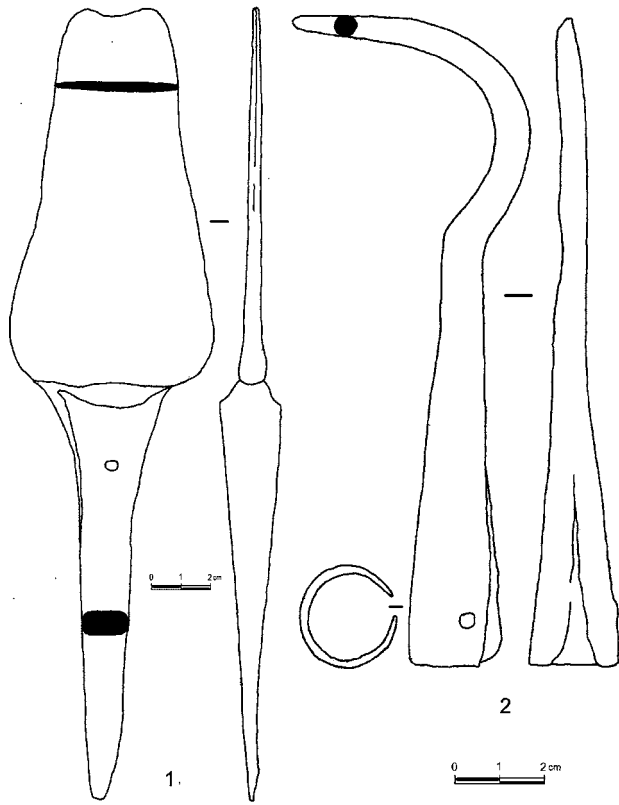

Աղյուսակ 386

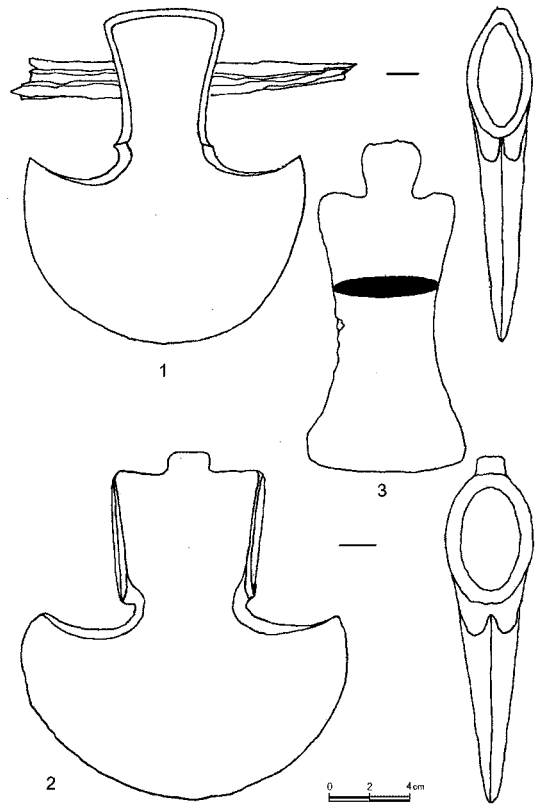

Աղյուսակ 387

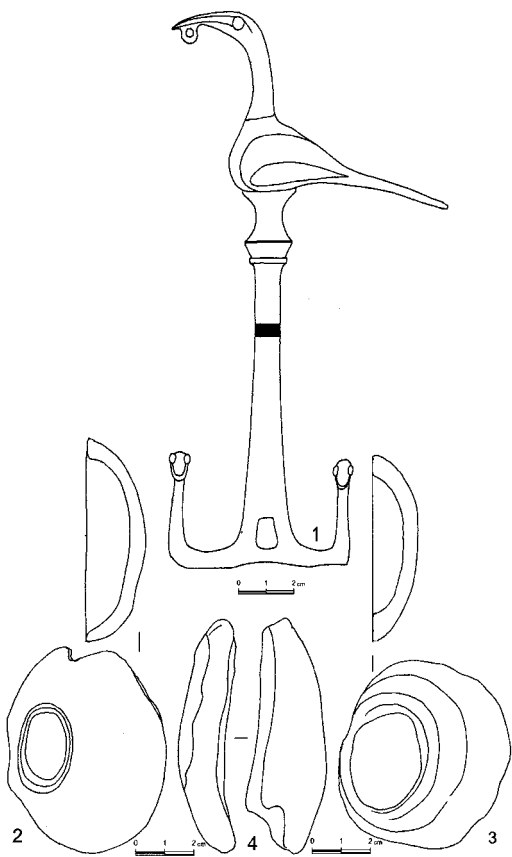

Աղյուսակ 388

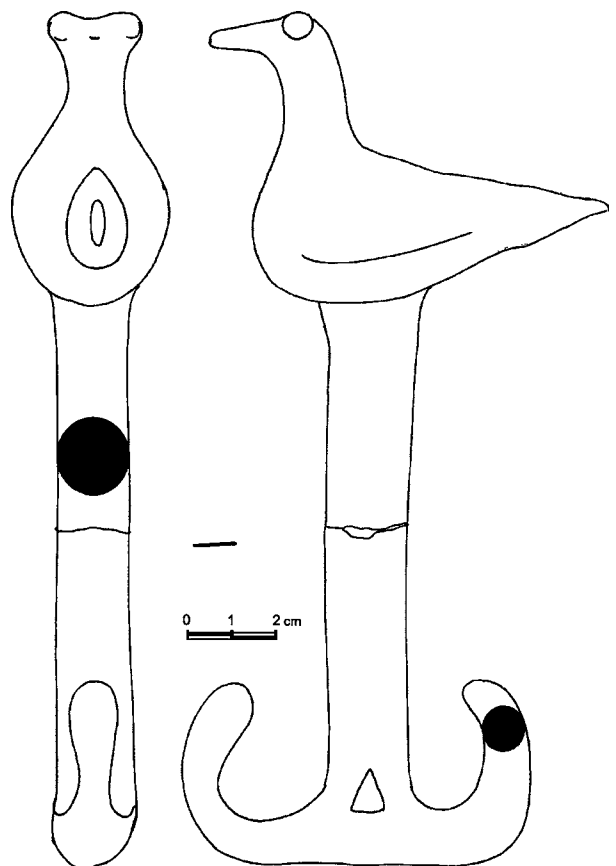

Աղյուսակ 389

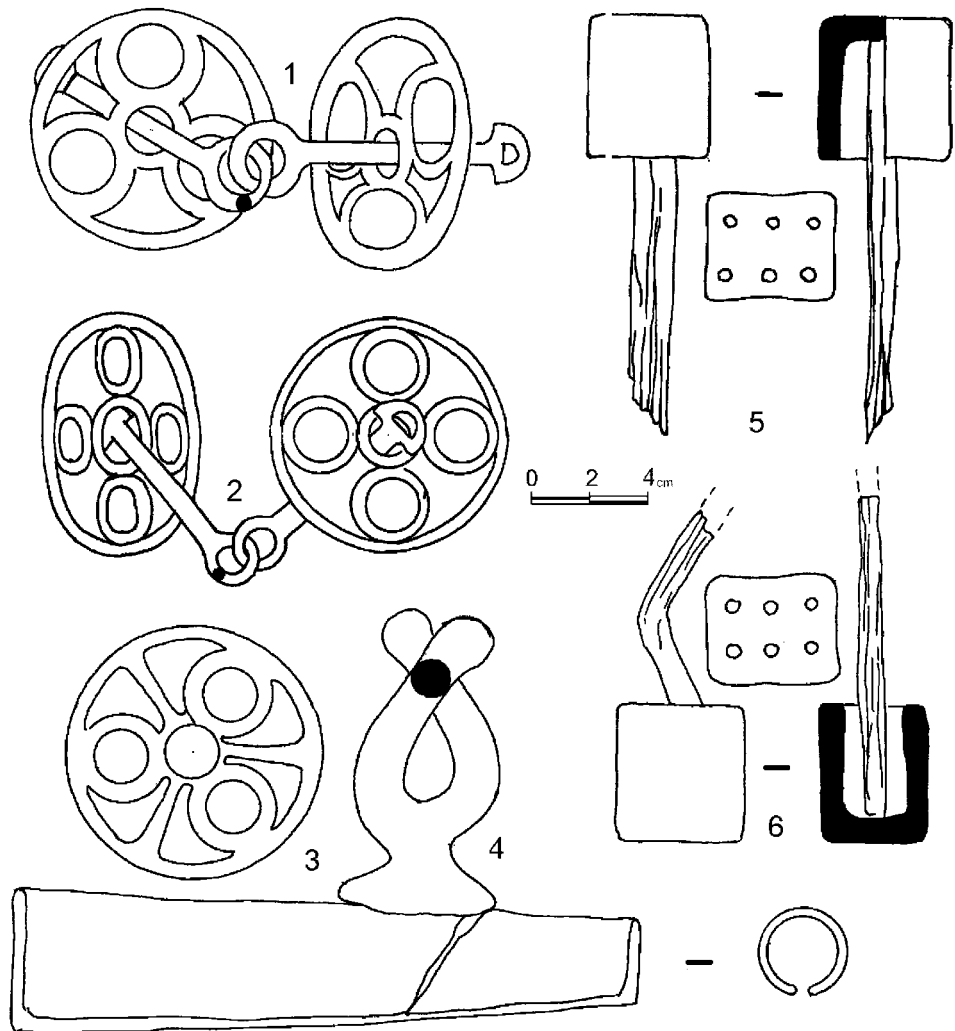

Աղյուսակ 390

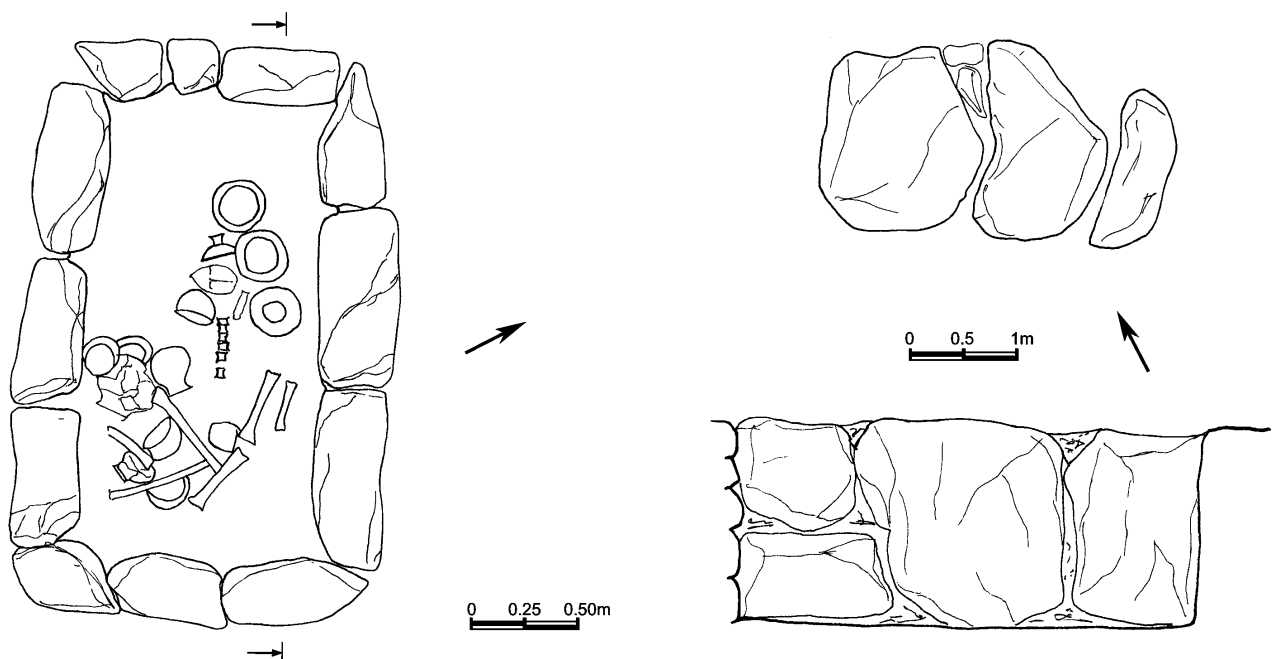

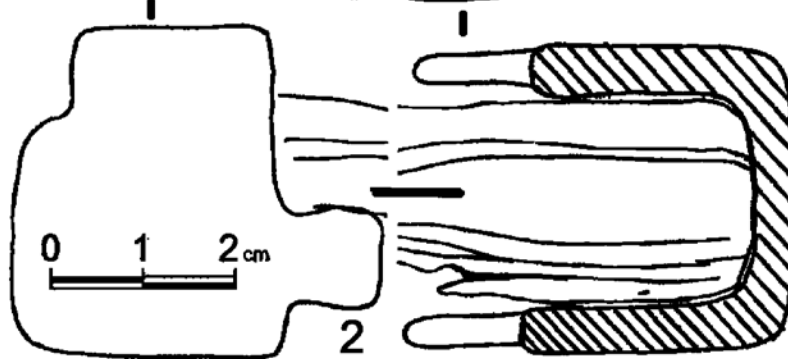
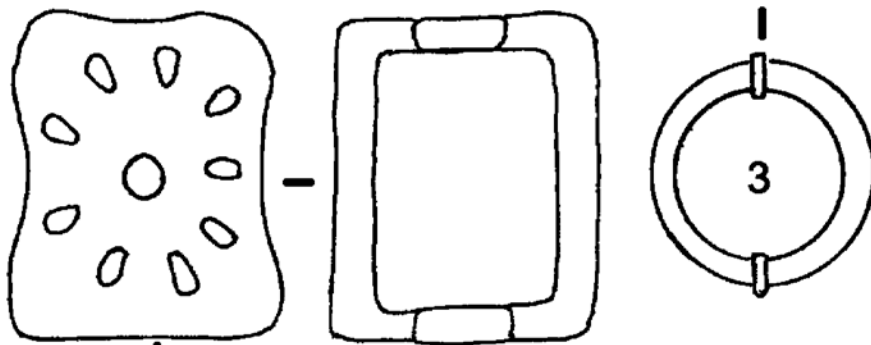
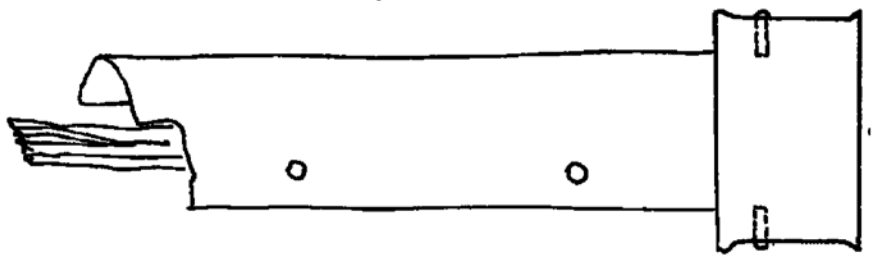
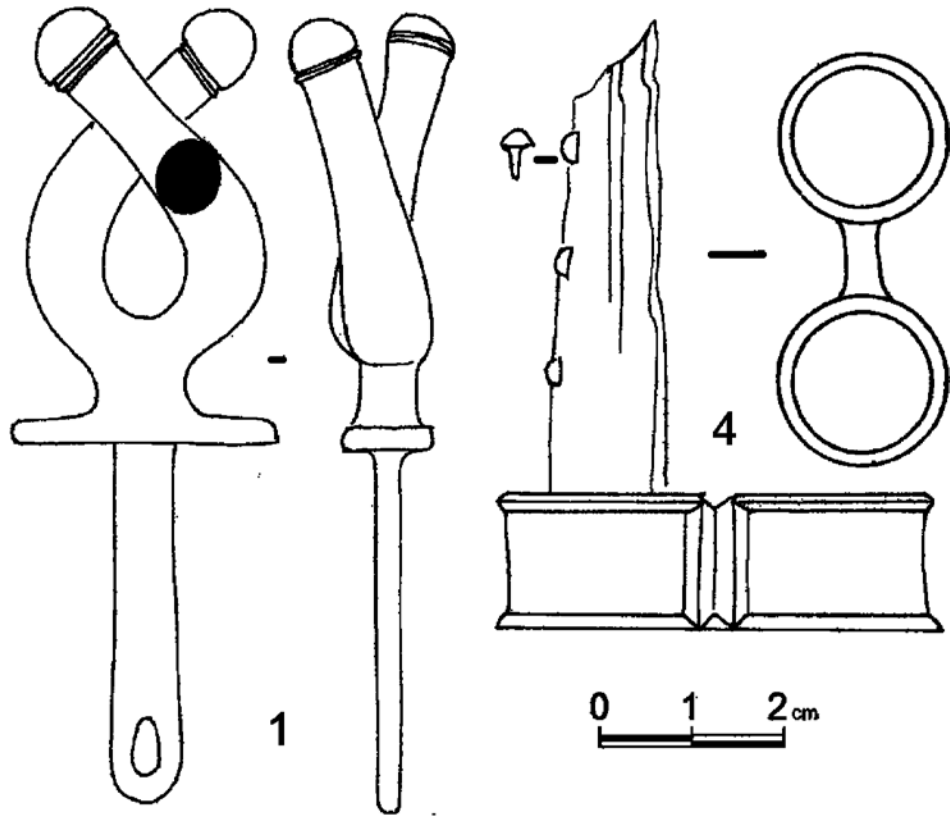

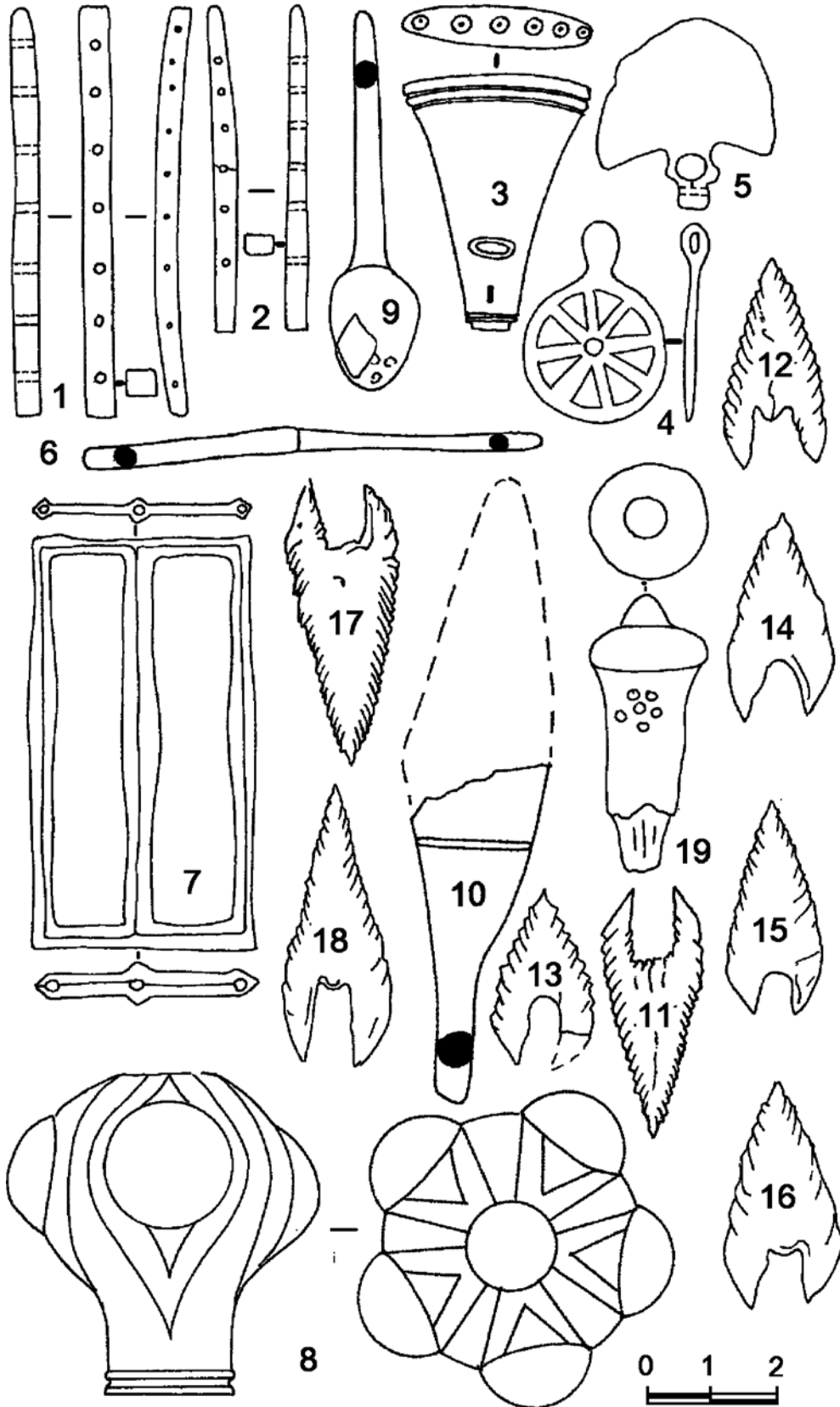

Աղյուսակ 393

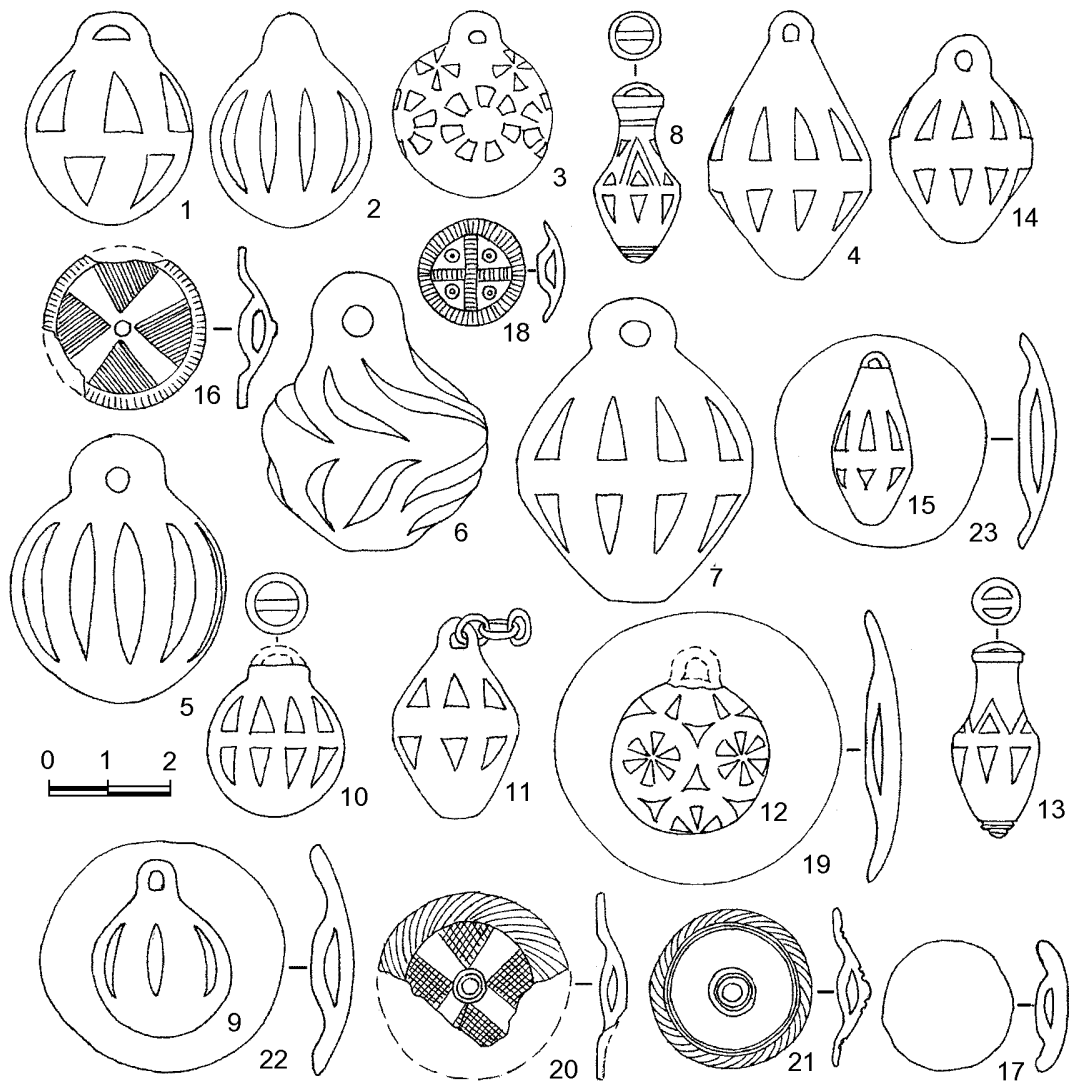

Աղյուսակ 394

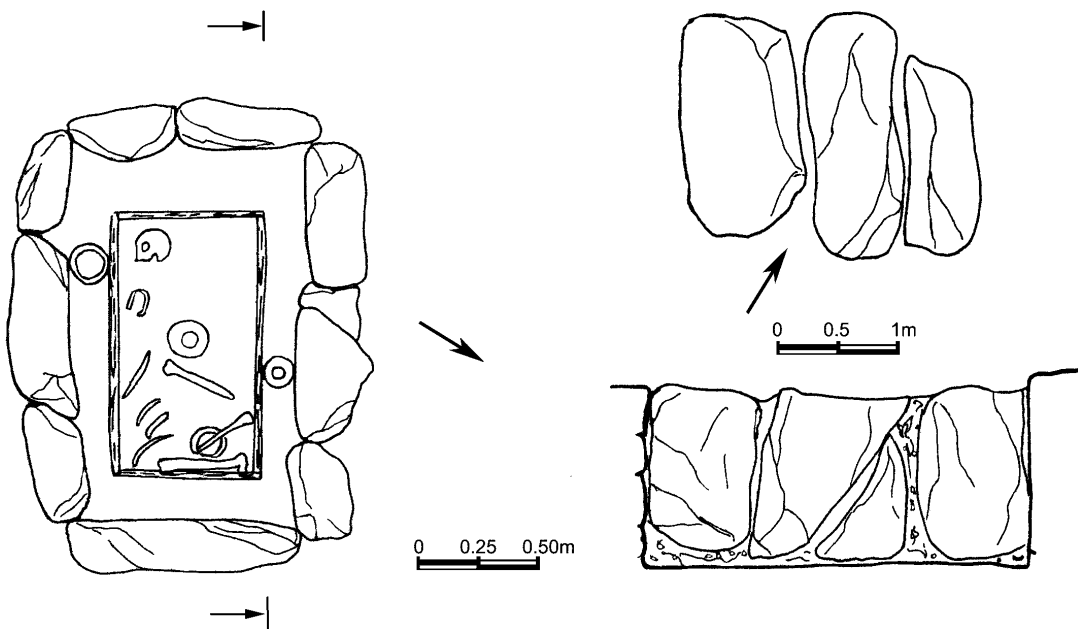

Աղյուսակ 395

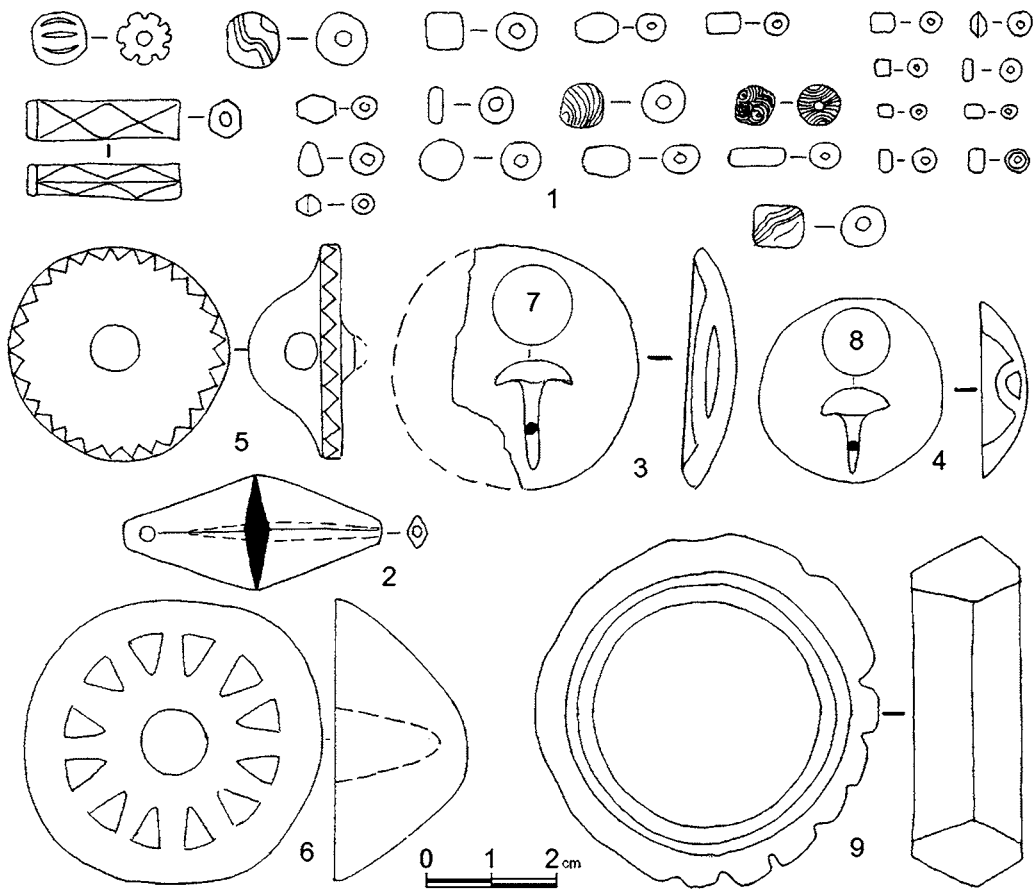

Աղյուսակ 396

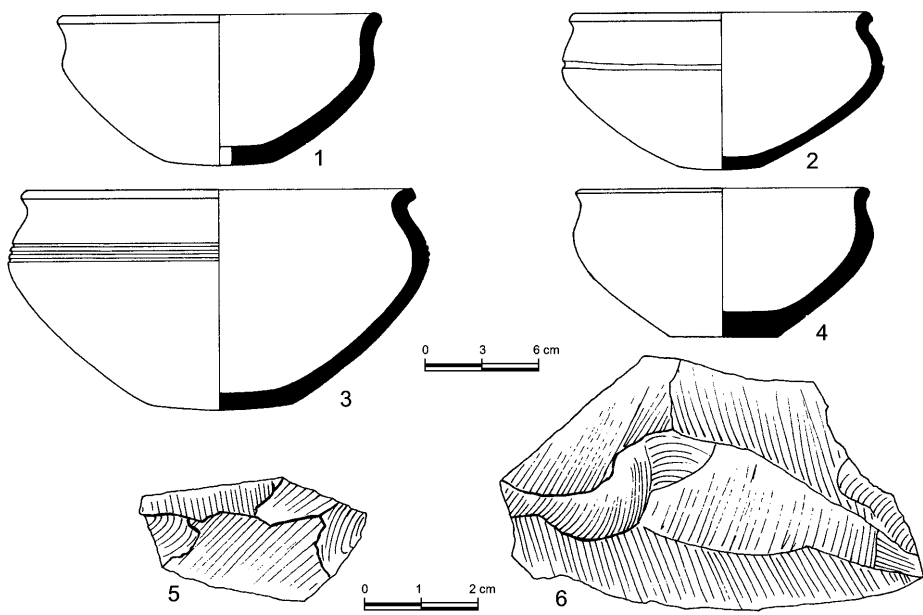

Աղյուսակ 397

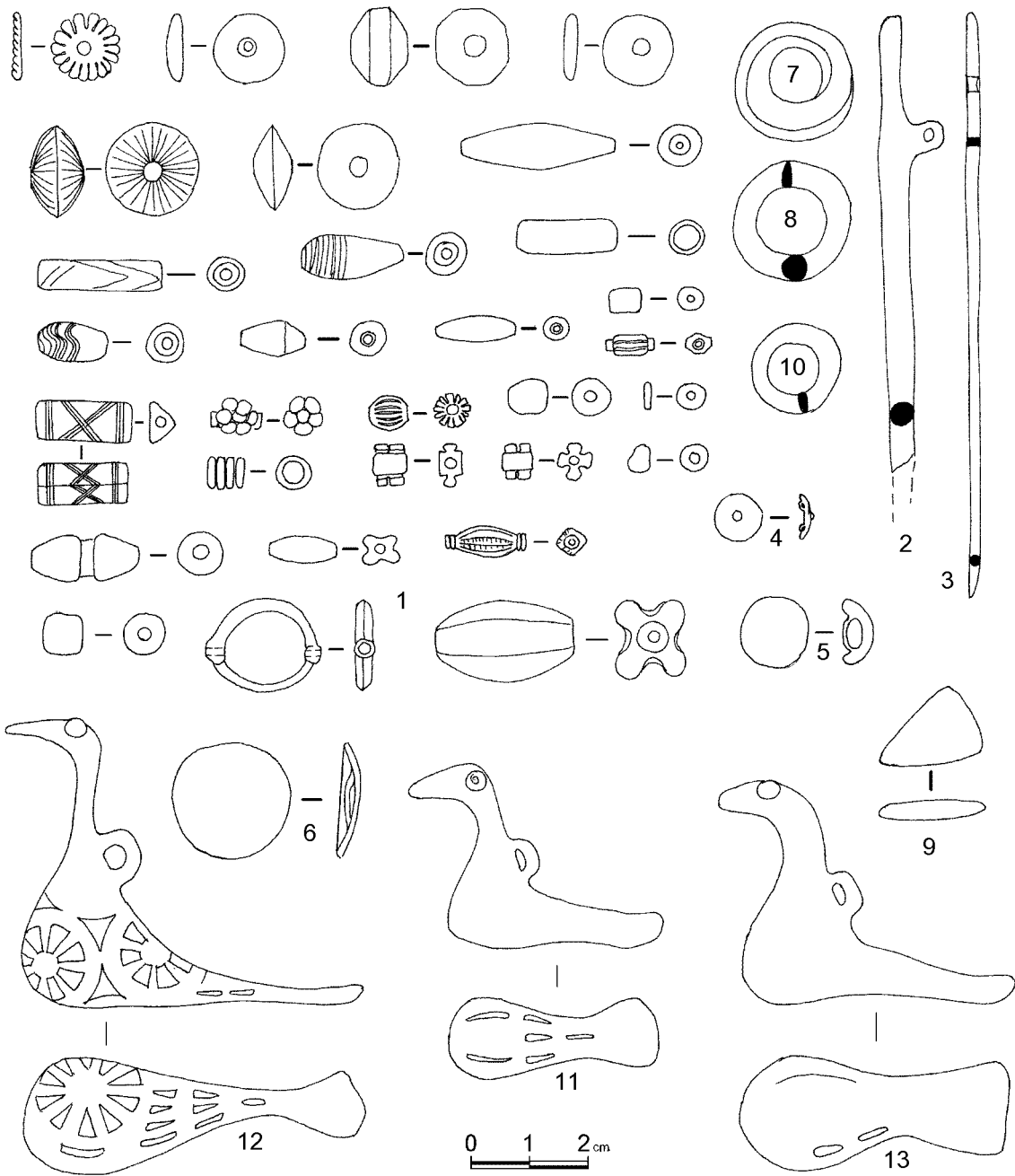

Աղյուսակ 398

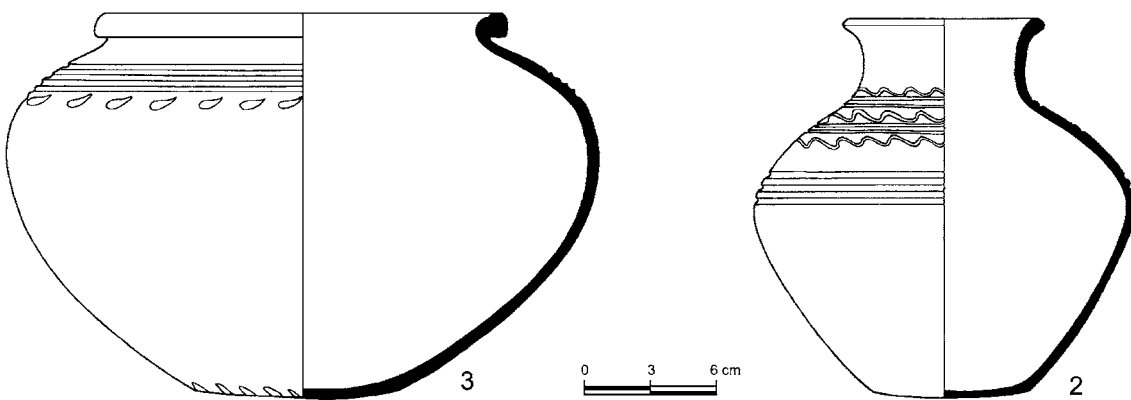

Աղյուսակ 399

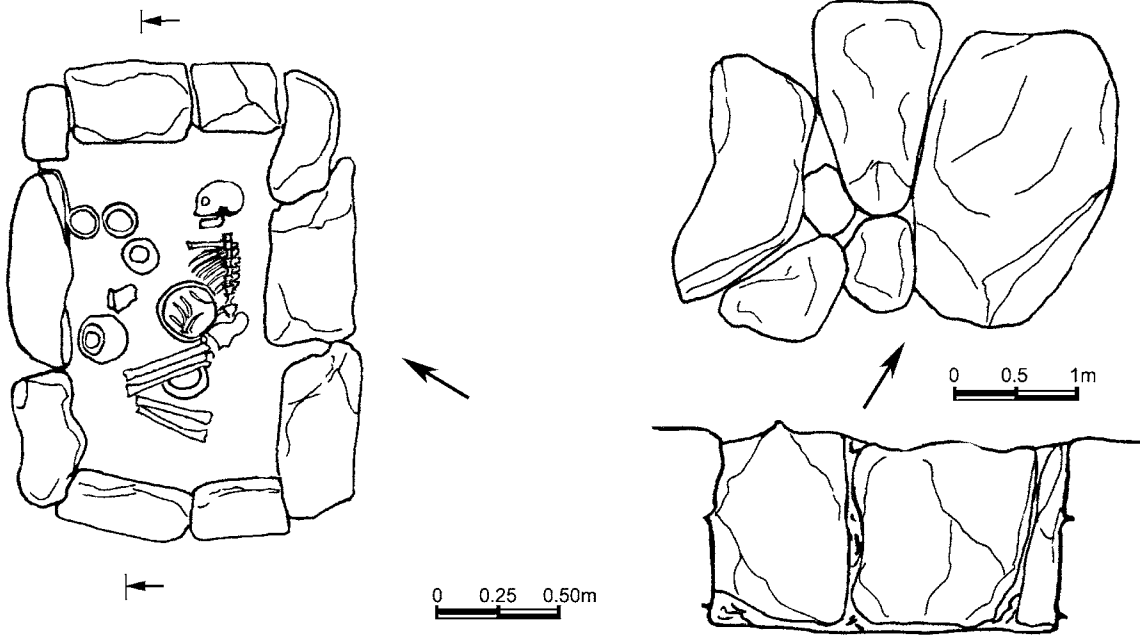

Աղյուսակ 400

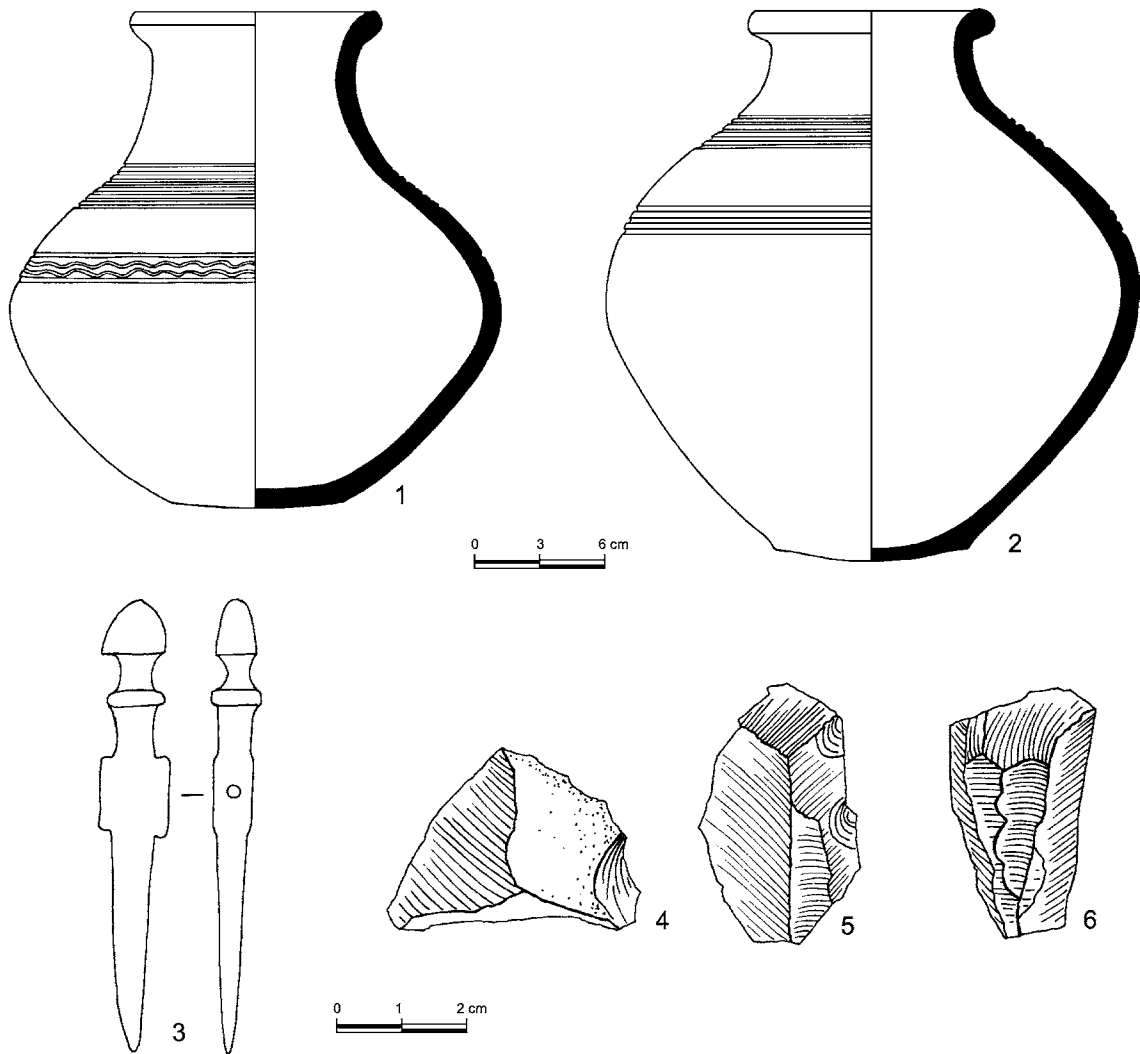

Աղյուսակ 401

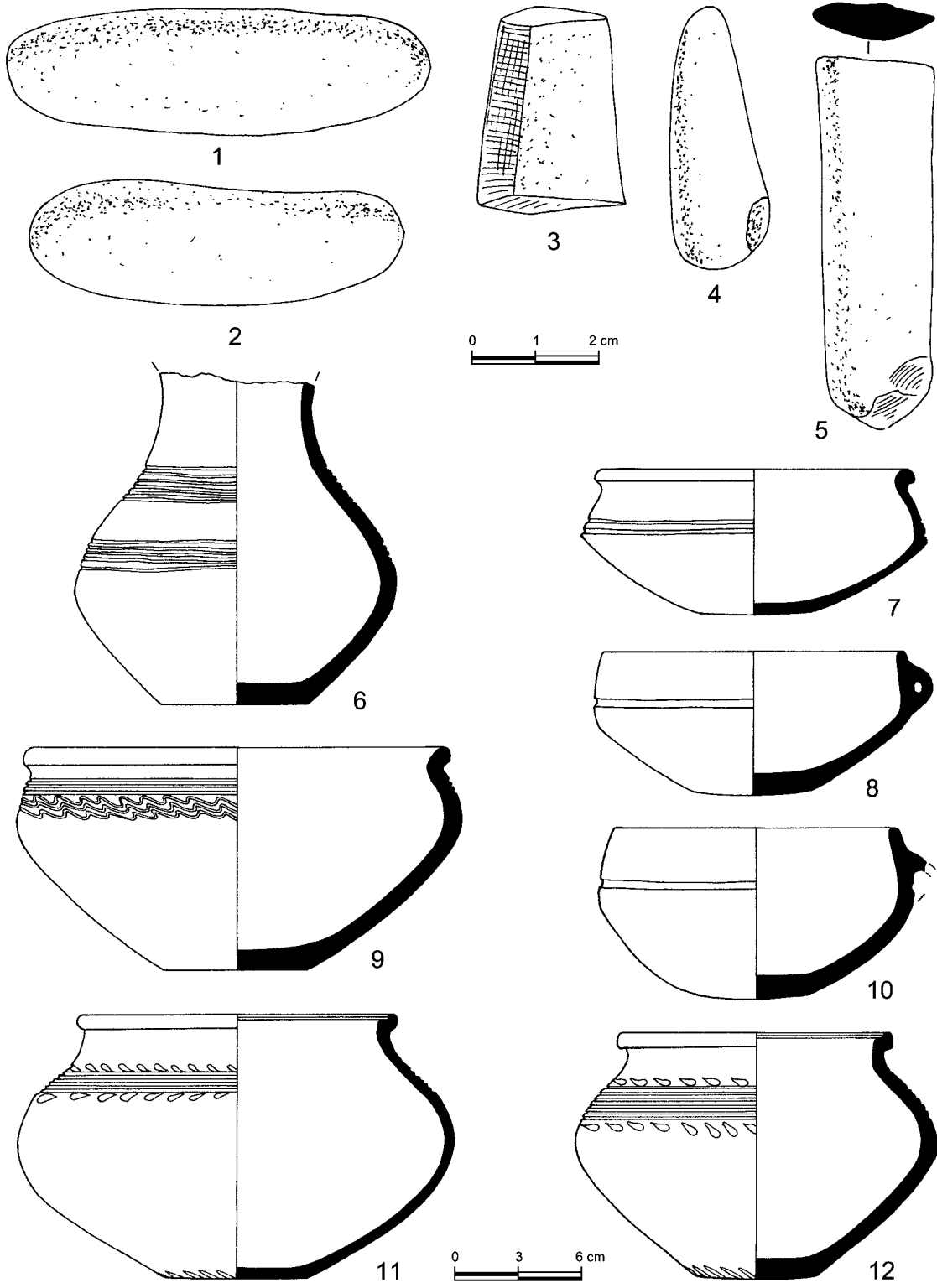

Աղյուսակ 402

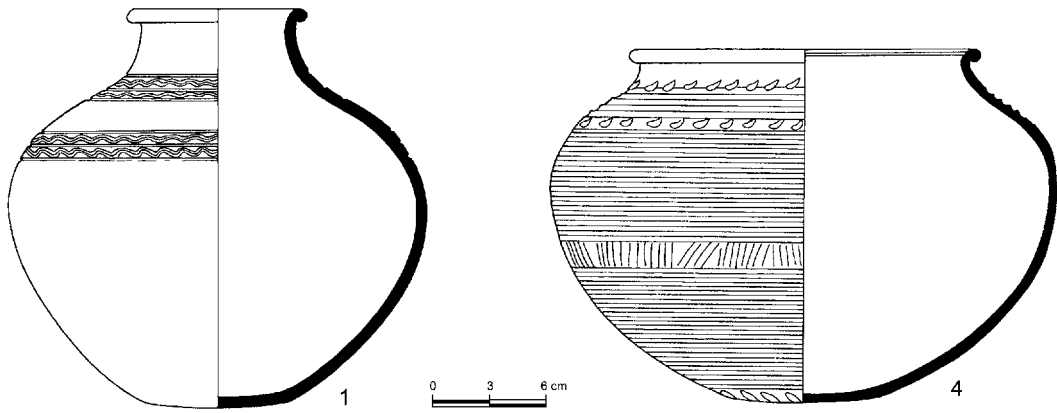

Աղյուսակ 403

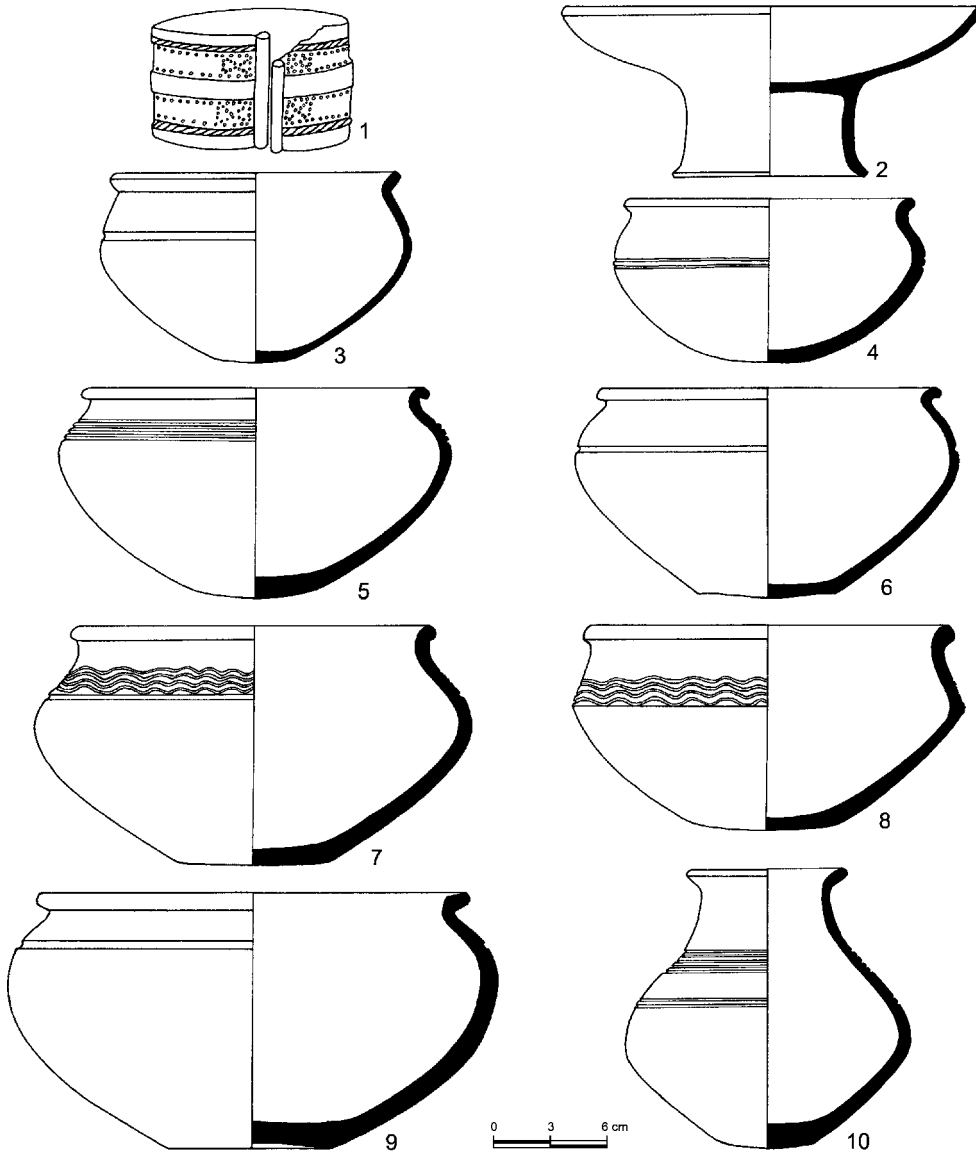

Աղյուսակ 404

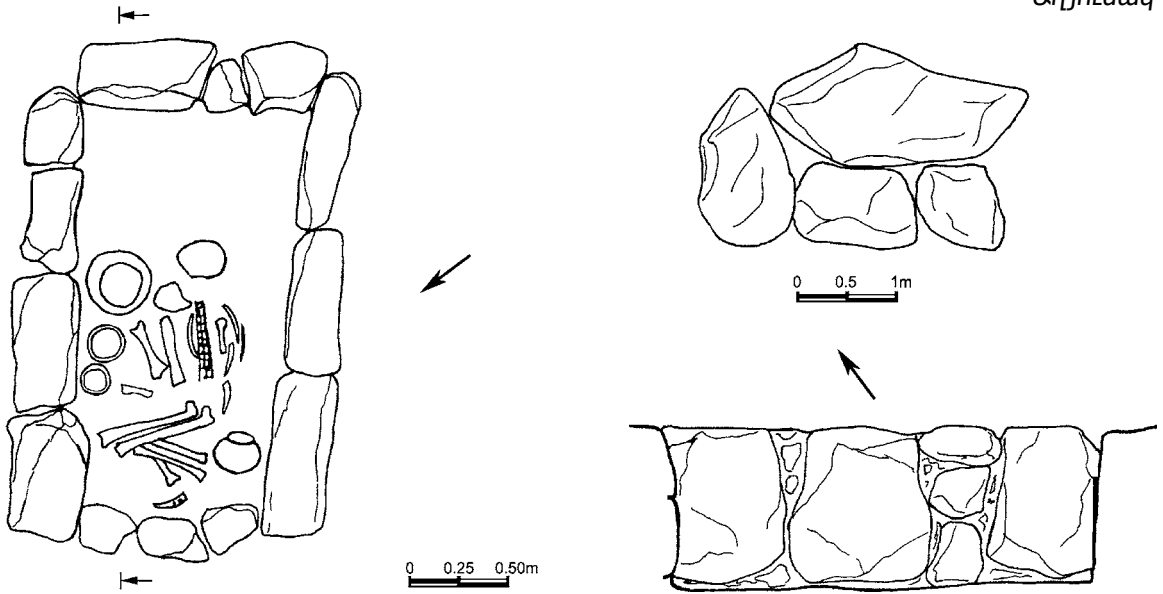

Աղյուսակ 405

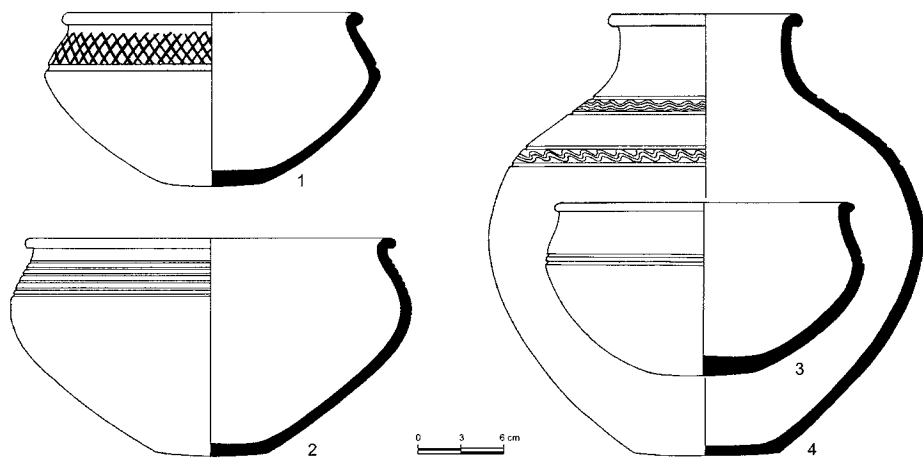

Աղյուսակ 406

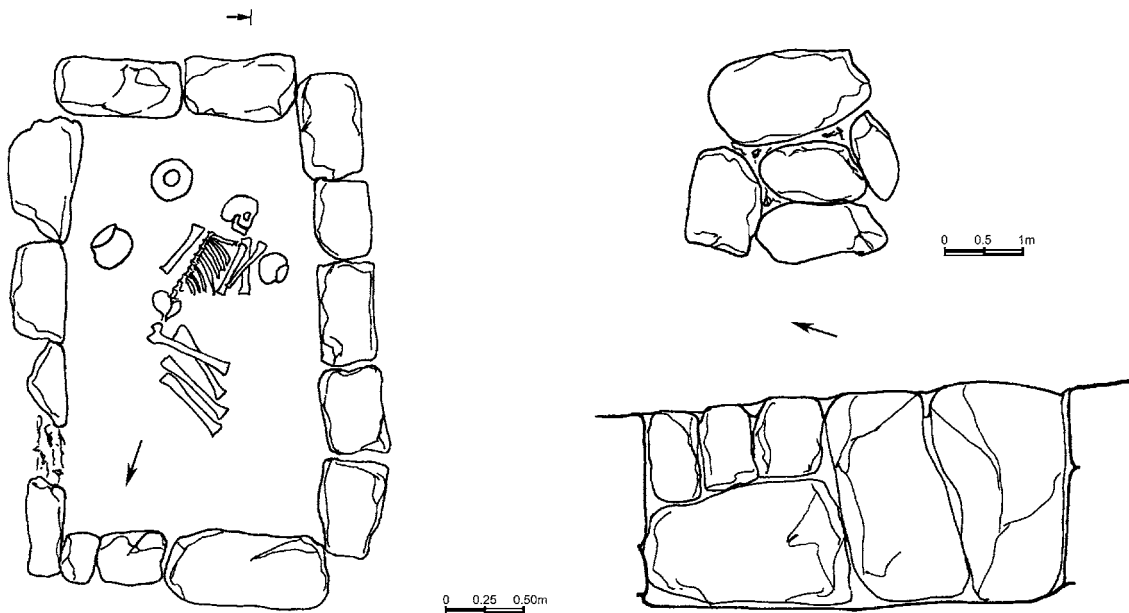

Աղյուսակ 407

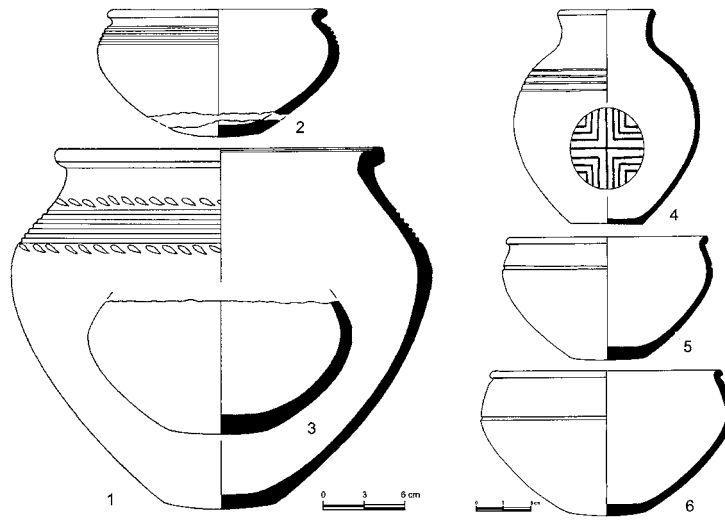

Աղյուսակ 408

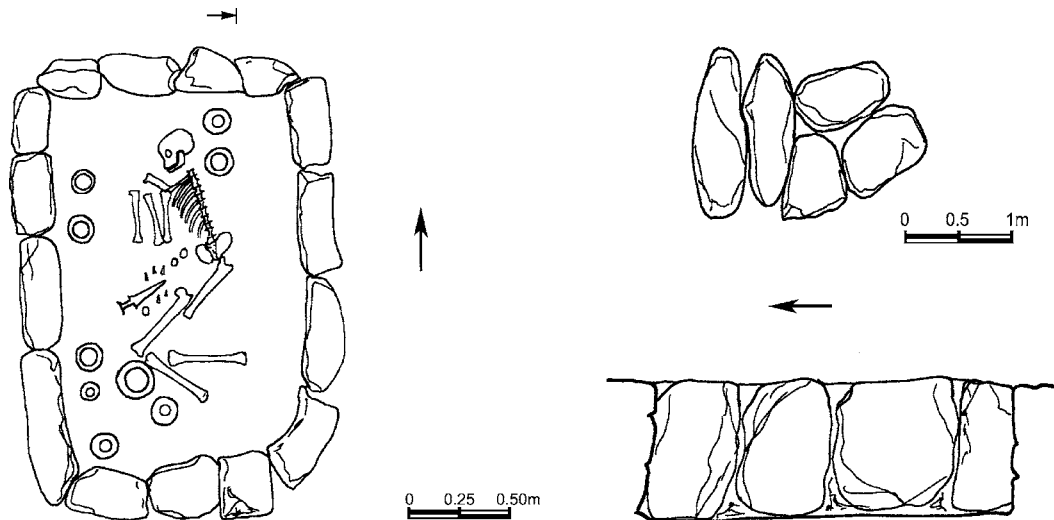

Աղյուսակ 409

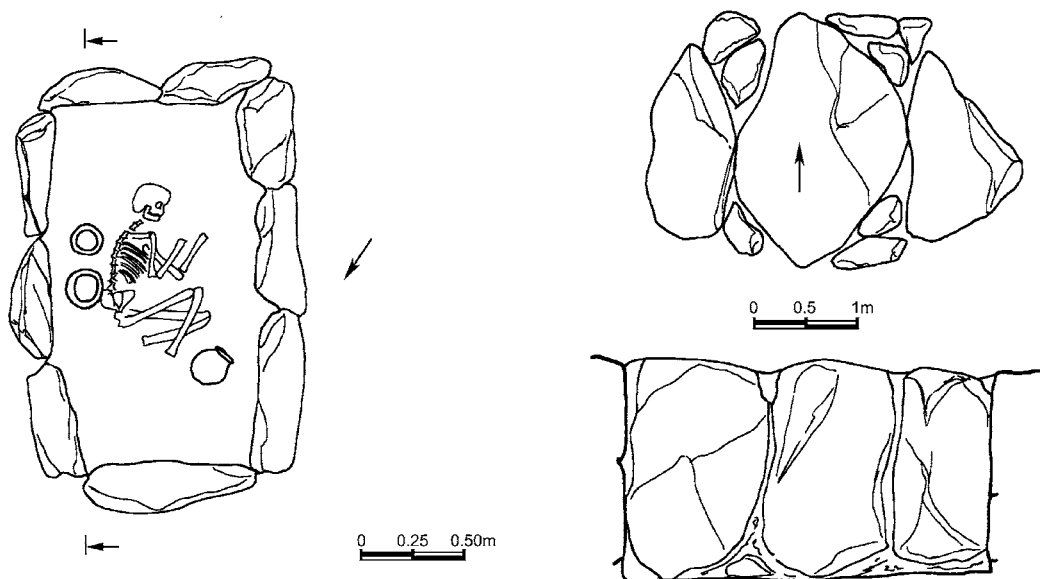

Աղյուսակ 410

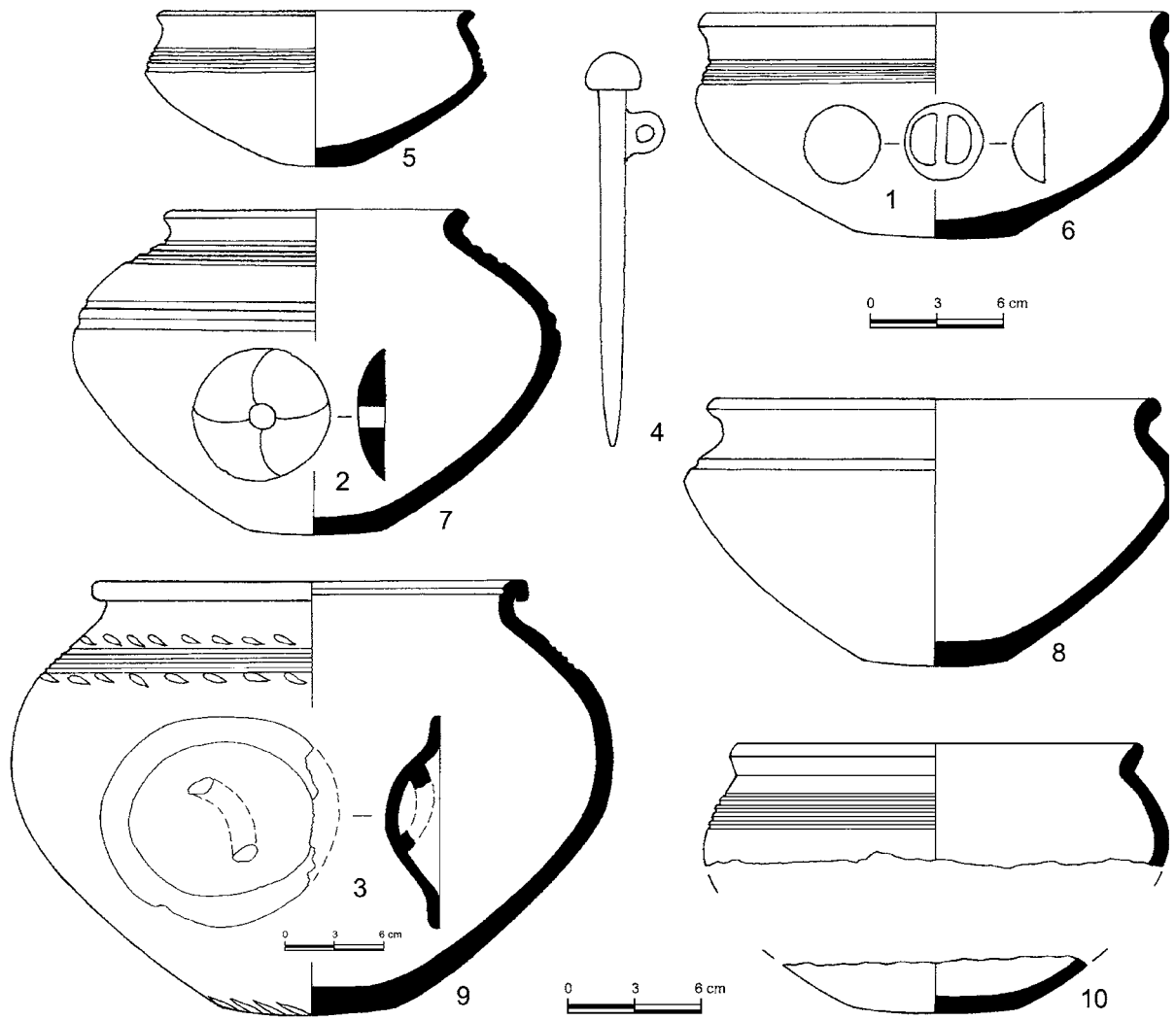

Աղյուսակ 411

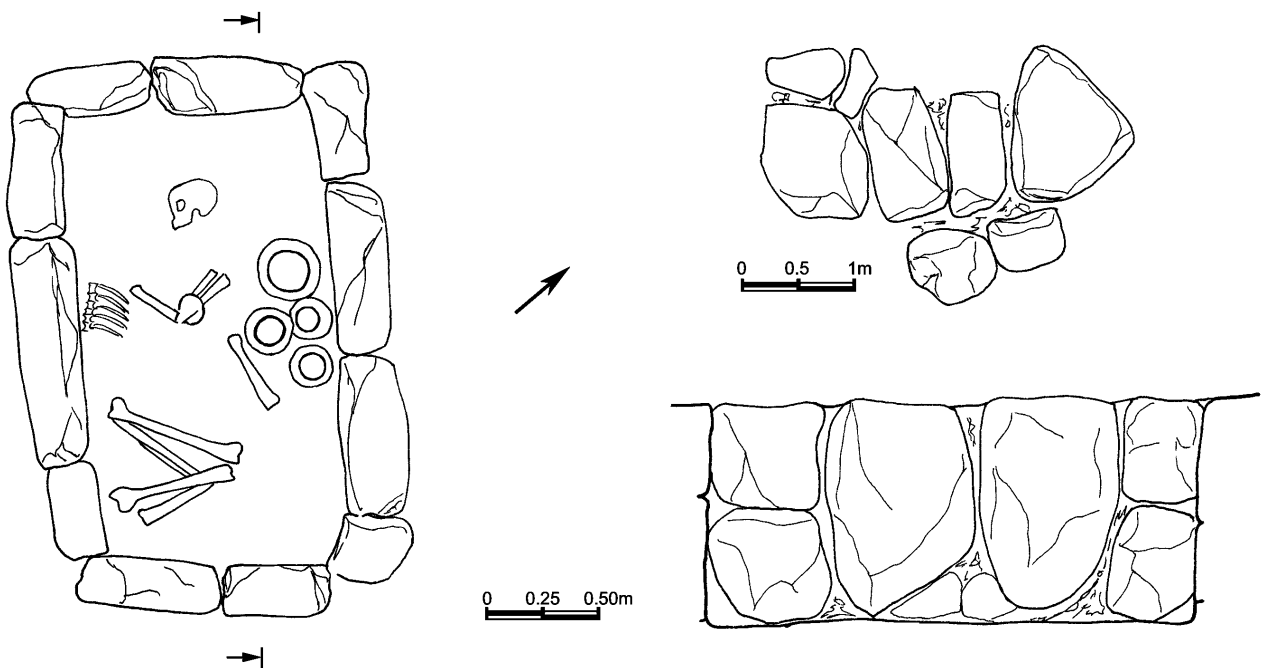

Աղյուսակ 412

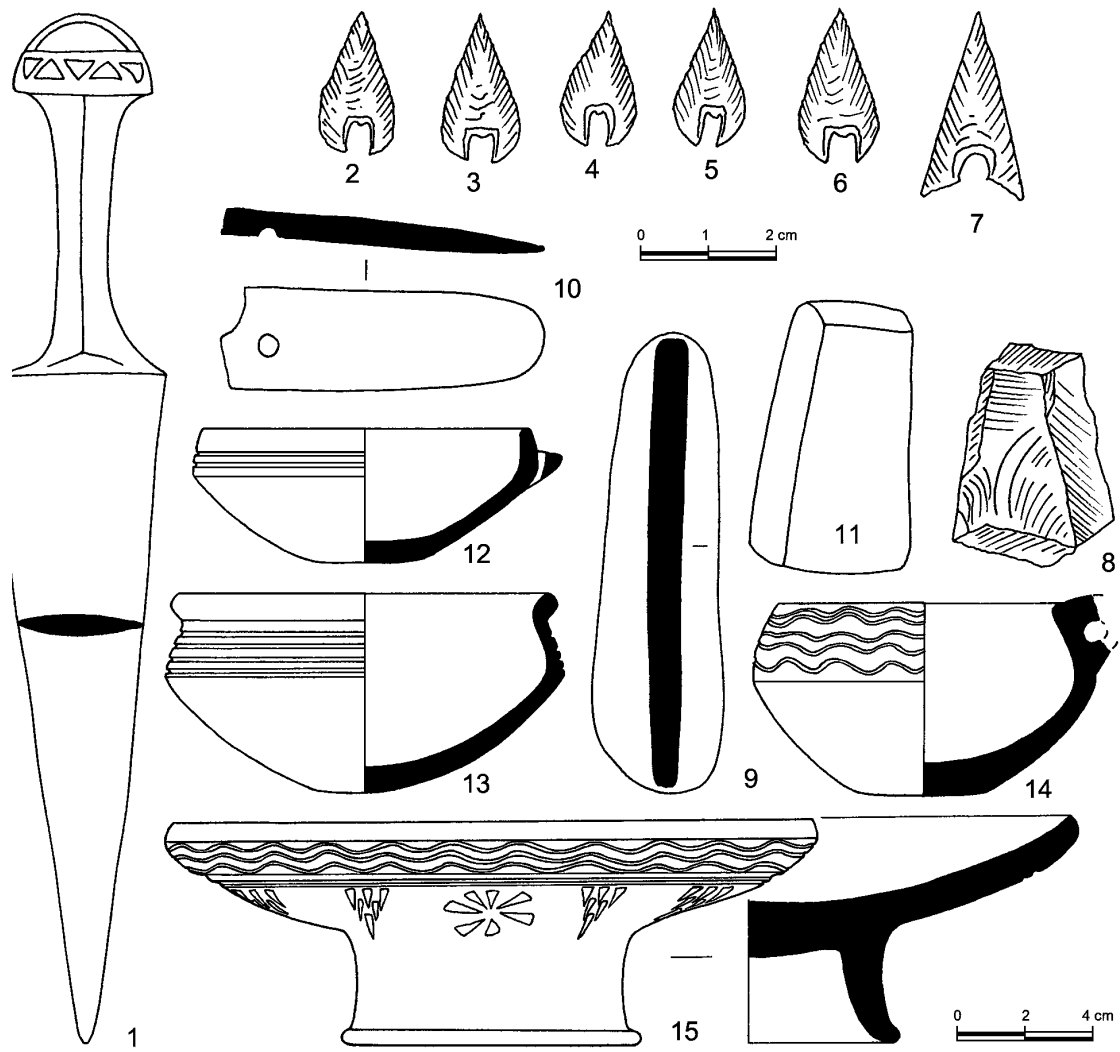

Աղյուսակ 413

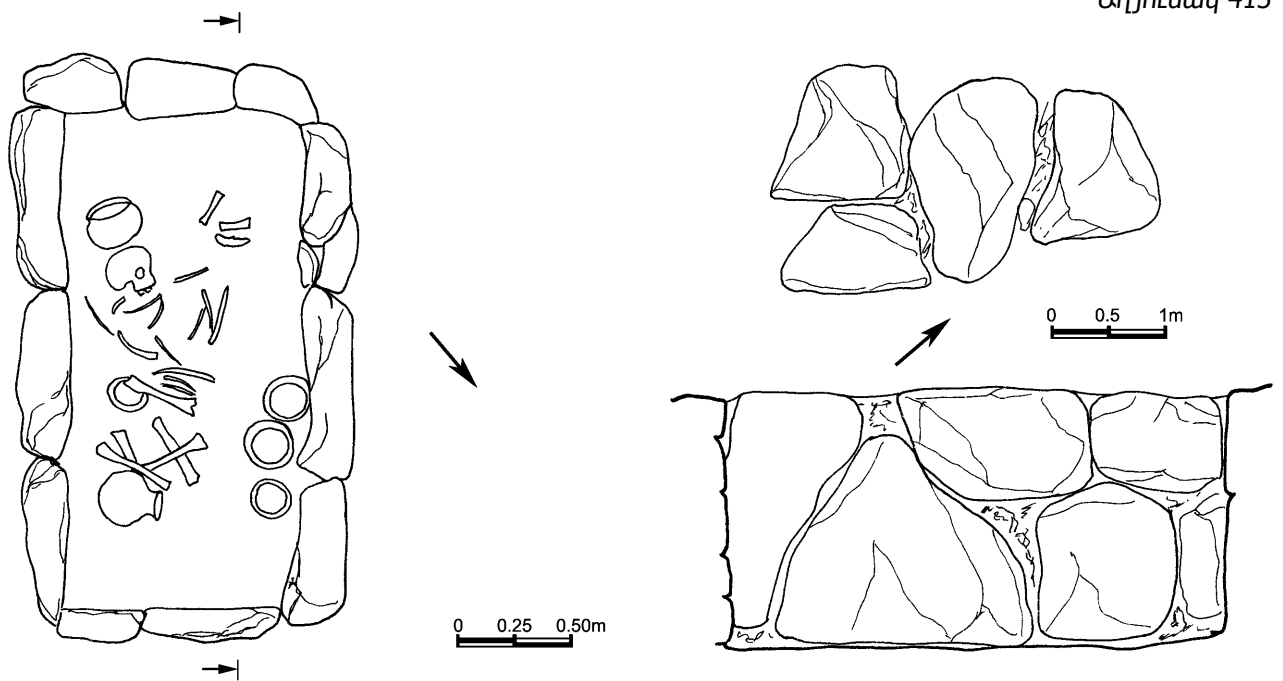

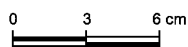
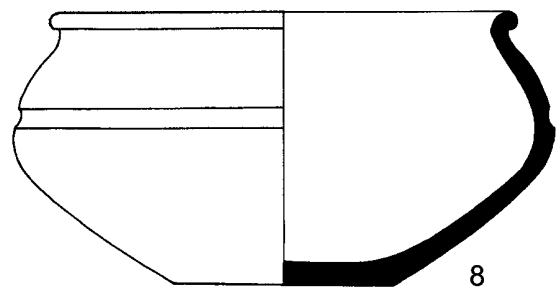
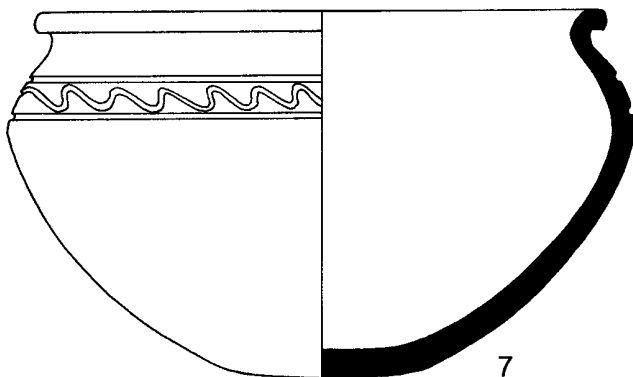
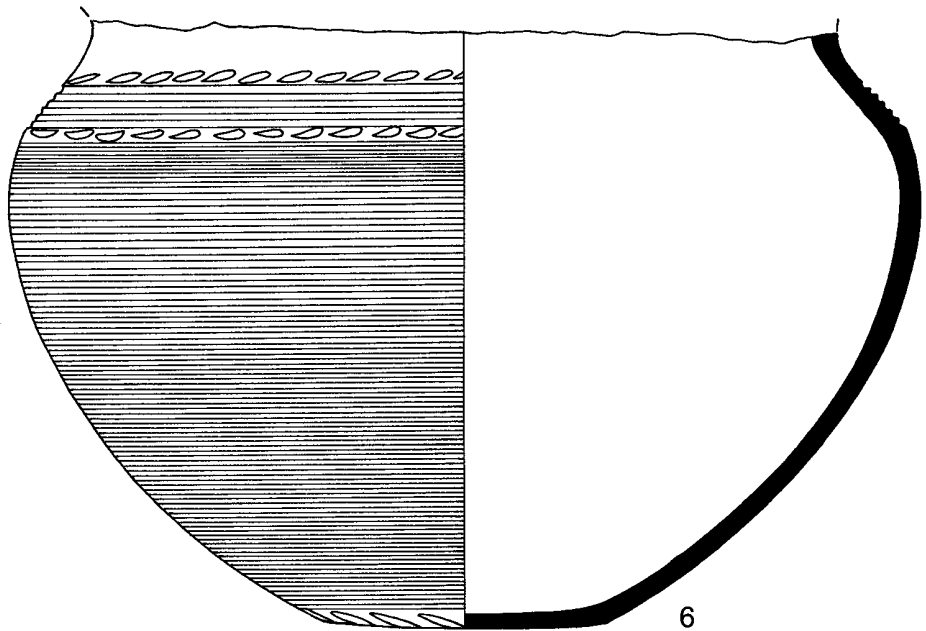
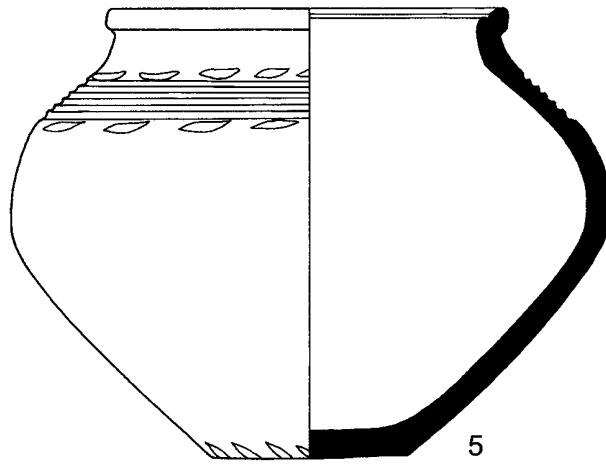
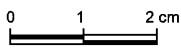
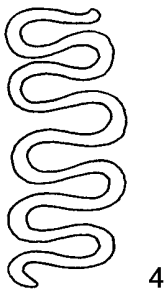
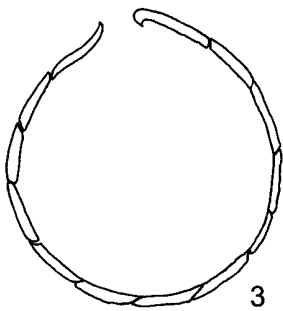
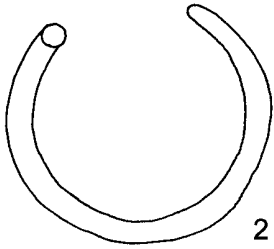

Աղյուսակ 415

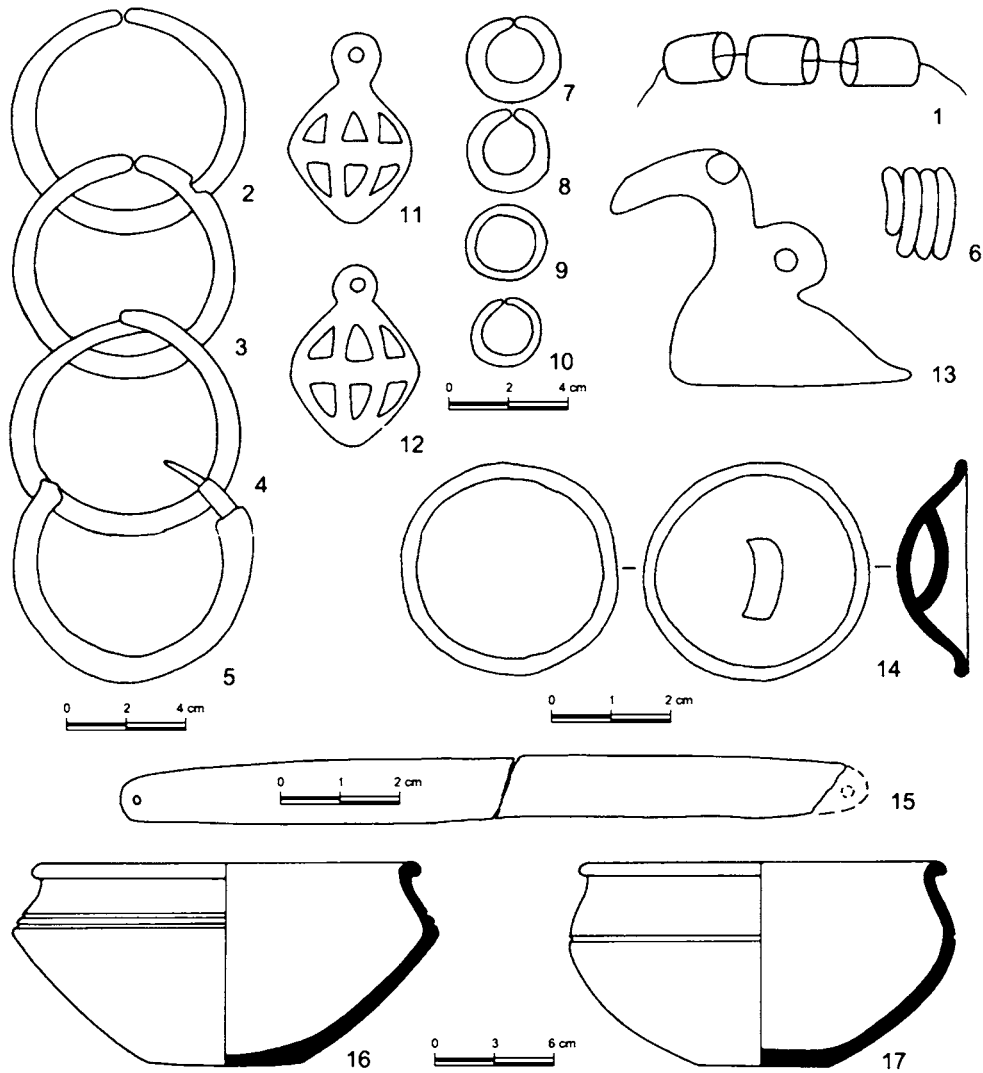

Աղյուսակ 416

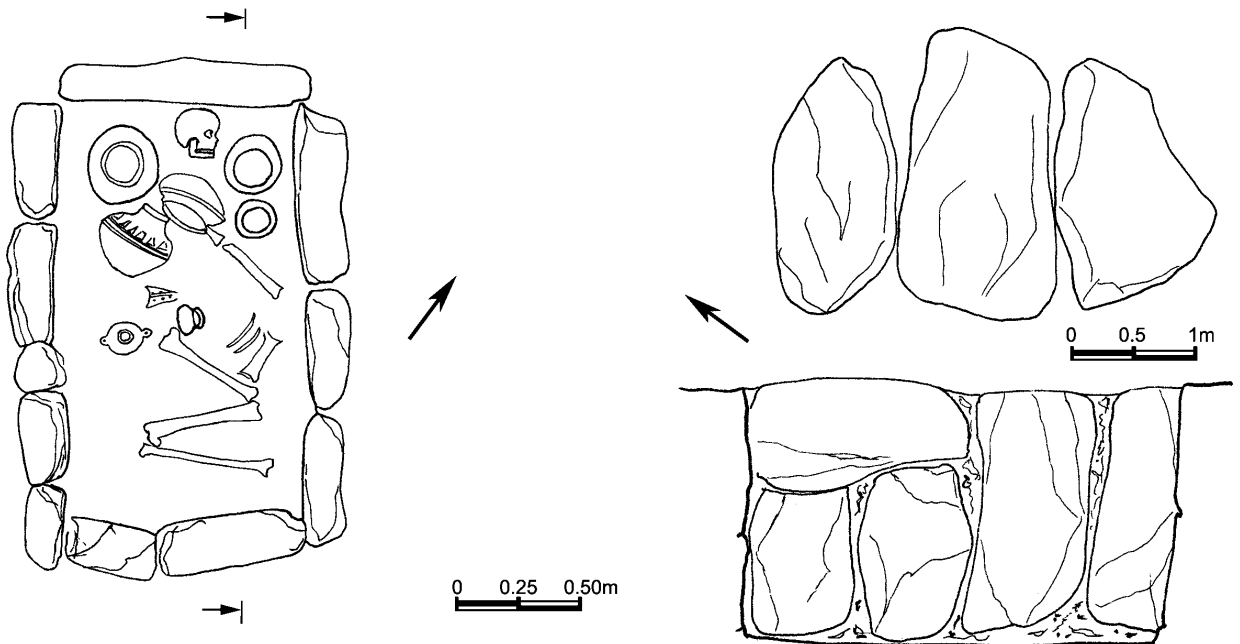

Աղյուսակ 417

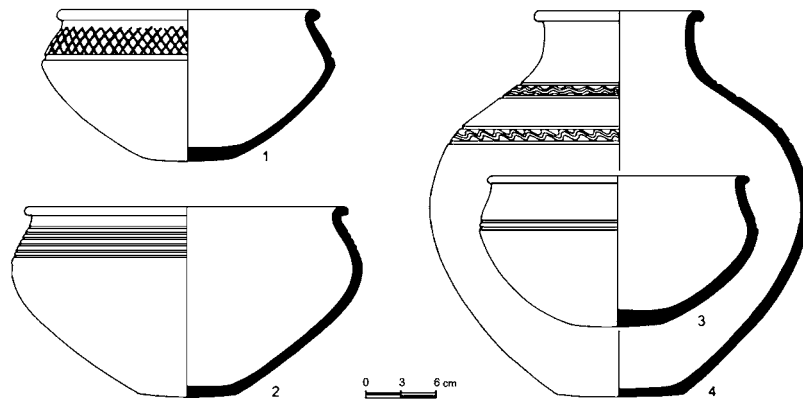

Աղյուսակ 418

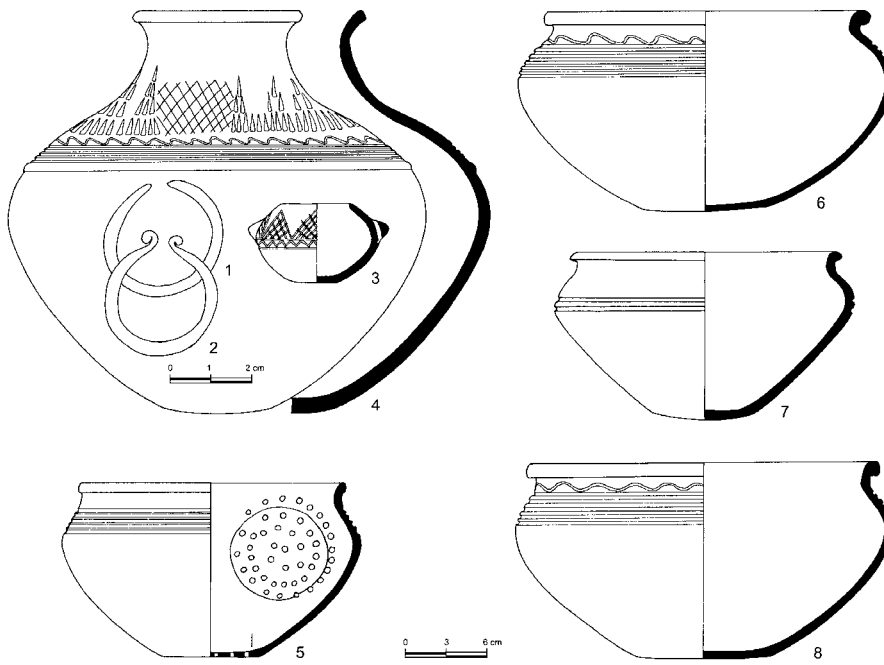

Աղյուսակ 419

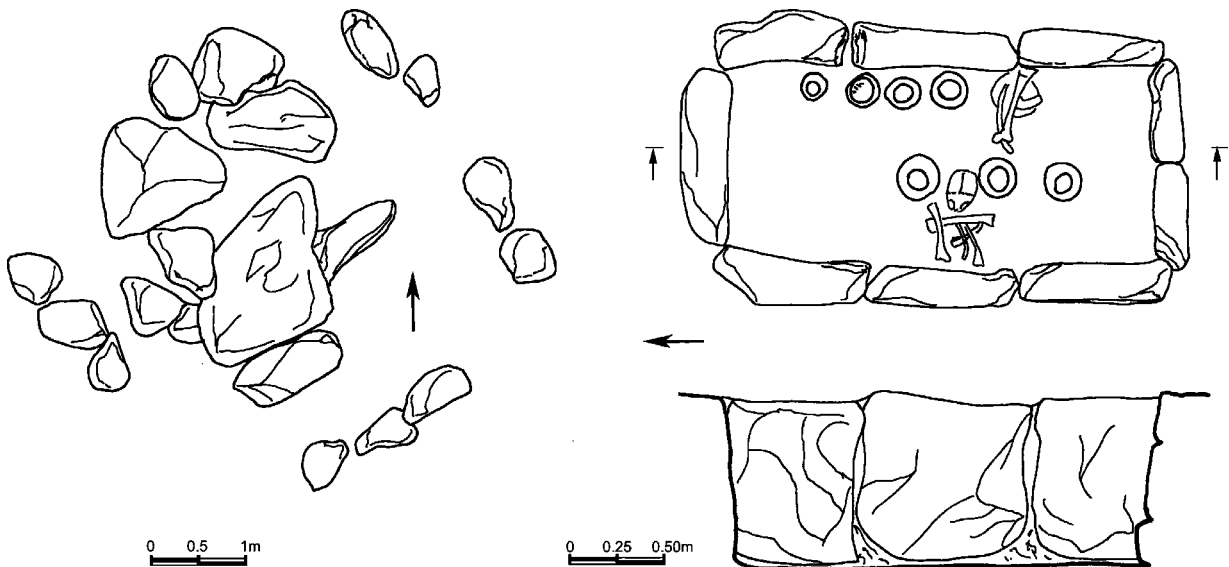

Աղյուսակ 420

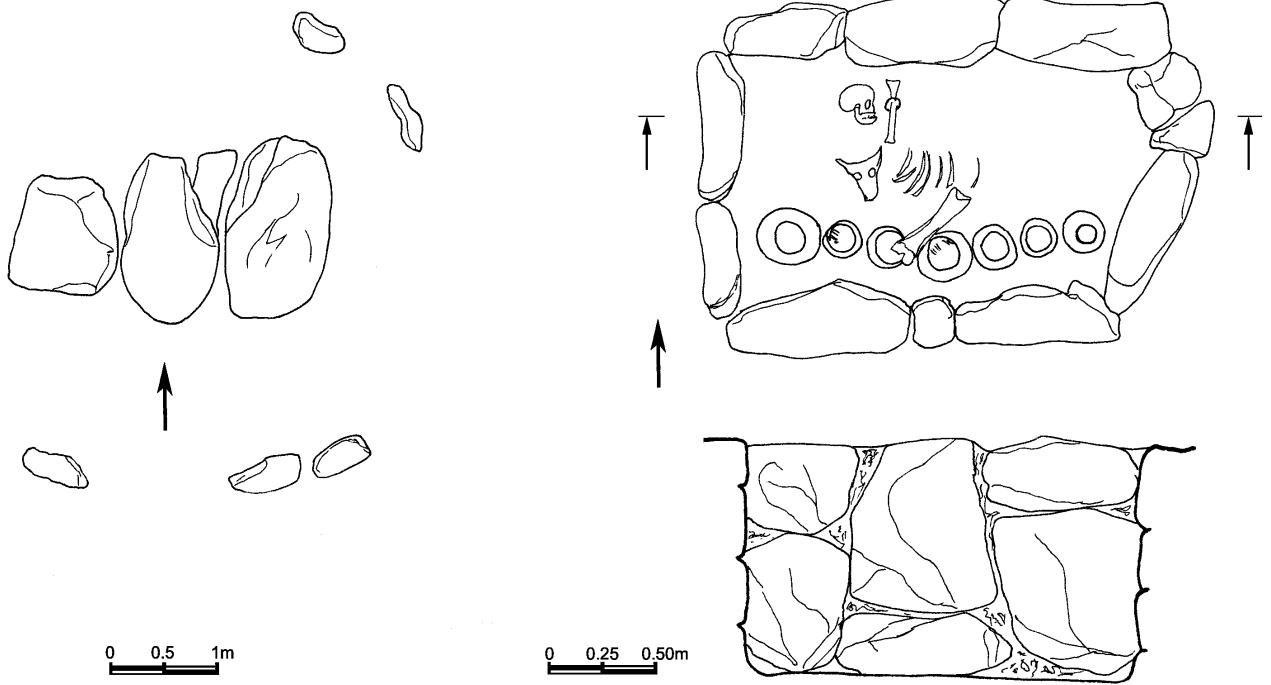

Աղյուսակ 421

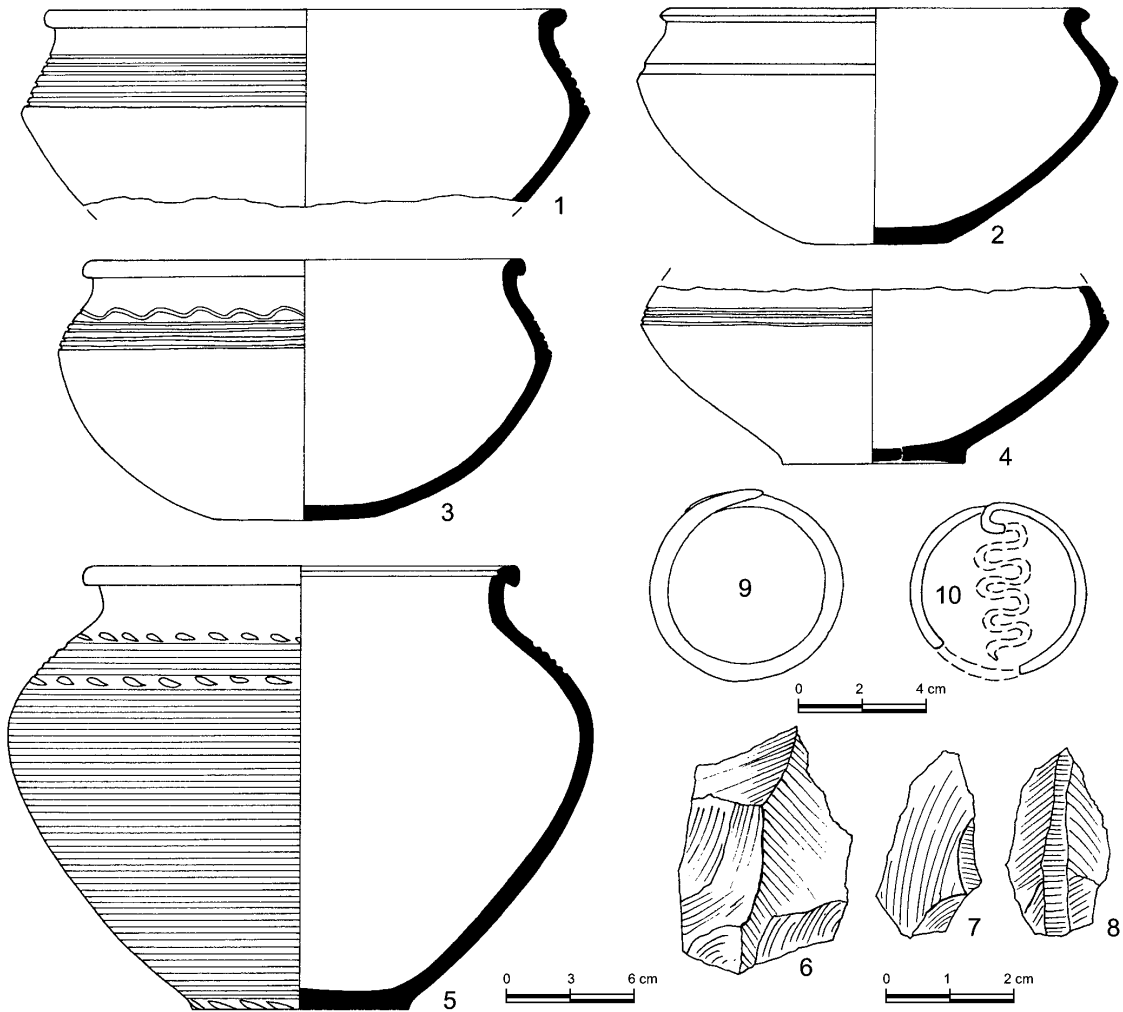

Աղյուսակ 422

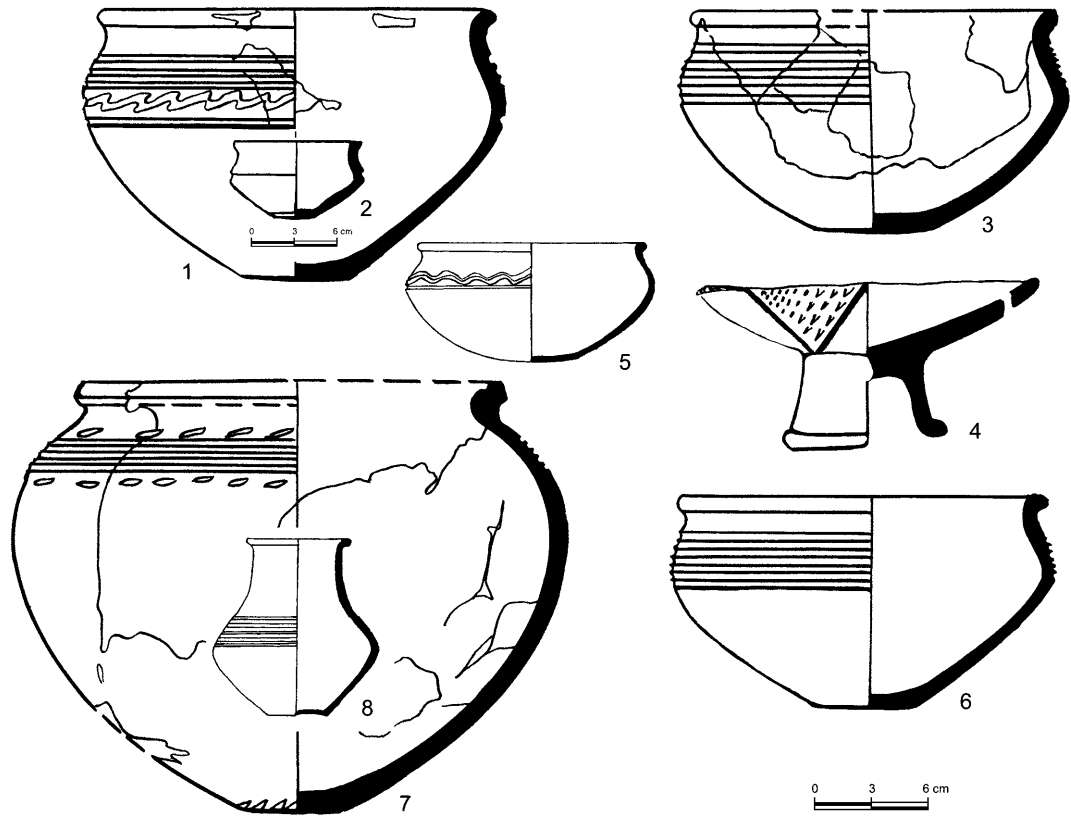

Աղյուսակ 423

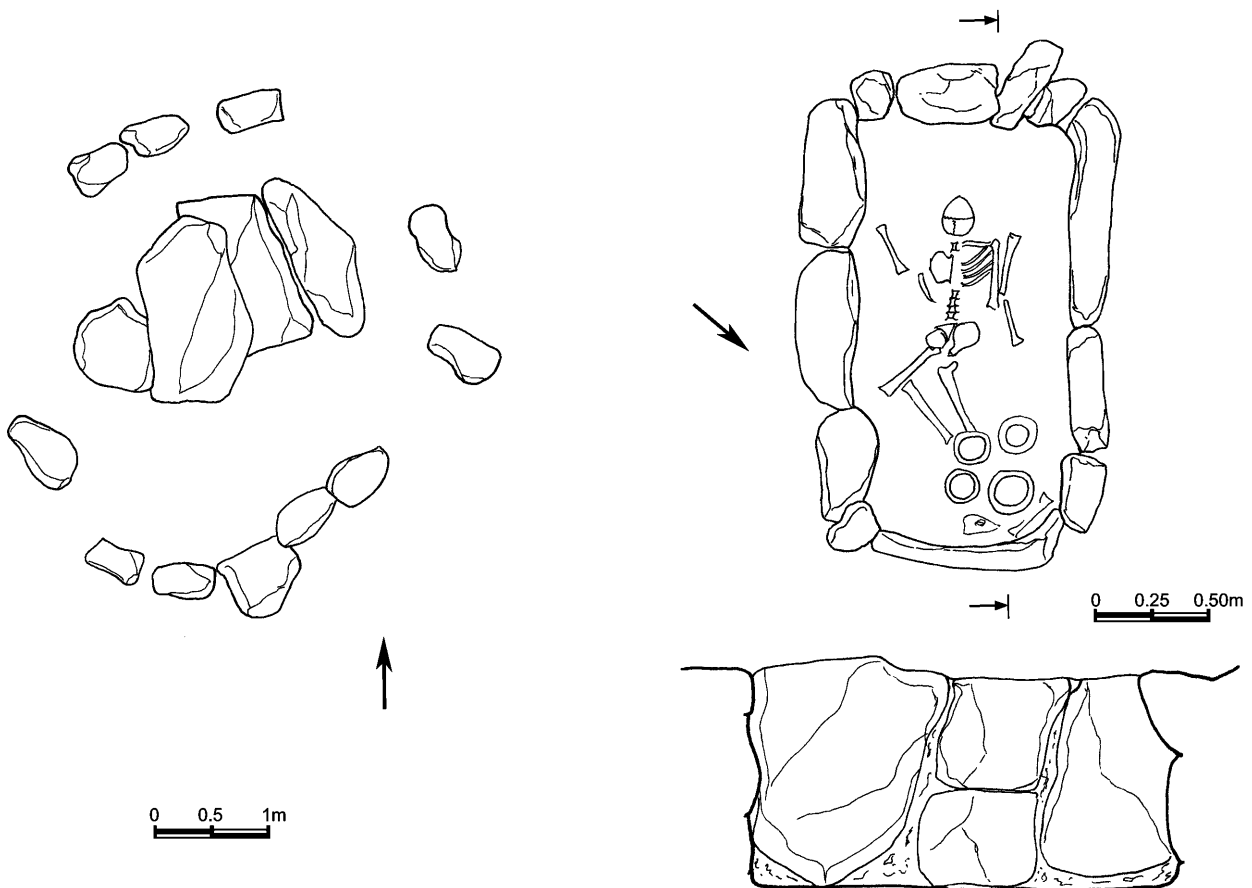

Աղյուսակ 424

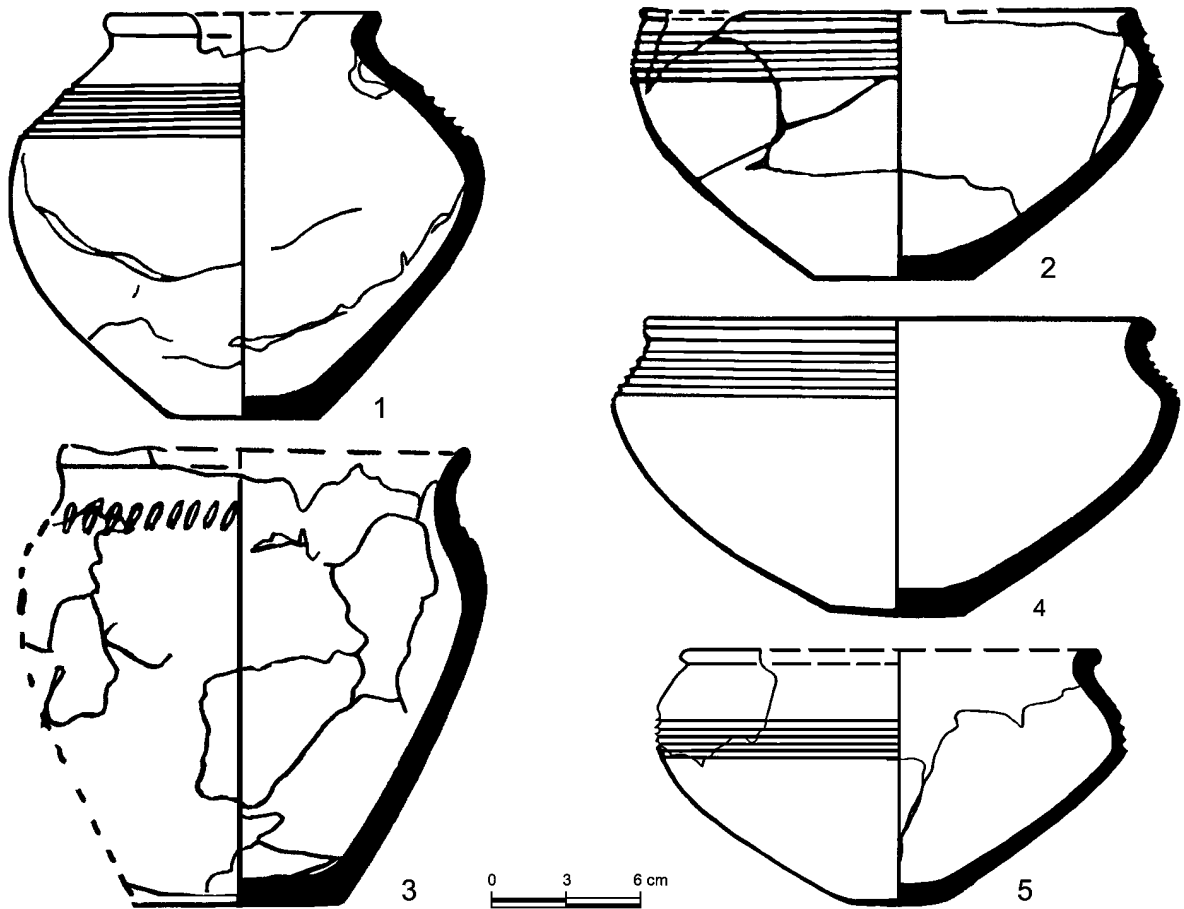
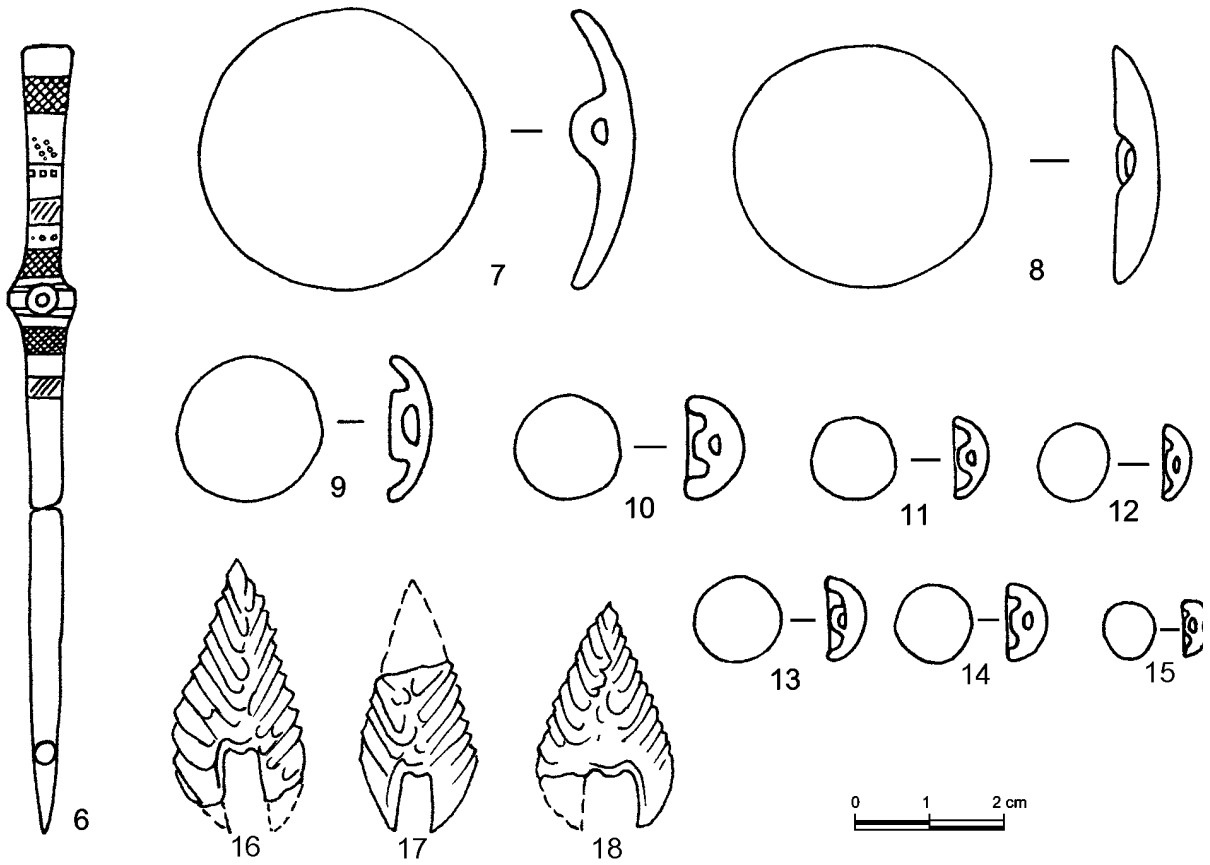

Աղյուսակ 425

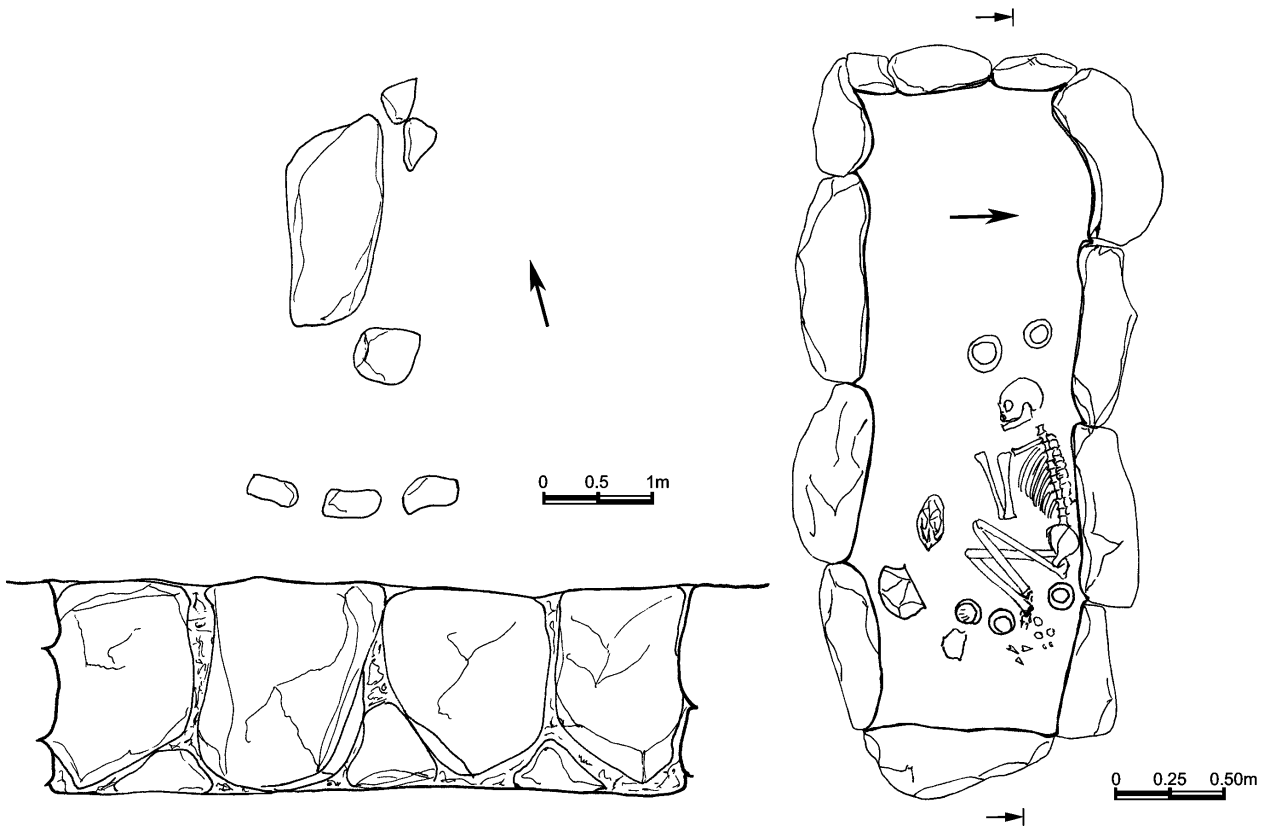

Աղյուսակ 426

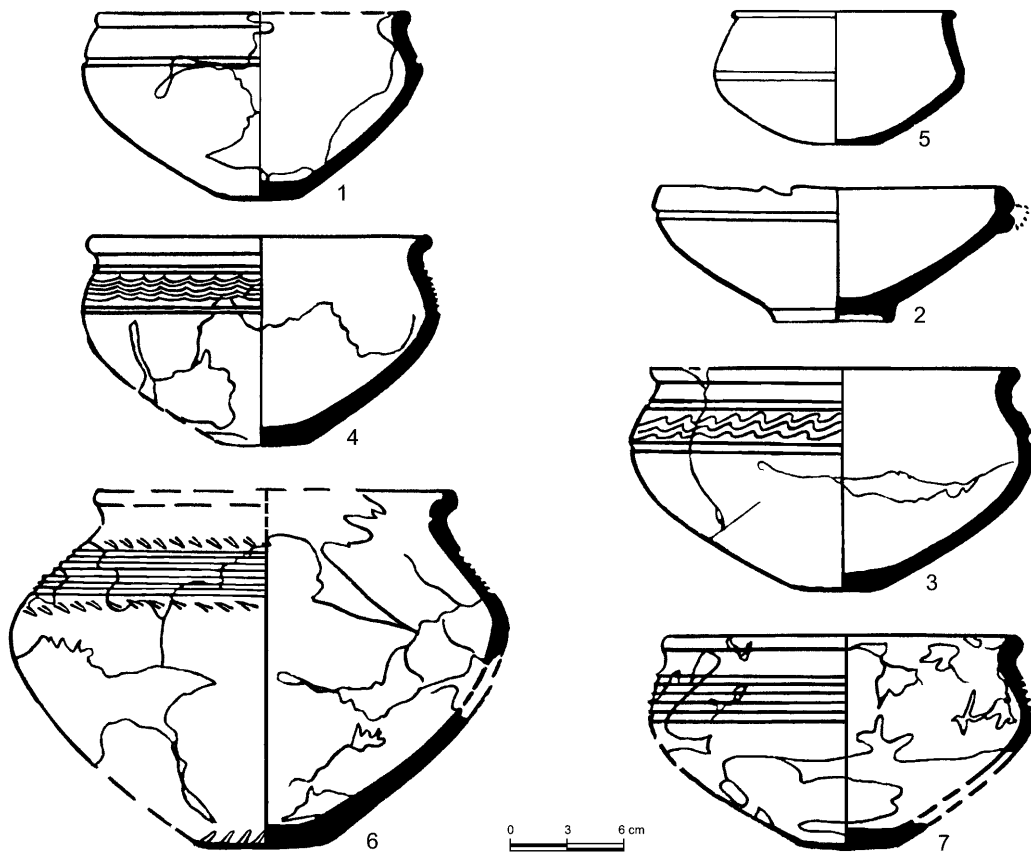

Աղյուսակ 427

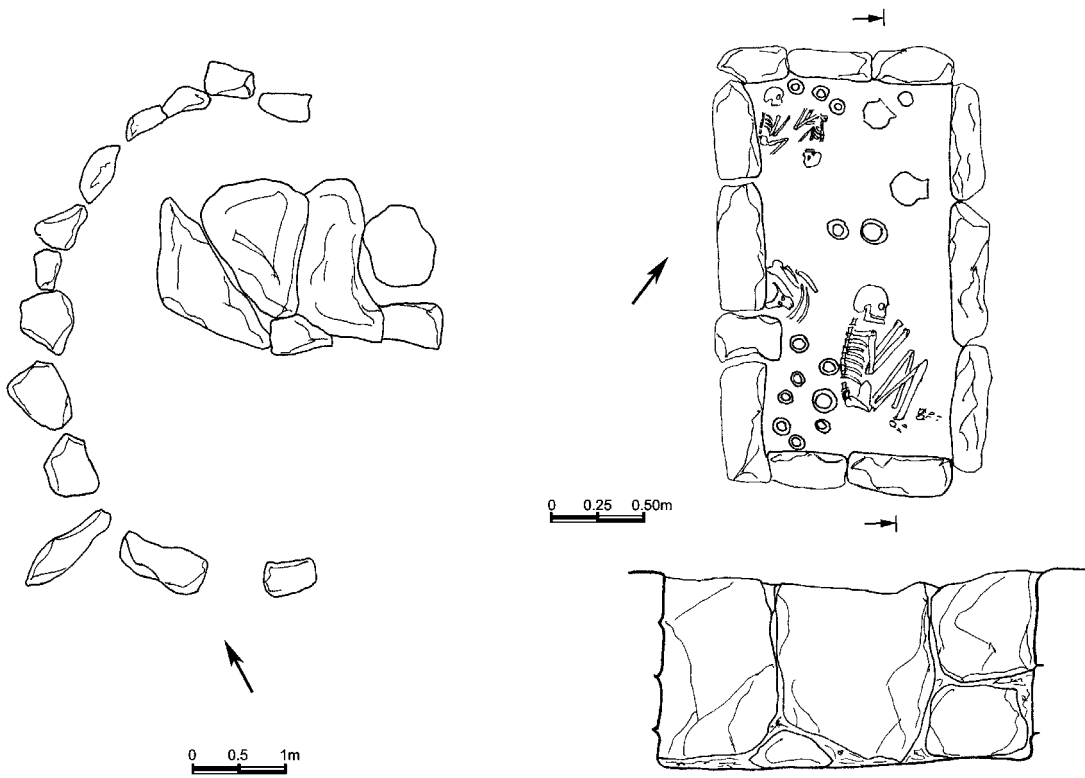

Աղյուսակ 428

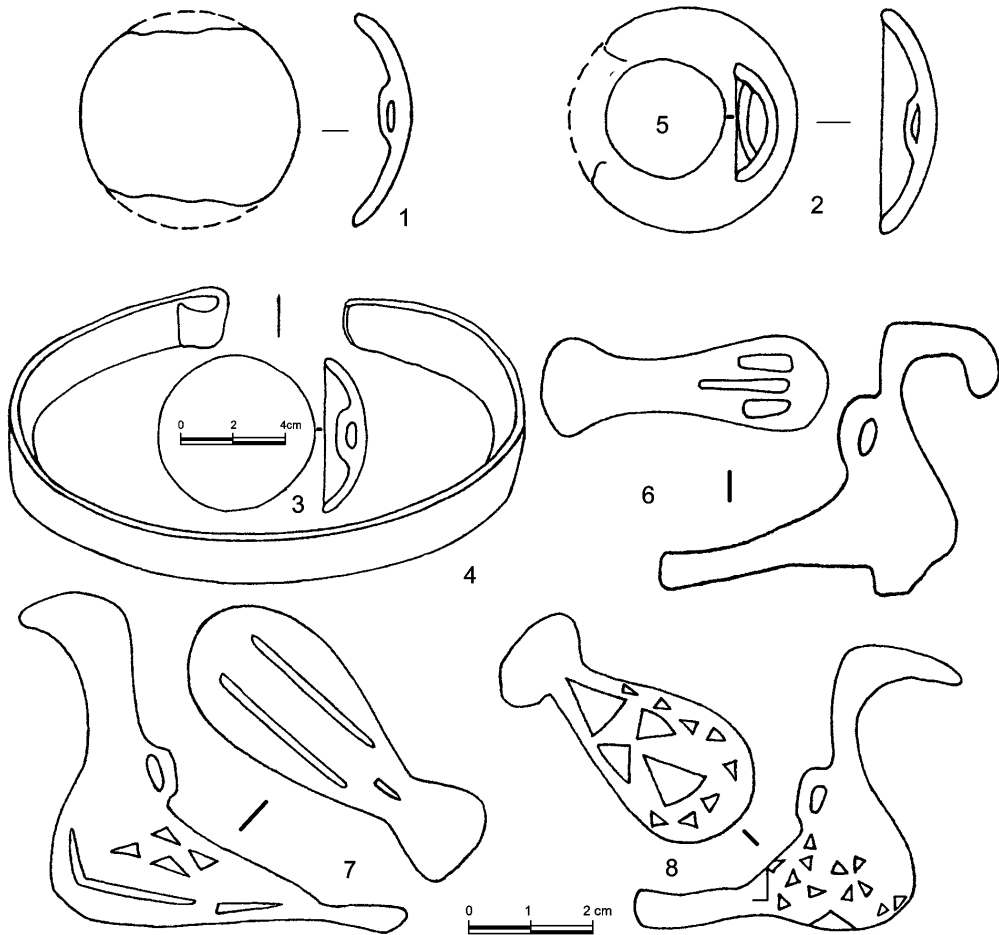

Աղյուսակ 429

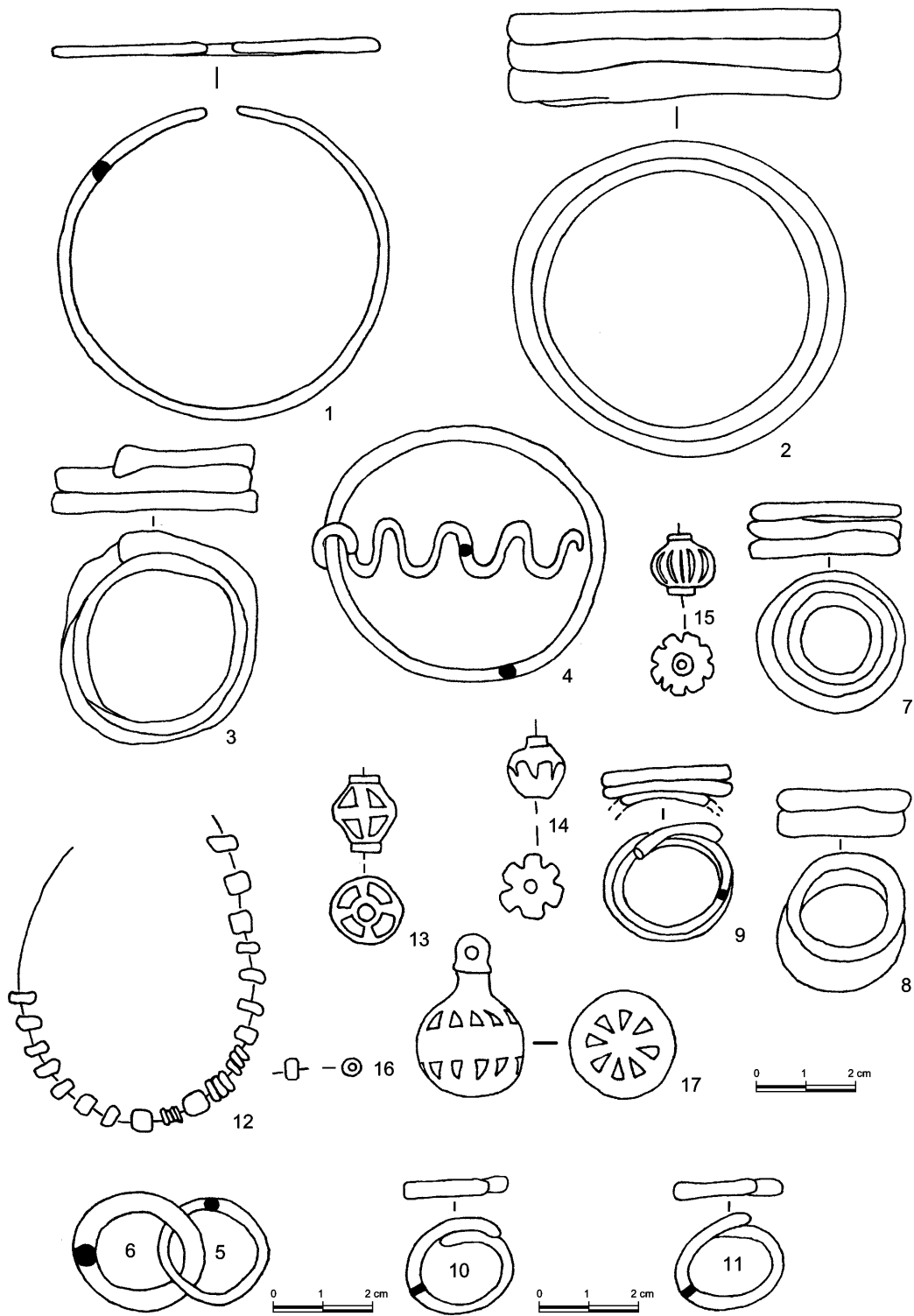

Աղյուսակ 430

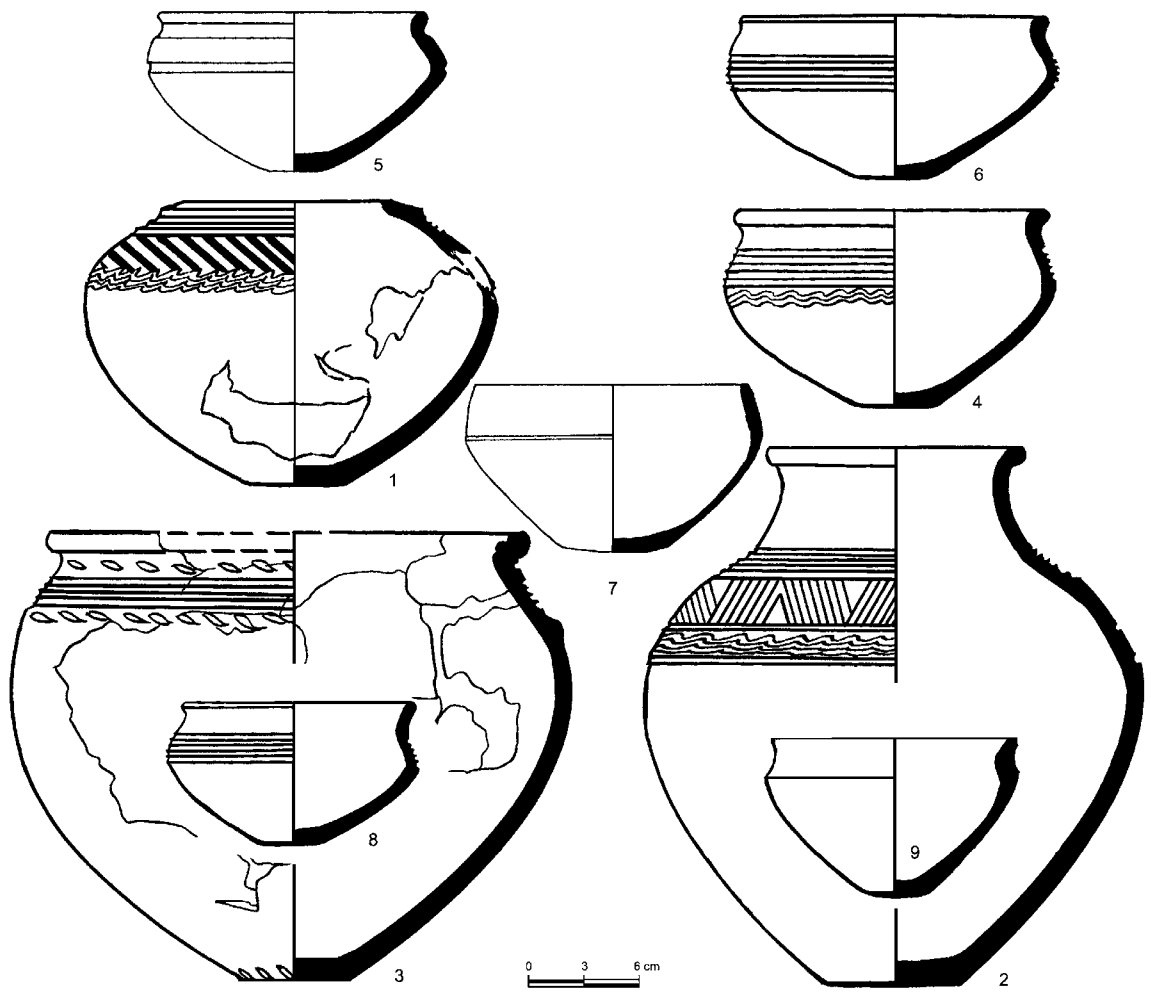

Աղյուսակ 731

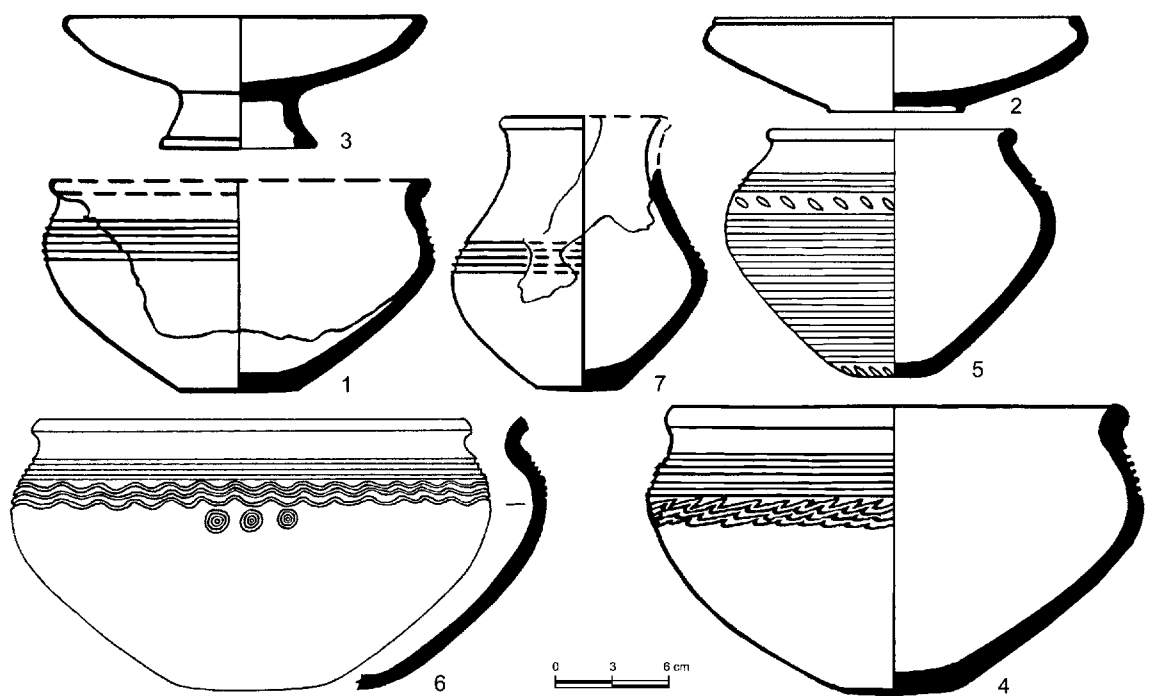

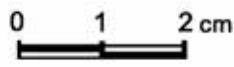

Աղյուսակ 433



Աղյուսակ 434





ᐱ ᐱ ᐱ ᐱ ᐱ ᐱ ᐱ ᐱ

ԱՄՓՈՓ ՑՈՒՑԱԿ

Յ. Մնացականյանի պեղած դամբանաբլուրների և դամբարանների
 ՀՊԹ ֆոնդերում պահվող գտածոների հավաքածուների
 համարների ժամանակագրությունը՝ Լևոն Պետրոսյանի

Դամբարանի համար	Պեղման տարեթիվ	Տեղամաս	Հավաքածուի համար	Թվագրություն
1	1955		1984/1-18	16/II-15/I
Դ. ք. I	1956	I տեղ.	1) 2007/37-63, 2) 1-36,65	15/II-14/I
Դ. ք. II	1956	I տեղ.	1) 2007/64 2) 66-174	14
Կրոնիկա I	1956		2007/175-184	16/II-15/I
Կրոնիկա II	1956	I տեղ.	2007/185-194	15/II-14/I
Կրոնիկա III	1956	I տեղ.	2007/195-199 2) 201-204	15/II-14/I
Կրոնիկա IV	1956	I տեղ.	2007/200-207	15/II-14/I
Կրոնիկա IV	1956	I տեղ.	2007/208-211	16/II-15/I
Կրոնիկա VI	1956	I տեղ.	2007/212-216	16/II-15/I
Կրոնիկա 1	1956	I տեղ.	2007/217-221	15/II-14/I
Կրոնիկա 2	1956	I տեղ.	2007/222-228	15/II-14/I
Կրոնիկա 3	1956	I տեղ.	2007/229-233	15/II-14/I
Կրոնիկա 4	1956	I տեղ.	2007/234-237	15/II-14/I
Դ. ք. III	1957	I տեղ.	1) 2009/107-160, 158, 2) 49-201, 267, 268, 273, 274	15/II-14/I
Դ. ք. 4	1957	I տեղ.	2009/162-183	16/II-15/I
Կրոնիկա 32	1958	I տեղ.	2049/267-270, 272, 273, 275	17/16

Դամբարանի համար	Պեղման տարեթիվ	Տեղամաս	Հավաքածուի համար	Թվագրություն
Դ. ք. V	1957	I տեղ.	2009/184-192, 199-201, 229-265, 202-225, 266, 273-275	16/II-15/I
Դ. ք. VII	1957	I տեղ.	2009/187, 188, 190, 193-198, 295-343	15/II-14/I
Դ. ք. VIII	1957	I տեղ.	2009/457-517, 529, 598, 600, 608-610, 619, 345-456, 607, 611-618	15/II-14/I
Դ. ք. IX	1957	I տեղ.	2009/518-529 2) 531-548, 127-210, 335-342	15/II-14/I
Կրոնիկա 1	1957	I տեղ.	2009/1-5	17/II-16/I
Կրոնիկա 4	1957	I տեղ.	2009/10-15	15/II-14/I
Կրոնիկա 3	1957	I տեղ.	2009/16-20	15/II-14/I
Կրոնիկա 5	1957	I տեղ.	2009/21-23	15/II-14/I
Կրոնիկա 2	1957	I տեղ.	1984/24-29	15/II-14/I
Կրոնիկա 6	1957	I տեղ.	2007/31-38	15/II-14/I
Կրոնիկա 7	1957	I տեղ.	2009/39-40, 42-47	15/II-14/I
Կրոնիկա 27	1958	I տեղ.	2049/1	15/II-14/I
Կրոնիկա 28	1958	I տեղ.	2049/2-5	15/II-14/I
Կրոնիկա 26	1958	I տեղ.	2049/15-20	16/II-15/I
Կրոնիկա 30	1958	I տեղ.	2049/257-258 260-263	16/II
Դամբ. 38	1959		2118/37-50	18/17

Դասնորմի համար	Պետման տարեթիվ	Տեղամաս	Հավաքածուի համար	Թվագրություն
Կրոնիկա 4	1958	II տեղ.	2049/278-286	15/II-14/1
Կրոնիկա 5	1958	I տեղ.	2049/288-293, 295	15/II-14/1
Կրոնիկա VI	1958	I տեղ.	2049/296-298	16/II-15/1
Դ. ք. 12	1958	I տեղ.	2049/6-13	16
Դ. ք. 10	1958	I տեղ.	2049/26-80 2) 81-126, 315-325	16/II-15/1
Դ. ք. 11	1958	I տեղ.	2049/211-226	15/II-14/1
Դ. ք. 14	1958	I տեղ.	2049/233-251	22/II-19/1
Դ. ք. 13	1958	I տեղ.	2049/252-255	15/II-14/1
Կրոնիկա VII	1958	I տեղ.	2049/300-303, 306	16/II-15/1
Կրոնիկա 8	1958	II տեղ.	2049/307-309	16/II-15/1
Կրոնիկա II	1958	I տեղ.	2049/311-312	15/II-14/1
Դ. ք. 35	1959	I տեղ.	2118/1-6	17
Դ. ք. 36	1959	I տեղ.	2118/7-13ա,բ, 2) 14-27	17
Դասն. 37	1959		2118/28-36	18/17
Դասն. 59	1960		2166/25-29	15/II-14/1
Դասն. 60	1960		2166/31-33	15/II-14/1
Դասն. 61	1960		2166/34	15/II-14/1
Դասն. 62	1960		2166/35	15/II-14/1
Դասն. 66	1960		2166/36-57	221-191
Դասն. 72	1960		2166/58-63, 2164	16/II-15/1
Դասն. 73	1960		2166/65	15/II-14/1
Դասն. 74	1960		2166/6	16/II-15/1
Դասն. 75	1960		2166/67-68 2) 69	15/II-14/1
Դասն. 76	1960		2166/70-75	15/II-14/1
Դասն. 77	1960		2166/77-83	15/II-14/1
Դասն. 78	1960		2166/84-87, 21 123	15/II-14/1
Դասն. 79	1960		2166/88-94 21, 123	15/II-14/1
Դասն. 80	1960		2166/95, 98-100, 2) 96, 97	16/II-15/1
Դասն. 82	1960		2166/101-102	15/II-14/1

Դասնորմի համար	Պետման տարեթիվ	Տեղամաս	Հավաքածուի համար	Թվագրություն
Դասն. 39	1959	I տեղ.	2118/52-69, 2170-72	18/17
Դասն. 40	1959	I տեղ.	2118/94-107, 2) 73-92	18/17
Դասն. 41	1959	I տեղ.	2118/108-112 2) 116	22/II-19/1
Դասն. 42	1959	I տեղ.	2118/117	18/17
Դասն. 43	1959	I տեղ.	2118/118-121	22/II-19/1
Դասն. 44	1959	I տեղ.	2118/122, 124-126, 2) 123,126	17
Միայնակ դասն.	1959	I տեղ.	2118/179-200	16/1
Դասն. 45	1959	I տեղ.	2118/127-130	18/II-17/1
Դասն. 46	1959	I տեղ.	2118/131-144	18/II-17/1
Դասն. 50			2118/145-163	
Դասն. 51	1960		2166/1-9	18/II-17/1
Դասն. 54	1960		2166/10-13	15/II-14/1
Դասն. 57	1960		2166/14-23	15/II-14/1
Դասն. 58	1960		2166/24, 24ա, 30, 2) 122	15/II-14/1
Դասն. 83	1960		2166/103-107 2) 108, 109	15/II-14/1
Դասն. 84-84ա	1960		2166/110, 111, 112	15/II-14/1
Դասն. 85	1960		2166/113-120	15/II-14/1
Դասն. 86	1961	I տեղ.	2188/1-7, 217	15/II-14/1
Դասն. 87	1961		2188/8-11	15/II-14/1
Դասն. 88	1961		2188/12-18	15/II-14/1
Դասն. 90	1961		2188/19-25	15/II-14/1
Դասն. 91	1961		2188/26	15/II-14/1
Դասն. 94	1961		2188/27	15/II-14/1
Դասն. 96	1961		2188/28-31	15/II-14/1
Դասն. 98	1961		2188/84-89, 2) 81-83	15/II-14/1
Դասն. 99	1961		2118/96-98, 2) 90-95, 201, 213, 216	15/II-14/1
Դասն. 100	1961		2188/01-117	15/II-14/1
Դասն. 104	1961	I տեղ.	2188/118	16/II-15/1
Դասն. 105	1961		2188/167,168	15/II-14/1

Դասնորոգման համար	Պետման տարեթիվ	Տեղամաս	Հավաքածուի համար	Թվագրություն
Դամբ. 107	1961	I տեղ.	2188/169-172	15/II-14/1
Դամբ. 109	1961	I տեղ.	2188/173-175	15/II-14/1
Դամբ. 110	1961		2188/188-199 2) 176-187	15/II-14/1
Դամբ. 2	1961	III տեղ.	2188/205-206	16/II-15/1
Դամբ. 4	1961	III տեղ.	2188/207-210	17 վերջ
Դամբ. 100	1961		2188/213-216	15/II-14/1
Դամբ. 86	1961		2188/217	15/II-14/1
Դամբ. 97	1961		2188/218, 1219 2) 32-80	III հազ.
Դամբ. 118	1962		2231/ 2) 302-304	15/II-14/1
Դամբ. 119	1962		2231/ 2) 294-300	15/II-14/1
Դամբ. 120	1962		2231/305-354	22/II-19/1
Դամբ. 123	1962		2231/368-383	22/II-19/1
Դամբ. 128	1963	II տեղ.	227/89-94 21123	16/II-15/1
Դամբ. 129	1963		2273/95-97	16/II-15/1
Դամբ. 130	1963		2273/183	16/II-15/1
Դամբ. 150	1965		2334/119-121	15/II-14/1
Դամբ. 146	1966		2489/135-140, 158	IV/III
Դամբ. 186	1967		2490/59, 60, 64	16/II-15/1
Դամբ. 185	1967		2491/61-63	16/II-15/1
Դամբ. 189	1968		2491/1-5	16/II-15/1
Դամբ. 190	1968		2491/5	15/II-14/1
Դամբ. 191	1968		2491/6-7	15/II-14/1
Դամբ. 192, 192ա	1968 1968		2491/8-11, 2491/12	15/II-14/1
Դամբ. 193	1968		2491/13-20	16/II-15/1
Դամբ. 194	1968		2491/21-27	16/II-15/1

Դասնորոգման համար	Պետման տարեթիվ	Տեղամաս	Հավաքածուի համար	Թվագրություն
Դամբ. 131	1963		2273/98-100, 104, 2) 108, 109	16/II-15/1
Դամբ. 132	1963	II տեղ.	2273/105	
Դամբ. 133	1963	II տեղ.	2273/106-110	16/II-15/1
Դամբ. 134	1963	II տեղ.	2273/106-110	15/II-14/1
Դամբ. 135	1963	II տեղ.	2273/186-208	16/II-15/1
Դամբ. 136	1963	II տեղ.	2273/209-214	16/II-15/1
Դամբ. 137	1963	II տեղ.	2273/215	16/II-15/1
Դամբ. 138	1963	II տեղ.	2273/216-226	15/II-14/1
Դամբ. 139	1963	II տեղ.	2273/227-231	15
143 վերջին թաղում	1964		2301/386-388	12-11
143 ստորին թաղում	1964		2301/389-394, 2) 382-384	15/II-14/1
Դամբ. 146	1964		2301/395-396	17/16
Դամբ. 147	1964		2301/398	16/II-15/1
148 վերջին թաղում	1964		2301/399-409 2) 410	13/II-12/1
Դամբ. 149	1965		2334/116-118	15/II-14/1
Դամբ. 202	1968		2491/52-54 2) 58բ, 60, 61	16/II-15/1
Դամբ. 203	1968		2491/63, 99-101	16/II-15/1
Դամբ. 125	1969		2273/74	15/II-14/1
Դամբ. 126	1969		2273/77-83	15/II-14/1
Դամբ. 127	1969		2273/84-88	15/II-14/1
Դամբ. 207	1969		2498/1-3	17/16
Դամբ. 208	1969		2498/4-5	17/16
Դամբ. 209	1969		2498/6-8 2) 145-148	16/II-15/1
Դամբ. 210	1969		2498/9	15/II-14/1
Դամբ. 211	1969		2498/10-15	16/II-15/1

Դասրարանի համար	Պեղման տարեթիվ	Տեղանաս	Հավաքածուի համար	Թվազրույթուն
Դամբ. 196	1968		2491/28-29	16/II-15/1
Դամբ. 197	1968		2491/30-34	16/II-15/1
Դամբ. 198	1968		2491/35-37, 2) 38-48	15/II-14/1
Դամբ. 199	1968		2491/47-48	15/II-14/1
Դամբ. 200	1968		2491/64-98, 2) 59	16/II-15/1
Դամբ. 201	1968		2491/49-51	16/II-15/1
Դամբ. 224	1969		2498/33	16/II-15/1
Դամբ. 225	1969		2498/34-37	16/II-15/1
Դամբ. 227	1969		2498/38, 39 21141-144	17/II-16/1
Դամբ. 228	1969		2498/40	15/II-14/1
Դամբ. 229	1969		2498/41-131	15
Դամբ. 230	1969		2498/42,49-53	ուշ
Դամբ. 231	1969		2498/43 2) 133-140	12/II-14/II
Դամբ. 232	1969		2498/44, 45	15/II-14/1
Դամբ. 212	1969		2498/46 2) 149	16/II-15/1
Դամբ. 249	1970		2497/1-4	16/II-15/1
Դամբ. 236	1970		2497/5, 14	16/II-15/1
Դամբ. 242	1970		2497/6, 7, 16, 31	16/II-15/1
Դամբ. 239	1970		2497/8, 44	15/II-14/1
Դամբ. 251	1970		2497/9, 10	17/16
Դամբ. 250	1970		2497/11-13, 52, 56 2) 77-81	կրկնաթիվ խառը
Դամբ. 259	1971		2552/7, 8	16/II-15/1
Դամբ. 265 (73)	1971	III	2552/9	16/II-15/1
Դամբ. 276	1971		2552/10	
Դամբ. 285	1971		2552/11, 12	17/16

Դասրարանի համար	Պեղման տարեթիվ	Տեղանաս	Հավաքածուի համար	Թվազրույթուն
Դամբ. 213	1969		2498/16	15/II-14/1
Դամբ. 215	1969		2498/17-19,56	15/II-14/1
Դամբ. 216	1969		2498/20-23	16/II-15/1
Դամբ. 219	1969		2498/24-27, 54, 55	16/II-15/1
Դամբ. 220	1969		2498/28, 47, 48	16/II-15/1
Դամբ. 222	1969		2491/29-32	16/II-15/1
Դամբ. 237	1970		2497/15, 41, 2159-86	15/II-14/1
Դամբ. 245	1970		2497/17, 40, 57	16/II-15/1
Դամբ. 248	1970		249/18, 19, 29, 35, 54	16/II-15/1
Դամբ. 246	1970		2497/20-22, 27	16/II-15/1
Դամբ. 247	1970		2497/23-26, 28	17/16
Դամբ. 243	1970		2497/30, 58	14/II-13/1
Դամբ. 241	1970		2497/32-34, 2) 68-76	16/II-15/1
Դամբ. 240	1970		2497/36, 37	16/II-15/1
Դամբ. 230	1970		2497/38	14/II-13/1
Դամբ. 244	1970		2497/39, 45	15/II-14/1
Դամբ. 238	1970		2497/42	15/II
Դամբ. 235	1970		2497/46, 48, 49-51	17/16
Դամբ. 234	1970		2498/47, 53, 55	17/16
Դամբ. 254	1971	III	2552/1-4	16/II-15/1
Դամբ. 257	1971		2552/5, 6	15/II-14/1
Դամբ. 9	1972	II	2573/1-2	16/II-15/1
Դամբ. 2	1972	II	2573/3, 23-26	17 վ.
Դամբ. 4	1972	I	2573/4-7	17 վ.
Դամբ. 3	1972		2573/8, 27-30, 33, 34	15/II-14/1

Դամբարանի համար	Պեղման տարեթիվ	Տեղամաս	Հավաքածուի համար	Թվագրություն
Դամբ. 277	1971	II	2552/13-17	15/II-14/1
Դամբ. 280	1971		2552/18-20	15/II-14/1
Դամբ. 283	1971	II	2552/21-23	16/II-15/1
Դամբ. 286	1971	II	2552/24-27	15/II-14/1
Դամբ. 276	1971	II	2552/28-31, 47-49	15/II-14/1
Դամբ. 284	1971	II	2552/32-38, 51	15/II-14/1
Դամբ. 279	1971	II	2552/39-42	17/II-16/1
Դամբ. 278	1971		2552/43-46,57	16/II-15/1
Դամբ. 277-151, 271-151II, 281	1971		2552/54,55	17 վ.
Դամբ. 258	1971	III	2552/59	16/II-15/1
Դամբ. 257	1971	III	2552/56, 60, 61	16/II-15/1

Դամբարանի համար	Պեղման տարեթիվ	Տեղամաս	Հավաքածուի համար	Թվագրություն
Դամբ. 5	1972		257/9-14	15/II-14/1
Դամբ. 1	1972		2573/15-22 31, 32, 35-37	15/II-14/1
Դամբ. 290	1973		2635-1-7	15/II-14/1
Դամբ. 293	1973		2635/16-20	15/II-14/1
Դամբ. 294	1973		2635/21-23	15/II-14/1
Դամբ. 291	1973		2635/8, 9	15/II-14/1
Դամբ. 292	1973		2635/10-15	15/II-14/1
Դամբ. 295	1973		2635/25-30 2) 31-34	15/II-14/1

ՀԱՅԱՍՏԱՆԻ ՀՆԱԳԻՏԱԿԱՆ
ՀՈՒՇԱՐՁԱՆՆԵՐԸ

22

ՊԵՏՐՈՍՅԱՆ ԼԵՎՈՆ ԱՂԱՍՈՒ

ԼՃԱՇԵՆԻ ԴԱՄԲԱՆԱԴԱՇՏԸ.
ՊԱՐԲԵՐԱՑՈՒՄ, ԺԱՄԱՆԱԿԱԳՐՈՒՄ

I

Նկարների թվայնացումը և մշակումը
Անահիտ Գալստյանի

Էջադրումը և ձևավորումը
Անահիտ Գալստյանի և Արթուր Հարությունյանի